

STOJAK NA OPONY DO KOŁA CARGO POJAZDY

Instrukcje dotyczące instalacji, obsługi i konserwacji.

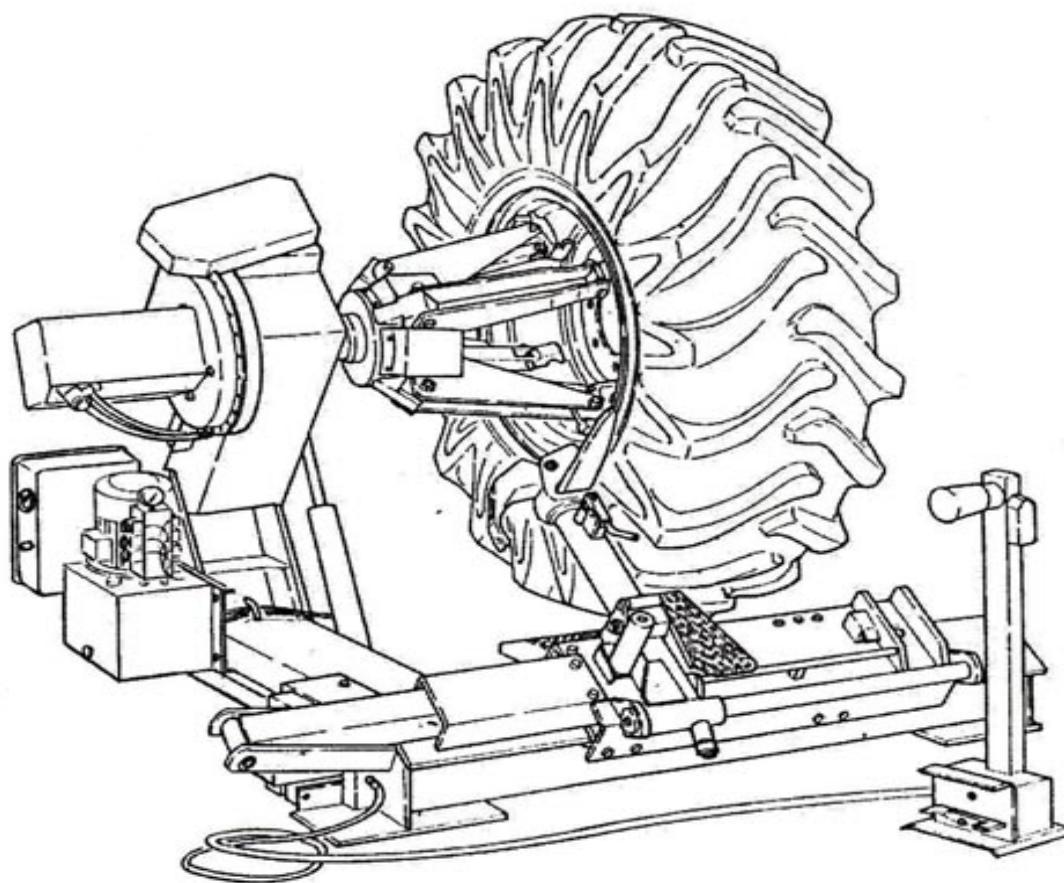

Przed rozpoczęciem pracy należy dokładnie zapoznać się z instrukcją, aby zapobiec uszkodzeniom i obrażeniom.

CE

MODEL: WK8970c

Dziękujemy za zakup naszego produktu.

Przed przystąpieniem do obsługi montażownicy prosimy o dokładne zapoznanie się z niniejszą instrukcją.
i zapoznaj się z instrukcją w przyszłości.

■ Instrukcje przeznaczone dla modelu:HC8970

Aby zapewnić integralność i bezpieczeństwo konstrukcji montażownicy, należy uważnie przeczytać instrukcję.

■ Ze względów bezpieczeństwa prosimy o zapoznanie się z Instrukcją otrzymaną przez użytkownika końcowego.

■ Nie używaj montażownicy w obszarach zagrożonych wybuchem.

Żadna część tej publikacji nie może być powielana bez pozwolenia.

SPIS TREŚCI

| | |
|-----------------------------------------------|--------------------------|
| 1. WSTĘP | 1 |
| 1.1 ZAKRES | 1 |
| 1.2 TRANSPORT, PAKOWANIE I PRZECHOWYWANIE | 1 |
| 1.3 DANE TECHNICZNE | 1 |
| 1.4 KONSTRUKCJA | 1 |
| 2. INSTALACJA I USTAWIENIE | 2 |
| 2.1 ROZPAKOWANIE | 2 |
| 2.2 INSTALACJA | 2 |
| 2.3 USTAWIENIA | 4 |
| 3. DZIAŁANIE | 5 |
| 3.1 MOCOWANIE FELGI | 5 |
| 3.2 PRACA Z OPONAMI BEZDĘTKOWYMI | 5 |
| 3.3 PRACA Z KOŁAMI DRĘKOWYMI | 8 |
| 3.4 PRACA Z KOŁAMI Z PIERŚCIENIAMI DZIELONYMI | <small>jedenaste</small> |
| 4. KONSERWACJA | 12 |
| APLIKACJA | 14 |
| OBWÓD HYDRAULICZNY | 14 |
| SCHEMAT INSTALACJI | 15 |

1. WSTĘP

1.1 ZAKRES KORZYSTANIA

Stojak ten jest specjalnie zaprojektowany do demontażu oraz montaż opon na i poza obręczą kół samochodów ciężarowych



uwaga: stój
należy używać zgodnie z przeznaczeniem określonym przez producenta. Wykorzystywanie w jakimkolwiek innym celu jest zabronione

Gwarancja producenta nie obejmuje uszkodzeń powstałych na skutek nieprawidłowego

używania maszyny lub używania jej do celów innych niż te, do których została przeznaczona.

Dozwolona jest wyłącznie praca ze stojakiem wykwalifikowaną, doświadczoną kadrę.

. Nieautoryzowana wymiana części stojaka i nieprzestrzeganie instrukcji może spowodować uszkodzenie stojaka.

1.2 TRANSPORT, PAKOWANIE I PRZECHOWYWANIE.

Stojak należy transportować w oryginalnym opakowaniu i ustawiać zgodnie z instrukcją umieszczoną na opakowaniu.

Wózek widłowy musi mieć wystarczającą moc.

Położenie chwytaków - jak pokazano na rys.1

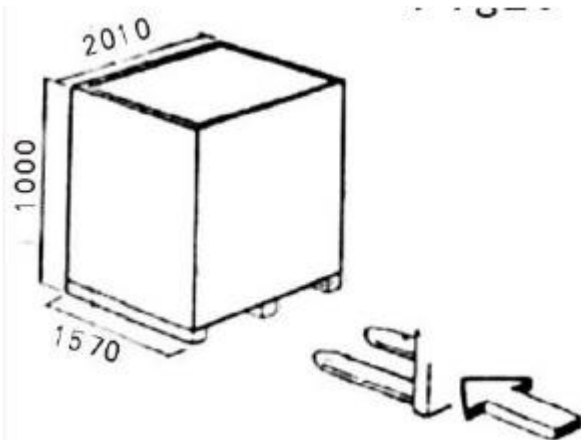

Ryż. 1

Otwórz i usuń opakowanie, aby upewnić się, że stojak nie został uszkodzony w transporcie.

Rozpakuj standardowe części i zutylizuj opakowanie w odpowiedni sposób.

Podczas rozpakowywania należy uważać, aby nie uszkodzić Panel sterowania.

Jeśli stojak wymaga tymczasowego przechowywania, należy przestrzegać następujących parametrów:

Maks. wilgotność: 95%

Temperatura: -5°C~+60°C

1.3 DANE TECHNICZNE

| | |
|------------------------------|---------------|
| Maks. średnica koła, cale | 90 |
| Maks. szerokość koła, mm | 1065 |
| Siła wyciskania, kg | 2700 |
| Maks. masa koła, kg | 1500 |
| Zakres przechwytywania, cale | 14-56 |
| Napięcie zasilania, V | 380 |
| Ciśnienie powietrza, bary | 50-130 |
| Waga (kg) | 770 |
| dł./szer./wys., mm. | 2240/1640/920 |

1.4 KONSTRUKCJA

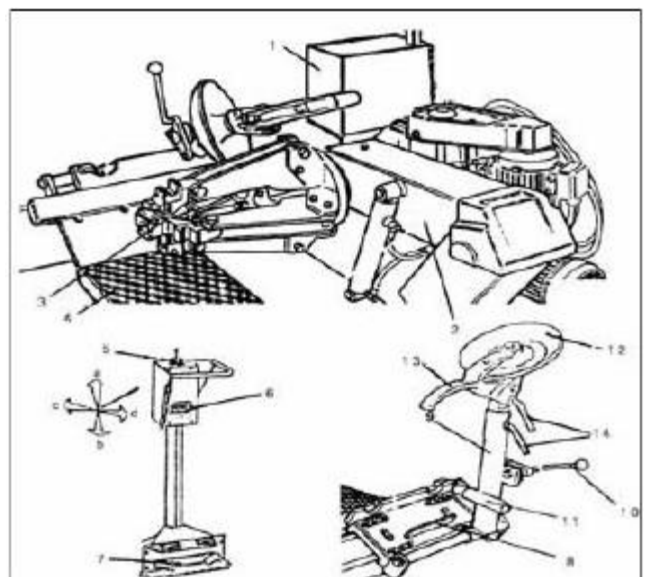

RYŻ. 2

- 1) Wyłącznik zasilania
- 2) Dźwignia uchwyty samocentrującego
- 3) Zaciskowy uchwyt samocentrujący
- 4) Platforma podtrzymująca koło
- 5) Joystick
- 6) Przełącznik zaciskowy
- 7) Sterowanie obrotami koła: zgodnie z ruchem wskazówek zegara i przeciwnie do ruchu wskazówek zegara
- 8) Przewóz
- 9) Dźwignia narzędzia roboczego
- 10) Drażek blokujący dźwignię narzędzia roboczego
- 11) Wiosna
- 12) Ściśnij dysk
- 13) Narzędzie hakowe
- 14) Uchwyt sterujący tarczą wyciskającą i narzędziem hakowym

2. INSTALACJA I USTAWIENIE

2.1 ROZPAKOWANIE

Po rozpakowaniu należy upewnić się, że montażownica nie uległa uszkodzeniu w transporcie. Rozpakuj akcesoria standardowe i opcjonalne.

Elementy opakowania należy przechowywać w bezpiecznym miejscu niedostępnym dla dzieci, gdyż stanowią potencjalne zagrożenie.

Rozpakuj stojak za pomocą odpowiednich narzędzi. Podczas rozpakowywania należy zachować ostrożność, aby nie uszkodzić pilota, który nie jest zabezpieczony.



Uwaga: Pracownicy muszą rozpakowywać sprzęt w rękawicach roboczych, aby uniknąć obrażeń

2.2 INSTALACJA

2.2.1 MIEJSCE INSTALACJI

Wybierz miejsce montażu stojaka, biorąc pod uwagę aktualne wymogi bezpieczeństwa.

Montażownica musi być podłączona do sieci elektrycznej.

Zaleca się montaż stojaka w miejscu, w którym możliwe jest takie podłączenie.

Ponadto miejsce instalacji musi umożliwiać korzystanie ze stojaka i wszystkich jego elementów bez ograniczeń. **(Ryż.3)** Jeśli stojak jest zainstalowany na zewnątrz należy zapewnić baldachim - schronienie przed deszczem.

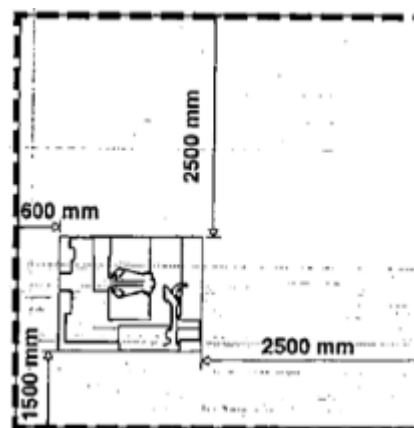

Ryż. 3



Zabrania się używania stoiska na zewnątrz.

Podstawa instalacji jest pokazana na rysunku **Ryż.4**. Podłoga musi być równa, a rama stojaka musi być zabezpieczona śrubami kotwowymi.

Jeśli nachylenie podłogi jest większe niż 2,5‰, musisz zainstalować określoną liczbę klinów i podstawki równoważące stojak.

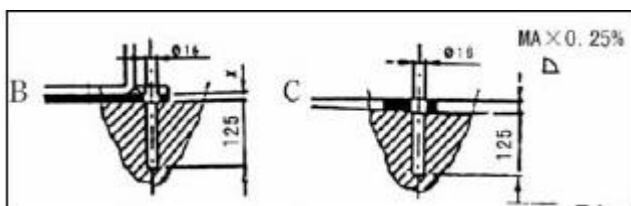
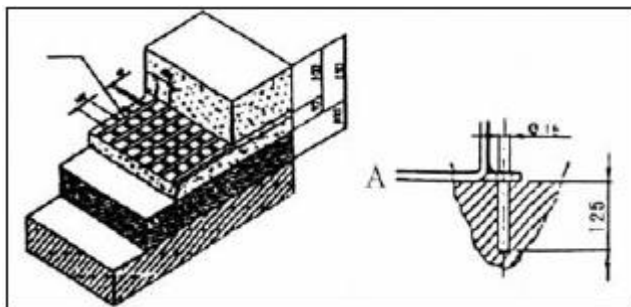

Ryż. 4



Uwaga: jeśli waga zamontowane kół przekracza 1000 kg, stojak należy zamocować za pomocą śrub kotwiących.

2.2.2 PODŁĄCZENIE DO SIECI



Notatka:

Wszystkie prace związane z układem elektrycznym muszą być wykonane przeprowadzane przez specjalnie przeszkolony personel.

- ◆ Miejsce instalacji musi być uziemione, i podłącz zgodnie z ustawieniami na stojaku.
- ◆ zasilacz musi być wyposażony w bezpiecznik automatyczny 30A

- ◆ Podłącz zasilanie do montażownicy, włącz i sprawdź silnik.
- ◆ Kierunek prądu musi zgadzać się ze strzałkami na silniku (cm **Ryż.5**). Jeżeli kierunek zostanie odwrócony, wyspecjalizowany personel musi odwrócić fazy.

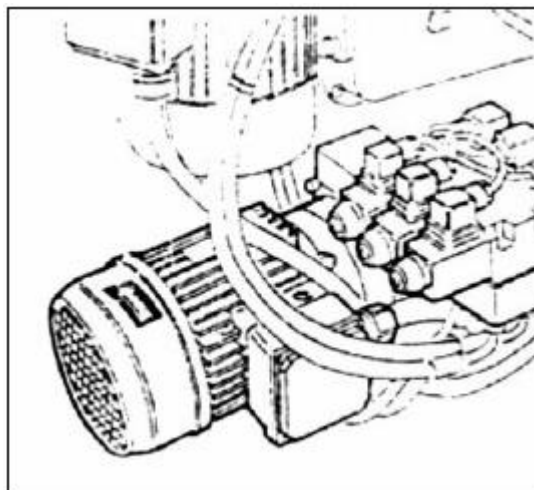

Ryż. 5



Jeśli silnik obraca się do tyłu kierunku, może się zapalić.



Uwaga: Zarówno silnik, jak i pompa hydrauliczna są wyposażone w zabezpieczenie przed przeciążeniem. (ryc. 6).

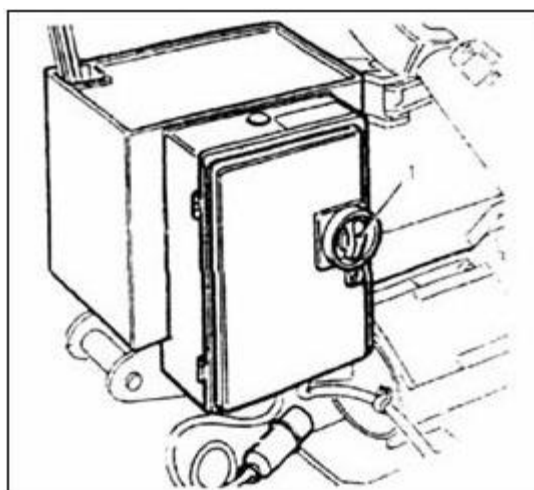

Ryż.6

2.3 USTAWIENIA



Notatka:

Przed przystąpieniem do pracy przy montażownicy należy przeprowadzić jazdę próbną, aby upewnić się, że montaż został wykonany prawidłowo i maszyna działa.

Cienki.

Podczas kolejnych operacji należy przesunąć dźwignię narzędzia roboczego (9) do pozycji stanowisko niepracujące.

Aby wykonać próbę należy ustawić dźwignię narzędzia roboczego (9) w pozycji niepracującej. Wcisnąć drążek blokujący dźwignię narzędzie pracy (10), aby odblokować ramię dźwigni (9), wyciągnij go i ustaw w pozycji niepracującej.

Włączyć zasilanie (1). Silnik zacznie pracować. Wciśnij pedał (7). Naciśnij lewy pedał, uchwyt zaczyna się obracać w kierunku przeciwnym do ruchu wskazówek zegara. Naciśnij prawy pedał, uchwyt obróci się w kierunku zgodnym z ruchem wskazówek zegara.

Sterowanie joystickiem (5): Przesuń go do pozycji A lub B, dźwignia uchwytu (2) przesunie się w górę lub w dół. Jeśli przesuniesz joystick do pozycji C lub D, karetkę przesunie się w lewo lub w prawo. Jeśli winda przełącznik uchwytu (6) do góry, uchwyt otworzy się automatycznie, jeśli opuścisz przełącznik uchwytu (6) w dół, uchwyt zostanie automatycznie zamknięty.



Ruch dźwigni uchwytu i samego uchwytu może spowodować obrażenia ciała.

Dlatego nie powinieneś znajdować się w strefie ruchu tych mechanizmów.

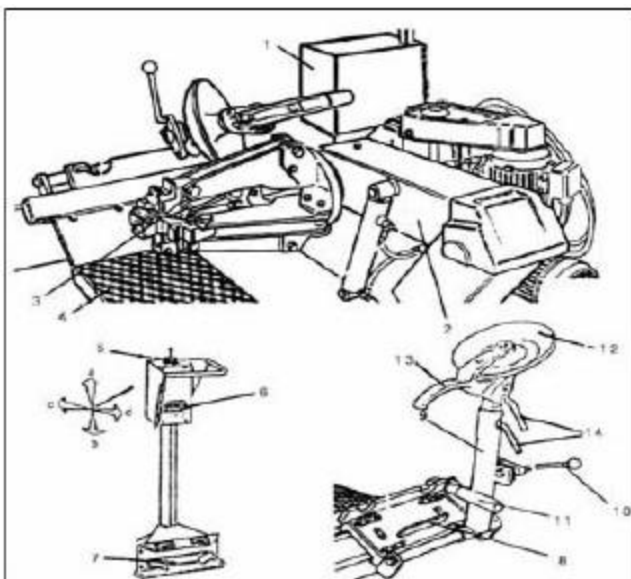

Ryż. 7

3. DZIAŁANIE



NOTATKA:

- **Niezastosowanie się do instrukcji i ostrzeżeń może spowodować poważne obrażenia operatora lub osób trzecich. Nie rozpoczynaj pracy przed zapoznaniem się z instrukcją.**
- **Wszyscy operatorzy muszą zostać odpowiednio przeszkoleni przed rozpoczęciem pracy.**
- **Osoby postronne nie mogą znajdować się w strefie obsługa montażownicy opon.**
- **Nigdy nie zostawiaj żadnych przedmiotów włączonych montażownicę do opon, ponieważ mogą one spowodować obrażenia podczas obsługi montażownicy.**
- **Zabrania się modyfikacji lub przeróbek montażownicy bez uprzedniej zgody producenta.**
- **Podczas pracy należy się długo ukrywać włosów, nie należy nosić szerokiej odzieży, krawatów, łańcuszków, pierścionków, zegarków, gdyż mogą one dostać się pod ruchome mechanizmy stojaka.**
- **W przypadku zagrożenia stanowisko należy wyłączyć:**
 - ◆ Odłącz kabel zasilający od gniazdka.
 - ◆ Obróć wyłącznik zasilania do pozycji „0”.

3.1 MOCOWANIE TARCZY

Ten stojak jest przeznaczony do mocowania tarcze, których średnica otworu wynosi 120 mm–700 mm (14”–26”). Sposób i pozycja mocowania dla różnych typów felg są różne: (patrz **Ryż.8**).

Umieść koło pionowo na platformie wsporczej. Podnieś lekko koło za pomocą uchwytu sterującego i przesunąć przełącznik zacisku, aby zacisnąć koło i felgę i unieść je wystarczająco wysoko, aby można było pracować.

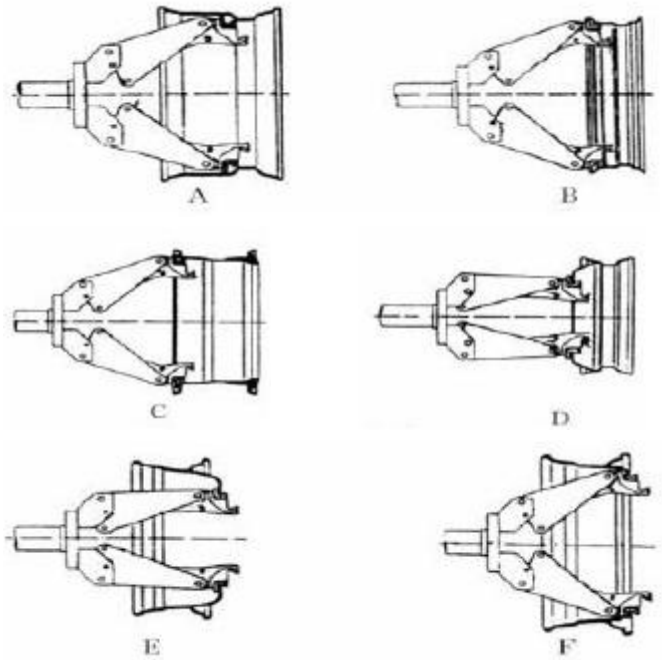

Ryż. 8



W przypadku ciężkich kół o dużej średnicy należy zastosować odpowiedni mechanizm podnoszący, aby uniknąć obrażeń operatora.

3.2 PRACA Z KOŁAMI BEZDĘTKOWYMI

3.2.1 OBROTY DESKI

Do wyżymania stopki koła użyj tarczy wyciskającej.

- 1) Koło musi być bezpiecznie zamocowane i opróżnione z powietrza.
- 2) Podczas pracy wyreguluj dźwignię zaciskową wkład (9). Użyj odpowiednich narzędzi i zabezpieczyc wózek blokadą dźwigni uchwytu (10)



Uwaga: Zawsze sprawdzaj niezawodność mocowanie wózka (8) za pomocą zamka (10)

3) za pomocą joysticka (5) upewnić się, że tarcza dociskowa (12) jest dobrze przymocowana do felgi. (cm **Ryż.9**).

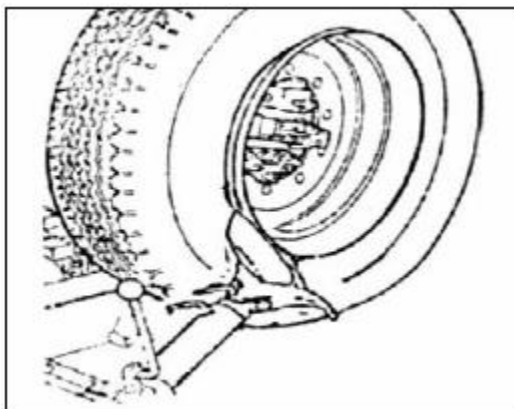

Ryż. 9

- 4) Obróć koło i jednocześnie wysuń tarczę wyciskającą (12) do przodu.
- 5) Kontynuuj jazdę do przodu, aż felga oddzieli się od opony. Aby ułatwić obsługę, należy nałożyć smar na felgę, aby uniknąć uszkodzenia koła lub felgi.



Zwróć szczególną uwagę! Unikaj umieszczania palców pomiędzy tarczą a narzędziem. Pracując na zewnętrznej stronie obręczy, obracaj w kierunku zgodnym z ruchem wskazówek zegara, a wewnątrz w kierunku przeciwnym do ruchu wskazówek zegara.

- 6) Odciągnąć tarczę zwalniającą (12) od felgi, dezaktywuj zatrząsk (10), tłumaczenie działa narzędzie w pozycji niepracującej, przesunąć tarczę wyciskającą (12) do środka strony dysku.
- 7) Powtórz powyższe operacje, aby wykręcić drugą stopkę opony. (Ryż.10)

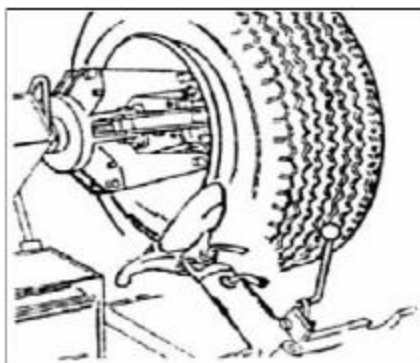

Ryż. 10

3.2.2 DEMONTAŻ

- 1) Przesuń dźwignię narzędzia roboczego (9) do pozycji nieroboczej, do której chcesz ją przesunąć wewnątrz koła. Zamocuj narzędzie hakowe tak, aby było skierowane w stronę drążka. Lub odblokuj uchwyt pozycji narzędzia (14). Obróć narzędzie o 180° i opuść i zablokuj karetkę.
- 2) Użyj joysticka, aby wyregulować pozycję narzędzie hakowe (13) pomiędzy oponą a obręcz i włóż tak, aby zacześć koło o hak.
- 3) Obręcz koła przesunąć w dół, jednak w taki sposób, aby narzędzie robocze nie oddzieliło się od felgi.
- 4) Przesuń narzędzie hakowe na zewnątrz krawędź dysku.
- 5) Włóż podważacz pomiędzy felgę a oponę u podstawy haka.
- 6) Kliknij na łom i opuść koło aż do odpowiedniej odległości pomiędzy obręczą koła a narzędziem hakowym nie osiągnie 5 mm (patrz rys.jedenaście).
- 7) Obracaj kołem w kierunku przeciwnym do ruchu wskazówek zegara, aż krawędź opony całkowicie oddzieli się od felgi. (cm **Ryż. 12**)

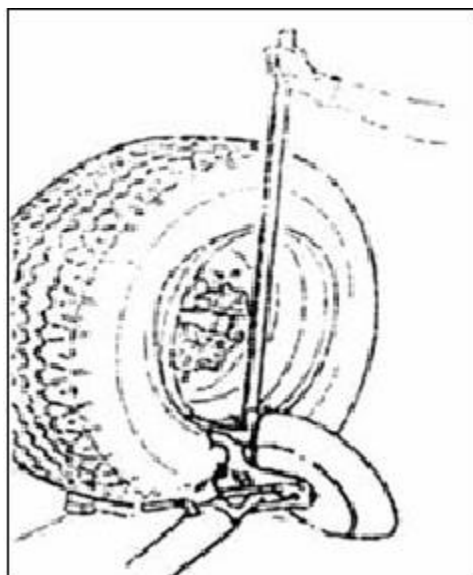

Ryż. jedenaście

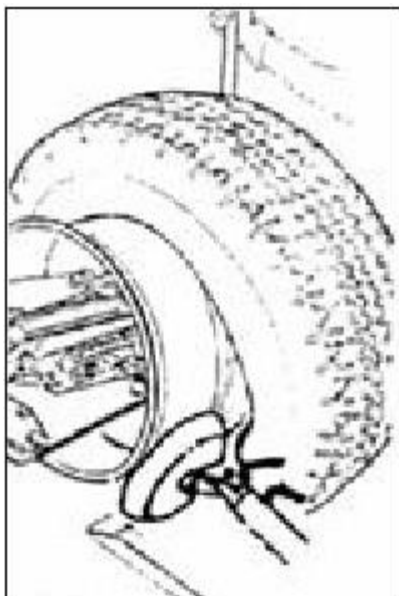

Ryż. 12

8) Umieść ramię podporowe wewnątrz opony i dobrze dopasuj dociskanie dysku do obręczy koła. Obróć koło w kierunku przeciwnym do ruchu wskazówek zegara, aby całkowicie oddzielić wewnętrzną obręcz od koła i zdjąć koło. (cm **Ryż. 13**)

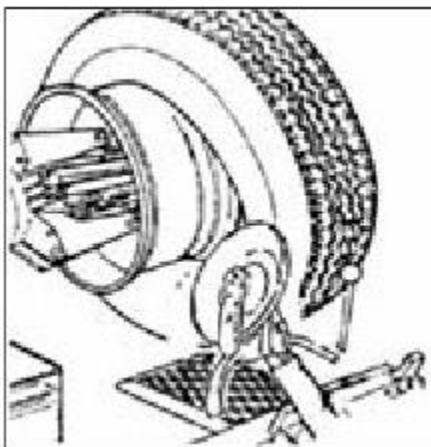

Ryż. 13

3.2.3 MONTAŻ

- 1) Zamocuj tarczę w uchwycie.
- 2) Spryskaj smarem felgę i obie strony 9) opony.
- 3) Zamontuj zacisk na zewnętrznej krawędzi felgi jego najwyższy punkt.

(Cm **Ryż. 14**)

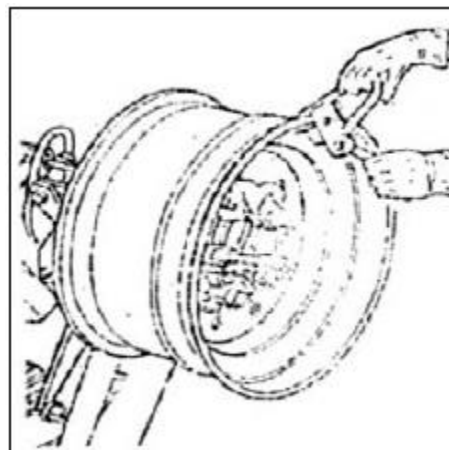

Ryż. 14

- 4) Umieść drążek na platformie i opuść uchwyt (upewnij się, że klips znajduje się na górze obręczy).
- 5) Podnieś felgę z zaczepioną na niej oponą i obróć w kierunku przeciwnym do ruchu wskazówek zegara około 15-20 cm Opona będzie pochyłona w stosunku do felgi
- 6) Zamontuj tarczę zbijaka w pobliżu drugiej stopki opony obracaj uchwyt, aż znajdzie się w najniższym punkcie (na godzinie 6).
- 7) Odciągnij dysk zwalniający stopkę od koła
- 8) Zdejmij zacisk i zabezpiecz go na miejscu 6 godzin poza drugą stroną opony
Obróć uchwyt w kierunku zgodnym z ruchem wskazówek zegara o 90°, gdy uchwyt znajduje się w pozycji na godzinie 9.
Przesuwaj felgę w stronę stopki opony, aż znajdzie się około 1-2 cm wewnątrz krawędzi felgi.

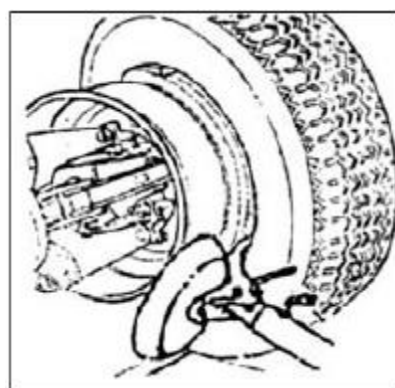

Ryż. 15

Zacznij obracać uchwyt w kierunku zgodnym z ruchem wskazówek zegara, upewnij się, że po obróceniu o 90° druga stopka zacznie wsuwać się w środkowe wgłębienie felgi.

- 10) Po ostatecznym zamontowaniu stopki opony wycofaj ją odsunąć narzędzie od koła, ustawić je w pozycji jałowej i zdjąć zacisk.

- 11) Całkowicie zsuń szczękę zacisku nabój.
Podeprzyj koło, aby zapobiec jego upadkowi.

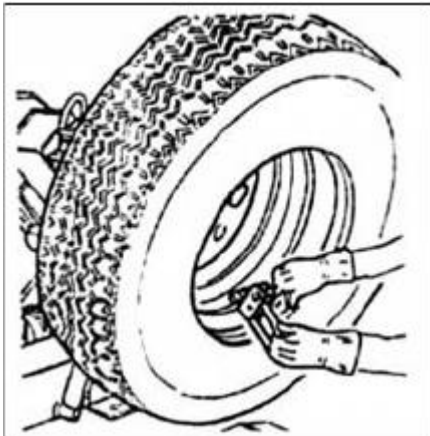

Ryż. 16

- 12) Przesuń platformę tak, aby zdjąć z niej koło cmokanie



Ta operacja może być bardzo niebezpieczna. Zrób to ręcznie tylko wtedy, gdy na pewno możesz utrzymać koło w środku pozycja pionowa. ciężki (ponad 110 kg) lub koła, które są za duże (średnica powyżej 130 cm) nigdy nie podnosić bez specjalne urządzenia podnoszące.

3.3 PRACA Z KOŁAMI KOMOROWYMI.



Wypuszczając powietrze z opony, odkręć tuleja mocująca zawór zawór nie był przeszkodą przy ściskaniu stopki.

3.3.1 OBROTY DESKI

Wykonaj wszystkie kroki wykręcania koralików opisane powyżej.

w dziale poświęconym oponom bezdętkowym.

Jednakże podczas pracy z oponami dętkowymi należy zatrzymać tarczę dociskową stopki natychmiast po zwolnieniu stopki, aby uniknąć uszkodzenia zaworu.

3.3.2 DEMONTAŻ

- 1) Zamontuj dźwignię narzędzia roboczego (9) w pozycji wolnej od pracy. Przesuń go na zewnętrzną stronę koła i ponownie zamocuj w pozycji roboczej.
- 2) Obróć koło i jednocześnie do przodu do przodu główkę haka narzędzia (13), wsuwając ją pomiędzy obręcz i stopkę opony, aż zaskoczy o stopkę.
- 3) Przesuń obręcz do tyłu 4-5 cm od narzędzia, uważając, aby haczyk nie zsunął się z koralika.
- 4) Przesuń hak na zewnątrz, aż pojawi się kolor czerwony punkt odniesienia nie będzie znajdował się poza zewnętrzną krawędzią obręczy.
- 5) Włóż podważacz (patrz rys.P) pomiędzy obręczą a stopką opony po prawej stronie narzędzia.



Ryż. 17

- 6) Naciśnij podważacz i opuść koło do w celu odsunięcia krawędzi felgi na odległość około 5 mm od haka głowice narzędziowej.
- 7) Obróć koło w kierunku przeciwnym do ruchu wskazówek zegara, popychając uchwyt, aż stopka całkowicie wysunie się z obręczy
- 8) Przesuń dźwignię narzędzia roboczego na stanowisko niepracujące. Opuść uchwyt, aż koło spocznie na platformie. Przesuwając platformę lekko na zewnątrz koła, lekko otworzysz oponę, tworząc w ten sposób wystarczająco dużo miejsca na wyjęcie dętki.
- 9) Wyjmij komorę wewnętrzną i podnieś ją ponownie koło.

10) Przesuń dźwignię narzędzia roboczego do pozycji wewnątrz opony obróć narzędzie o 180° i opuść dźwignię do pozycji roboczej. Włóż go pomiędzy felgę a stopkę opony i przesuwaj tak, aby stopka opony znalazła się na krawędzi felgi (lepiej robić to przy kręcącym się kole)

11) Przesuń obręcz mniej więcej do tyłu 4-5 cm od narzędzia, uważając, aby hak nie odsunął się od obręczy.

12) Przesuń główkę haka narzędzia tak, aby czerwony punkt odniesienia znajdował się około 3 cm wewnątrz obręczy.

13) Włóż podważacz pomiędzy obręcz i stopka opony po prawej stronie narzędzia (patrz **Ryc.18**)

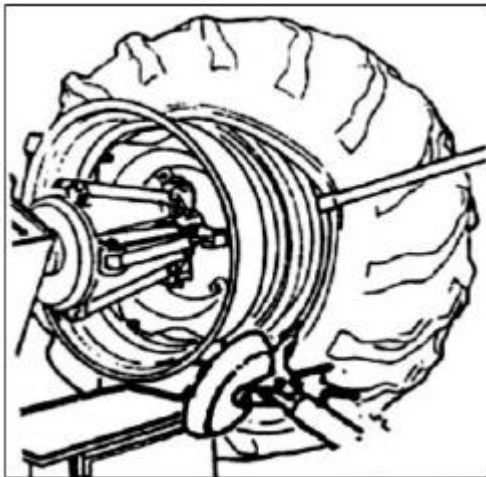

Ryż. 18

14) Naciśnij łom i opuść koło, tak, aby krawędź obręczy znajdowała się około 5 cm od haczyka. Obróć koło w kierunku przeciwnym do ruchu wskazówek zegara, jednocześnie popychając podważacz, aż stopka opony całkowicie zejdzie z obręczy

3.3.3 MONTAŻ

1) Jeżeli obręcz została zdjęta z uchwytu, zamocuj go na uchwycie zgodnie z opisem w rozdziale „BLOKOWANIE KOŁA”



- 2) Zastosuj zalecane producent opon nasmarować stopki opony i felgę.
- 3) Zamontuj obejmę na zewnętrznej krawędzi felgi w jej najwyższym punkcie (patrz rys **Ryż. 19**)

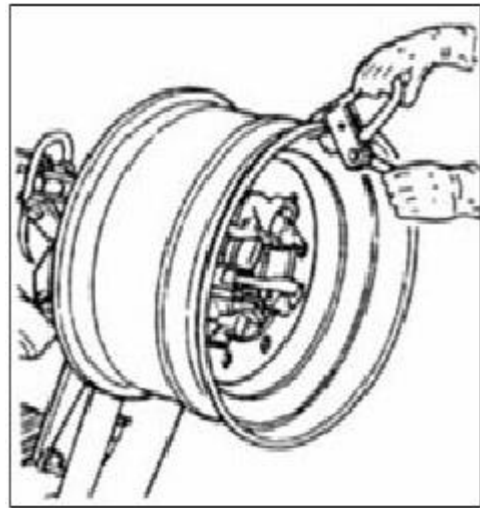

Ryż. 19



Upewnij się, że klips jest dobrze przymocowany do obręczy

- 4) Umieść drążek na platformie i opuść zacisk uchwytu (upewnij się, że klips znajduje się na górze obręczy), aby zaczepić pierwszy koralek na klipsie.
- 5) Podnieś felgę z zaczepioną na niej oponą i obróć go w kierunku przeciwnym do ruchu wskazówek zegara o około 15-20 cm, opona będzie pochylona w stosunku do felgi
- 6) Przesuń dźwignię narzędzia roboczego do pozycji nieroboczej. Przesuń go do wnętrza koła i ponownie zablokuj w pozycji roboczej.
- 7) Upewnij się, że hak znajduje się z boku koła. W przeciwnym razie naciśnij dźwignię (15, rys. D) i obróć ją o 180°.
- 8) Przesuwaj go do przodu, aż czerwona kropka odniesienia zrówna się z zewnętrzną krawędzią felgi w odległości około 5 mm od niej.
- 9) Przesuń się na zewnątrz koła i wizualnie sprawdź, czy hak znajduje się we właściwej pozycji. Dostosuj, jeśli to konieczne. Następnie obróć uchwyt w kierunku zgodnym z ruchem wskazówek zegara, aż uchwyt znajdzie się w dolnym położeniu na godzinie 6. Pierwszy koralek zostanie zamontowany na obręczy.
- 10) Zdejmij zacisk (patrz rys. 2).20) Odsuń narzędzie od opony

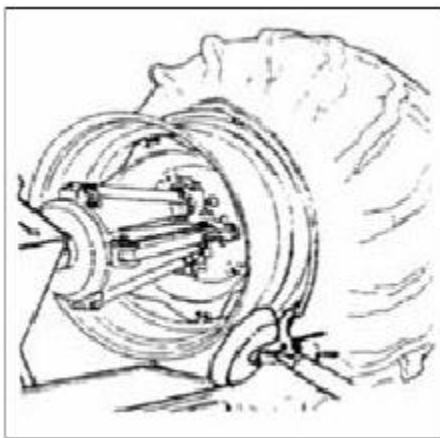

Ryż. 20

- 11) Przesuń dźwignię narzędzia do położenia niedziałającej pozycji. Przesuń go na zewnętrzną stronę opony i ponownie zamocuj w pozycji roboczej.
- 12) Obróć narzędzie robocze do 180° z dźwignią
- 13) Obróć uchwyt do momentu aż otwór zaworu znajdzie się w dolnym położeniu na godzinie 6.
- 14) Przesuń platformę (10) pod kołem i opuść uchwyt, aż opona oprze się na platformie.

Przesuwając platformę lekko na zewnątrz koła, lekko otworzysz oponę, tworząc w ten sposób wystarczającą ilość miejsca na włożenie komory wewnętrznej.



Uwaga: otwór na zawór może być umiejscowiony asymetrycznie względem środka felgi. W takim przypadku należy ustawić i włożyć kamerę jak pokazano na rys. Ryż21.

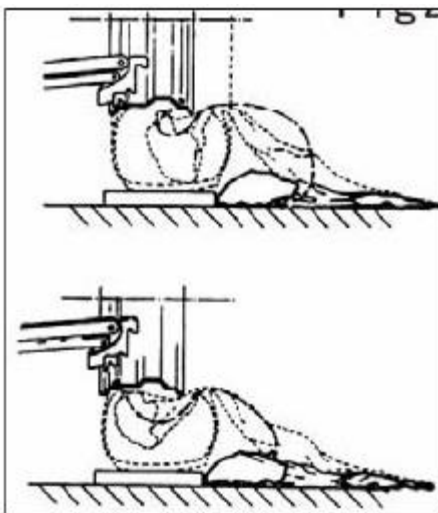

Ryż. 21

- 15) Przepchnij zawór przez otwór i zamocuj go za pomocą pierścienia blokującego.
- 16) Włóż kamerę wewnętrzną do centralnej wgłębienie na obręcz
(Uwaga: obróć uchwyt w kierunku zgodnym z ruchem wskazówek zegara, aby ułatwić tę procedurę.)
- 17) Obróć uchwyt tak, aby zawór o godzinie 6:00 znajdował się w pozycji dolnej. Lekko napompuj dętkę (aż do wyrównania się jej załamania), aby nie doszło do jej ściągnięcia podczas zakładania drugiej stopki opony.
Podłącz przedłużkę do zaworu, a następnie zdejmij pierścień blokujący.



Uwaga: Celem tej procedury jest zapobieżenie wyciągnięciu zaworu podczas montażu drugiej stopki opony.

- 18) Ponownie podnieś koło i zamocuj klips od zewnątrz drugą stopkę opony około 20 cm na prawo od zaworu.
- 19) Obróć uchwyt w kierunku zgodnym z ruchem wskazówek zegara tak, aby zacisk znajdował się w pozycji godziny 9.
- 20) Przesuń dźwignię narzędzia roboczego (14, rys. D) do pozycji roboczej.
- 21) Przesuń narzędzie robocze do przodu, aż czerwona kropka odniesienia zrówna się z zewnętrzną krawędzią felgi w odległości około 5 mm od niej.
- 22) Kontynuuj obracanie uchwytu, aż opona całkowicie osadzi się na feldze.
- 23) Usuń klips. darmowy hak narzędzie, obracając uchwyt w kierunku przeciwnym do ruchu wskazówek zegara i przesuwając narzędzie na zewnątrz.
- 24) Przesuń dźwignię narzędzia roboczego w położenie niepracującej pozycji.
- 25) Ustaw platformę bezpośrednio pod kołem i opuść uchwyt tak, aby koło znalazło się na platformie.
- 26) gdy koło znajduje się na platformie, upewnij się, że zawór jest prawidłowo wyśrodkowany w stosunku do otworu. Jeśli nie, obróć lekko uchwyt, aby wyregulować położenie zaworu. zamocować zawór za pomocą pierścienia zabezpieczającego i zdjąć przedłużkę.
- 27) Całkowicie zamknij szczęki uchwytu. Podeprzyj koło, aby zapobiec jego upadkowi.

28) Przesuń platformę tak, aby zdjąć z niej koło uchwyt zaciskowy.

3.4 PRACA Z KOŁAMI DZIELONYMI OBRĘCZ

3.4.1 DEMONTAŻ

- 1) Zamocuj koło na uchwycie w ten sposób opisany powyżej i upewnij się, że jest odpowietrzony
- 2) Opuść dźwignię narzędzia roboczego do pozycji roboczej, należy upewnić się, że jest ona unieruchomiona w tej pozycji za pomocą zacisku.
- 3) Ustaw dysk zwalnający stopkę równo z obręczą koła (jak pokazano na rys. 22)

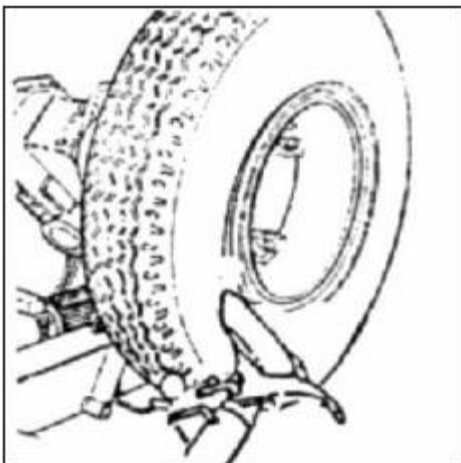

Ryż. 22

- 4) Obróć koło i jednocześnie popchnij tarczę zwalnającą stopkę do przodu krótkimi ruchami, podążając za konturem felgi, aż pierwsza stopka całkowicie wyjdzie poza felgę.



Uwaga: podczas tej procedury nałóż smar na stopkę opony i felgę.

OSTRZEŻENIE: Jeżeli opona posiada dętki, należy pracować bardzo ostrożnie i być gotowym do natychmiastowego zatrzymania felgi, gdy tylko stopka opony odejdzie od felgi, aby nie uszkodzić wentyla i dętki.

- 5) Powtórz tę procedurę, ale tym razem przesuając dysk do pierścienia dzielonego, po zakończeniu procedury pierścień blokujący nie zostanie zwolniony. Usuń go za pomocą podważnika lub dysku zwalnającego stopkę - **Ryż.23.**

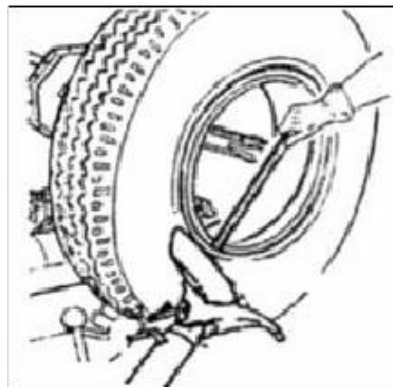

Ryż. 23

- 6) Wyciągnij dźwignię narzędzia roboczego (9) od krawędzi obręczy. Zwolnij zacisk i przesunij dźwignię do pozycji niepracującej. Przesuń dźwignię narzędzia roboczego do wnętrza koła
- 7) Zakręć kołem i jednocześnie posuwaj się do przodu do przodu tarczą zbijaka, podążając za konturem felgi aż do drugiego koralik nie będzie całkowicie oddzielony od obręczy. (Uwaga: podczas tej procedury nałóż lubrykant na stopkę opony i felgi)
- 8) Kontynuuj przesuwanie dysku do przodu, aż około połowa opony nie zostanie zdjęta z felgi

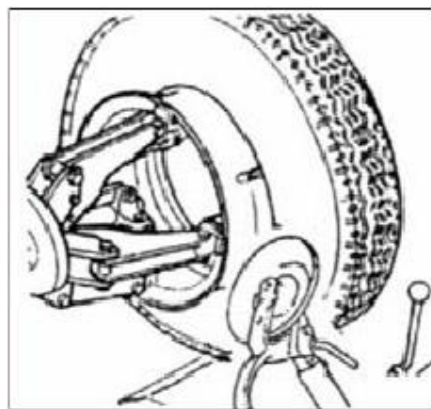

Ryż. 24

- 9) Przesuń dźwignię narzędzia roboczego do pozycji nieroboczej. Przesuń platformę bezpośrednio pod koło. Opuść uchwyt, aż koło znajdzie się na platformie.
- 10) Przesuń platformę na zewnątrz tak, aby opona całkowicie była poza obręczą. Sprawdź zawór!

3.4.2 MONTAŻ

- 1) Przesuń dźwignię narzędzia roboczego na stanowisko niepracujące. Jeżeli tarcza została wyjęta z uchwytu, zamontuj ją ponownie w sposób opisany powyżej w rozdziale „BLOKOWANIE KOŁA”.
- 2) Zastosuj zalecenia producenta opon nasmarować po obu stronach i obręczy.
- 3) Ustaw platformę tak, abyś mógł założyć na niego oponę. **Notatka:**Jeśli opona jest z dętką, ustawić felgę tak, aby otwór zaworu znajdował się w dolnym położeniu na godzinie 6.

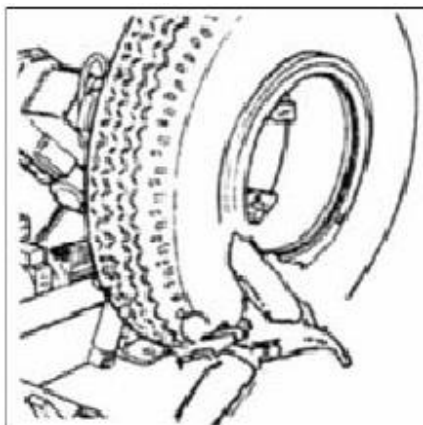

Ryż. 25

- 4) Przesuń dźwignię narzędzia roboczego do pozycji poza koło i opuść je do pozycji roboczej.

Notatka:Jeśli opona nie jest wystarczająco dobrze osadzone na feldze, przesuń uchwyt, aż stopka opony dotknie tarczy zwalniającej stopkę. Przesuwaj tarczę do przodu (z obracającym się uchwytem), aż opona znajdzie się całkowicie na feldze.

- 5) Zamontuj pierścień dzielony na feldze, a następnie włóż pierścień ustalający za pomocą tarczy, jak pokazano na rys.25
- 6) Przesuń dźwignię narzędzia roboczego na biegu jałowym i jednocześnie dociśnij dźwignie uchwytu do siebie. Podeprzyj koło, aby nie spadło. Przesuń platformę, aby uwolnić koło z uchwytu

4. KONSERWACJA



Serwisowanie może być wykonywane wyłącznie przez wykwalifikowany personel.

- 1) Regularna konserwacja zgodnie z instrukcją jest warunkiem długotrwałego i prawidłowego funkcjonowania montażownicy

Niezastosowanie się do regularnej konserwacji może mieć wpływ na działanie stojaka i jego żywotność, stwarzać ryzyko dla operatorów, sprzętu i osób trzecich.

Przed rozpoczęciem naprawy lub konserwacji należy odłączyć zasilanie.

Uszkodzone części zawsze może wymienić wykwalifikowany personel.

Okresowo smaruj następujące części smarem po ich oczyszczeniu i pokryciu powłoką antykorozyjną:

- przewodnik po wagonach
- poziomy wspornik prętowy
- Pionowe ramię podtrzymujące zbiornik oleju.
- Oś obrotowa ramienia nośnego smarowana jest olejem latem, a zimą olejem przekładniowym.
- Za pomocą prętowego wskaźnika poziomu sprawdź poziom oleju w zbiorniku hydraulicznym (patrz **Ryż.26**), a także jakość oleju.
Jeśli nie ma wystarczającej ilości oleju, dodaj **trzydzieści#**olej hydrauliczny.
Przesyłaj co kwartał**320#**oleju przekładniowego do zbiornika skrzyni biegów, poziom oleju powinien być wyższy niż połowa okna.
- Sprawdź napięcie paska napędowego. Jeśli konieczna jest regulacja, zdejmij plastikową osłonę i użyj śruby regulacyjnej, aby wyregulować pasek.

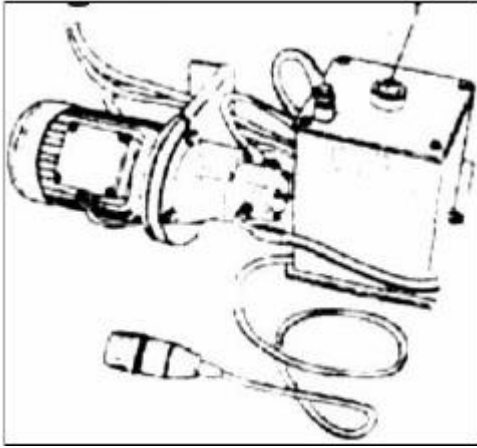

Ryż. 26

W przypadku dłuższego okresu nieużytkowania stojaka (3-4 miesiące) należy wykonać następujące czynności:

- 1) złączyć dźwignie uchwyty, opuścić dźwignię z uchwytem, opuścić dźwignię narzędzia roboczego do pozycji roboczej
- 2) odłączyć stojak od wszelkich źródeł zasilania
- 3) Nasmaruj wszystkie części, które mogą ulec uszkodzeniu w wyniku wyschnięcia:
 - chuj
 - prowadnica dźwigni narzędzia roboczego
 - wagony przewodników
 - narzędzie pracy
- 4) spuścić olej ze zbiorników układu smarowania i układu hydraulicznego, owinąć stojak folią zapobiegającą przedostawaniu się kurzu do wewnętrznych części roboczych stojaka.

Wznawiając pracę stojaka po dłuższym okresie przechowywania należy wykonać następujące czynności:

- wlać olej do zbiorników
- przywrócić połączenia energetyczne

APLIKACJA

SCHEMAT ELEKTRYCZNY

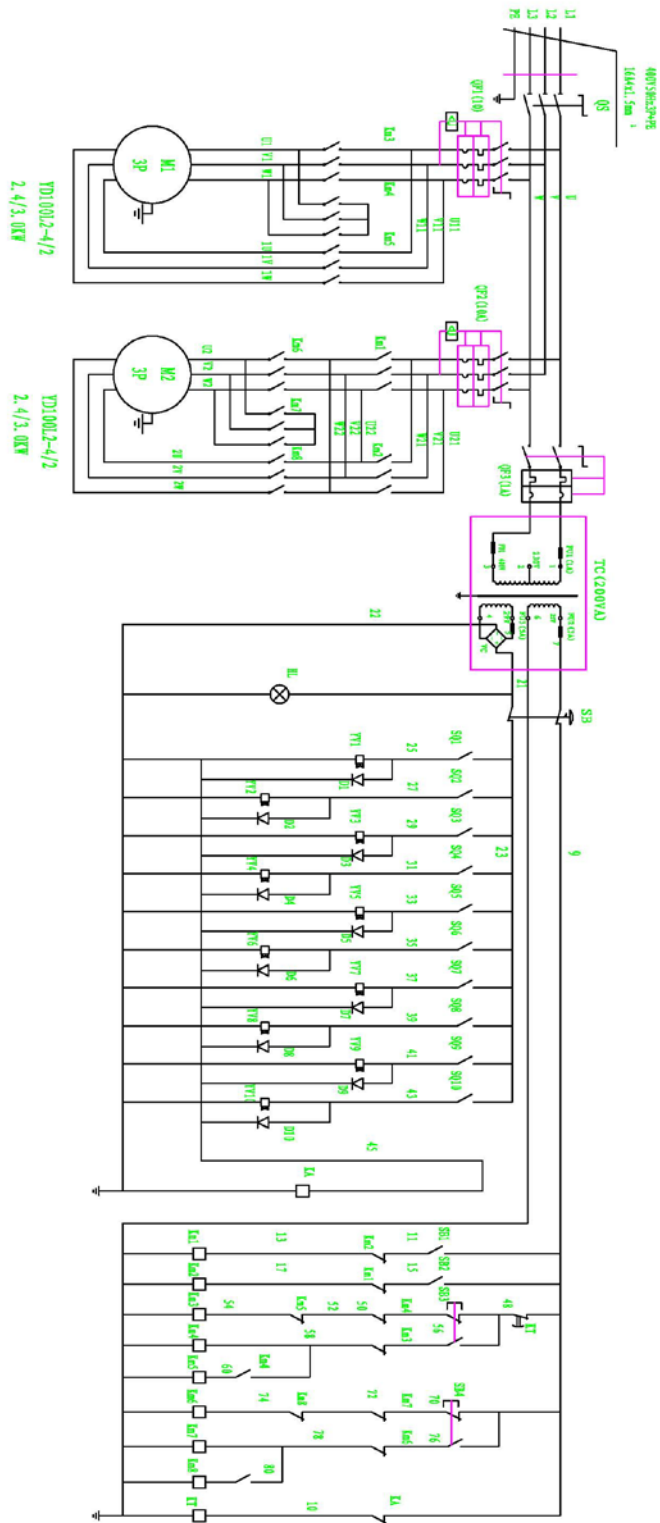

OBWÓD HYDRAULICZNY

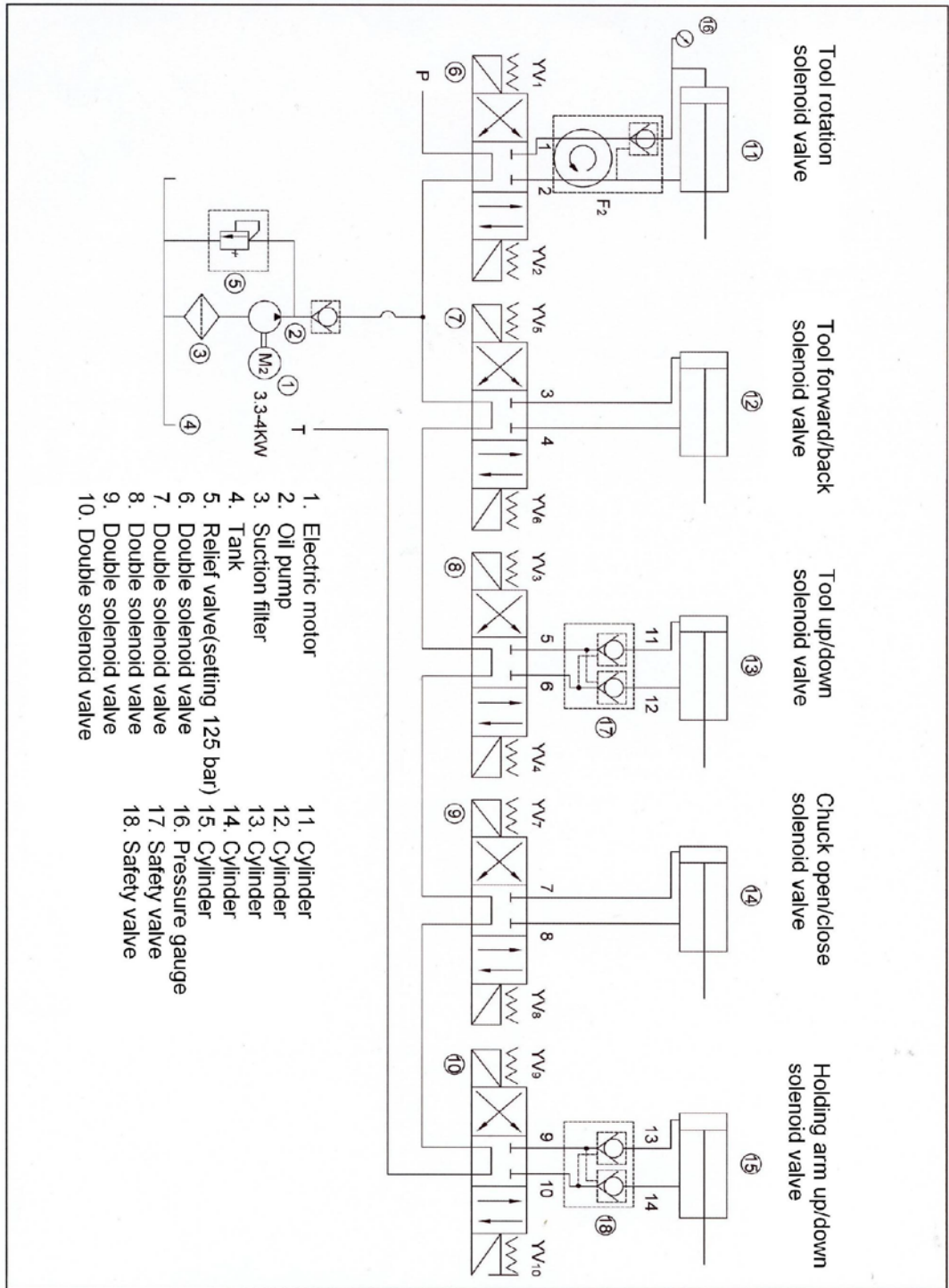

- | | |
|----------------------------------|--------------------|
| 1. Electric motor | 11. Cylinder |
| 2. Oil pump | 12. Cylinder |
| 3. Suction filter | 13. Cylinder |
| 4. Tank | 14. Cylinder |
| 5. Relief valve(setting 125 bar) | 15. Cylinder |
| 6. Double solenoid valve | 16. Pressure gauge |
| 7. Double solenoid valve | 17. Safety valve |
| 8. Double solenoid valve | 18. Safety valve |
| 9. Double solenoid valve | |
| 10. Double solenoid valve | |

