



## Select your language



**German**  
siehe Seite 2



**Polish**  
patrz strona 268



**Finnish**  
katso Sivu 531



**English**  
see page 70



**Czech**  
viz stránka 334



**Swedish**  
se Sida 596



**French**  
Voir Page 135



**Dutch**  
Zie Pagina 400



**Greek**  
βλέπε  
Σελίδα 661



**Spanish**  
Véase Página 202



**Slovak**  
Pozri Stránka 465

2-post lift

# ATH Comfort Lift 2.40XL

From serial number: F201240805508



ATH-Heinl GmbH & Co. KG | Gewerbepark 9  
D-92278 Illschwang | Germany | [www.ath-heinl.com](http://www.ath-heinl.com)

Release date: 19.05.2023 | Errors and omissions excepted. Sale only through ATH distributors





# Bedienungsanleitung



2-Säulen-Hebebühne

## ATH Comfort Lift 2.40XL

Ab Seriennummer: F201240805508



ATH-Heinl GmbH & Co. KG | Gewerbepark 9  
D-92278 Illschwang | Germany | [www.ath-heinl.de](http://www.ath-heinl.de)

Stand: 19.05.2023 | Fehler und Irrtümer vorbehalten. Verkauf nur über ATH-Vertriebspartner



## INHALT

<b>1</b>	<b>Einleitung.....</b>	<b>5</b>
1.1	Allgemeine Informationen.....	5
1.2	Beschreibung.....	6
1.3	Bedienung.....	9
1.4	Sicherheitshinweise.....	11
1.5	Technische Daten.....	13
1.6	Lastverteilung.....	14
1.7	Maßzeichnung.....	15
<b>2</b>	<b>Installation.....</b>	<b>17</b>
2.1	Transport und Lagerbedingungen.....	17
2.2	Auspacken der Maschine.....	18
2.3	Lieferumfang.....	18
2.4	Standort.....	20
2.5	Standort Mindestabstände.....	21
2.6	Befestigung.....	22
2.7	Elektrischer Anschluss.....	22
2.8	Pneumatischer Anschluss.....	22
2.9	Hydraulischer Anschluss.....	23
2.10	Montage.....	23
2.10.1	Fundamentplan.....	24
2.10.2	Montage der Hebebühne.....	28
<b>3</b>	<b>Betrieb.....</b>	<b>35</b>
3.1	Betriebsanweisung.....	35
3.2	Grundsätzliche Hinweise.....	36
3.3	Bedienung der Hebebühne.....	36
<b>4</b>	<b>Wartung.....</b>	<b>39</b>
4.1	Verbrauchsmaterialien für Montage, Wartung und Pflege.....	39
4.2	Sicherheitsbestimmungen für Öl.....	41
4.3	Wartungs- bzw. Pflegeplan.....	42
4.4	Fehlersuche bzw. Fehleranzeige und Abhilfe.....	43
4.5	Wartungs- und Serviceanleitungen.....	45
4.6	Entsorgung.....	46
<b>5</b>	<b>EG- EU Konformitätserklärung.....</b>	<b>48</b>
<b>6</b>	<b>Anhang.....</b>	<b>49</b>



6.1	Elektrikschartplan.....	49
6.2	Hydraulikschartplan.....	54
6.3	Beschreibung Hydraulikblock.....	55
<b>7</b>	<b>Garantiekarte.....</b>	<b>56</b>
7.1	Umfang der Produktgarantie.....	57
<b>8</b>	<b>Prüfbuch.....</b>	<b>58</b>
8.1	Aufstellungs- und Übergabeprotokoll.....	59
8.2	Prüfplan.....	60
8.3	Prüfungsbefund.....	62
<b>9</b>	<b>Notizen.....</b>	<b>68</b>

# 1 EINLEITUNG

## 1.1 Allgemeine Informationen



Diese Anleitung ist ein fester Bestandteil der Maschine. Sie muss vom Benutzer gelesen und verstanden werden. Für Schäden, die durch Nichtbeachtung dieser Anleitung oder der gültigen Sicherheitsvorschriften entstehen, wird keine Haftung übernommen.



Für alle Arbeiten an der beschriebenen Anlage muss entsprechende Schutzkleidung getragen werden.



### **Gefahr**

Nichtbeachtung führt zu Tod oder schweren Verletzungen



### **Vorsicht**

Nichtbeachtung kann zu Tod oder schweren Verletzungen führen



### **Warnung**

Nichtbeachtung kann zu Verletzungen führen



### **Achtung**

Nichtbeachtung kann zu Materialschäden führen und die Funktion des Produkts beeinträchtigen



### **Hinweis**

Ergänzende Informationen zur Bedienung des Produkts



### **Tipp**

Allgemeine nützliche Informationen

## 1.2 Beschreibung

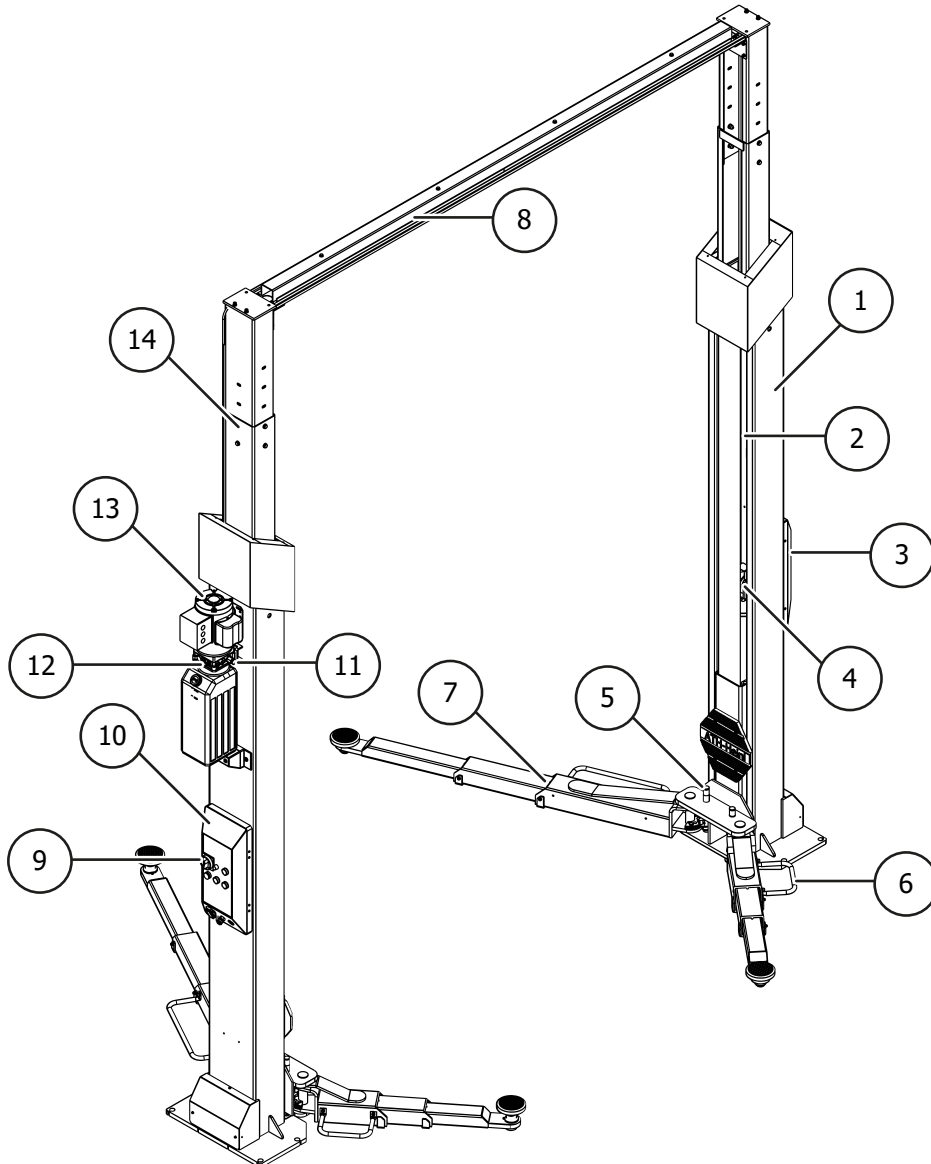

- ① **Hubsäulen**  
Der innenliegende Hubwagen wird mittels Hydraulikzylinder und Kette nach oben bewegt.
- ② **Gleichlaufseile**  
Gewähren einen sicheren Gleichlauf der beiden Hubwagen.
- ③ **Schaltkasten Nebensäule**  
mit integriertem Tot-Mann-System
- ④ **Sperrklinken**  
Diese Einrichtung verhindert bei einem beliebigen Mangel ein Herunterfahren der Bühne um mehr als 100 mm.  
Elektromagnete entriegeln die Sperrklinken jedes Mal beim Heben und Senken.
- ⑤ **Tragarmverriegelung**  
Diese Vorrichtung blockiert automatisch die Armdrehung, sobald die Hebebühne hochfährt.
- ⑥ **Fußschutz**  
Abweisbügel

- 7 **Tragarme**  
Mit Hilfe dieser kann das Fahrzeug angehoben werden.
- 8 **Quertraverse**  
Führungs- und Verstärkungsprofile für Seile und Schlauch
- 9 **Abschließbarer Hauptschalter**
- 10 **Schaltkasten Hauptsäule**  
Beinhaltet die komplette elektrische Steuerung. Alle Taster sind mit einem Frontring geschützt um ein unbeabsichtigtes Betätigen zu unterbinden. Weiterhin werden alle Bewegungen beim Loslassen der Taster sofort unterbrochen (Tot-Mann-System).
- 11 **Druckbegrenzungsventil<sup>2</sup>**  
Verhindert ein Überschreiten der Traglast.
- 12 **Not-Ablassschraube**  
Ermöglicht ein Absenken der Hebebühne bei einem Defekt.
- 13 **Hydraulikaggregat**  
Dabei wird das Hydrauliköl im Tank über eine Zahnradpumpe, die vom Motor angetrieben wird, zu einem Zylinder geleitet. Über ein Senkventil wird das Öl wieder in den Tank zurück geleitet.
- 14 **Höhenverstellbare Säulen**

## Sicherheitseinrichtungen

### ▪ Schaltkasten Hauptsäule mit Tot-Mann-System

Beinhaltet die komplette elektrische Steuerung. Alle Taster sind mit einem Frontring geschützt um ein unbeabsichtigtes Betätigen des Tasters zu unterbinden, weiterhin werden alle Bewegungen beim Loslassen der Taster sofort unterbrochen.

### ▪ Schaltkasten Nebensäule mit Tot-Mann-System

### ▪ Tragarmverriegelung

Diese Vorrichtung blockiert automatisch die Armdrehung, sobald die Hebebühne hochfährt.

**Position bei verriegeltem Tragarmen**

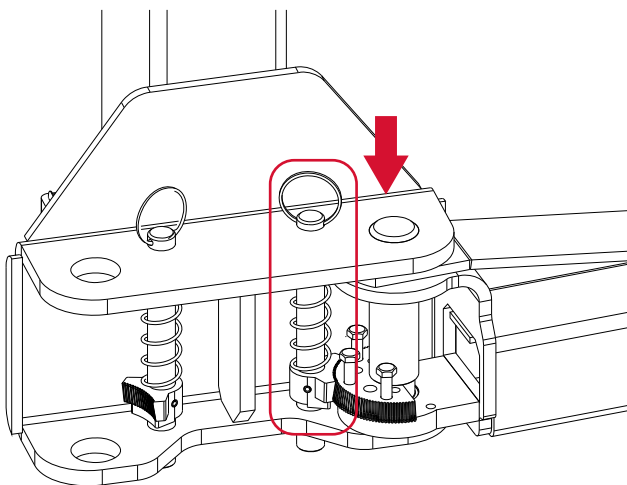

**Position bei entriegelten Tragarmen**

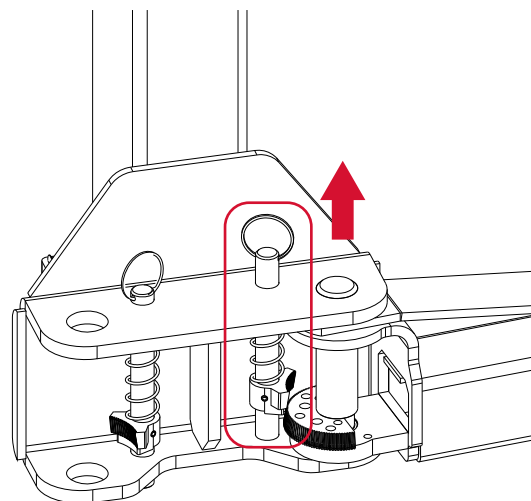

### ▪ Sperrklinken

Diese Einrichtung verhindert bei einem Mangel ein Herunterfahren der Bühne um mehr als 100 mm. Elektromagnete entriegeln die Sperrklinken jedes Mal beim Heben und Senken.

Position bei verriegeltem Hubwagen

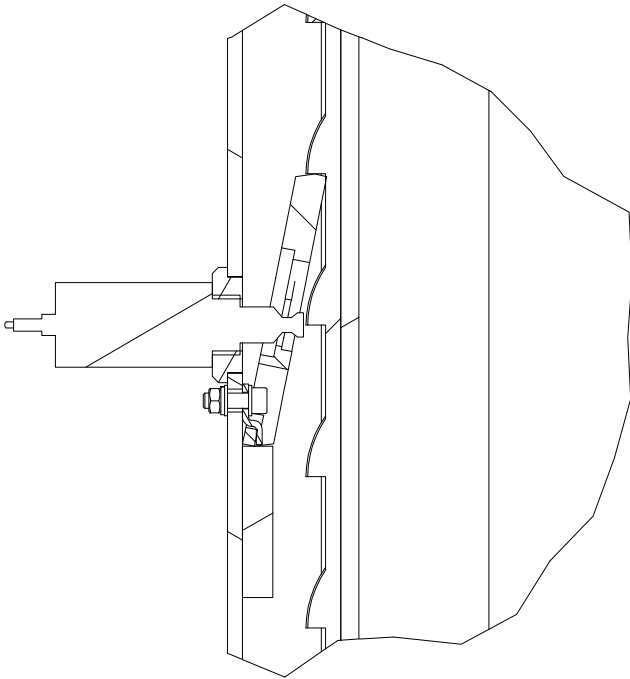

Position bei entriegeltem Hubwagen

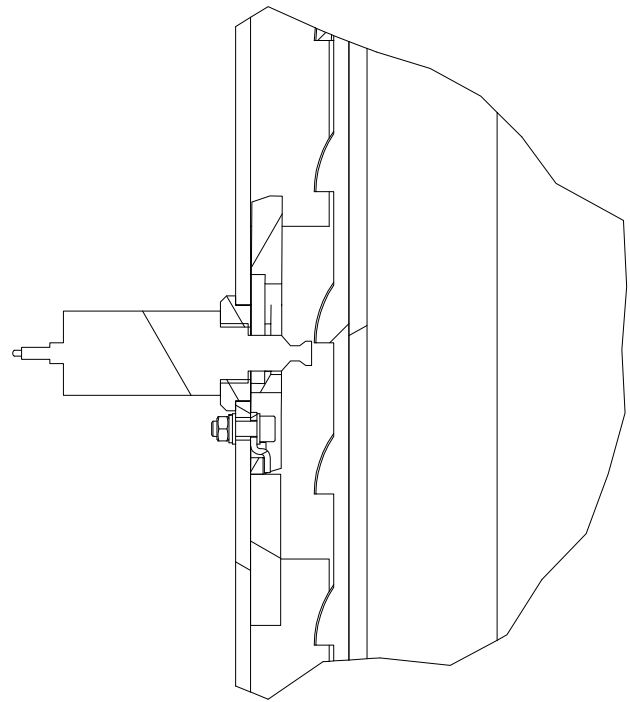

- **Hauptschalter abschließbar**  
Trennt die Bühne vom Netz und verhindert unbefugte Benutzung
- **Fußschutz (Abweisbügel)**
- **Druckbegrenzungsventil<sup>2</sup>**  
Verhindert ein Überschreiten der Traglast
- **Not-Ablassschraube**  
Ermöglicht ein Absenken der Hebebühne bei einem Defekt
- **Gleichlaufseile**  
Gewähren einen sicheren Gleichlauf der beiden Hubwagen

### Warnung



<sup>2</sup> Der werksseitig eingestellte Arbeitsdruck wird auf die maximale Nennlast abgestimmt. Das Druckbegrenzungsventil darf nicht manipuliert werden.

Eine Veränderung der Einstellung kann zu schweren Schäden führen.



## 1.3 Bedienung

### Hauptsäule

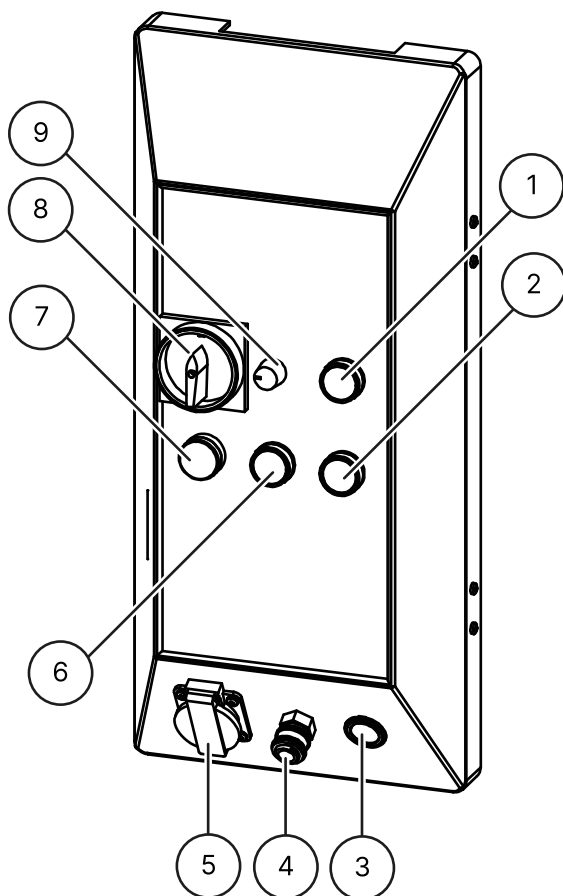

- ① **Taster Heben**  
um Hebebühne zu heben
- ② **Taster Senken**  
um Hebebühne komplett zu senken (Rasten und Senkventil werden geöffnet)
- ③ **KFZ-Steckdose 12V**
- ④ **ESSK-Ventilsteckdose**
- ⑤ **Einbausteckdose 1 x 230 V**
- ⑥ **Taster Parken (LOCK)**  
um Hebebühne in die Raste zu senken (nur das Senkventil wird geöffnet)
- ⑦ **Betriebsleuchte**  
zeigt an ob sich die Hebebühne im Bereitschaftsbetrieb befindet
- ⑧ **Abschließbarer Hauptschalter**  
mit Not-Aus-Funktion zum Ein- und Ausschalten der Hebebühne und um die Hebebühne vor unautorisierter Benutzung zu sichern
- ⑨ **Dimmer**  
um die Helligkeit des LED Kits zu steuern

## Nebensäule

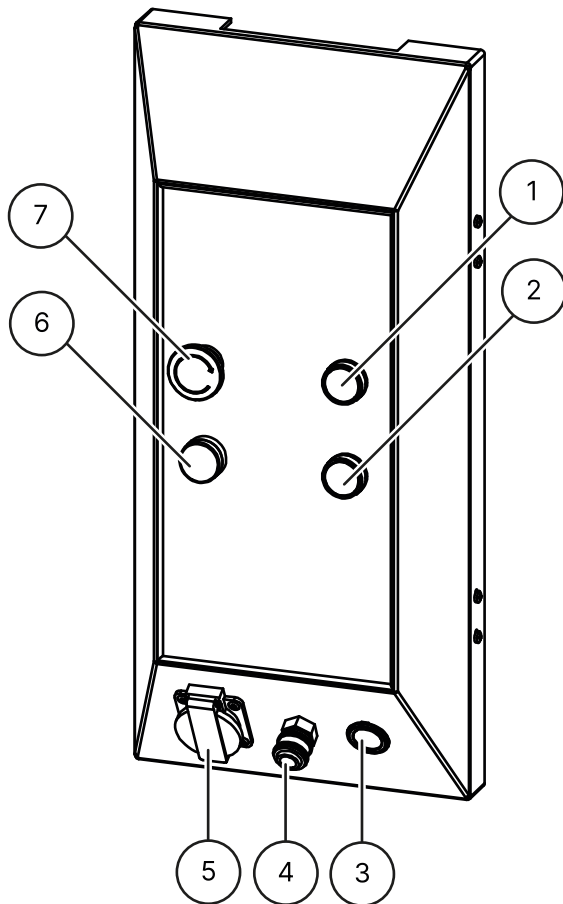

- ① **Taster Heben**  
um Hebebühne zu heben
- ② **Taster Senken**  
um Hebebühne komplett zu senken (Rasten und Senkventil werden geöffnet)
- ③ **KFZ-Steckdose 12V**
- ④ **ESSK-Ventilsteckdose**
- ⑤ **Einbausteckdose 1 x 230 V**
- ⑥ **Betriebsleuchte**  
zeigt an ob sich die Hebebühne im Bereitschaftsbetrieb befindet
- ⑦ **Not-Aus-Taster**  
Zum Ausschalten der Hebebühne bei Problemen

## 1.4 Sicherheitshinweise

### Allgemeine Sicherheitshinweise



Lesen und verstehen Sie die Bedienungsanleitung, bevor Sie die Hebebühne bedienen



Arbeiten an elektrischen Bauteilen ist nur ortszugelassenen Elektrikern gestattet

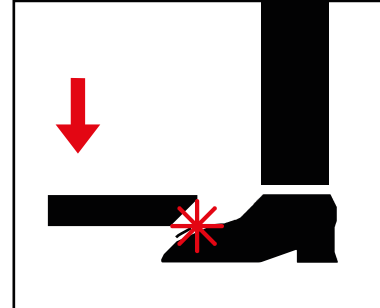

Verlassen Sie den Gefahrenbereich beim Absenken der Hebebühne

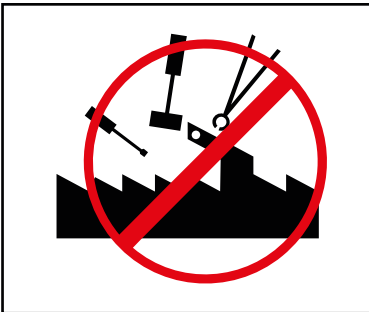

Veränderungen jeglicher Art an der Hebebühne sind nicht gestattet



Hebebühne darf nicht unter fließendem Wasser gereinigt werden



Verwenden Sie keine lacklösenden oder stark aggressiven Spülmittel

### Produktspezifische Sicherheitshinweise

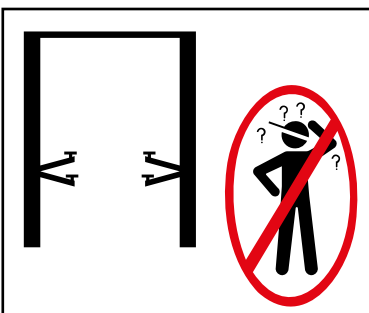

Hebebühne darf nur von geschultem Personal bedient werden



Nur autorisierten Personen ist das Betreten des Gefahrenbereichs gestattet

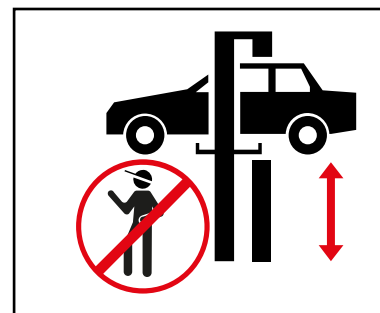

Beim Heben & Senken muss der Gefahrenbereich freigehalten werden

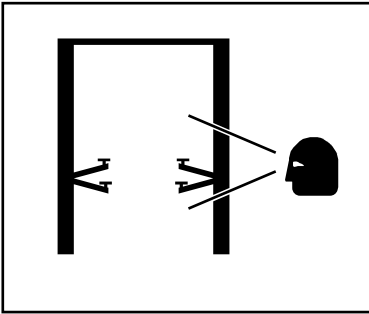

Zur sicheren Arbeit sind ordnungsgemäße Wartungen und Inspektionen notwendig

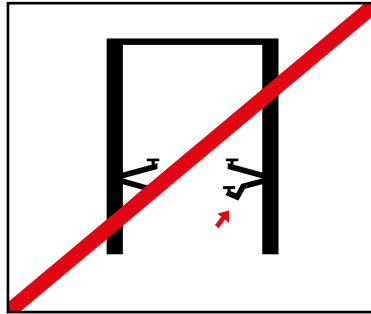

Arbeiten Sie nicht an beschädigten Hebebühnen



Achten Sie auf die korrekte Gewichtsverteilung des Fahrzeugs

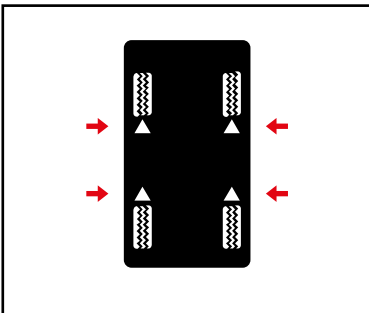

Benutzen Sie die vorgegebenen Anhebepunkte der Fahrzeughersteller und schließen Sie alle Türen beim Anheben des Fahrzeugs

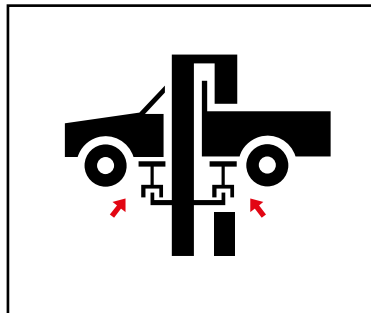

Bei Bedarf, geeignete Adapter verwenden

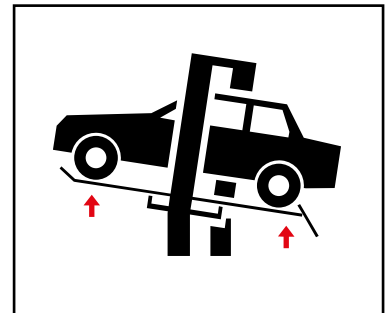

Adapter reduzieren die angegebene Traglast

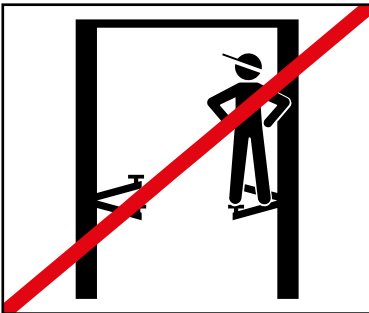

Auf der Hebebühne, den Tragarmen bzw. auf dem zu hebenden KFZ dürfen keine Gegenstände sowie Personen befördert werden



Vermeiden Sie starke Schwenkbewegungen am angehobenen Fahrzeug



Bei Gefahr des Fallens eines Fahrzeugs verlassen Sie sofort den Gefahrenbereich

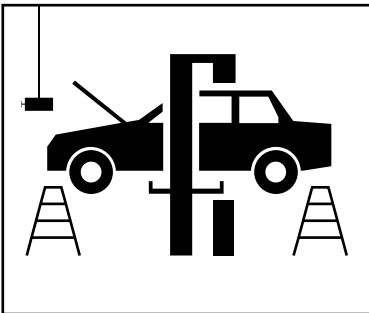

Bei Ein- und Ausbau von schweren Gegenständen benutzen Sie immer eine Sicherung gegen Abkippen

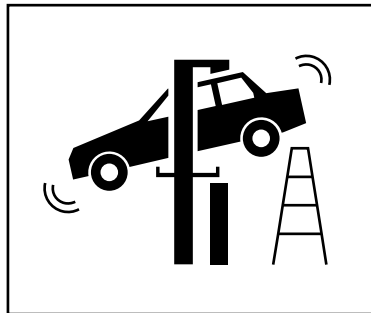

Beim Absenken auf Hindernisse achten

## 1.5 Technische Daten

Typ	ATH Comfort Lift 2.40XL
Tragfähigkeit	4000 kg
Zeit für Hubvorgang (2000 kg)	36 s
Zeit für Senkvorgang (2000 kg)	36 s
Elektrosystem	3/400V/50Hz
Steuerspannung	DC 24 V
Motor	3,0 KW
Vorgeschaltete Sicherung	3 C 16 A
Anschlusskabel	Min. 5 x 1,5m <sup>2</sup>
Schutzart	IP 43
Arbeitsdruck <sup>2</sup>	220 bar
Empfohlenes Hydraulik-Öl	Sommer (10° bis 45°): H-LPD 32 Winter (unter 10°): H-LPD 22
Öl-Menge	Ca. 10 l
Bodenverankerung	Ankerstange M16x250 (Art. Nr. 090527) Injektionsmörtel-Kartusche 300 ml (Art. Nr. 090526)
Ankermenge	12 Stück
Zulässiger Schallwert	≤ 84 dB

### Warnung



<sup>2</sup> Der werksseitig eingestellte Arbeitsdruck wird auf die maximale Nennlast abgestimmt. Das Druckbegrenzungsventil darf nicht manipuliert werden.

Eine Veränderung der Einstellung kann zu schweren Schäden führen.

### Hinweis



Falls die angegebene Nennlast nicht angehoben werden kann, wenden Sie sich bitte an unser Service-Team.

## 1.6 Lastverteilung

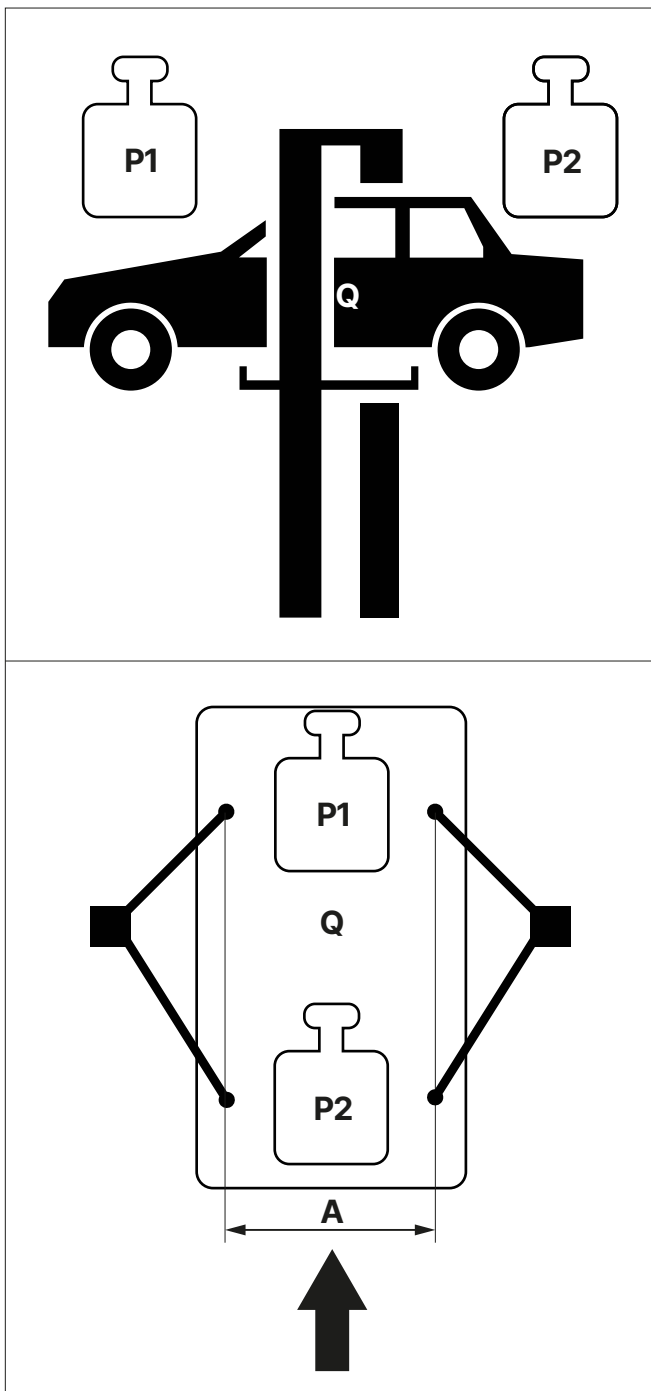

Q Gesamtgewicht des Fahrzeugs

P1 Max  $3/5 \times Q$

P2 Max 2/5 x Q  
 3/2 Lastverteilung  
 A<sup>2</sup> Min. 1000 mm

### Achtung



<sup>2</sup> Bei geringerem Abstand A wird die Tragfähigkeit der Hebebühne reduziert. In solchen und anderen, nicht in dieser Anleitung vorgesehenen Fällen den Hersteller zu Rate ziehen.

## 1.7 Maßzeichnung

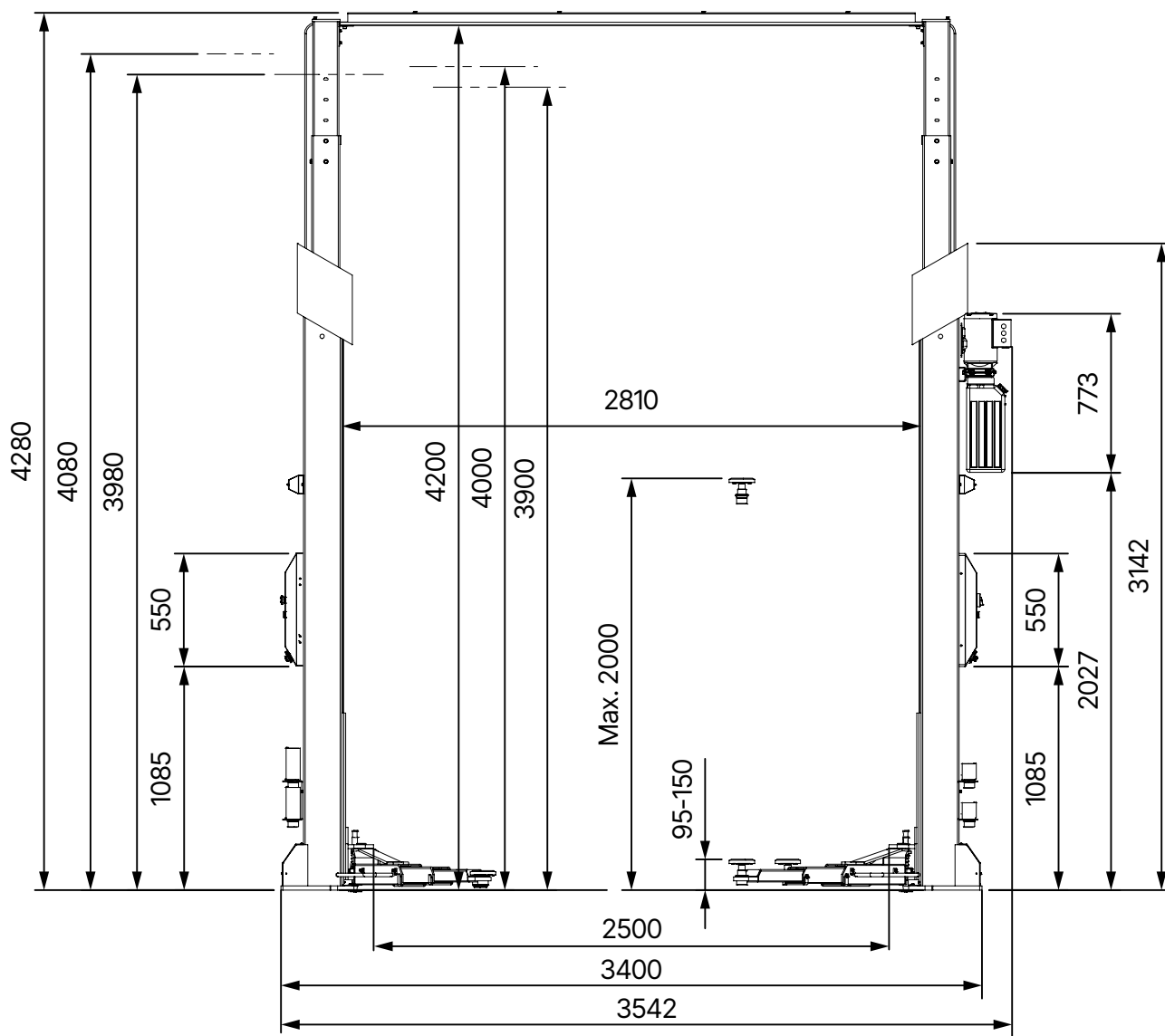

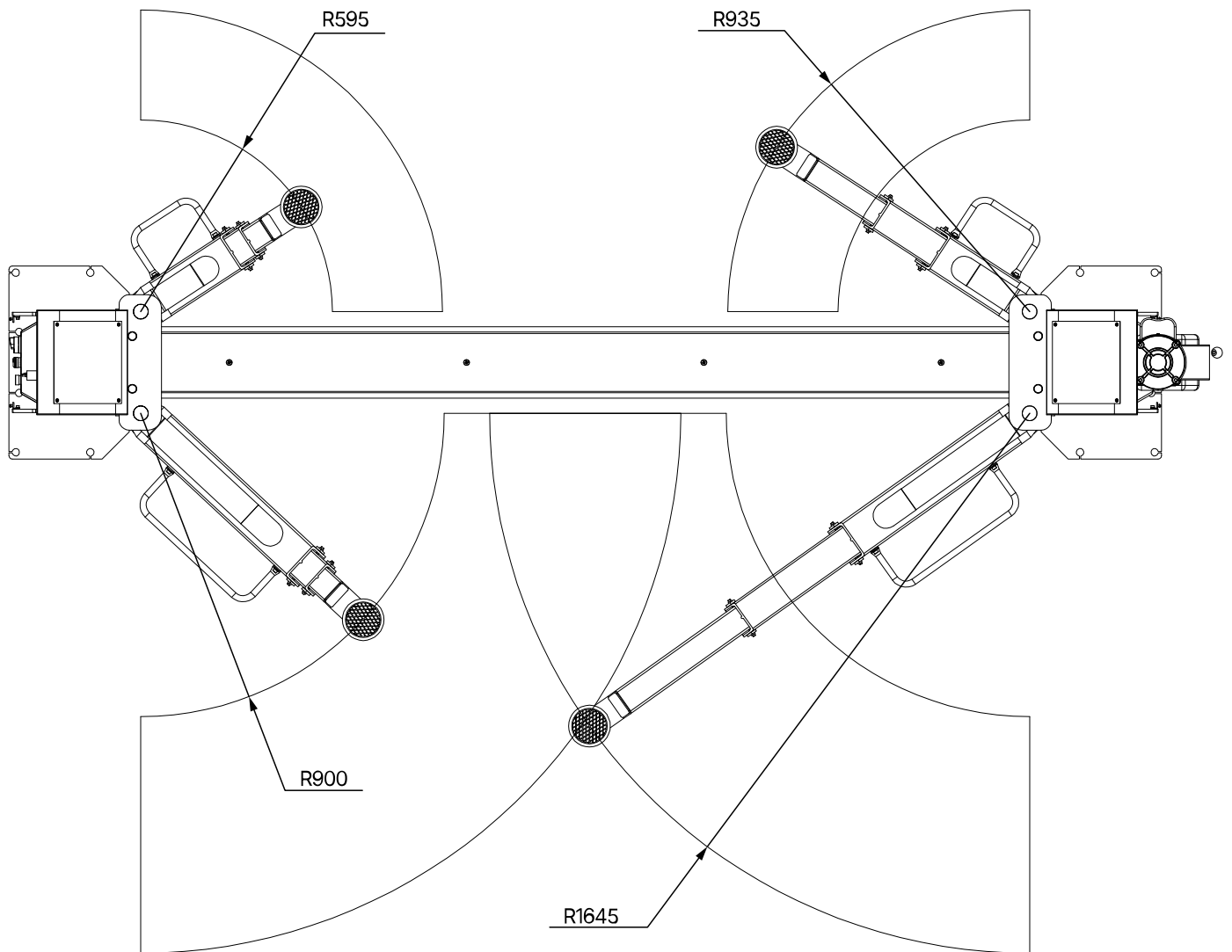



## 2 INSTALLATION

Die Maschine muss durch autorisiertes Personal gemäß der Anleitung aufgestellt werden.



### Hinweis

Die Bedienungsanleitung (inklusive Protokoll) ist wichtiger Bestandteil der Maschine bzw. des Produktes.

**Bitte sorgfältig aufbewahren!**

Das Produkt ist nach Fertigstellung der Montage, Übergabe, ggf. Einweisung und anschließend regelmäßig gemäß den im Betreiberland gültigen Vorschriften und gesetzlichen Bestimmungen durch eine hierfür geeignete und zugelassene Firma oder Einrichtung überprüfen zu lassen.

### 2.1 Transport und Lagerbedingungen

Für Transport und Positionierung der Maschine immer geeignete Anschlag-, Hebe- bzw. Flurfördergeräte verwenden und auf den Schwerpunkt der Maschine achten.

Die Maschine sollte nur mit der Originalverpackung transportiert werden.

Daten	ATH Comfort Lift 2.40XL
Gewicht	748 kg
Breite	1020 mm
Länge	2955 mm
Höhe	590 mm
Lagertemperatur	-10 bis +50°C

### Hinweise für Transport und Lagerung



### Achtung

Vorsichtig anheben, die Last ordnungsgemäß mit geeigneten, sich in einwandfreiem Zustand befindenden Hilfsmitteln stützen.



### Achtung

Unerwartete Erhöhungen und Ruckbewegungen meiden. Vorsicht bei Unebenheiten, Querrinnen usw.



### Gefahr

Die entfernten Verpackungsteile können eine Gefahr für Kinder und Tiere darstellen.

Dadurch kann es zu schweren Verletzungen bis hin zum Tod kommen.

Bewahren Sie die entfernten Verpackungsteile bis zum Entsorgen an einem für Kinder und Tiere unzugänglichen Sammelplatz auf.

## 2.2 Auspacken der Maschine

- Entfernen Sie die obere Abdeckung der Verpackung und stellen Sie sicher, dass keine Schäden während des Transports verursacht wurden.
- Entfernen Sie den Sicherungsbolzen, um die Maschine von der Palette/Gestell zu entfernen. Zum Herunterheben der Maschine von der Palette/Gestell verwenden Sie ein geeignetes Hebemittel (evtl. mit Anschlagseil).



### Gefahr

Die entfernten Verpackungsteile können eine Gefahr für Kinder und Tiere darstellen.

Dadurch kann es zu schweren Verletzungen bis hin zum Tod kommen.

Bewahren Sie die entfernten Verpackungsteile bis zum Entsorgen an einem für Kinder und Tiere unzugänglichen Sammelplatz auf.

## 2.3 Lieferumfang



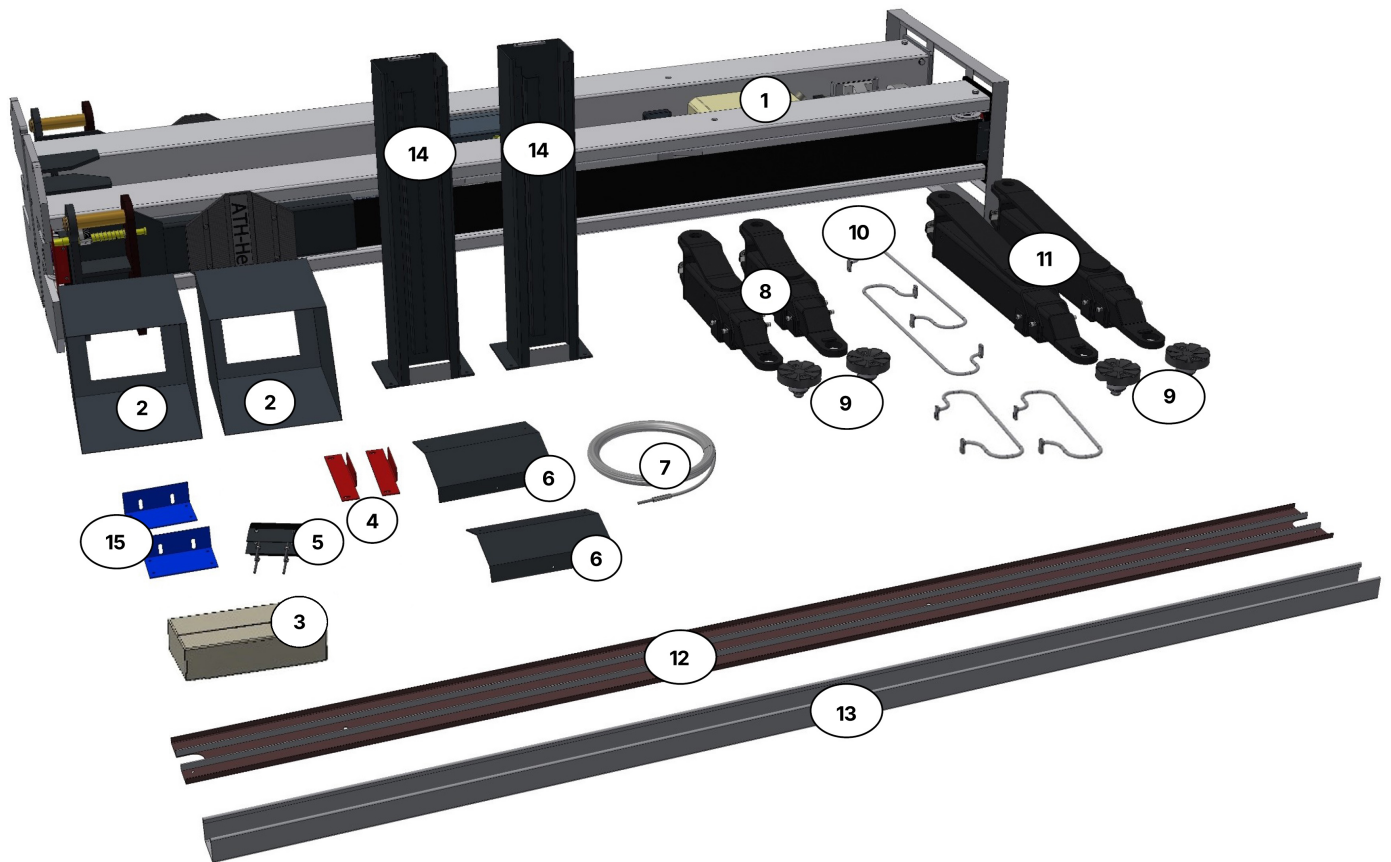

- |   |  |   |   |
|---|--|---|---|
| ① | Hauptsäule mit Steuergerät und Nebensäule mit 2. Steuergerät | ② | 2 x Säulendeckel                          |
| ③ | Zubehörkiste mit Kleinteilen                                 | ④ | 2 x Befestigungswinkel für Zylinderschutz |
| ⑤ | 2 x Abdeckung Säulen innen                                   | ⑥ | 2 x Abdeckung Säulen hinten unten         |
| ⑦ | 2 x Gleichlaufseile  | ⑧ | Tragarme 3-teilig kurz                    |
| ⑨ | 4 x Tragteller   | ⑩ | 4 x Fußschutz                             |
| ⑪ | 2 x Tragarme 3-teilig lang                                   | ⑫ | Verstärkung für Quertraverse              |
| ⑬ | Quertraverse   | ⑭ | 2 x Einstellbare Säulenerhöhung           |
| ⑮ | 2 x Befestigungswinkel für Quertraverse                      |   |   |

### Optionales Zubehör

- ATE2018-S Tragtellererhöhung 155 mm
- ATE2019-S Tragtellererhöhung 80 mm
- HTA2348 Transporteraufnahme Set 1

für Renault Master, Opel Movano, Nissan Interstar ab Bj. 2010

Nur verwendbar in Kombination mit Stecksystemerhöhung 80 mm = ATE2019-S zur Erreichung der Aufnahmepunkte

- HTA2349 Transporteraufnahme Set 2



für Citroen Jumper, Peugeot Boxer, Fiat Ducato

Nur verwendbar in Kombination mit Stecksystemerhöhung 80 mm = ATE2019-S zur Erreichung der Aufnahmepunkte

- HTA2351 Transporteraufnahme Set 3

für Mercedes Sprinter, VW Crafter ab Bj. 2006

Nur verwendbar in Kombination mit 2x Stecksystemerhöhung 155 mm = 2x ATE2018 zur Erreichung der Aufnahmepunkte

- HAT2352 Transporteraufnahme Set 4

für Fahrzeuge mit Rahmenkarrosserie

Nur verwendbar in Kombination mit Stecksystemerhöhung 80 mm = ATE2019-S zur Erreichung der Aufnahmepunkte

- HHS2010-3 Halter für 4x Stecksystem-Erhöhung

## 2.4 Standort

Die Maschine sollte von brennbaren und explosiven Materialien, sowie vor Sonneneinstrahlung und intensivem Licht ferngehalten werden. Die Maschine sollte ebenso an einem gut belüfteten Ort aufgestellt werden.

Die Maschine ist auf ausreichend festem Untergrund, ggf. nach Mindestanforderungen der Angaben im Fundamentplan aufzustellen.

Bei der Wahl des Aufstellungsortes sind außer der Bodenbeschaffenheit auch die Richtlinien und Hinweise der Unfallverhütungsvorschrift sowie der Arbeitsstättenverordnung zu beachten.

Bei Montage auf Etagendecken ist deren ausreichende Tragfähigkeit zu prüfen. Generell ist zu empfehlen, bei Montage auf Etagendecken einen Bausachverständigen zur Begutachtung hinzuzuziehen.

Die Maschine ist nur innerhalb von geschlossenen Räumen zu montieren und zu verwenden. Sie weist keine entsprechende Sicherheitsausstattung (z.B. IP-Schutz, verzinkte Ausführung) für eine Verwendung im Außenbereich auf.

Temperatur	5 - 50°C
Meeresspiegel	< 1500 m
Luftfeuchtigkeit	50% bei 40°C - 90% bei 20°C

## 2.5 Standort Mindestabstände

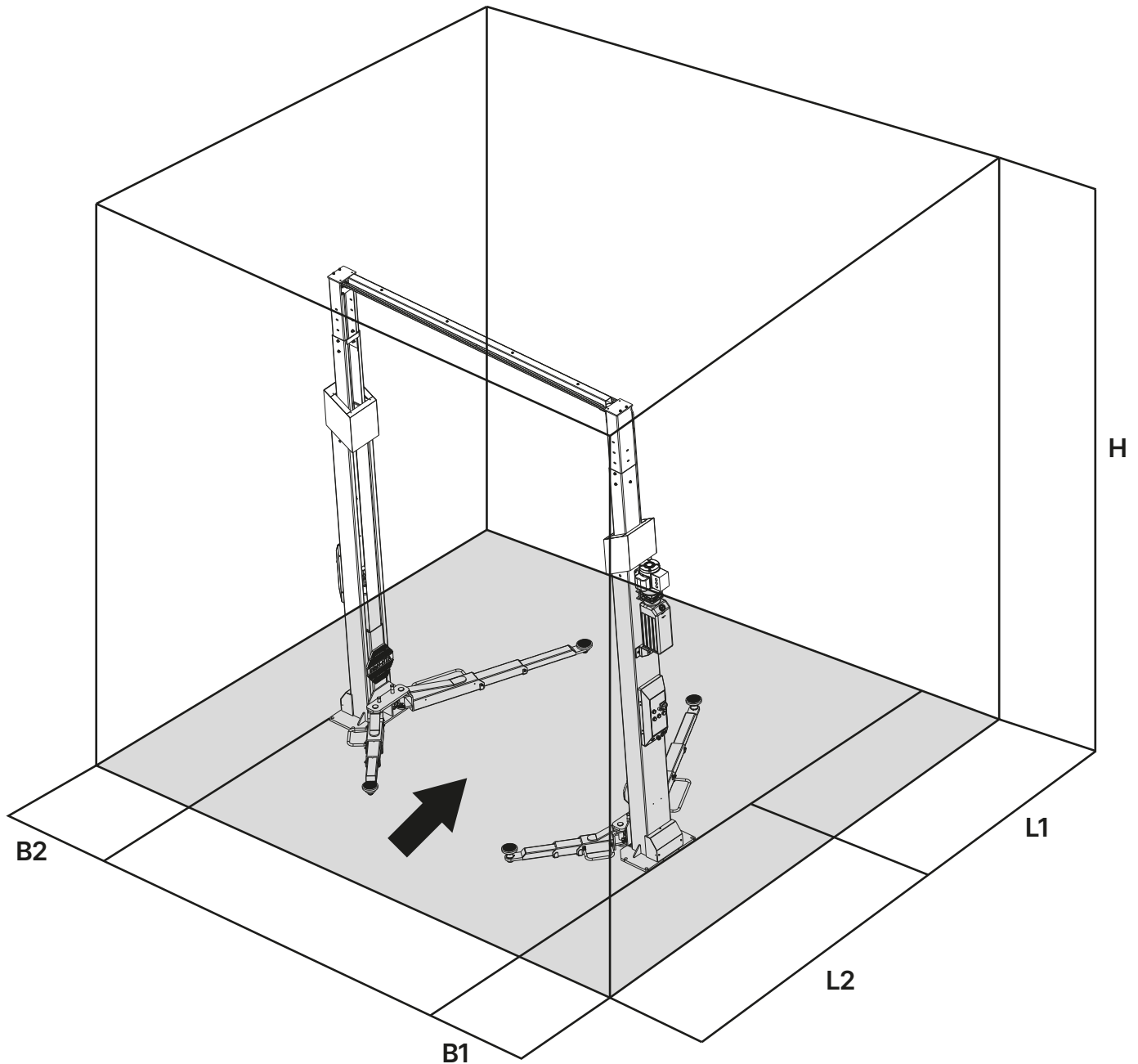

- B1 Abstand Hauptsäule - Wand: **Min. 1000 mm**
- B2 Abstand Nebensäule - Wand: **Min. 700 mm**
- L1 Abstand Säule - Wand: **Min. 3200 mm**
- L2 Abstand Säule - Wand: **Min. 3200 mm**
- H Raumhöhe  
 Niedrigste Position: **Min. 4300 mm**  
 Mittlere Position: **Min. 4500 mm**  
 Höchste Position: **Min. 4700 mm**

Der Stromanschluss und das Erdungskabel können in Form eines Steckverbinders (Buchse und Stecker) oder einer festen Verbindung ausgeführt werden.

## 2.6 Befestigung

### Warnung



Bei der Befestigung sind die allgemeinen sowie die örtlichen Bestimmungen zu beachten. Daher sollten diese Schritte nur durch eine ausgebildete Fachkraft erledigt werden.

Die Maschine ist auf ausreichend festem Untergrund ggf. nach Mindestanforderungen der Angaben im Fundamentplan aufzustellen und zu befestigen.

Die Maschine muss an den vorgesehenen Punkten mit dazu geeigneten ggf. vorgegeben Befestigungsmaterial befestigt werden.

Bei der Wahl des Aufstellortes sind außer der Bodenbeschaffenheit auch die Richtlinien und Hinweise der Unfallverhütungsvorschrift sowie der Arbeitsstättenverordnung zu beachten.

Bei Montage auf Etagendecken ist deren ausreichende Tragfähigkeit zu prüfen. Generell ist zu empfehlen, bei Montage auf Etagendecken einen Bausachverständigen zur Begutachtung hinzuzuziehen.

## 2.7 Elektrischer Anschluss

### Achtung



Hierbei sind die allgemeinen sowie die örtlichen Bestimmungen zu beachten. Daher darf dieser Schritt nur durch eine ausgebildete Fachkraft erledigt werden.

Achten Sie dabei auf die notwendige Zuleitung.

Der Anschluss sollte dem Produkt entsprechend mit einem 230V Schuko Stecker erfolgen.

Spannungsabweichungen sollten maximal 0,9 – 1,1 fache des Nennspannungsbereichs und die Frequenzabweichung sollte das 0,99 – 1,01 fache des Frequenzbereichs betragen. Um dies gewährleisten zu können, müssen notwendige Schutzmaßnahmen getroffen werden.

Zum Abschluss der Arbeiten muss die Drehrichtung des Motors geprüft werden.

## 2.8 Pneumatischer Anschluss

### Achtung



Bei allen pneumatischen Anlagen muss eine Druckluftwartungseinheit (teilweise im Lieferumfang) zwischen Zuleitung und Anlage montiert sein.

Der Luftdruck der Zuleitung muss mindestens den ["Technische Daten"](#) entsprechen.

Die richtige Einstellung der Druckluftwartungseinheit muss geprüft werden.

Die Druckluftwartungseinheit muss in regelmäßigen Abständen gewartet werden.

Der Maximal- bzw. Minimaldruck gewährleistet eine einwandfreie Funktion ohne eventuelle Beschädigungen.

## 2.9 Hydraulischer Anschluss



### Hinweis

Bevor die Anlage in Betrieb genommen wird bzw. das erste Mal mit Öl betrieben wird, muss folgendes im Bezug der optimalen, störungsfreien sowie nahezu luftfreien Funktion geachtet werden.

Alle Hydraulikleitungen nach Hydraulikplan ggf. nach Schlauchbezeichnung müssen angeschlossen und festgezogen sein.

Alle Hydraulikleitungen und Zylinder nach Hydraulikplan ggf. nach Schlauchbezeichnung müssen entlüftet werden.

Um die einwandfreie und sichere Funktion der Anlage und der eingesetzten Schlauchleitungen zu gewähren, ist unbedingt darauf zu achten, dass die verwendeten Hydraulikflüssigkeiten mit den spezifischen Vorgaben und Empfehlungen des Herstellers übereinstimmen.

Eingesetzte Medien, die nicht den spezifischen Anforderungen entsprechen oder unerlaubt Verschmutzungen aufweisen, schädigen das ganze Hydrauliksystem und verkürzen die Verwendungsdauer der eingesetzten Hydrauliksysteme.



### Hinweis

Eine Verschmutzung der Anlage ist auch über eine neue Befüllung mit Öl möglich

Es ist die Mindestanforderung und Mindestölmenge zu prüfen bzw. herzustellen.

## 2.10 Montage



### Hinweis

Diese Anleitung ist nicht als Aufbauanleitung zu sehen, es werden hier nur Hinweise und Hilfen für sach- und fachkundige Monteure gegeben.



### Warnung

Für folgende Arbeiten sind angemessene Kleidung und individuelle Schutzvorrichtungen zu tragen.



### Vorsicht

Fehlerhafte Montage und Einstellungen führen zu Haftungs- und Gewährleistungsausschluss.

Teilweise vormontierte Maschinen müssen vor der Inbetriebnahme durch eine sach- und fachkundige Person geprüft, eingewiesen und abgenommen werden.

Montagen von Maschinen müssen durch eine sach- und fachkundige Person vorgenommen werden.

### 2.10.1 Fundamentplan



#### **Achtung**

Montieren Sie die Hebebühne nicht auf Asphalt oder weichem Estrich. Es dürfen keinerlei Dehnungsfugen oder Risse vorhanden sein, die die Kontinuität der Armierung unterbrechen würden. Die Tragfähigkeit von Zwischendecken müssen durch den Betreiber geprüft werden.

Die Hebebühne kann durch schiefes Stehen in ihrer Funktion beeinträchtigt werden.

Beachten Sie die vorgegebene Betongüte und Härtezeit

Betongüte	C20/25
Härtezeit vom Beton	Min. 20 Tage



# Fundamentplan

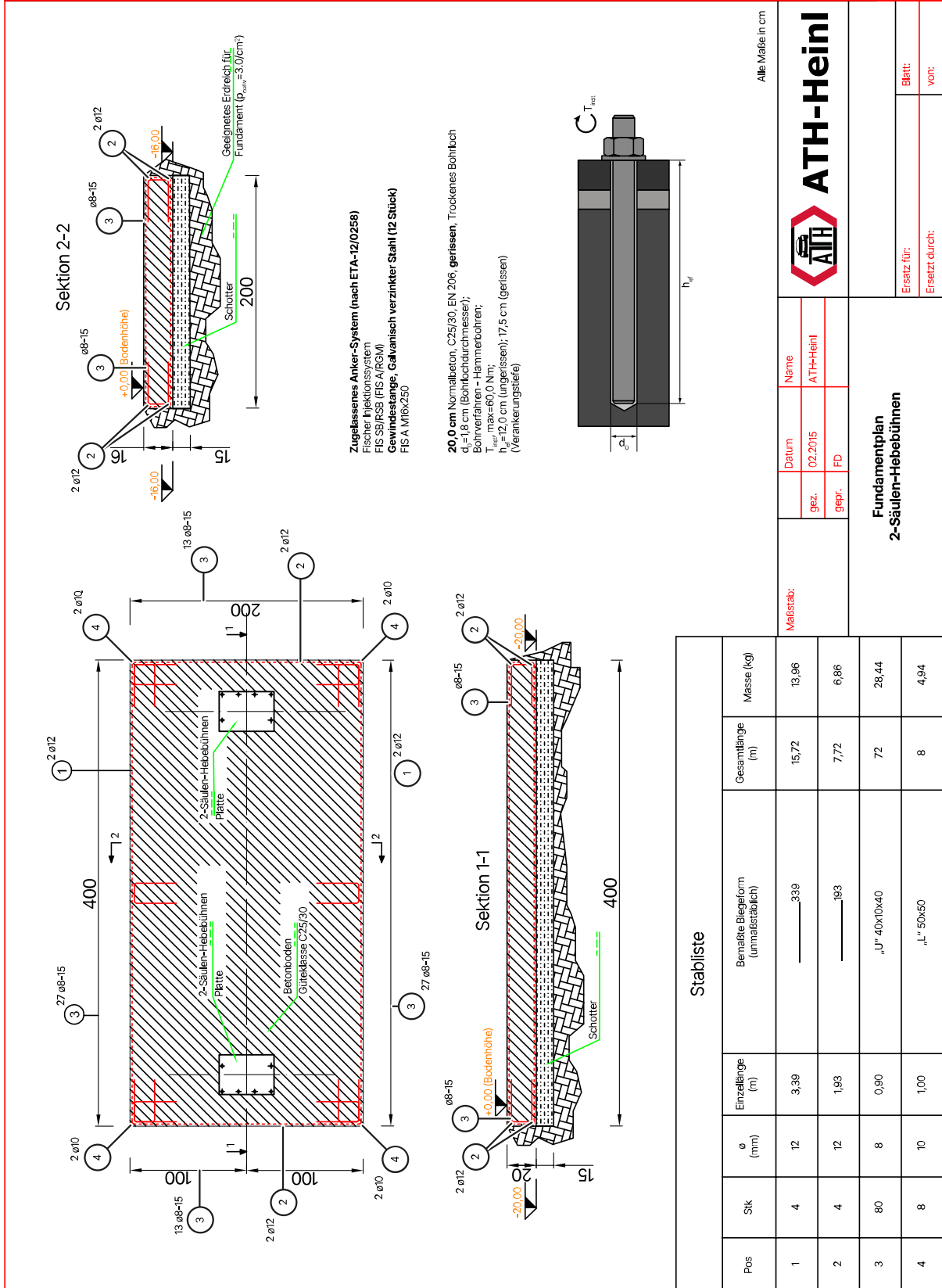

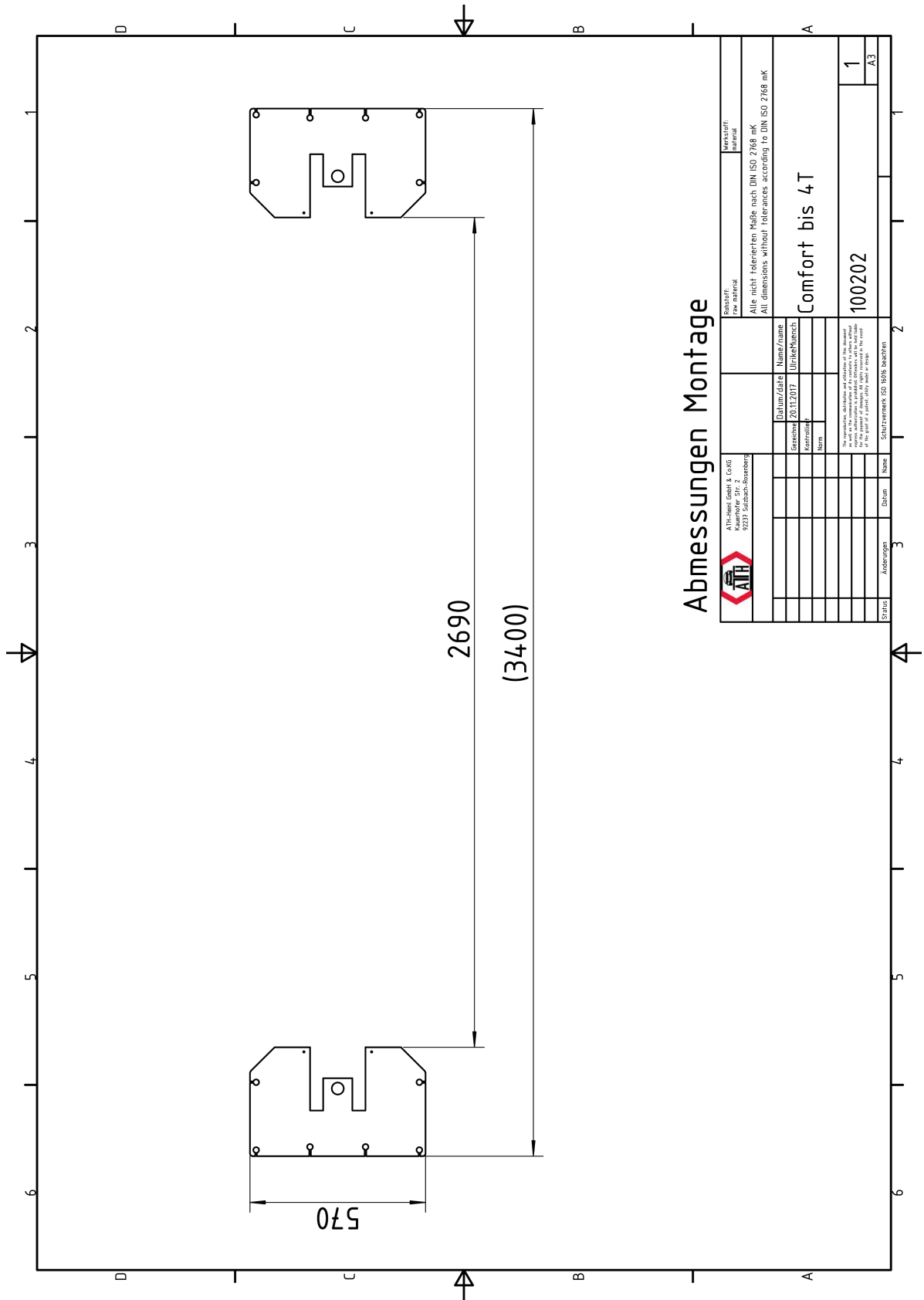

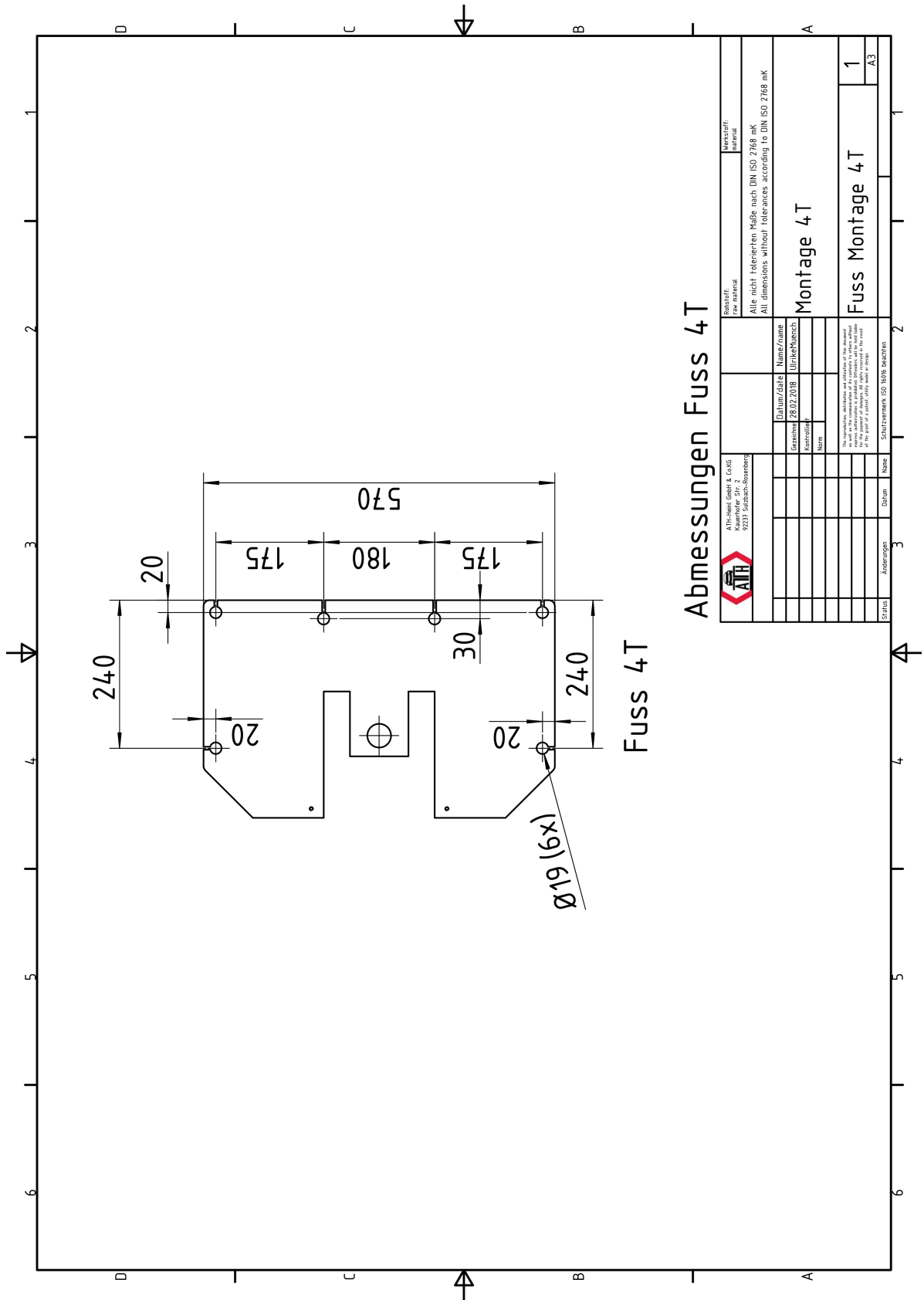

## 2.10.2 Montage der Hebebühne

### Positionieren und Ausrichten der Hubsäulen

1. Vor dem Aufstellen der Säulen, die Säulenerhöhungen anbringen.
2. Nach dem Aufstellen der Säulen ist der Abstand zwischen diesen durch Anbringen der Traverse vor dem Verdübeln zu überprüfen.
3. Vor der Verankerung mit den Dübeln ist darauf zu achten, dass die beiden Hubsäulen in beiden Richtungen wie unten angegeben ausgerichtet sind, ggf. mit Unterlegscheiben oder Ausgleichsplatten ausrichten.

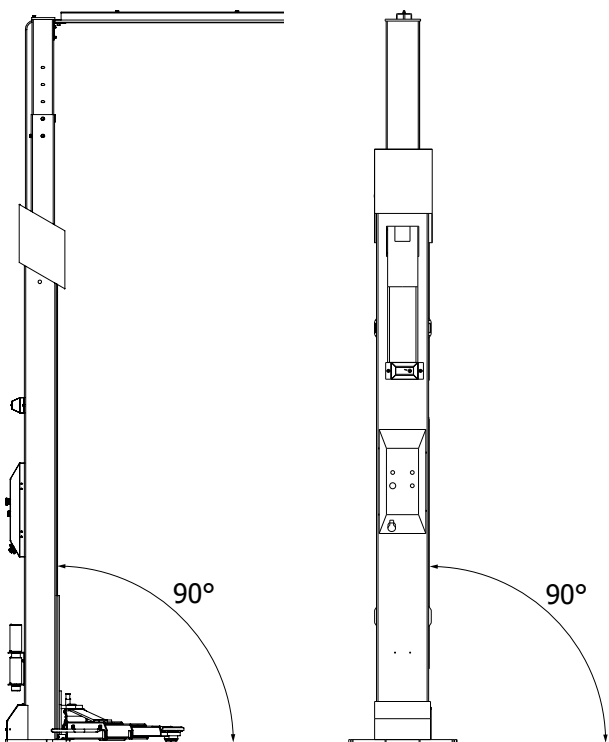

### Befestigung mittels Sicherheitsanker

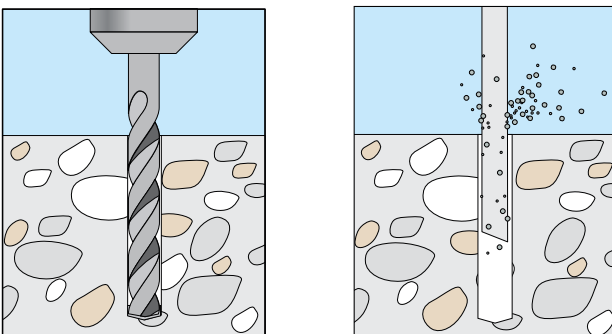

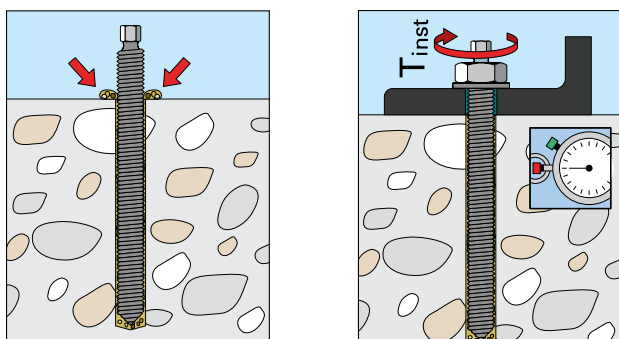
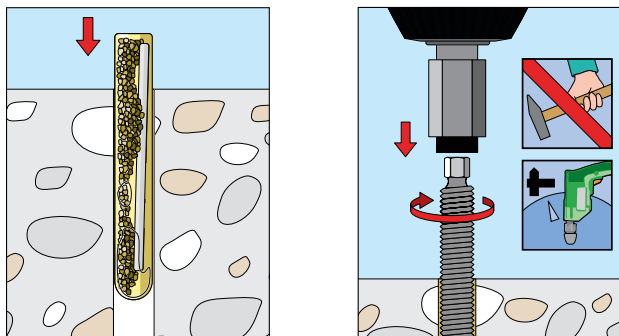

### Installation und Einstellung der Sicherheitsrasten

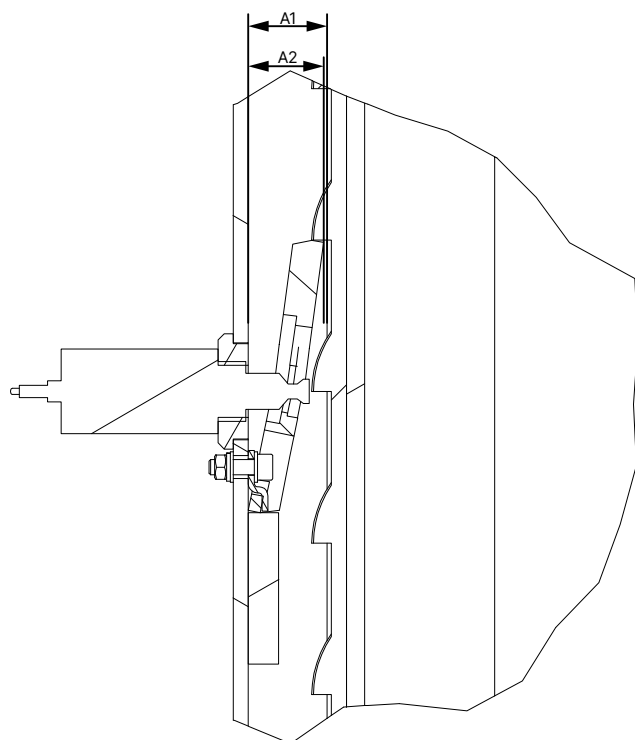

- Bringen Sie alle Sicherheitsrasten und Magnete wie folgt an
- Stellen Sie sicher, dass der Abstand Säule zu Hubwagen A1 und der Abstand Säule zur entriegelten Sicherheitsraste A2 gleich ist. Gegebenenfalls kann mittels Mutter am Elektromagneten der Abstand eingestellt werden.

### Schmieren der Gleitbahnen

Schmieren Sie die Gleitbahnen der Säule wie in der Grafik ersichtlich.

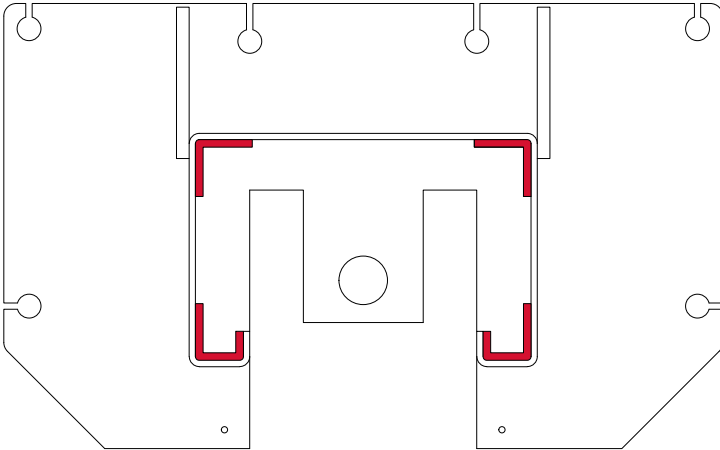

Die zu verwendete Fettsorte entnehmen Sie den ["Verbrauchsmaterialien für Montage, Wartung und Pflege"](#).

### Anbringen der Gleichlaufseile

1. Seile entsprechend der untenstehenden Zeichnungen in Position bringen.
2. Anschließend die Achsen der Umlenkrollen ölen, wie im ["Wartungs- bzw. Pflegeplan"](#) angegeben.
3. Nun die Umlenkrollen anbringen und mit den beiliegenden Sicherheitsringen sichern
4. Seile wie abgebildet am Hubwagen montieren.

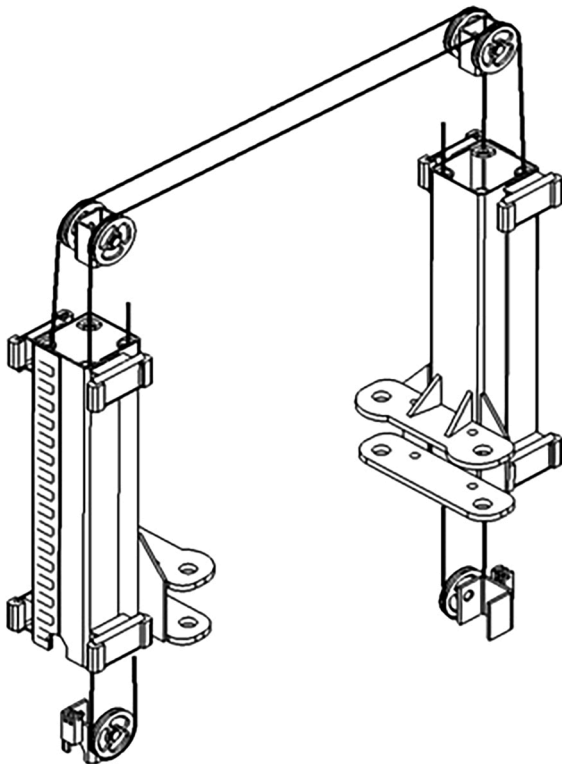

### Verbinden der Hydraulik

Hydraulikschläuche wie in der Grafik abgebildet anbringen.

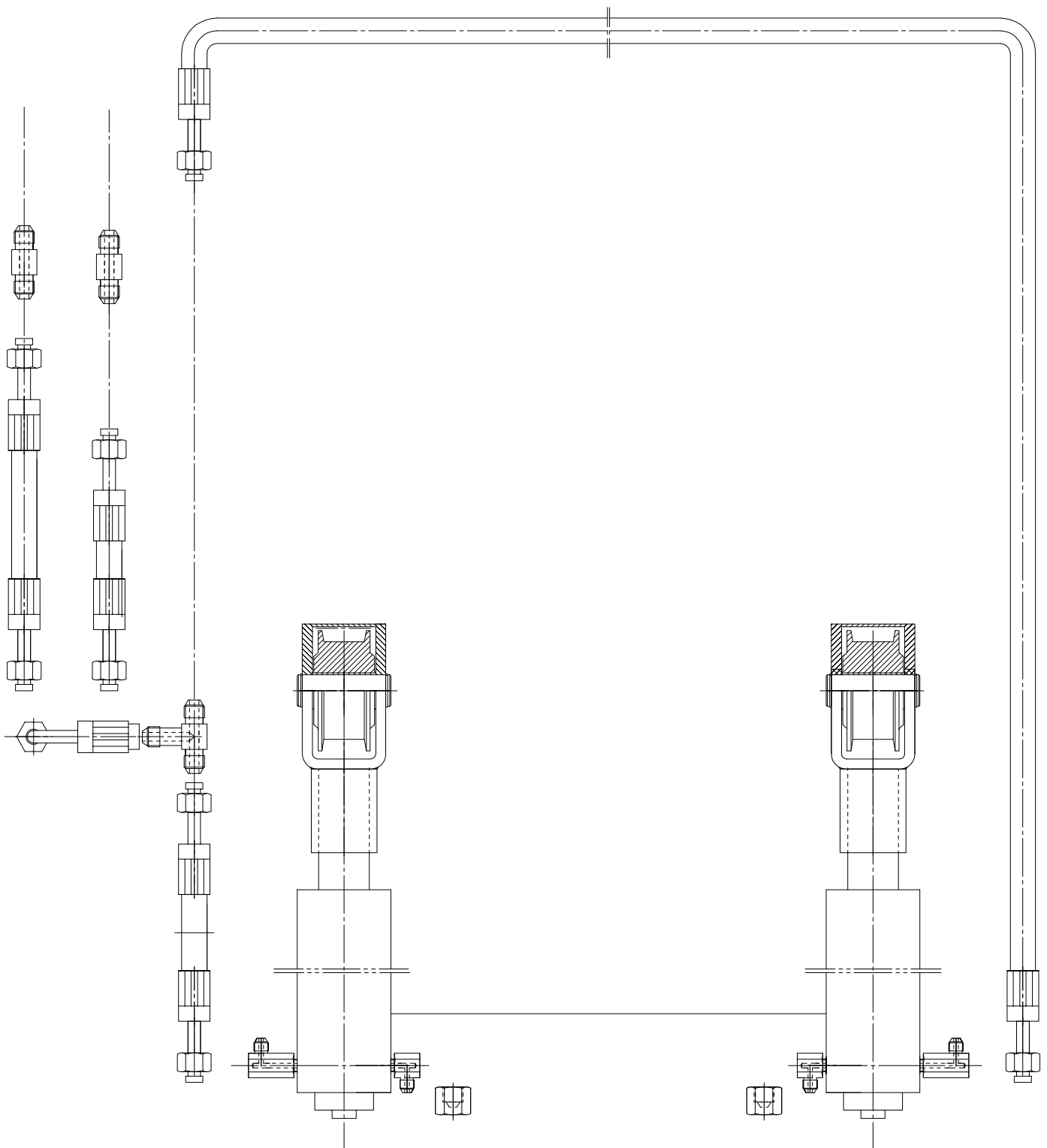

**Einsetzen der Hubarme:**

1. Alle Auszugssicherungen der Hubarme kontrollieren und ggf. einstellen.

2. Hubarme mit Bolzen und Unterlegscheiben am Schlitten befestigen.

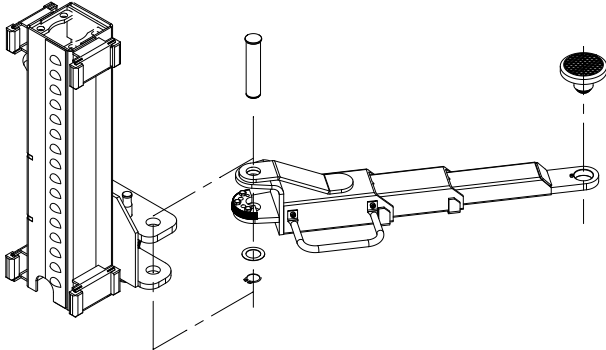

### Hydrauliköl

Hydrauliköl bis zur Markierung am Messstab auffüllen.

Entlüften Sie im Anschluss den Hydraulikkreislauf, wie im Kapitel ["Wartung"](#) beschrieben.

### Elektrischer Anschluss



#### Achtung

Hierbei sind die allgemeinen sowie örtlichen Bestimmungen zu beachten.

Daher darf dieser Schritt nur durch eine ausgebildete Fachkraft erledigt werden. Achten Sie dabei auf die notwendige Zuleitung (siehe ["Elektrischer Anschluss"](#).)

### Kontrolle vor dem ersten Anheben

- Alle Verbindungen (Schrauben, Muttern, Bolzen usw.) auf korrekte Befestigung kontrollieren.
- Alle Endabschaltungen auf korrekte Einstellung und Funktion prüfen.
- Alle Bauteile und Anschlüsse der Hydraulik und Pneumatik auf Dichtigkeit prüfen und, falls erforderlich, nachziehen.
- Alle Taster auf die richtige Funktion prüfen. Dabei darauf achten, dass alle jeweils zur Funktion erforderlichen Bauteile angesteuert werden (Rasten öffnen, Senkventil öffnen, Motorschütze ansteuern usw.).
- Drehrichtung des Motors beachten und falls erforderlich, ändern.
- Heben und Senken Sie die Hebebühne 2 bis 3 Mal und kontrollieren Sie dabei den Gleichlauf.



#### Tipp

Um den Gleichlauf zu prüfen, können Sie den Abstand des Hubwagens zur Bodenplatte messen. Der Hubwagen, der weiter unten ist, muss nachgezogen werden.

### Anheben unter Last

- Heben Sie eine Last auf ca. 1000 mm Höhe
- Senken Sie anschließend die Last auf die erste Raste (ca. 500 mm) ab.
- Kontrollieren Sie den Gleichlauf und stellen Sie diesen ggf. nach.
- Beim weiteren Heben weiterhin auf den Gleichlauf achten.
- Senken Sie die Last ab und montieren Sie die noch fehlenden Abdeckungen bzw. Rampen.



### Hinweis



Füllen Sie nach dem Aufstellen das angefügte "[Prüfbuch](#)" aus.  
Diese Informationen werden bei einem möglichen Servicefall benötigt.

### Notabsenkung im Falle eines Stromausfalls

1. Schalten Sie die Bühne über den Hauptschalter aus und sichern Sie diesen gegen Wiedereinschalten.
2. Zum Entriegeln der Sicherheitsrasten, heben Sie die beiden Hubwagen mit einer geeigneten Hebevorrichtung ca. 30 mm an.
3. Entriegeln und Befestigen Sie die Sicherheitsrasten manuell damit sich die Hubwagen senken können.
4. Wiederholen Sie die Schritte 2 und 3 nun an der anderen Säule.
5. Drehen Sie die Notablassschraube <sup>①</sup> am Senkventil langsam nach links (Öffnen). Die Bühne senkt sich nun ab.
6. Nach Abschluss des Senkvorgangs die Notablassschraube <sup>①</sup> wieder schließen.



### Einstellen des Ventils für Senkgeschwindigkeit

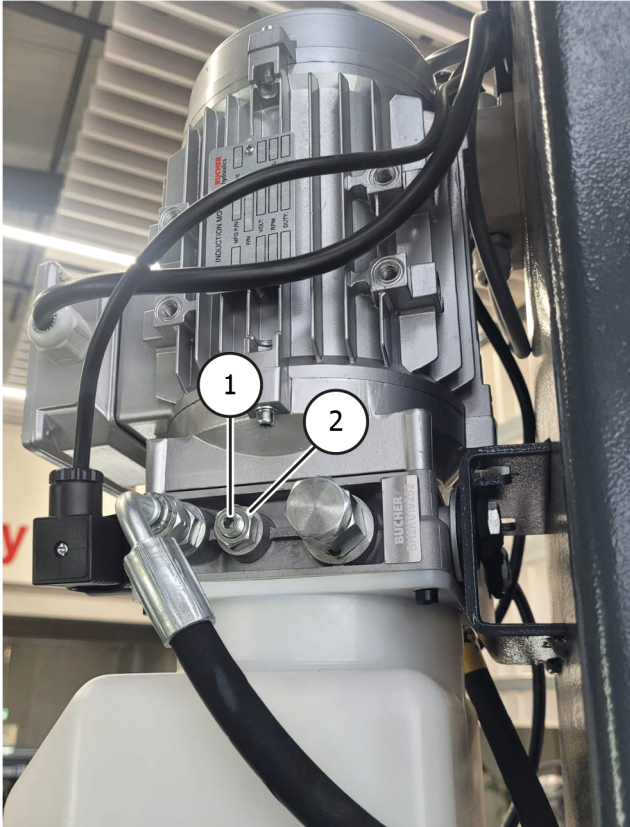

1. Lösen Sie die Kontermutter <sup>②</sup> des Senkgeschwindigkeitsventils <sup>①</sup>.
2. Stellen Sie die Senkgeschwindigkeit ein wie in den technischen Daten angegeben.

3. Durch Drehen der Madenschraube des Senkventil im Uhrzeigersinn senkt die Hebebühne langsamer, beim Drehen gegen den Uhrzeigersinn senkt diese schneller ab.
4. Nach Abschluss der Arbeiten sichern Sie Ihre Einstellung durch Festziehen der Kontermutter des Senkventils.



### 3 BETRIEB

#### 3.1 Betriebsanweisung

Firma: Tätigkeit:	<h2 style="margin: 0;">Betriebsanweisung</h2> <p style="margin: 0;">für das Arbeiten an Fahrzeug-Hebebühnen</p>	Datum: Unterschrift:
          <b style="color: red;">Notruf 112</b>	<b>Gefahren für Mensch und Umwelt</b>	
	<ul style="list-style-type: none"> <li>▪ Gefahr durch ein mögliches Abrutschen des Fahrzeugs</li> <li>▪ Gefahr durch heiße Oberflächen am Fahrzeug</li> <li>▪ Quetschgefahr durch bewegte Teile</li> <li>▪ Elektrische Gefährdungen durch die elektrischen Anlagen</li> <li>▪ Gefahr durch die mangelnde Wartung der Anlage</li> </ul>	
	<b>Schutzmaßnahmen und Verhaltensregeln</b>	
	<b>Anheben des Fahrzeugs</b> <ul style="list-style-type: none"> <li>▪ Fahrzeug auf der Hebebühne positionieren</li> <li>▪ Ungleiche Lastverteilung vermeiden, Bühne nicht überlasten, geeignete Aufnahmeelemente mit rutschhemmender oder formschlüssiger Oberfläche verwenden, nur an vorgegebenen Stellen des Fahrzeuges aufnehmen</li> <li>▪ Funktion der Abrollsicherungen bzw. der Schwenkarmsicherungen in allen Richtungen prüfen</li> <li>▪ Nur anheben, wenn keine Personen gefährdet werden</li> </ul>	
	<b>Arbeit am angehobenen Fahrzeug</b> <ul style="list-style-type: none"> <li>▪ Je nach anfallenden Arbeiten, persönliche Schutzausrüstung auswählen und tragen (z. B. heiße Oberflächen)</li> <li>▪ Auf heiße Teile achten</li> <li>▪ Demontage von Bauteilen kann die Lastverteilung verändern: evtl. Fahrzeug gegen Kippen sichern</li> <li>▪ Nur zugelassene Montagestützen verwenden</li> </ul>	
	<b>Absenken des Fahrzeugs</b> <ul style="list-style-type: none"> <li>▪ Werkzeug und andere Gegenstände aus dem Gefahrenbereich entfernen</li> <li>▪ Nur Absenken, wenn keine Personen gefährdet werden</li> <li>▪ Fußabweiser, Schallleisten oder Warnton nach Zwischenstopp verhindern Fußverletzungen</li> </ul>	
	<b>Die Hebebühne darf nur von unterwiesenen und befähigten Beschäftigten ab 18 Jahren ohne Aufsicht bedient werden.</b>	
	<b>Verhalten bei Störungen und im Gefahrenfall</b>	
	<ul style="list-style-type: none"> <li>▪ Mängel an der Maschine dem Installateur oder Hersteller melden</li> <li>▪ Maschine ausschalten und vor unbefugtem Wiederanschalten sichern</li> <li>▪ Schäden nur von Fachpersonal beseitigen lassen</li> <li>▪ Im Brandfall Löschversuch unternehmen</li> </ul>	
	<b>Erste Hilfe</b>	
<ul style="list-style-type: none"> <li>▪ Den Ersthelfer informieren (siehe Alarm- bzw. Notfallplan)</li> <li>▪ Verletzungen sofort versorgen</li> <li>▪ Eintragung in das Verbandbuch vornehmen</li> <li>▪ Bei schweren Verletzungen Notruf absetzen</li> </ul>		
<b>Instandhaltung</b>		
<ul style="list-style-type: none"> <li>▪ Instandsetzung nur durch beauftragte und unterwiesene Personen</li> <li>▪ Bei Rüst- Einstellungs-, Wartungs- und Pflegearbeiten Maschine vom Netz trennen bzw. sichern</li> <li>▪ Hebebühne nach Arbeitsende reinigen und Füllstandmenge der Hydraulik prüfen</li> <li>▪ Jährlicher Check der Hebebühne durch eine beauftragte und unterwiesene Person</li> </ul>		

### 3.2 Grundsätzliche Hinweise

- Mit der selbständigen Bedienung der Maschine dürfen nur Personen beschäftigt werden, die das 18. Lebensjahr vollendet haben, in die Bedienung der Maschine unterwiesen sind und ihre Befähigung hierzu gegenüber dem Unternehmer nachgewiesen haben
- Sie müssen vom Unternehmer ausdrücklich mit dem Bedienen der Maschine beauftragt sein. Der Auftrag zum Bedienen der Maschine muss schriftlich erteilt werden.
- Die Maschine ist nur für die bestimmungsgemäße Verwendung zu benutzen.
- Verwenden Sie immer vorschriftmäßiges Material bei Montage und Betrieb.
- Vor der Montage bzw. Demontage prüfen Sie alle Bauteile, diese dürfen keinerlei Beschädigungen aufweisen.
- Beachten Sie gegebenenfalls spezielle Hinweise der Hersteller zur Montage bzw. Demontage von fahrzeugspezifischen Arbeiten.
- Wichtiger Bestandteil der Garantie / Gewährleistung ist die Erfüllung des Wartungsplan. Insbesondere die Sauberkeit, Korrosionsschutz, Kontrolle ggf. sofortige Behebung von Schäden.
- Während des Betriebes sollten Sie stets auf Gefahren achten. Sobald Gefahren auftreten, schalten Sie sofort die Maschine ab, entfernen den Netzstecker und trennen die Luftzufuhr. Anschließend kontaktieren Sie ihren Händler.
- Sämtliche Warnschilder müssen immer gut lesbar sein. Bei eventueller Beschädigung müssen diese sofort ersetzt werden.

#### Gefahr



Achten Sie auf mögliche Scherstellen der Maschine.

#### Vorsicht



Während des Betriebs kann der Lärm 85dB (A) erreichen, deswegen sollte der Bediener entsprechende Schutzmaßnahmen ergreifen.

#### Gefahr



Bewegliche Teile der Maschine können lose Kleidung, lange Haare oder Schmuck erfassen.

### 3.3 Bedienung der Hebebühne

#### Vorbereitungen

#### Achtung



Lesen Sie vor der Bedienung der Hebebühne sorgfältig alle Sicherheitshinweise durch.

1. Senken Sie die Hebebühne vollständig ab, bis die Tragarmverriegelungen deaktiviert sind.

2. Stellen Sie die Hubarme parallel zur Fahrtrichtung auf.
3. Das Fahrzeug zwischen die Säulen fahren und dabei auf die "Lastverteilung" achten.

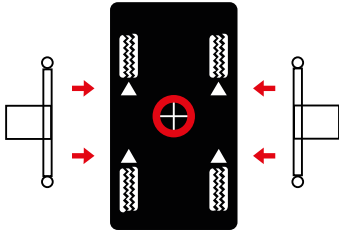

4. Die Hubarme so einstellen, dass das Fahrzeug mit dem Schwerpunkt in der Mitte zwischen den Stützen positioniert ist. Stellen Sie die Höhe der Tragteller so ein, dass sie die vom Hersteller angegebenen Hebepunkte erreichen, ggf. verwenden Sie die benötigten Tragtelleradapter.

### Achtung



Beachten Sie die maximale Höhe von 250 mm bzw. die maximale Höhe eines Tragtelleradapters.

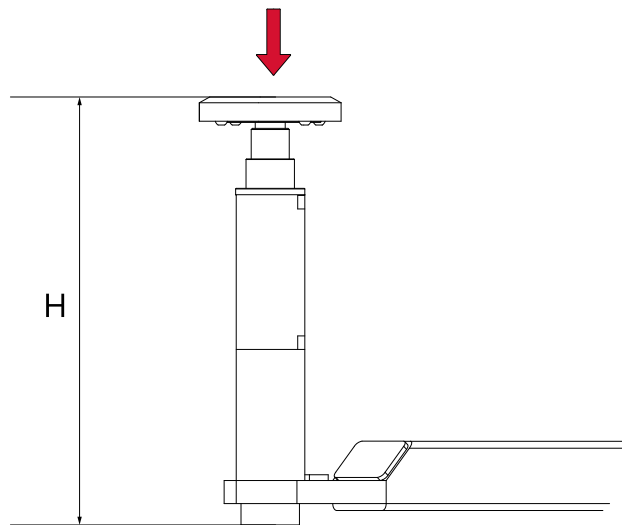

### Anheben des Fahrzeugs

1. Schalten Sie den Hauptschalter der Hebebühne ein.
2. Heben Sie das Fahrzeug durch Drücken des Tasters "Heben" an, bis das Fahrzeug auf eine Höhe von 100–150 mm angehoben ist.
3. Überprüfen Sie erneut, ob das Fahrzeug sicher steht und alle Verriegelungsbolzen eingerastet sind.
4. Vergewissern Sie sich immer, dass die Sicherheitsvorrichtungen aktiviert sind, bevor Sie versuchen, am oder in der Nähe des Fahrzeugs zu arbeiten.

### Park-Position



1. Ab einer Höhe von 500 mm greift automatisch die Sicherheitsraste ein.
2. Durch Drücken der Taste Parken senkt die Hebebühne bis zur nächsten Raste ab. Dabei auf gleichmäßige Höhe achten.

### **Absenken des Fahrzeugs**

1. Prüfen Sie vor dem Absenken der Hebebühne, dass sich keine Hindernisse unter dem Fahrzeug oder den Hubarmen befinden.
2. Drücken Sie den Taster "Senken" und senken Sie das Fahrzeug ab. Sollte sich die Hebebühne in einer Sicherheitsraste befinden, drücken Sie vorher ca. 2 Sekunden den Taster "Heben" um die Sicherheitsrasten zu entriegeln. Im Anschluss können Sie die Hebebühne senken.

### **Herausfahren**

1. Hebebühne vollständig absenken.
2. Klappen Sie die Tragteller nach unten und schwenken Sie die Hubarme in die 90°-Position zurück.
3. Fahren Sie das Fahrzeug aus der Hebebühne.

## 4 WARTUNG

Um einen sicheren Betrieb der Maschine zu gewährleisten, ist der Verwender dazu verpflichtet, die Maschine regelmäßig zu warten.

Reparaturarbeiten dürfen nur von autorisierten Servicepartnern oder nach Rücksprache mit dem Hersteller durch den Kunden durchgeführt werden.

### Warnung



#### Vor Wartungs- und Reparaturarbeiten muss:

- Die Maschine von ALLEN Versorgungsnetzen getrennt werden
- Hauptschalter ausschalten bzw. Netzstecker ziehen und ggf. Druckluft aus dem System ablassen
- Gegen ein Wiedereinschalten sind geeignete Maßnahmen zu treffen

### Warnung



Arbeiten an elektrischen Elementen bzw. an der Zuleitung dürfen nur von Sachkundigen bzw. Elektrofachkräften ausgeführt werden.

## 4.1 Verbrauchsmaterialien für Montage, Wartung und Pflege

### Hydraulik-Öl

Mindestanforderung			
Eni PRECIS HVLP-D Art.-Nr.: 090530 (20 Liter) 90536 (10 Liter)			
Sommer	(10° bis 45°)	HVLP-D 32	(z.B.: Eni PRECIS HVLP-D)
Winter	(unter 10°)	HVLD-22	(z.B.: Eni PRECIS HVLP-D)

### Konservierungsmittel für Seile, Schweißnähte, Schrauben, Ecken, Kanten und Hohlräume

Mindestanforderung		
Würth Schutzwachsspray	400 ml	Art.-Nr.: 90534

### Schmiermittel für Gleitbahnen

Mindestanforderung	
LAGERMEISTER WHS 2002 Weißes EP-Hochleistungsfett	Art.-Nr.: 90530

### Schmiermittel für Buchsen, Ketten, Rollen & bewegliche Teile

Mindestanforderung		
White Ultra Luber Sprühdose	500 ml	Art.-Nr.: 34403



### Bodenverankerung

Mindestanforderung		
Ankerstange M16x250 Art.Nr.: 090527 + Injektionsmörtel-Kartusche 300 ml Art.Nr.: 090526		

### Reinigung

Mindestanforderung		
Caramba Intensiv Bremsenreiniger acetonfrei		

### Pflege und Schutz von Metallen, lackierten oder pulverbeschichteten Oberflächen

Mindestanforderung		
Petec Spray translucent	500 ml	Art.-Nr.: 73550
Petec Saugdose translucent	1000 ml	Art.-Nr.: 73510
Würth Schutzwachsspray	400 ml	Art.-Nr.: 90534

### Pflege und Schutz von Metallen, lackierten oder pulverbeschichteten Oberflächen im Trittbereich und Kunststoffteilen

Mindestanforderung		
Valet Pro Classic Protectant Kunststoffversiegelung	500 ml	Art.-Nr.: 20020034S



## 4.2 Sicherheitsbestimmungen für Öl

- Beachten Sie immer die gesetzlichen Vorgaben bzw. Verordnungen zur Behandlung von Altöl.
- Entsorgen Sie Altöl immer durch einen zertifizierten Betrieb.
- Bei Leckagen muss Öl sofort mit Hilfe von Bindemittel oder Schalen aufgefangen werden, damit dieses nicht ins Erdreich eindringen kann.
- Vermeiden Sie jeglichen Hautkontakt zum Öl.
- Lassen Sie keine Öl-Dämpfe in die Atmosphäre austreten.
- Öl ist ein brennbares Medium. Achten Sie auf mögliche Gefahrenquellen.
- Tragen Sie ölresistente Schutzkleidung wie z.B. Handschuhe, Schutzbrille, Schutzkleidung usw.

### 4.3 Wartungs- bzw. Pflegeplan

#### Hinweis



Die Maschine ist, unabhängig von der Verschmutzung, in regelmäßigen Abständen zu Warten, Reinigen und Pflegen.

Die Maschine ist danach mit einem Pflegemittel (z.B. Öl oder Wachsspray) zu behandeln. Verwenden Sie keine Reinigungsmittel, die für die Haut schädlich sind.

**Sollten die genannten Punkte nicht erfüllt werden, erlischt der Garantieanspruch!**

Intervall	Sofort	Wöchentlich	Monatlich	1/4 jährlich	1/2 jährlich
Prüfung von ALLEN sicherheitsrelevanten Teilen	X				
Reinigen	X				
Oberflächenschutz kontrollieren bzw. wiederherstellen	X				
Dichtheit vom Hydrauliksystem kontrollieren	X				
Oberflächenschutz bzw. Korrosionsschutz kontrollieren bzw. wiederherstellen	X				
Schäden an der Lackierung und Bauteilen kontrollieren bzw. wiederherstellen	X				
Auf Rostschäden kontrollieren bzw. beheben	X				
Hohlräume und nicht lackierte Stellen kontrollieren bzw. nachbehandeln	X				
Dichtheit des Pneumatiksystems kontrollieren	X				
Kontrolle der Festigkeit von Schrauben	X				
Lagerspiel kontrollieren, schmieren & einstellen	X				
Verschleißteile kontrollieren		X			
Flüssigkeiten prüfen (Füllstand, Verschleiß, Verunreinigung, Qualität)		X			
Gleitflächen kontrollieren & schmieren		X			
Innenliegenden Schmutz entfernen			X		
Elektrische Bauteile reinigen und prüfen				X	
Motor und Getriebe auf Funktion und Verschleiß prüfen				X	
Schweißnähte und Konstruktion prüfen				X	
Sichtprüfung (nach Prüfplan) durchführen					X

#### 4.4 Fehlersuche bzw. Fehleranzeige und Abhilfe

##### Probleme beim Heben

Symptome	Ursache	Lösung
<b>Hebebühne hebt nicht wenn Taste gedrückt wird (Motor läuft nicht)</b>	Beschädigungen am Motor	Motor überprüfen ggf. ersetzen
	Durchgebrannte Sicherungen durch z.B. Spannungsschwankungen	Ursachen beheben und Sicherungen ersetzen
	Defekter Taster und/oder Kontakt	Taster und/oder Kontakt ersetzen
	Defekter Hauptschalter und/oder Kontakt	Hauptschalter und/oder Kontakt ersetzen
	Defekte oder ungenügende Zuleitung	Kabel ersetzen
	Schwankende oder nicht korrekte Eingangsspannung	Spannung kontrollieren
	Defektes Motorschütz	Motorschütz ersetzen
	Thermorelais hat ausgelöst	Thermorelais und Motor überprüfen
	Endschalter defekt oder blockiert	Endschalter überprüfen ggf. ersetzen
<b>Hebebühne hebt nicht wenn Taste gedrückt wird (Motor läuft)</b>	Hydraulikölmangel	Öl nachfüllen
	Ölfilter verstopft	Ölfilter reinigen
	Ölverlust	Austausch der beschädigten Bauteile
	Geöffnetes Senkventil	Überprüfen und ersetzen Sie bei Bedarf das Senkventil
	Falsche Drehrichtung des Motors	Phasen tauschen
	Defekte Zahnradpumpe	Prüfen Sie die Pumpe und ersetzen Sie diese bei Bedarf
	Zulässige Traglast wurde überschritten	Arbeiten Sie innerhalb der angegebenen Traglast
	Druckbegrenzungsventil zu niedrig eingestellt	Druckbegrenzungsventil auf maximale Traglast einstellen
<b>Hebebühne hebt ruckartig</b>	Zu wenig Platz zwischen Gleitbahnen	Abstand zwischen Gleitbahnen und Führung muss 1,5 - 2,5 mm betragen
	Luft im Hydrauliksystem	Entlüften Sie das Hydrauliksystem
	Verschmutztes Hydrauliköl	Tauschen Sie das Hydrauliköl
	Gleitbahnen sind nicht geschmiert	Schmieren Sie die Gleitbahnen
<b>Hebebühne hebt nach Loslassen des Tasters weiter an</b>	Defekter Taster oder Schütz	Tauschen Sie den defekten Taster oder Schütz aus

## Probleme beim Senken

Symptome	Ursache	Lösung
<b>Hebebühne senkt nicht ab</b>	Sicherheitsrasten reagieren nicht	Kabelverbindung prüfen Elektromagneten prüfen ggf. tauschen Rasten entlasten durch anheben
	Defektes Steuerrelais	Steuerrelais überprüfen
	Hindernis unter Bühne	Hindernis entfernen
	Schlauchbruchsicherung ausgelöst	Bühne kurz anheben, und wieder "DOWN" betätigen
	Senkventil wird nicht angesteuert	Elektroverbindung prüfen
	Magnetspule des Senkventils defekt	Magnetspule austauschen
	Senkventil defekt	Austausch
	Ventil für Senkgeschwindigkeit falsch eingestellt	Einstellen
<b>Falls die Fehler nicht behoben werden können, senken Sie die Hebebühne mittels Notablass-Schraube ab und kontaktieren Sie unser Service-Team</b>		
<b>Bühne senkt zu langsam bzw. ruckartig</b>	Senkventil verschmutzt	Senkventil reinigen
	Ventil für Senkgeschwindigkeit falsch eingestellt	Einstellen
<b>Hebebühne senkt von alleine ab</b>	Undichte Hydraulikverbindungen	Verbindungen nachziehen ggf. abdichten
	Undichte Hydraulikleitungen	Hydraulikleitung ersetzen
	Undichte Hydraulikzylinder	Dichtungen austauschen und reinigen des Hydrauliksystems
	Schmutziges oder defektes Senkventil	Reinigen oder tauschen des Senkventils
	Undichtiges Rückschlagventil	Reinigen oder tauschen

## Sonstige Probleme

Symptome	Ursache	Lösung
<b>Hebebühne hebt und senkt nicht synchron</b>	Luft im Hydraulikkreislauf	Hydraulikkreislauf entlüften
	Ungenügende Spannung der Gleichlaufseile	Einstellen der Spannung bzw. des Gleichlaufes
<b>Produkt weist (starke) Rostschäden auf</b>	Beschädigung oder mangelnder Korrosionsschutz ggf. Wartung	Stellen entrostet, reinigen und Oberfläche wiederherstellen.

Symptome	Ursache	Lösung
Ungewöhnliche Lautstärke des Motors	Ölfilter verunreinigt	Ölfilter reinigen
	Luft im Hydraulikkreislauf	Entlüften Sie das Hydrauliksystem
	Verschmutztes Hydrauliköl	Tauschen Sie das Hydrauliköl
	Eingangsspannung falsch / Phase fehlt	Anschluss prüfen / Spannung Ausgang Motorschutz prüfen
Leitungsschutzschalter (Sicherung) hat ausgelöst	Kontrolle der Kontakte am Schütz	Ersetzen Sie das Schütz
	Kontrolle der Kapazität von Schutzschaltern	Ersetzen Sie die Sicherungen
	Kontrolle auf Beschädigungen am Kabel	Ersetzen des Kabels
<b>ACHTEN SIE STETS DARAUF, ORIGINALTEILE UND -ZUBEHÖR ZU VERWENDEN.</b>		

#### 4.5 Wartungs- und Serviceanleitungen

##### Hinweis



Sämtliche Wartungs- und Servicearbeiten sollten mindestens nach ["Wartungs- bzw. Pflegeplan"](#) erfolgen

## Druckluftwartungseinheit

### Einstellung des Arbeitsdrucks

- Kontrollieren Sie den Arbeitsdruck, der im Manometer <sup>①</sup> angezeigt wird. Dieser muss den technischen Daten entsprechen.
- Der Arbeitsdruck kann mittels Druckregler <sup>⑦</sup> eingestellt werden.
- Ziehen Sie den Druckregler nach oben, um Einstellungen vornehmen zu können.
- Um den Druck in der Maschine zu erhöhen, müssen Sie den Regler im Uhrzeigersinn drehen. Zum Verringern des Drucks, drehen Sie den Regler gegen den Uhrzeigersinn.

### Öler

- Kontrollieren Sie den Ölstand im Ölbehälter <sup>④</sup>.
- Entfernen Sie den Ölbehälter.
- Füllen Sie nun den Behälter mit einem Pneumatik-Öl mit der Viskosität SAE20 entsprechend nach.
- Kontrollieren Sie die Einspritzmenge des Ölers durch das Schauglas <sup>⑤</sup>.
- In der Regel muss die Schraube <sup>⑥</sup> im Uhrzeigersinn komplett geschlossen werden und anschließend ca. 1/4 bis 1/2 Umdrehung durch Drehen gegen den Uhrzeigersinn wieder geöffnet werden.

### Wasserabscheider

- Kontrollieren Sie den Wasserstand im Abscheider <sup>②</sup>.
- Durch das Öffnen des Ventils <sup>③</sup> wird das Wasser abgelassen.

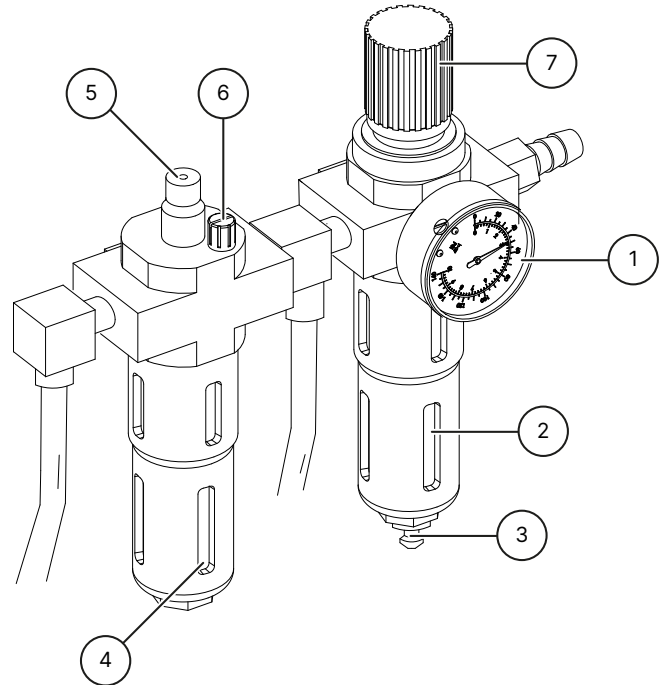

## 4.6 Entsorgung

Trennen Sie die Luft- und Stromzufuhr.

Entfernen Sie alle nichtmetallischen Stoffe und bewahren Sie sie gemäß den örtlichen Vorschriften auf.

Entfernen Sie das Öl von der Maschine und bewahren Sie es gemäß den örtlichen Vorschriften auf.

Verwerten Sie alle metallischen Stoffe.



### **Gefahr**

Die Maschine enthält einige gefährliche Substanzen.

Diese können die Umwelt belasten und dem menschlichen Körper Schaden zufügen.

Achten Sie beim Umgang auf entsprechende Vorsicht und ggf. Schutzkleidung.



## 5 EG- EU KONFORMITÄTSERKLÄRUNG

gemäß Maschinenrichtlinie 2006/42/EG, Anhang II 1A, EMV-Richtlinie 2014/30/EU, Anh. IV

Seriennummer

Firmenbezeichnung und vollständige Anschrift  
des Herstellers

**ATH-Heinl GmbH & Co. KG**  
Gewerbepark 9  
DE - 92278 Illschwang

Name und Anschrift des Dokumentations-  
Bevollmächtigten

**ATH-Heinl GmbH & Co. KG**  
Gewerbepark 9  
DE - 92278 Illschwang

Hiermit erklären wir, dass die nachfolgend bezeichnete Maschine in der von uns in Verkehr gebrachten Ausführung den einschlägigen, grundlegenden Sicherheits- und Gesundheitsanforderungen der EG-Richtlinie 2006/42/EG sowie den unten aufgeführten Harmonisierungsrechtsvorschriften entspricht.

### Beschreibung der Maschine

### Hebebühne für Fahrzeuge

Typbezeichnung

ATH Comfort Lift 2.40XL

Der oben beschriebene Gegenstand der  
Erklärung erfüllt die folgenden einschlägigen  
Harmonisierungs-Rechtsvorschriften der Union

Richtlinie 2006/42/EC

Folgende harmonisierten Normen und  
Vorschriften wurden eingehalten

DIN EN ISO 12100:2010 (Safety of machinery)  
DIN EN 1493:2010 (Machine-Directive)  
DIN EN 60204-1: 2018 (Safety of Machinery)

Prüfinstitut

**CTI-CEM International Ltd**  
Unit 200 Greenogue Business Park  
Grants Lane, Rathcoole,  
Co. Dublin. Ireland

Referenznummer der technischen Daten

F-353-20-0726-22-01-E

Nummer des Zertifikats

C-353-20-0726-22-01-E2

**ATH-Heinl GmbH & Co. KG**

Gewerbepark 9  
DE - 92278 Illschwang

Hans Heinl  
(Geschäftsführer)

**DURCH UMBAUTEN UND/ODER VERÄNDERUNGEN AN DER MASCHINE WIRD DIE  
CE-PRÜFUNG AUSSER KRAFT GESETZT UND EINE HAFTUNG AUSGESCHLOSSEN.**



## 6 ANHANG

### 6.1 Elektrikschaltplan

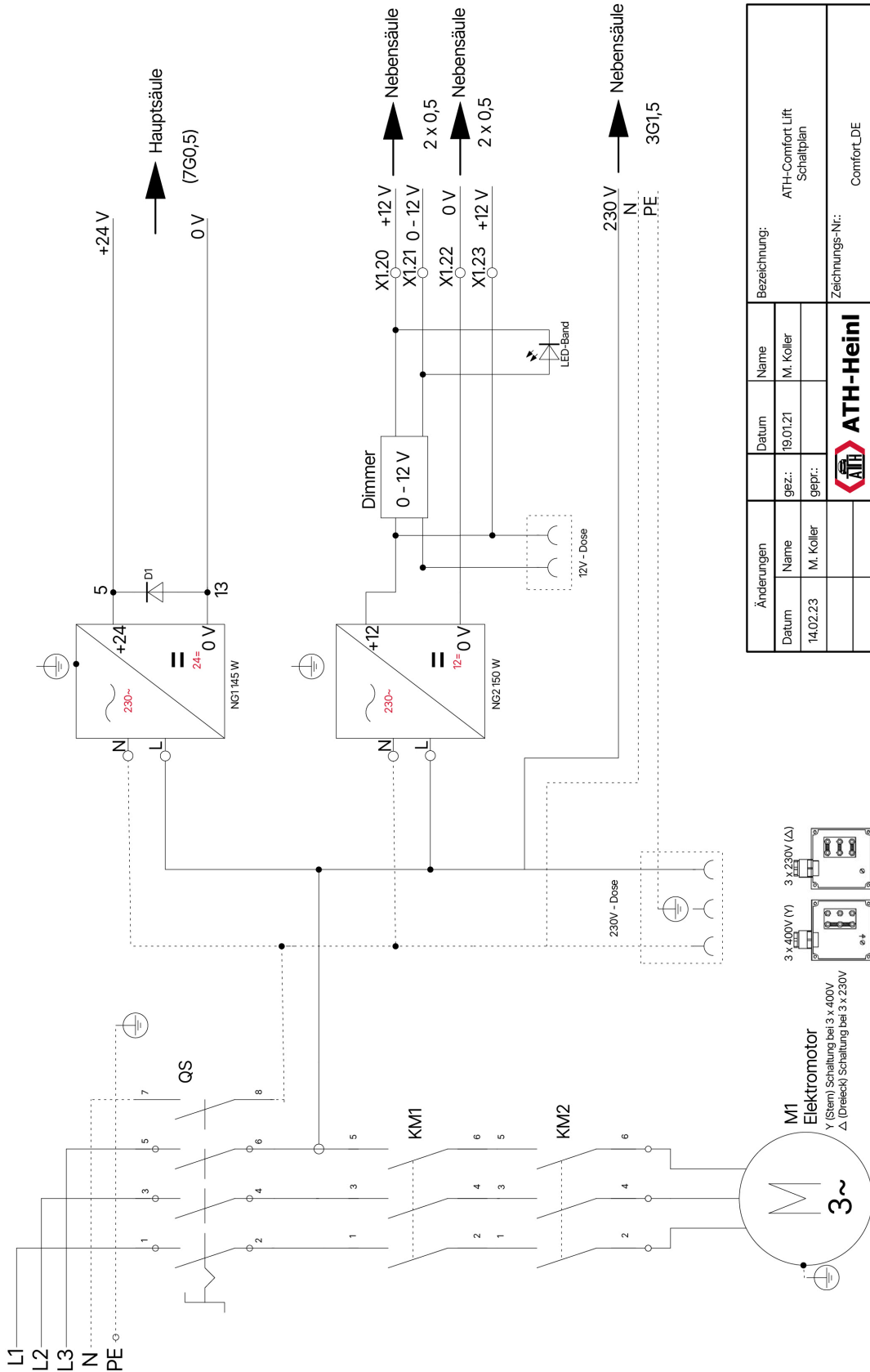

Änderungen		Bezeichnung:	
Datum	Name	ATH-Comfort Lift Schaltplan	
14.02.23	M. Koller		
	gez.:		
	gepr.:		
		 <b>ATH-Heini</b>	
		Zeichnungs-Nr.: Comfort_DE	

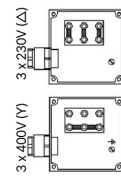

M1  
Elektromotor  
Y (Stern) Schaltung bei 3 x 400V  
Δ (Dreieck) Schaltung bei 3 x 230V

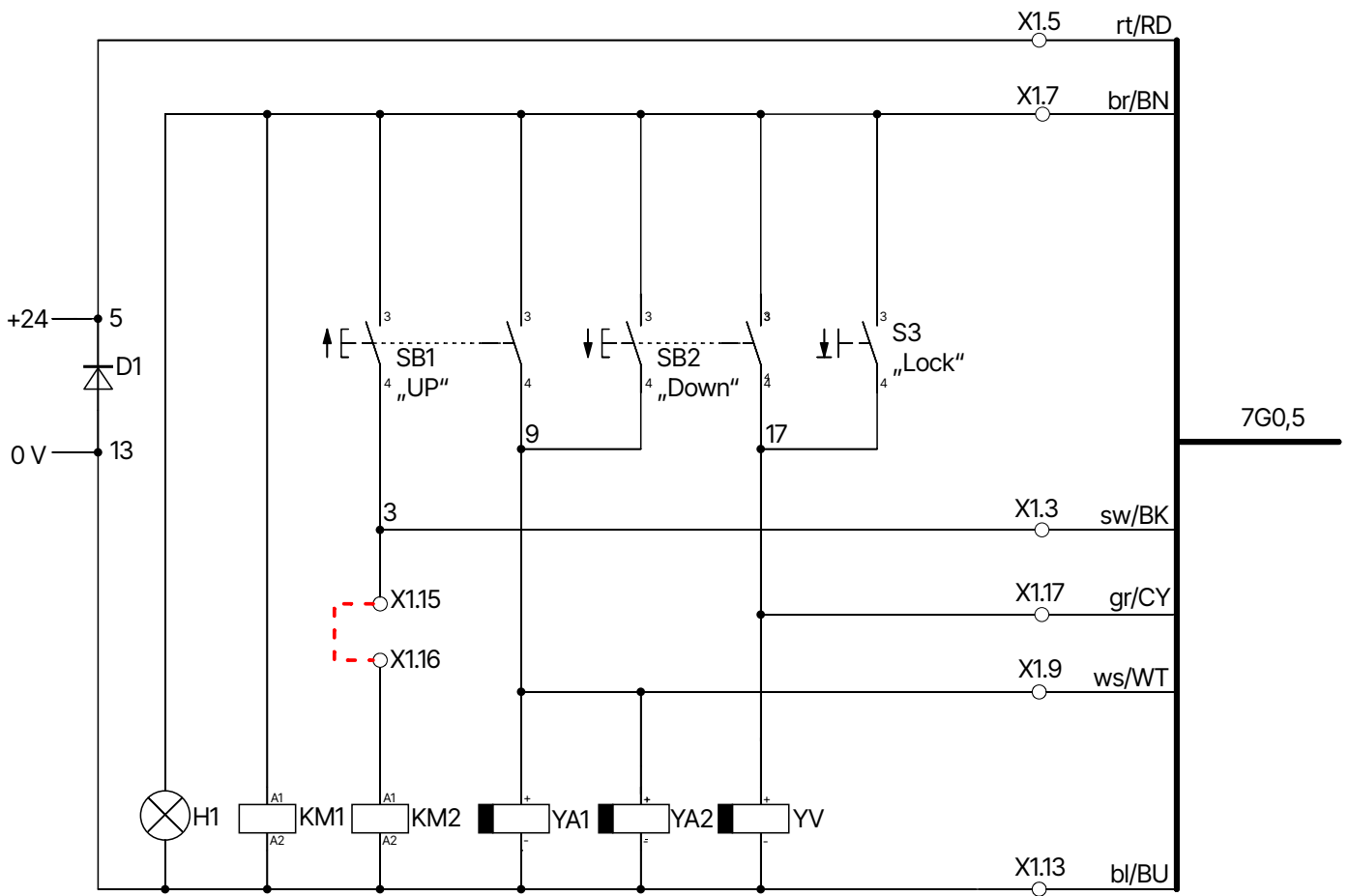

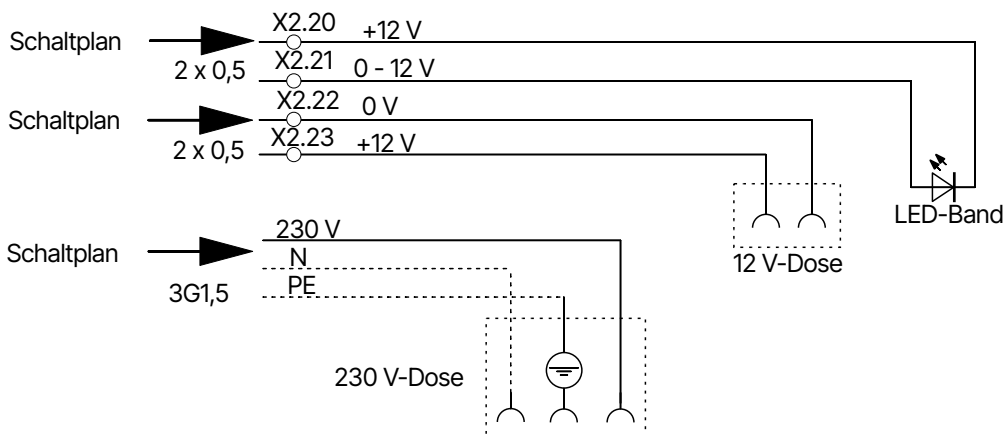
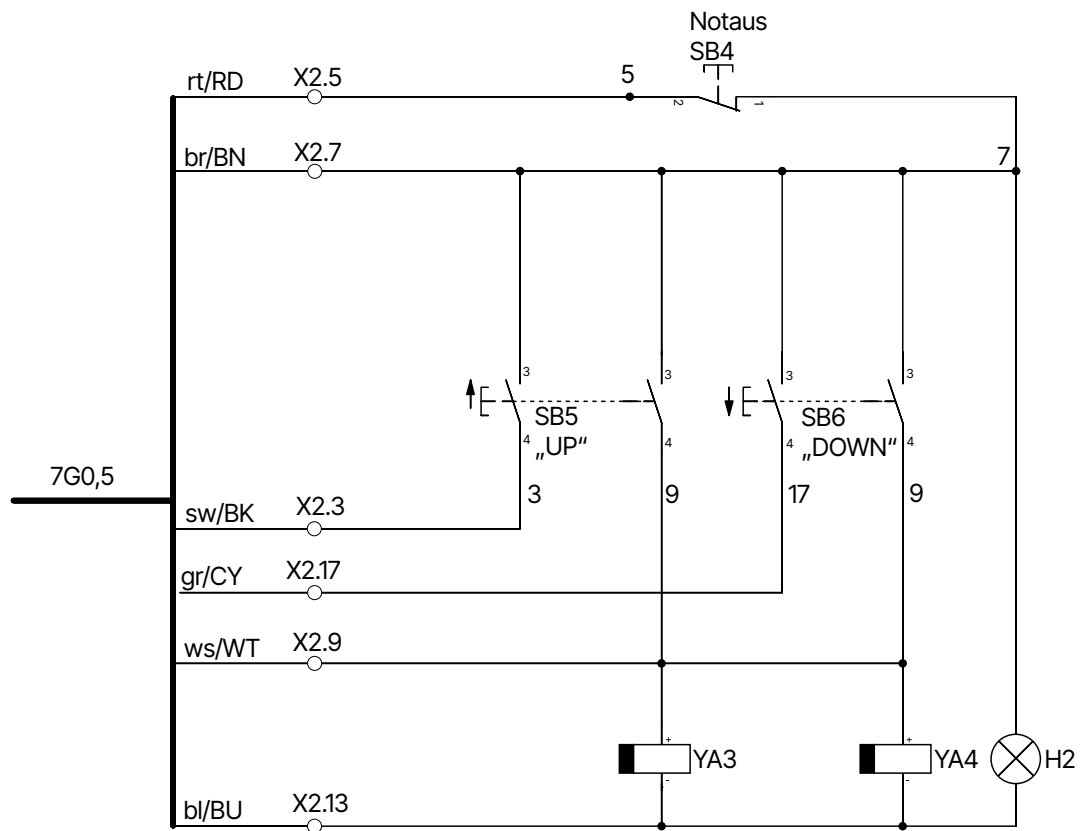

- KM1** Hauptschütz
- SB1** Taster Heben
- SB3** Taster Raste
- YV** Senkventil
- YA2** Magnetraste
- X2** Anschlussklemme

- KM2** Motorschütz
- SB2** Taster Senken
- H1** Kontrollleuchte
- YA1** Magnetraste
- X1** Anschlussklemme

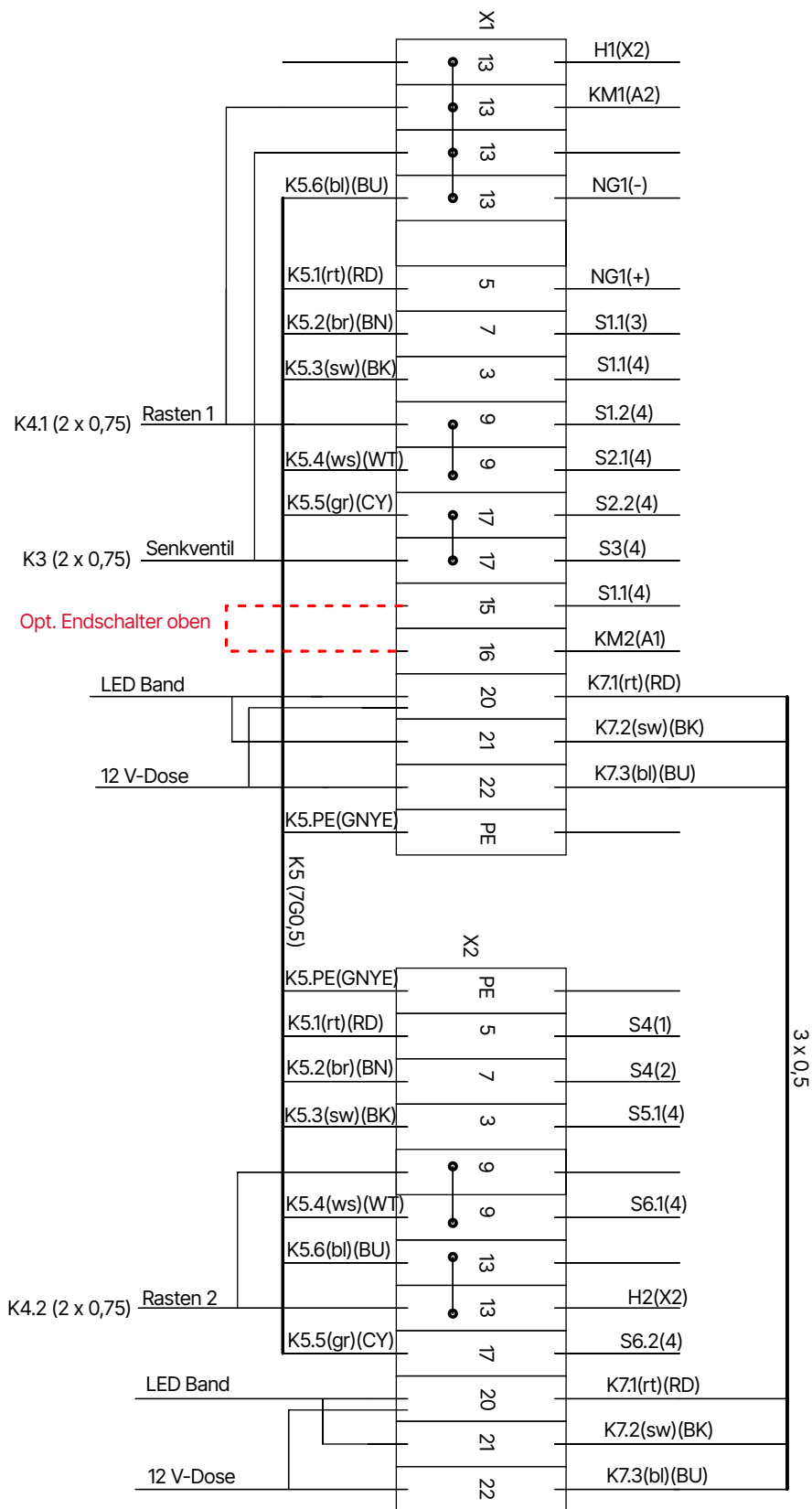

- |                           |                           |
|---------------------------|---------------------------|
| <b>H2</b> Kontrollleuchte | <b>SB4</b> Not-Aus-Taster |
| <b>SB5</b> Taster Heben   | <b>SB6</b> Taster Senken  |
| <b>YA3</b> Magnettraste   | <b>YA4</b> Magnettraste   |
| <b>X1</b> Anschlussklemme | <b>X2</b> Anschlussklemme |



Bezeichnung:		ATH-Comfort Lift Klemmenplan	
Zeichnungs-Nr.:		Comfort_DE	
Änderungen	Name	M. Koller	
	Datum	19.01.21	
Datum	gez.:		
	gepr.:		
			

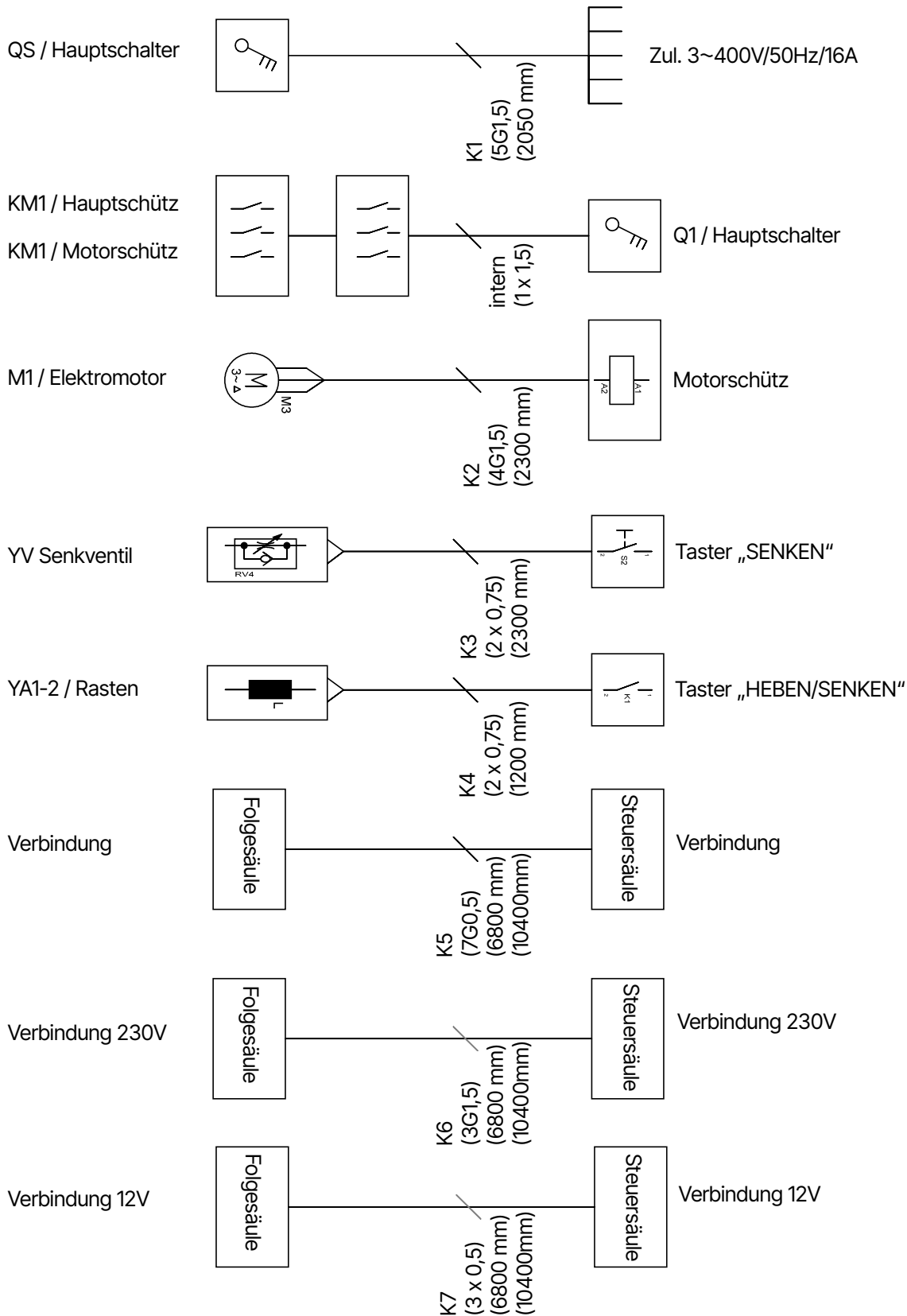

**Aderbelegung K5 (7G0,5)**

- 1/rt/RD Not-Aus
- 3/sw/BK Heben

2/br/BN Not-Aus

4/ws/WT Senken (Rasten)

Änderungen		Bezeichnung:	
Datum	Name	ATH-Comfort Lift Kabelliste	
15.02.23	M. Koller	Comfort_DE	
gez.:	gepr.:	Zeichnungs-Nr.:	
		Comfort_DE	
 <b>ATH-Heini</b>		Zeichnungs-Nr.:	
		Comfort_DE	

5/gr/CY Senken (Ventil)  
gr/ge/GNYYE PE (Schutzleiter)

6/bl/BU 0V DC (24V)

## 6.2 Hydraulikschaltplan

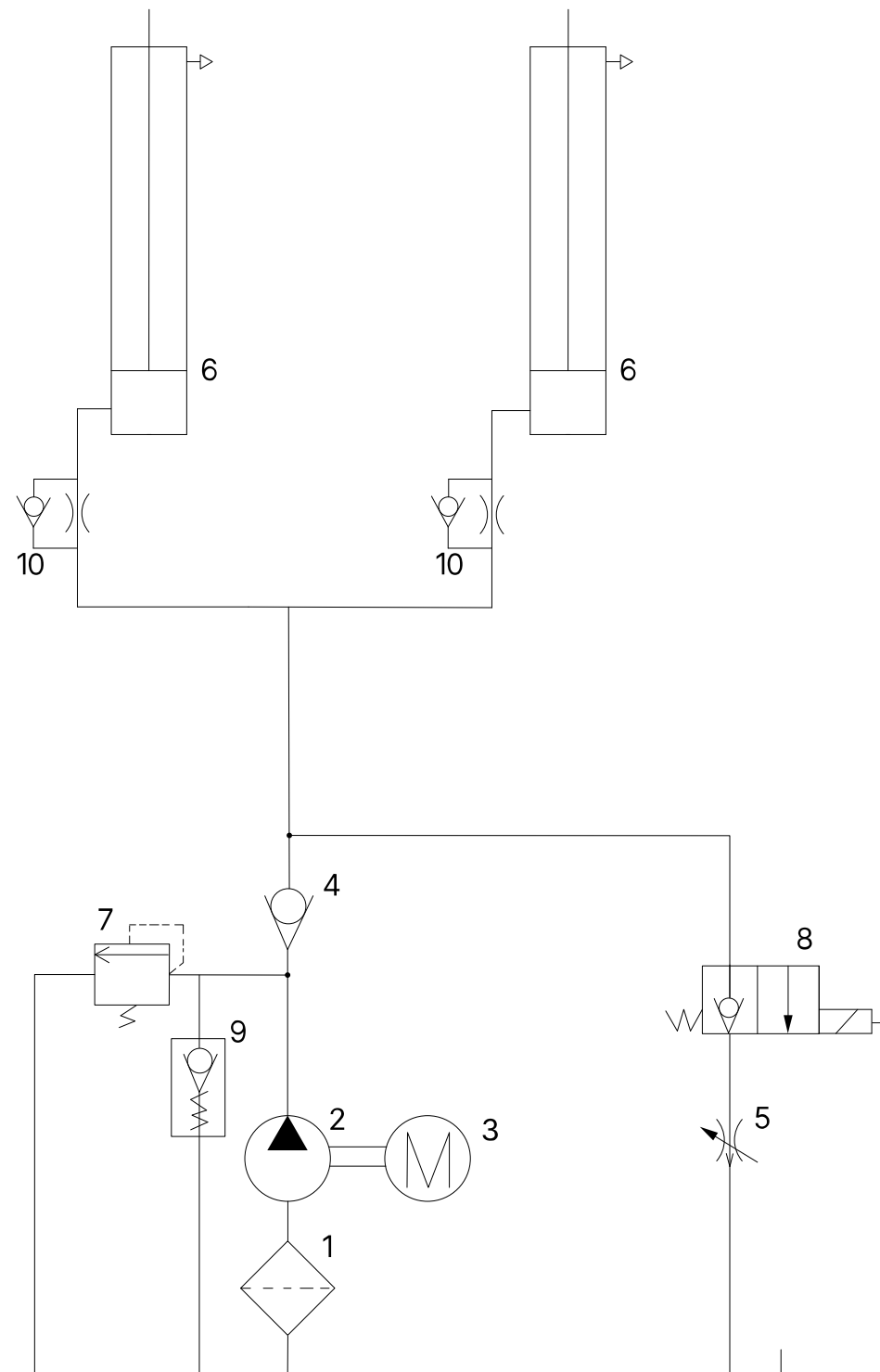

- |   |                            |   |                   |
|---|----------------------------|---|-------------------|
| 1 | Ölfiler                    | 2 | Zahnradpumpe      |
| 3 | Motor                      | 4 | Rückschlagventil  |
| 5 | Senkgeschwindigkeitsregler | 6 | Hydraulikzylinder |

- 7 Druckbegrenzungsventil
- 9 Anlaufventil

- 8 Senkventil
- 10 Drossel

### 6.3 Beschreibung Hydraulikblock

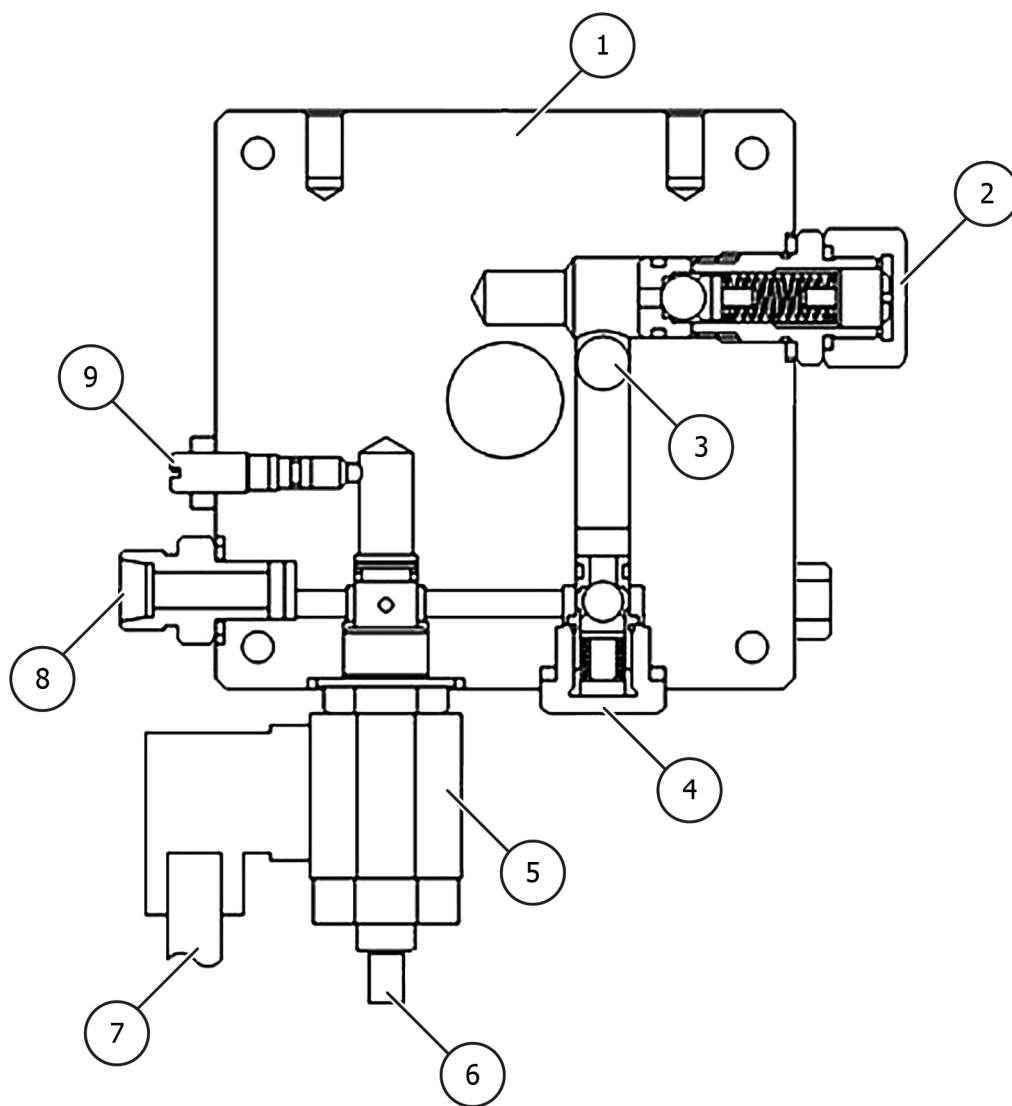

- |                                     |                                    |
|-------------------------------------|------------------------------------|
| ① Hydraulikblock                    | ② Druckbegrenzungsventil           |
| ③ Öleingang von Zahnradpumpe        | ④ Rückschlagventil                 |
| ⑤ Magnetspule 24V DC für Senkventil | ⑥ Senkventil mit Notablassschraube |
| ⑦ Elektroanschluss für Magnetspule  | ⑧ Anschluss Hydraulikschlauch      |
| ⑨ Senkgeschwindigkeitsventil        |                                    |



## 7 GARANTIEKARTE

Fachhändler Anschrift:	Kunden Anschrift:
Firma (ggf. Kundennummer):	Firma (ggf. Kundennummer):
Ansprechpartner:	Ansprechpartner:
Straße:	Straße:
PLZ & Ort:	PLZ & Ort:
Tel. & Fax:	Tel. & Fax:
E-Mail:	E-Mail:
Hersteller & Modell:	Baujahr:
Seriennummer:	Referenz-Nummer:

### Beschreibung der Meldung:

---

---

---

### Beschreibung der benötigten Ersatzteile:

Ersatzteil:	Artikelnummer:	Menge:
-------------	----------------	--------

### Wichtige Hinweise:

Schäden, die durch unsachgemäße Handhabung, unterlassene Wartung oder mechanische Beschädigung entstehen, fallen nicht in die Gewährleistung. Für Anlagen, die nicht durch einen zugelassenen Monteur der Fa. ATH-Heinl montiert wurden, beschränkt sich die Gewährleistung auf die Bereitstellung der erforderlichen Ersatzteile

### Transportschäden:

- Offener Mangel (Sichtbare Transportschäden, Vermerk auf Lieferschein des Spediteurs, Kopie des Lieferscheins und Fotos umgehend zu ATH-Heinl senden)
- Versteckter Mangel (Transportschaden wird erst beim Auspacken der Ware festgestellt, Schadensanzeige mit Bildern innerhalb 24 Stunden an ATH-Heinl senden)

Ort & Datum

Unterschrift & Stempel



## 7.1 Umfang der Produktgarantie

### Fünf Jahre

- Auf die Gerätestruktur

### Ein Jahr (bei normalen Umständen/Gebrauch im Rahmen der Garantie)

- Netzgeräte
- Hydraulikzylinder
- Alle anderen Verschleiß-Komponenten wie Drehteller, Gummiplatten, Seile, Ketten, Ventile, Schalter usw.

### Garantieausschluss von

- Mängeln, die durch normalen Verschleiß, Missbrauch, Transportschäden, unsachgemäße Installation, Spannung oder fehlende erforderliche Wartung entstanden sind.
- Schäden die aus Vernachlässigung oder Nichteinhaltung der angegebenen Hinweise in dieser Bedienungsanleitung und / oder anderen begleitenden Anweisungen entstanden sind.
- Den normalen Verschleiß an Einzelteilen, die einen Service benötigen, um das Produkt in einem sicheren Betriebszustand zu halten.
- Jede Komponente die beim Transport beschädigt worden ist.
- Andere Komponenten, die nicht explizit aufgeführt worden sind, aber als allgemeine Verschleißteile gehandhabt werden.
- Wasserschäden, die durch z.B. Regen, übermäßiger Feuchtigkeit, korrosive Umgebungen oder andere Verunreinigungen verursacht worden sind.
- Schönheitsfehler, welche die Funktion nicht beeinträchtigen.

### **GARANTIE GILT NICHT, WENN DIE GARANTIEKARTE NICHT AN ATH-HEINL ZUGESENDET WORDEN IST.**

Es wird darauf hingewiesen, dass Schäden und Störungen, die durch Nichteinhalten von Wartungs- und Einstellarbeiten (gem. Bedienungsanleitung und/oder Einweisung), fehlerhafte Elektroanschlüsse (Drehfeld, Nennspannung, Absicherung) oder unsachgemäße Nutzung (Überlastung, Aufstellung im Freien, techn. Veränderungen) entstanden sind, den Gewährleistungsfall ausschließen!



## 8 PRÜFBUCH



### Hinweis

Dieses Prüfbuch (inklusive Protokoll) ist wichtiger Bestandteil der Bedienungsanleitung bzw. des Produktes.

**!!!BITTE SORGFÄLTIG AUFBEWAHREN!!!**

### Prüfung

Das Produkt ist nach Fertigstellung der Montage, Übergabe, ggf. Einweisung und anschließend regelmäßig gemäß den im Betreiberland gültigen Vorschriften und gesetzlichen Bestimmungen durch eine hierfür geeignete und zugelassene Firma oder Einrichtung überprüfen zu lassen.

Bei Änderungen oder Erweiterungen des Produkt-Typs muss ein zusätzliches Prüfbuch geführt und abgenommen werden.

### Prüfungsumfang

Neben der einwandfreien Funktion, Sauberkeit und Wartungsvorgaben, sind vor allem die sicherheitsrelevanten Komponenten der gesamten Anlage zu überprüfen.



### Technische Daten

entnehmen Sie bitte der beiliegenden Bedienungsanleitung

### Typenschild

Notieren Sie sich nachfolgend alle Daten

Hersteller & Typ der verwendeten Montagematerialien

 ATH-Heinl			
<b>Typ</b> Type		<b>Serien #</b> Serial #	
<b>Spannung</b> Voltage		<b>Baujahr</b> Year of built	
<b>Leistung</b> Power		<b>Tragkraft</b> Capacity	
		<small>Made by ATH-Heinl GmbH &amp; Co.KG Gewerbepark 9   92278 Iilschwang GERMANY   Assembly in China</small>	

## 8.1 Aufstellungs- und Übergabeprotokoll

<b>Aufstellungsort:</b>	<b>Gerät/Anlage:</b>
Firma:	Hersteller:
Straße:	Typ/Modell:
Ort:	Seriennummer:
Land:	Baujahr:

Das oben aufgeführte Produkt wurde montiert, auf Funktion und Sicherheit überprüft und in Betrieb genommen. Die Aufstellung erfolgte durch:

- Den Betreiber
  Den Sachkundigen

Der Betreiber bestätigt das ordnungsgemäße Aufstellen des Produkt-Typs, alle Informationen dieser Betriebsanleitung und Protokoll gelesen sowie verstanden zu haben und entsprechend zu beachten, sowie diese Unterlagen den eingewiesenen Bedienern jederzeit zugänglich aufzubewahren.

Der Betreiber bestätigt, dass nach Montage und Inbetriebnahme durch eine geschulte Person des Herstellers oder eines Vertragshändlers (Sachkundiger) eine Einweisung in der Funktion, Handhabung, sicherheitsrelevanten Vorgaben, Wartung und Pflege der Maschine stattgefunden hat, die Unterlagen, Informationen und Vorgaben der Maschine erhalten hat und das Produkt einwandfrei funktioniert.

### WICHTIGER HINWEIS:

#### SOLLTEN DIE GENANNTEN PUNKTE NICHT ERFÜLLT WERDEN, ERLISCHT DER GARANTIEANSPRUCH!

Die Gewährleistung ist nur gültig bei Einhaltung und Nachweis der ordnungsgemäßen Montage, Übergabe, ggf. Einweisung der Maschine wie der jährlichen Wartung durch einen vom Hersteller autorisierten Sachkundigen. Der Abstand zwischen 2 Wartungen darf 12 Monate nicht überschreiten. Bei außerstandardmäßiger Nutzung bzw. Mehrschicht oder Saisonnutzung, ist eine ½ jährliche Prüfung und Wartung zu vereinbaren.

Gewährleistungsansprüche werden nur anerkannt, wenn alle Punkte im Protokoll und in der Bedienungsanleitung erfüllt wurden, der Anspruch unverzüglich nach Feststellung geltend gemacht wird und dieses **Protokoll im Zusammenhang des Wartungs- und ggf. Serviceprotokoll an den Hersteller** geschickt wird.

Desweiteren sind die spezifischen Informationen zur Gewährleistung (Umfang, Ansprüche und Vorgaben), wie sie in der Bedienungsanleitung beschrieben sind zu beachten.

Schäden und Reklamationen die durch unsachgemäße Handhabung, unterlassene Wartung und Pflege, Verwendung ungeeigneten oder nicht vorgegeben Montage-, Betriebs-, Wartungs- und Pflegemittel, mechanische Beschädigung, eingreifen in das Gerät ohne Absprache oder durch nicht autorisierten Sachkundigen entstehen, sind von der Gewährleistung ausgeschlossen. Für Anlagen, die nicht durch einen autorisierten Sachkundigen montiert wurden, beschränkt sich die Gewährleistung per Absprache des Herstellers max. auf die Bereitstellung der erforderlichen Ersatzteile.

---

Name und Firmenstempel des Sachkundigen ggf. Nummer und Name VKH Datum und Unterschrift des Sachkundigen

---

Name und Firmenstempel des Betreibers Datum und Unterschrift des Betreibers



## 8.2 Prüfplan

Prüfung	1	2	3	4	5	6
Datum						
Typenschild						
Kurzbedienungsanleitung						
Bedienungsanleitung						
Sicherheitskennzeichen						
Kennzeichnung für Bedienung						
Weitere Kennzeichnung						
Konstruktion (Verformung, Risse)						
Befestigungsdübel und Standsicherheit						
Zustand Betonboden (Risse)						
Zustand / Allgemeinzustand						
Zustand / Sauberkeit						
Zustand / Pflege und Versiegelung						
Zustand / Flüssigkeiten						
Zustand / Schmierung						
Zustand / Aggregat						
Zustand / Antrieb						
Zustand / Motor						
Zustand / Getriebe						
Zustand / Zylinder						
Zustand / Ventil						
Zustand / Elektrische Steuerung						
Zustand / Elektrische Taster						
Zustand / Elektro-Schalter						
Zustand / Elektro-Leitungen						
Zustand / Hydraulik-Leitungen						
Zustand / Hydraulik-Verschraubung						
Zustand / Pneumatik-Leitungen						
Zustand / Pneumatik-Verschraubung						
Zustand / Dichtheit						
Zustand / Bolzen und Lagerstellen						
Zustand / Verschleißteile						
Zustand / Abdeckungen						
Zustand / Funktionen unter Last						

Prüfung	1	2	3	4	5	6
Datum						
Zustand / Sicherheitsrelevanter Bauteile						
Zustand / Elektrische Sicherheitseinrichtung						
Zustand / Hydraulische Sicherheitseinrichtung						
Zustand / Pneumatische Sicherheitseinrichtung						
Zustand / Mechanische Sicherheitseinrichtung						
Zustand / Funktionen unter Last						
Prüfplakette erteilt						



### 8.3 Prüfungsbefund

Sichtprüfung (Befugte sachkundige Person)

## Prüfungsbefund

über eine regelmäßige/außerordentliche Prüfung/Nachprüfung\*

Das Gerät wurde einer Prüfung auf Betriebsbereitschaft unterzogen. Dabei wurden keine/folgende\* Mängel festgestellt:

---

---

---

---

---

Prüfumfang: Funktions- und Sichtprüfung nach Vorgaben  
Noch ausstehende Teilprüfung:

---

---

Einer Inbetriebnahme stehen keine \*) Bedenken entgegen, Nachprüfung ist nicht \*) erforderlich.

---

(Ort, Datum)

Bestätigung der Abnahme:

(Unterschrift Sachkundiger)

(Name des Sachkundigen)

(Berufsbezeichnung)

(Anschrift)

(Beschäftigt bei)

Betreiber (Firmenstempel, Datum, Unterschrift)

Mängel zur Kenntnis genommen \*\*)

Mängel behoben \*\*)

---

---

\*) Nichtzutreffendes bitte streichen

\*\*\*) Bestätigung des Betreibers oder eines Beauftragten mit Datum und Unterschrift

Sichtprüfung (Befugte sachkundige Person)

## Prüfungsbefund

über eine regelmäßige/außerordentliche Prüfung/Nachprüfung\*

Das Gerät wurde einer Prüfung auf Betriebsbereitschaft unterzogen. Dabei wurden keine/folgende\* Mängel festgestellt:

---

---

---

---

---

Prüfumfang: Funktions- und Sichtprüfung nach Vorgaben

Noch ausstehende Teilprüfung:

---

---

Einer Inbetriebnahme stehen keine \*) Bedenken entgegen, Nachprüfung ist nicht \*) erforderlich.

---

---

(Ort, Datum)

**Bestätigung der Abnahme:**

(Unterschrift Sachkundiger)

(Name des Sachkundigen)

(Berufsbezeichnung)

(Anschrift)

(Beschäftigt bei)

Betreiber (Firmenstempel, Datum, Unterschrift)

Mängel zur Kenntnis genommen \*\*)

Mängel behoben \*\*)

---

---

\*) Nichtzutreffendes bitte streichen

\*\*\*) Bestätigung des Betreibers oder eines Beauftragten mit Datum und Unterschrift



Sichtprüfung (Befugte sachkundige Person)

## Prüfungsbefund

über eine regelmäßige/außerordentliche Prüfung/Nachprüfung\*

Das Gerät wurde einer Prüfung auf Betriebsbereitschaft unterzogen. Dabei wurden keine/folgende\* Mängel festgestellt:

---

---

---

---

---

Prüfumfang: Funktions- und Sichtprüfung nach Vorgaben

Noch ausstehende Teilprüfung:

---

---

Einer Inbetriebnahme stehen keine \*) Bedenken entgegen, Nachprüfung ist nicht \*) erforderlich.

---

---

(Ort, Datum)

Bestätigung der Abnahme:

(Unterschrift Sachkundiger)

(Name des Sachkundigen)

(Berufsbezeichnung)

(Anschrift)

(Beschäftigt bei)

Betreiber (Firmenstempel, Datum, Unterschrift)

Mängel zur Kenntnis genommen \*\*)

Mängel behoben \*\*)

---

---

\*) Nichtzutreffendes bitte streichen

\*\*\*) Bestätigung des Betreibers oder eines Beauftragten mit Datum und Unterschrift



Sichtprüfung (Befugte sachkundige Person)

## Prüfungsbefund

über eine regelmäßige/außerordentliche Prüfung/Nachprüfung\*

Das Gerät wurde einer Prüfung auf Betriebsbereitschaft unterzogen. Dabei wurden keine/folgende\* Mängel festgestellt:

---

---

---

---

---

Prüfumfang: Funktions- und Sichtprüfung nach Vorgaben

Noch ausstehende Teilprüfung:

---

---

Einer Inbetriebnahme stehen keine \*) Bedenken entgegen, Nachprüfung ist nicht \*) erforderlich.

---

---

(Ort, Datum)

**Bestätigung der Abnahme:**

(Unterschrift Sachkundiger)

(Name des Sachkundigen)

(Berufsbezeichnung)

(Anschrift)

(Beschäftigt bei)

Betreiber (Firmenstempel, Datum, Unterschrift)

Mängel zur Kenntnis genommen \*\*)

Mängel behoben \*\*)

---

---

\*) Nichtzutreffendes bitte streichen

\*\*\*) Bestätigung des Betreibers oder eines Beauftragten mit Datum und Unterschrift



Sichtprüfung (Befugte sachkundige Person)

## Prüfungsbefund

über eine regelmäßige/außerordentliche Prüfung/Nachprüfung\*

Das Gerät wurde einer Prüfung auf Betriebsbereitschaft unterzogen. Dabei wurden keine/folgende\* Mängel festgestellt:

---

---

---

---

---

Prüfumfang: Funktions- und Sichtprüfung nach Vorgaben

Noch ausstehende Teilprüfung:

---

---

Einer Inbetriebnahme stehen keine \*) Bedenken entgegen, Nachprüfung ist nicht \*) erforderlich.

---

---

(Ort, Datum)

Bestätigung der Abnahme:

(Unterschrift Sachkundiger)

(Name des Sachkundigen)

(Berufsbezeichnung)

(Anschrift)

(Beschäftigt bei)

Betreiber (Firmenstempel, Datum, Unterschrift)

Mängel zur Kenntnis genommen \*\*)

Mängel behoben \*\*)

---

---

\*) Nichtzutreffendes bitte streichen

\*\*\*) Bestätigung des Betreibers oder eines Beauftragten mit Datum und Unterschrift

Sichtprüfung (Befugte sachkundige Person)

## Prüfungsbefund

über eine regelmäßige/außerordentliche Prüfung/Nachprüfung\*

Das Gerät wurde einer Prüfung auf Betriebsbereitschaft unterzogen. Dabei wurden keine/folgende\* Mängel festgestellt:

---

---

---

---

---

Prüfumfang: Funktions- und Sichtprüfung nach Vorgaben

Noch ausstehende Teilprüfung:

---

---

Einer Inbetriebnahme stehen keine \*) Bedenken entgegen, Nachprüfung ist nicht \*) erforderlich.

---

---

(Ort, Datum)

**Bestätigung der Abnahme:**

(Unterschrift Sachkundiger)

(Name des Sachkundigen)

(Berufsbezeichnung)

(Anschrift)

(Beschäftigt bei)

Betreiber (Firmenstempel, Datum, Unterschrift)

Mängel zur Kenntnis genommen \*\*)

Mängel behoben \*\*)

---

---

\*) Nichtzutreffendes bitte streichen

\*\*\*) Bestätigung des Betreibers oder eines Beauftragten mit Datum und Unterschrift





[www.ath-heinl.de](http://www.ath-heinl.de)

## ATH-Heinl GmbH & Co. KG

Gewerbepark 9  
D-92278 Illschwang  
Germany

Tel.: +49(0)9666 18801 00

Fax: +49(0)9666 18801 01

[info@ath-heinl.de](mailto:info@ath-heinl.de)

[www.ath-heinl.de](http://www.ath-heinl.de)

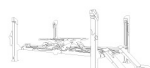
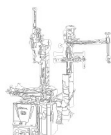



# User Manual



2-post lift

## ATH Comfort Lift 2.40XL

From serial number: F201240805508



ATH-Heinl GmbH & Co. KG | Gewerbepark 9  
D-92278 Illschwang | Germany | [www.ath-heinl.com](http://www.ath-heinl.com)

Release date: 19.05.2023 | Errors and omissions excepted. Sale only through ATH distributors

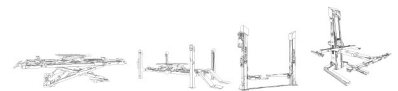

## CONTENT

<b>1</b>	<b>Introduction.....</b>	<b>73</b>
1.1	General information.....	73
1.2	Description.....	74
1.3	Operation.....	77
1.4	Safety instructions.....	79
1.5	Technical data.....	80
1.6	Load distribution.....	82
1.7	Dimensioned drawing.....	83
<b>2</b>	<b>Installation.....</b>	<b>85</b>
2.1	Transport and storage conditions.....	85
2.2	Unpacking the machine.....	86
2.3	Scope of delivery.....	86
2.4	Location.....	88
2.5	Location Minimum distances.....	89
2.6	Fastening.....	90
2.7	Electrical connection.....	90
2.8	Pneumatic connection.....	90
2.9	Hydraulic connection.....	91
2.10	Assembly.....	91
2.10.1	Foundation plan.....	92
2.10.2	Assembly of the lifting platform.....	96
<b>3</b>	<b>Operation.....</b>	<b>103</b>
3.1	Operating instructions.....	103
3.2	Basic notes.....	104
3.3	Operation of the lifting platform.....	104
<b>4</b>	<b>Maintenance.....</b>	<b>106</b>
4.1	Consumables for assembly, maintenance and care.....	106
4.2	Safety regulations for oil.....	108
4.3	Maintenance or care plan.....	109
4.4	Troubleshooting or error display and remedy.....	110
4.5	Maintenance and service instructions.....	112
4.6	Disposal.....	113
<b>5</b>	<b>EC- EU Declaration of Conformity.....</b>	<b>114</b>
<b>6</b>	<b>Appendix.....</b>	<b>115</b>



6.1	Electrical circuit diagram.....	115
6.2	Hydraulic circuit diagram.....	119
6.3	Description hydraulic block.....	120
<b>7</b>	<b>Warranty card.....</b>	<b>121</b>
7.1	Scope of the product warranty.....	122
<b>8</b>	<b>Test book.....</b>	<b>123</b>
8.1	Installation and handover protocol.....	124
8.2	Test plan.....	125
8.3	Inspection report.....	127
<b>9</b>	<b>Notes.....</b>	<b>133</b>



# 1 INTRODUCTION

## 1.1 General information



These instructions are an integral part of the machine. They must be read and understood by the user. No liability is accepted for damage caused by failure to observe these instructions or the valid safety regulations.



Appropriate protective clothing must be worn for all work on the equipment described.



### **Danger**

Non-observance leads to death or serious injury



### **Caution**

Non-observance can lead to death or serious injury.



### **Warning**

Non-observance can lead to injuries



### **Attention**

Non-observance can lead to material damage and impair the function of the product.



### **Note**

Supplementary information on the operation of the product



### **Tip**

General useful information

## 1.2 Description

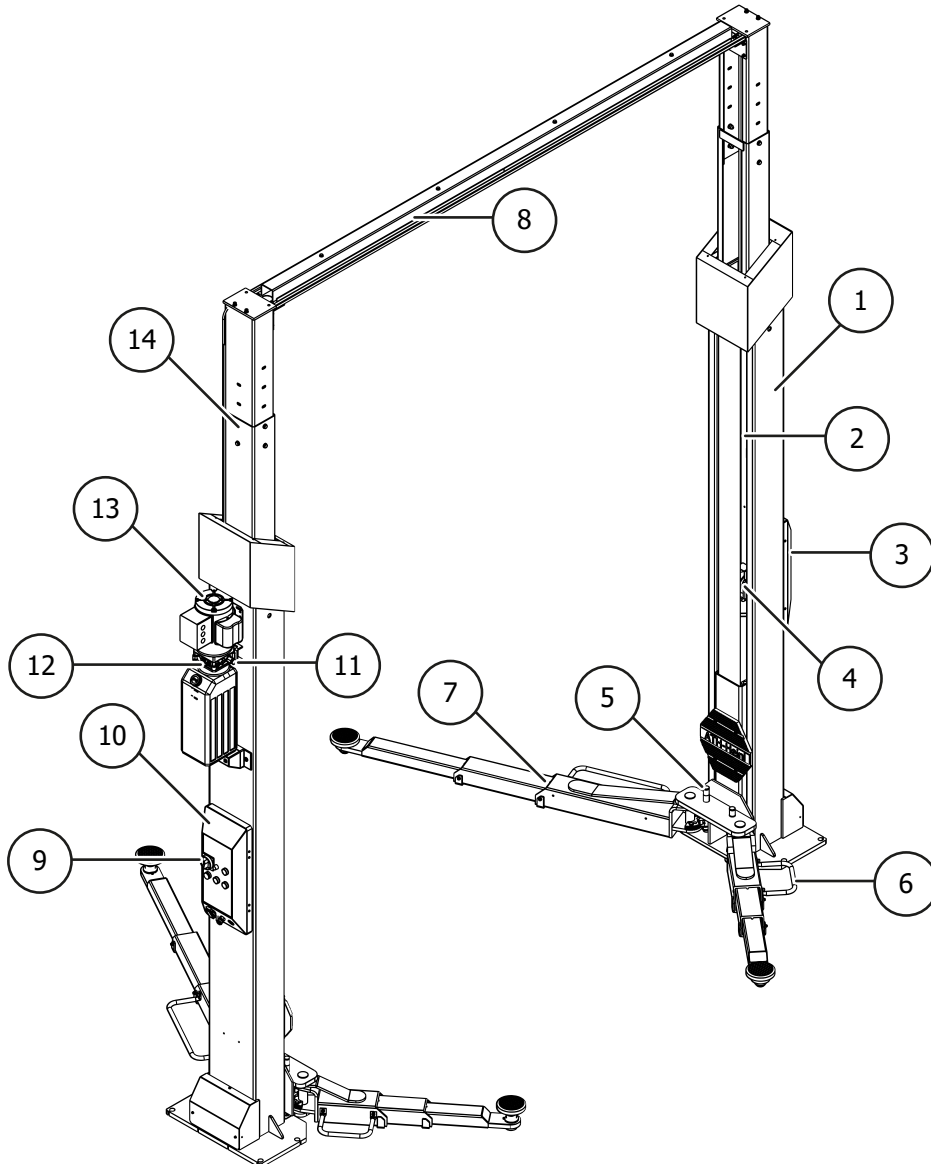

- ① **Lifting columns**  
The internal lifting carriage is moved upwards by means of a hydraulic cylinder and chain.
- ② **Synchronization cables**  
Ensure safe synchronization of the two lift trucks.
- ③ **Control box auxiliary column**  
with integrated dead man system
- ④ **Locking pawls**  
This device prevents the platform from descending by more than 100 mm in the event of any deficiency. Electromagnets unlock the pawls each time they are raised and lowered.
- ⑤ **Support arm lock**  
This device automatically blocks arm rotation when the lift is raised.
- ⑥ **Foot protection**  
Deflector bar

- 7 **Support arms**  
With the help of these the vehicle can be lifted.
- 8 **Crossbar**  
Guide and reinforcement profiles for ropes and hose
- 9 **Lockable main switch**
- 10 **Control box main column**  
Contains the complete electrical control system. All pushbuttons are protected by a front ring to prevent unintentional actuation. Furthermore, all movements are immediately interrupted when the pushbuttons are released (dead man system).
- 11 **Pressure relief valve<sup>2</sup>**  
Prevents the load from being exceeded.
- 12 **Emergency lowering screw**  
Allows the lift to be lowered in the event of a defect.
- 13 **Hydraulic unit**  
The hydraulic oil in the tank is fed to a cylinder via a gear pump driven by the engine. The oil is returned to the tank via a lowering valve.
- 14 **Height-adjustable columns**

### Safety devices

- **Control box main column with dead man system**

Contains the complete electrical control system. All pushbuttons are protected by a front ring to prevent unintentional pushbutton actuation. Furthermore, all movements are immediately interrupted when the pushbuttons are released.

- **Control box secondary column with dead man system**

- **Support arm locking device**

This device automatically blocks arm rotation as soon as the lifting platform is raised.

**Position with support arm locked**

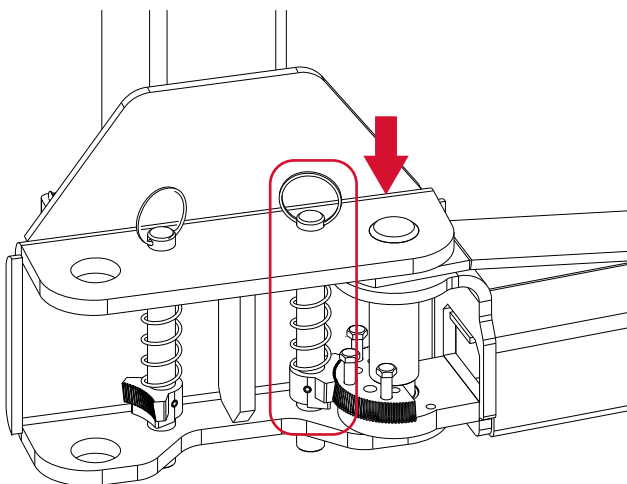

**Position with support arm unlocked**

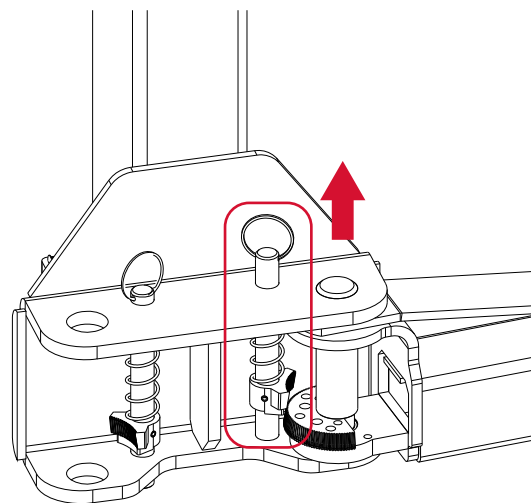

- **Locking pawls**

This device prevents the platform from moving down by more than 100 mm in the event of a defect. Electromagnets unlock the pawls each time the lift is raised or lowered.

Position when lift carriage is locked

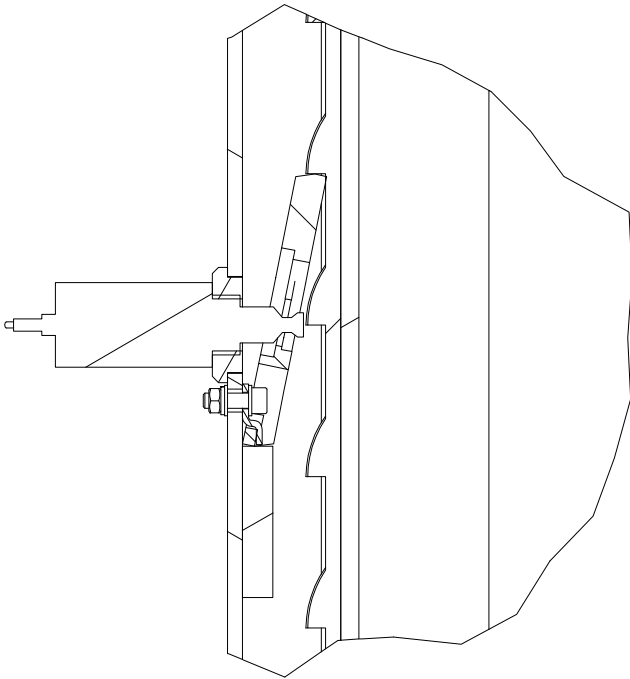

Position when lift carriage is unlocked

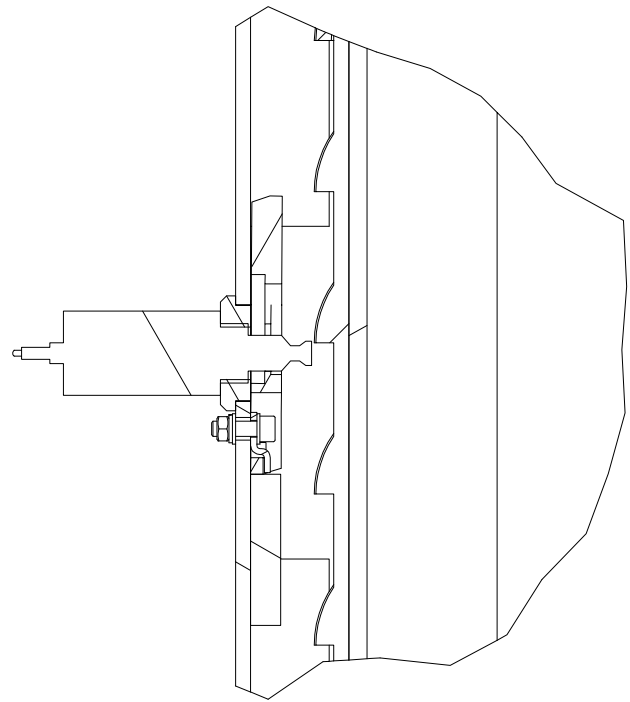

- **Main switch lockable**  
Disconnects the platform from the mains and prevents unauthorized use
- **Foot protection (deflector)**
- **Pressure relief valve<sup>2</sup>**  
Prevents exceeding the load capacity
- **Emergency lowering screw**  
Allows lowering of the lift in case of a defect
- **Synchronizing ropes**  
Ensure safe synchronization of the two lift trucks

**Warning**



<sup>2</sup> The factory-set working pressure is adjusted to the maximum nominal load. The pressure relief valve must not be tampered with.

Changing the setting can lead to serious damage.

## 1.3 Operation

### Main column

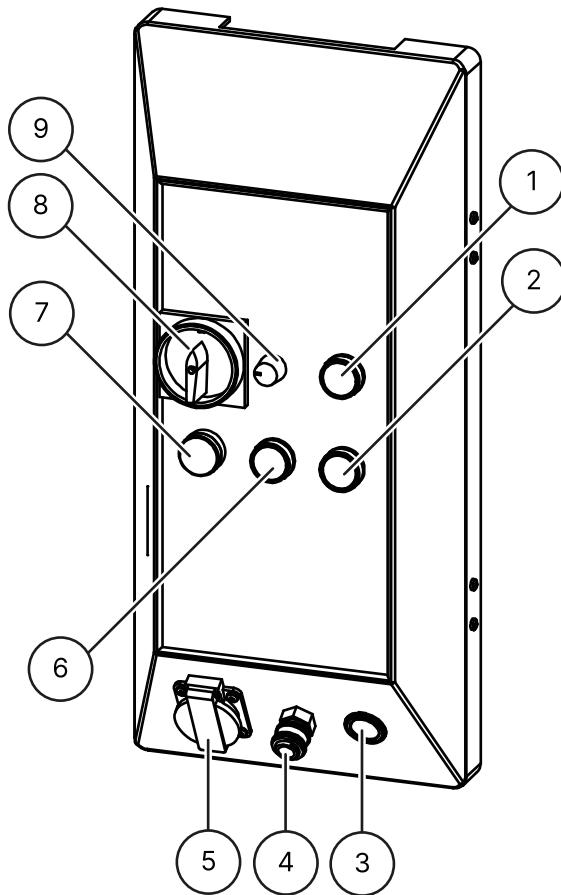

- ① **Lift button**  
to lift
- ② **Lower button**  
to lower the lift completely (detents and lowering valve are opened)
- ③ **Car socket 12V**
- ④ **ESSK valve socket**
- ⑤ **Built-in socket 1 x 230 V**
- ⑥ **Button parking (LOCK)**  
to lower the lift into the detent (only the lowering valve is opened)
- ⑦ **Operating light**  
indicates if the lift is in standby mode
- ⑧ **Lockable main switch**  
with emergency stop function to switch the lift on and off and to secure the lift against unauthorized use
- ⑨ **Dimmer**  
to control the brightness of the LED kit

## Secondary column

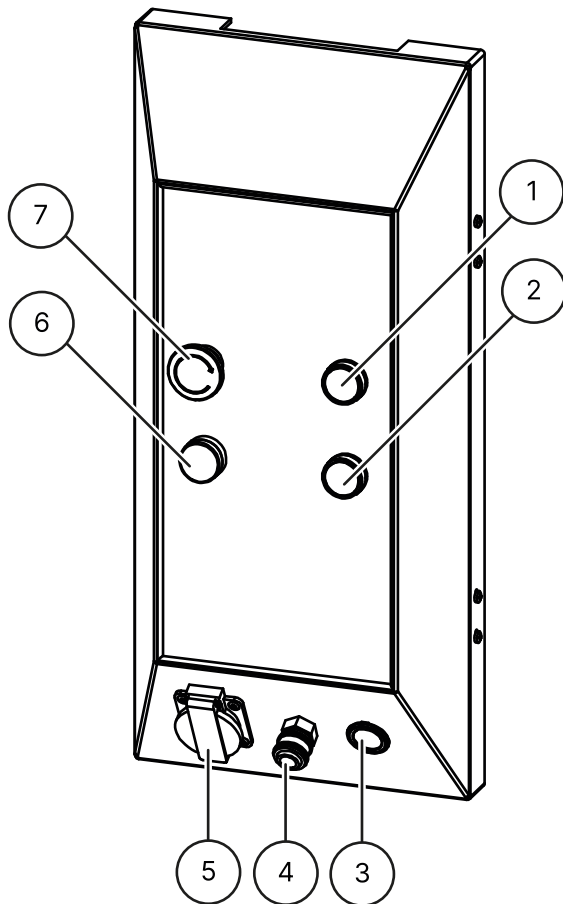

- ① **Lift button**  
to raise the lifting platform
- ② **Lower button**  
to lower the lift completely (detents and lowering valve are opened)
- ③ **Car socket 12V**
- ④ **ESSK valve socket**
- ⑤ **Built-in socket 1 x 230 V**
- ⑥ **Operating light**  
indicates whether the lifting platform is in standby mode
- ⑦ **Emergency stop button**  
For switching off the lifting platform in case of problems

## 1.4 Safety instructions

### General safety instructions



Read and understand the operating instructions before operating the lift.



Work on electrical components is only permitted to locally authorized electricians

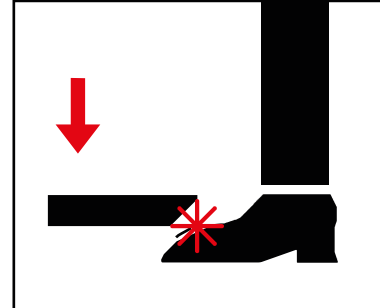

Leave the danger zone when lowering the lifting platform

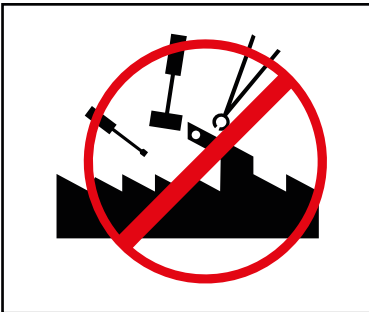

Modifications of any kind to the lifting platform are not permitted



Lifting platform must not be cleaned under running water



Do not use any paint-dissolving or highly aggressive cleaning agents

### Product-specific safety instructions

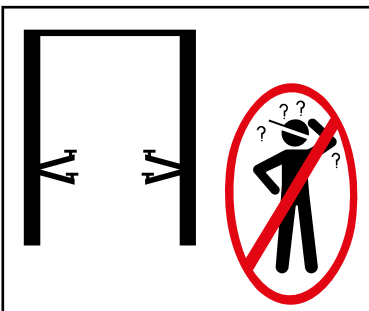

Lifting platform may only be operated by trained personnel



Only authorized persons are allowed to enter the danger zone

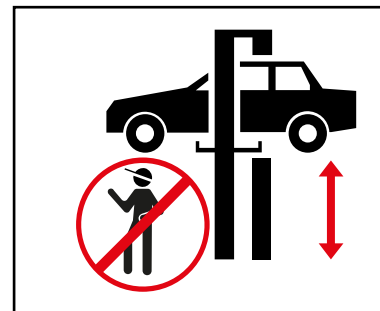

When lifting & lowering, the danger area must be kept clear

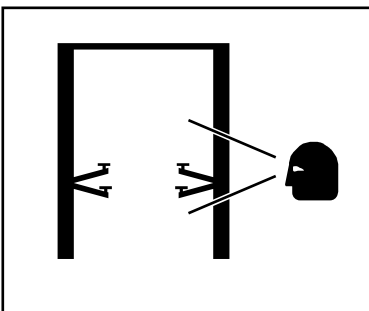

Proper maintenance and inspections are required to work safely

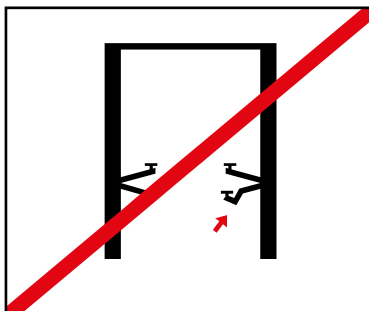

Do not work on damaged lifts



Ensure proper weight distribution of the vehicle

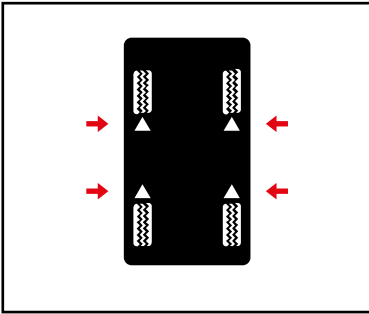

Use the vehicle manufacturer's specified lifting points and close all doors when lifting the vehicle

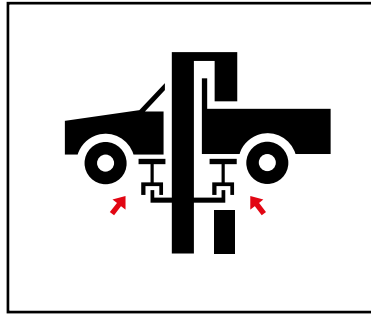

If necessary, use suitable adapters

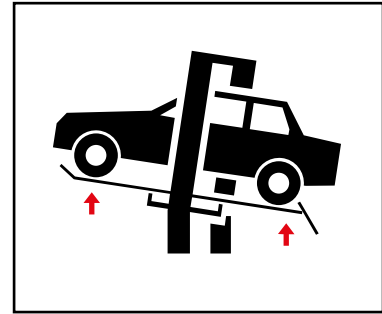

Adapters reduce the specified payload

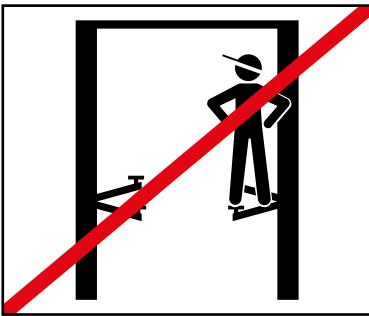

No objects or persons may be transported on the lifting platform, the support arms or on the vehicle to be lifted.



Avoid strong swinging movements on the lifted vehicle

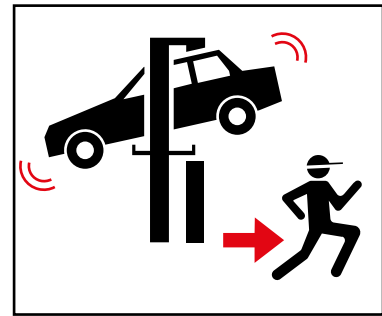

If there is a risk of a vehicle falling, leave the danger area immediately

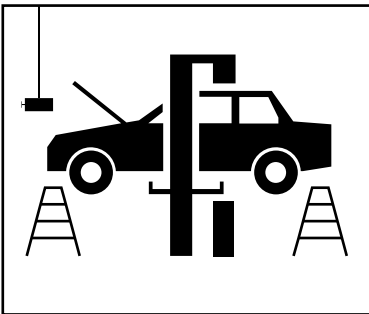

When installing or removing heavy objects, always use a safety device to prevent them from tipping over.

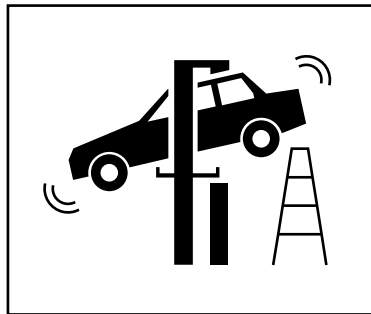

Watch out for obstacles when lowering

## 1.5 Technical data

Type	ATH Comfort Lift 2.40XL
Load capacity	4000 kg
Time for lifting process (2000 kg)	36 s
Time for lowering (2000 kg)	36 s
Electrical system	3/400V/50Hz
Control voltage	DC 24 V
Motor	3,0 KW



<b>Type</b>	<b>ATH Comfort Lift 2.40XL</b>
Upstream fuse	3 C 16 A
Connection cable	Min. 5 x 1,5m <sup>2</sup>
Protection class	IP 43
Working pressure <sup>2</sup>	220 bar
Recommended hydraulic oil	Summer (10° to 45°): H-LPD 32 Winter (below 10°): H-LPD 22
Oil quantity	Approx. 10 l
Ground anchoring	Anchor rod M16x250 (Art. No. 090527) Injection mortar cartridge 300 ml (Art. No. 090526)
Anchor quantity	12 pieces
Permissible sound value	≤ 84 dB

### Warning



<sup>2</sup> The factory-set working pressure is adjusted to the maximum nominal load. The pressure relief valve must not be tampered with.

Changing the setting can lead to serious damage.

### Note



If the specified nominal load cannot be raised, please contact our service team.

## 1.6 Load distribution

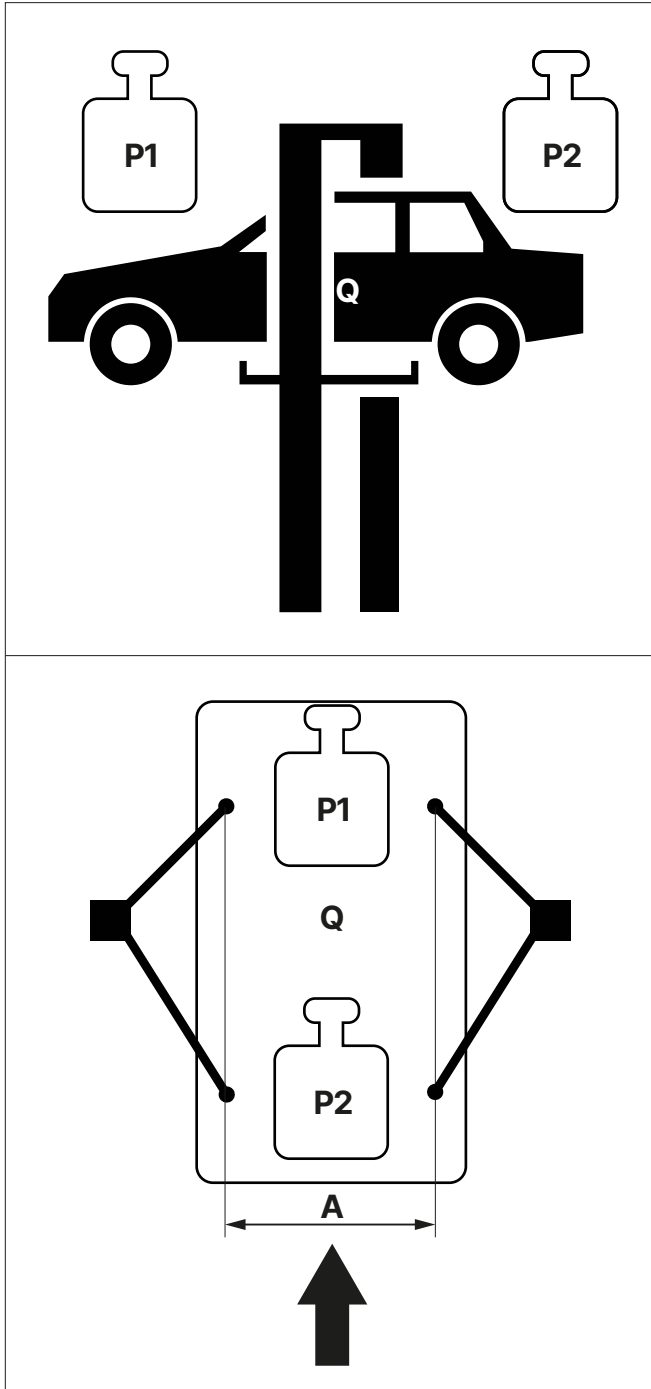

**Q** Total weight of the vehicle

**P1** Max  $3/5 \times Q$

**P2** Max  $2/5 \times Q$

**3/2** Load distribution

**A<sup>2</sup>** Min. 1000 mm

**Attention**



<sup>2</sup> If the distance A is smaller, the lifting capacity of the lifting platform is reduced. In such cases and others not provided for in this manual, consult the manufacturer.

**1.7 Dimensioned drawing**

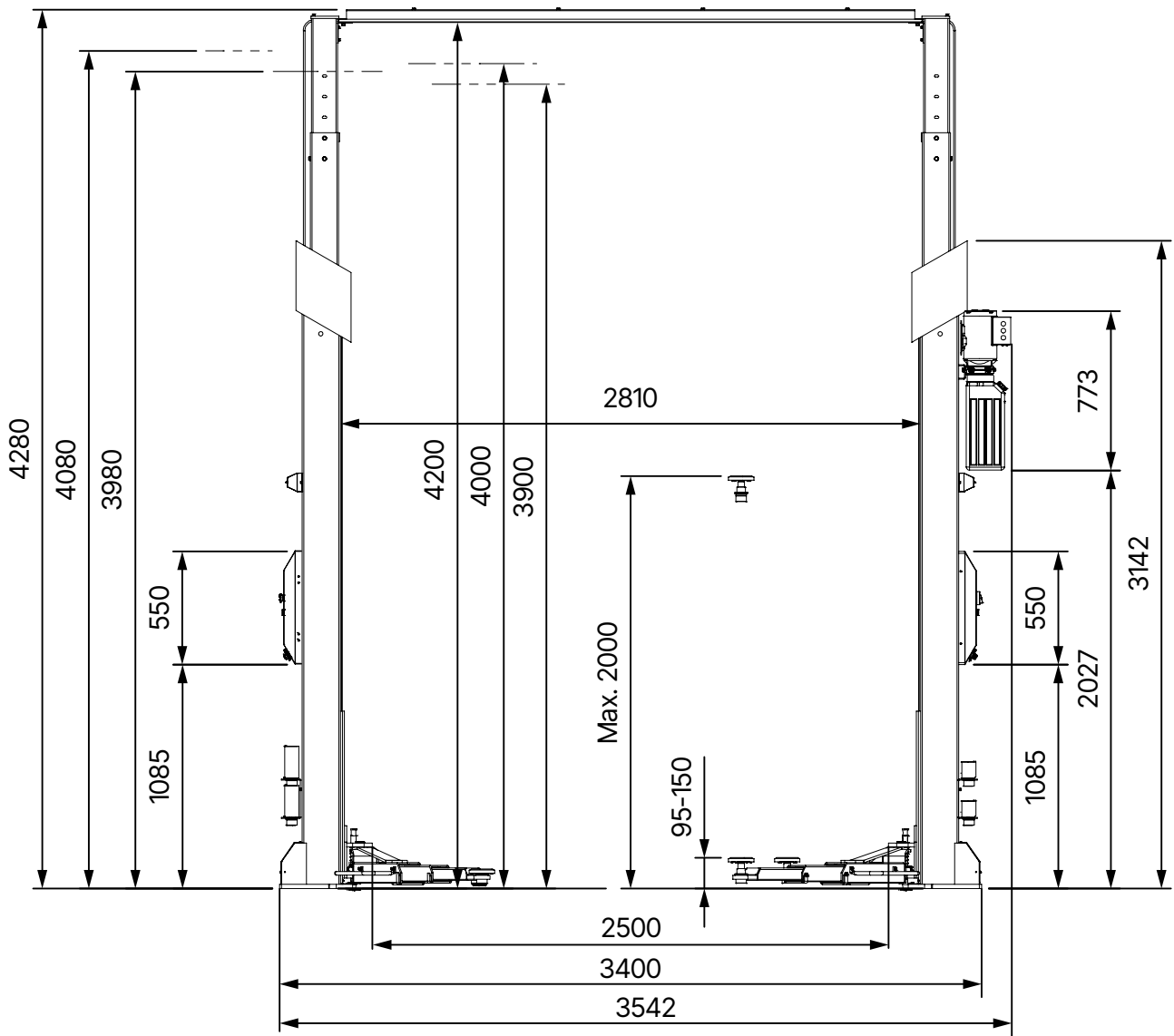

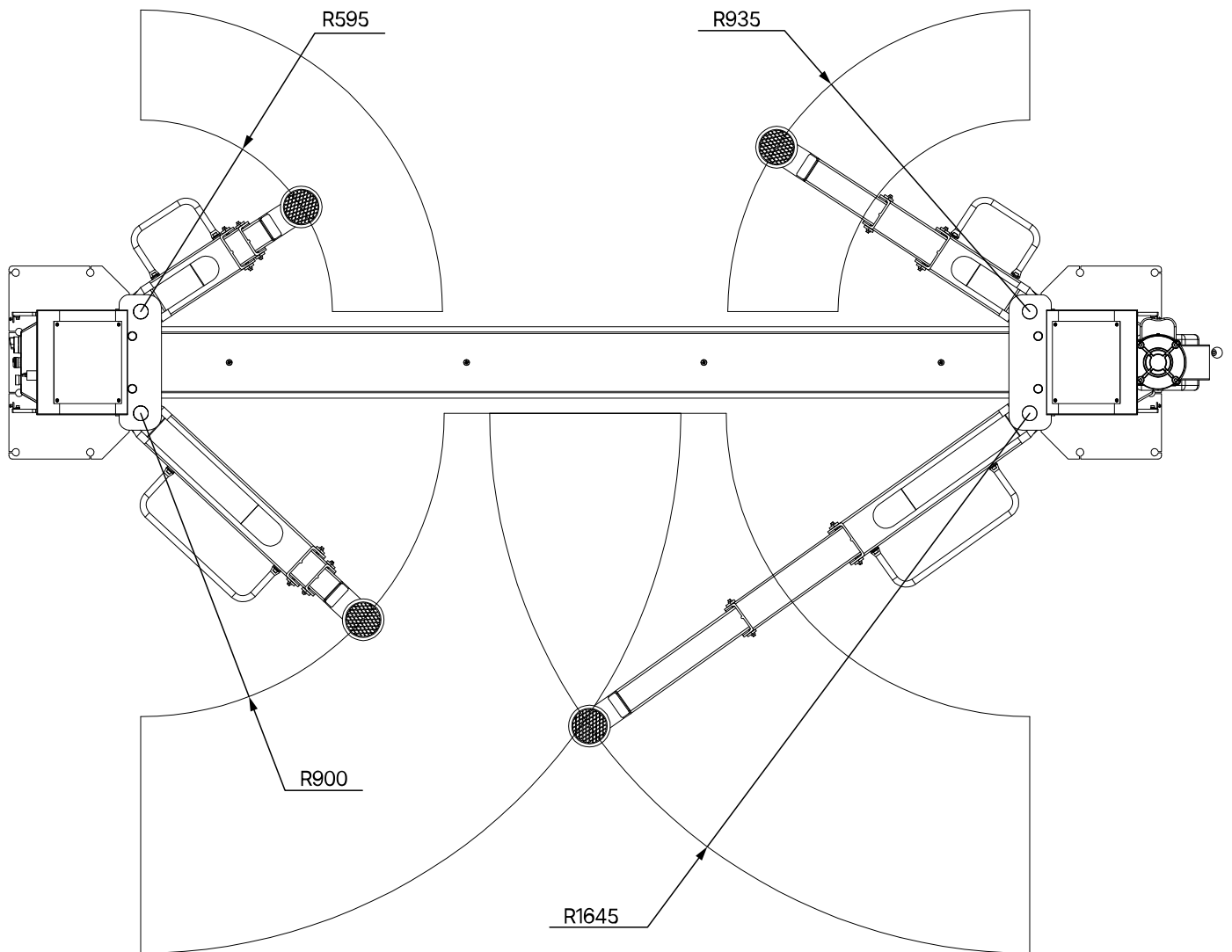

## 2 INSTALLATION

The machine must be installed by authorized personnel in accordance with the instructions.



### Note

The operating instructions (including protocol) are an important part of the machine or product.

**Please keep it in a safe place!**

The product must be inspected by a suitable and authorized company or institution after completion of assembly, handover, instruction if necessary, and subsequently at regular intervals in accordance with the regulations and legal provisions in force in the country of operation.

### 2.1 Transport and storage conditions

For transport and positioning of the machine always use suitable slinging, lifting or floor conveying equipment and pay attention to the center of gravity of the machine.

The machine should only be transported with the original packaging.

Data	ATH Comfort Lift 2.40XL
Weight	748 kg
Width	1020 mm
Length	2955 mm
Height	590 mm
Storage temperature	-10 to +50°C

### Transport and storage instructions



### Attention

Lift carefully, support the load properly with suitable aids which are in perfect condition.



### Attention

Avoid unexpected elevations and jerking movements. Be careful of unevenness, cross gutters, etc.



### Danger

The removed packaging parts can pose a danger to children and animals.

This may result in serious injury or even death.

Keep the removed packaging parts in a collection place inaccessible to children and animals until disposal.

## 2.2 Unpacking the machine

- Remove the top cover of the packaging and make sure that no damage has been caused during transport.
- Remove the securing bolt to remove the machine from the pallet/frame. To lift the machine down from the pallet/frame, use a suitable lifting device (possibly with sling rope).



### Danger

The removed packaging parts can pose a danger to children and animals.

This may result in serious injury or even death.

Keep the removed packaging parts in a collection place inaccessible to children and animals until disposal.

## 2.3 Scope of delivery



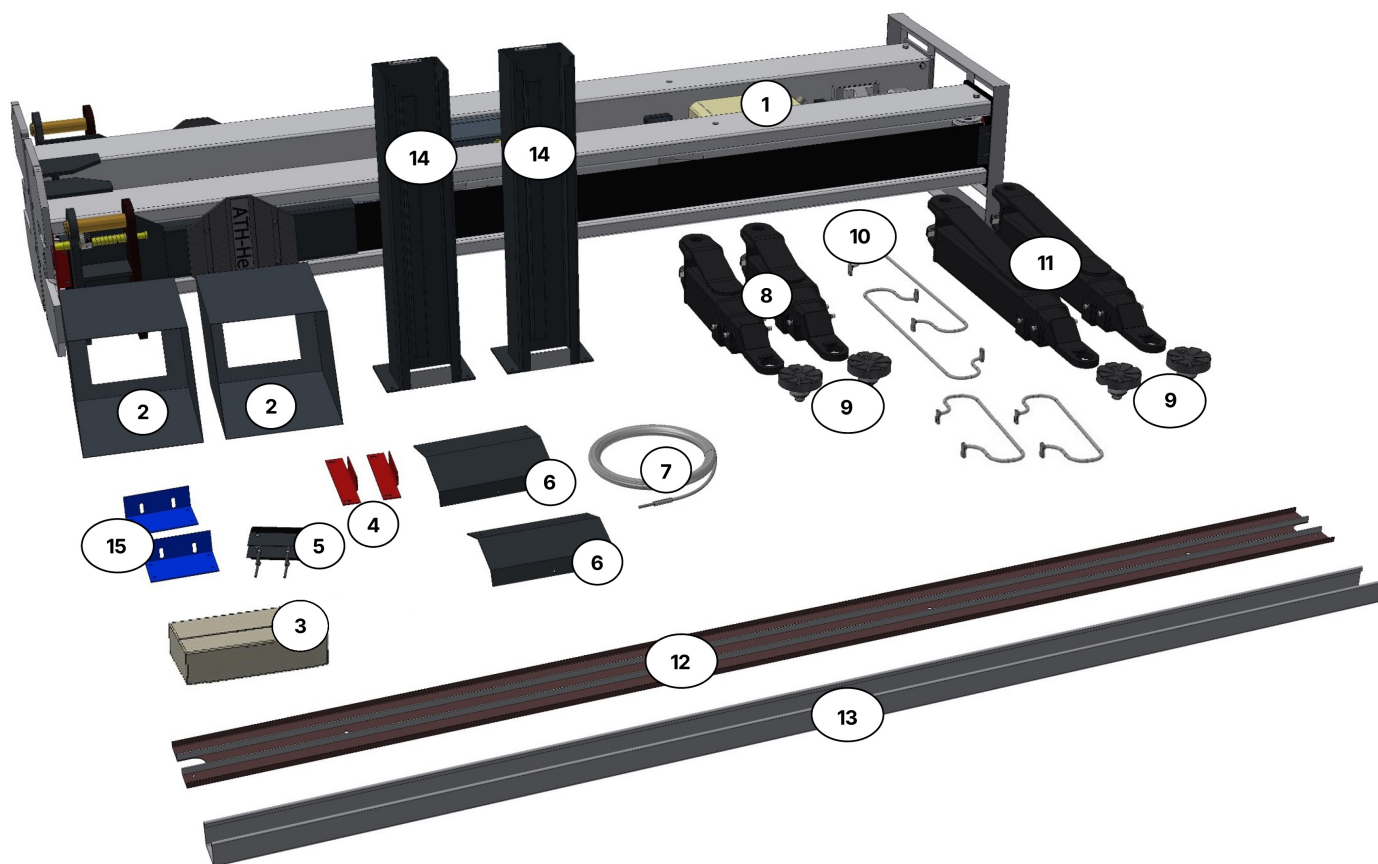

- |   |  |   |   |
|---|--|---|---|
| ① | Main column with control unit and auxiliary column with 2nd control unit | ② | 2 x column cover                              |
| ③ | Accessories box with small parts   | ④ | 2 x mounting brackets for cylinder protection |
| ⑤ | 2 x cover columns inside   | ⑥ | 2 x cover columns rear bottom                 |
| ⑦ | 2 x synchronous ropes  | ⑧ | Support arms 3-part short                     |
| ⑨ | 4 x support plates   | ⑩ | 4 x foot protection                           |
| ⑪ | 2 x support arms 3-piece long  | ⑫ | Reinforcement for crossbar                    |
| ⑬ | Crossbar   | ⑭ | 2 x Adjustable column elevation               |
| ⑮ | 2 x mounting brackets for crossbar                                       |   |   |

### Optional accessories

- ATE2018-S support plate elevation 155 mm
- ATE2019-S Support plate elevation 80 mm
- HTA2348 Transporter mounting set 1  
for Renault Master, Opel Movano, Nissan Interstar from 2010 onwards  
Can only be used in combination with mounting plate raiser 80 mm = ATE2019-S to reach the mounting points
- HTA2349 Transporter mount set 2



for Citroen Jumper, Peugeot Boxer, Fiat Ducato

Only usable in combination with plug-in system increase 80 mm = ATE2019-S to reach the pick-up points

- HTA2351 Transporter mount set 3

for Mercedes Sprinter, VW Crafter from 2006 onwards

Can only be used in combination with 2x connector system height 155 mm = 2x ATE2018 to reach the pick-up points

- HAT2352 Transporter mount set 4

for vehicles with frame body

Only usable in combination with 80 mm plug-in system height = ATE2019-S to reach the pick-up points

- HHS2010-3 Holder for 4x connector system extension

## 2.4 Location

The machine should be kept away from flammable and explosive materials, as well as from sunlight and intense light. The machine should also be placed in a well-ventilated place.

The machine should be installed on sufficiently solid ground, if necessary according to the minimum requirements of the specifications in the foundation plan.

When selecting the installation site, the guidelines and instructions of the accident prevention regulations and the workplace regulations must be observed in addition to the ground conditions.

If the unit is to be installed on a floor slab, its sufficient load-bearing capacity must be checked. In general, it is recommended that a building expert be consulted for an assessment when installing the machine on floor ceilings.

The machine is only to be installed and used inside closed rooms. It does not have appropriate safety equipment (e.g. IP protection, galvanized design) for outdoor use.

Temperature	5 - 50°C
Sea level	< 1500m
Humidity	50% at 40°C - 90% at 20°C



## 2.5 Location Minimum distances

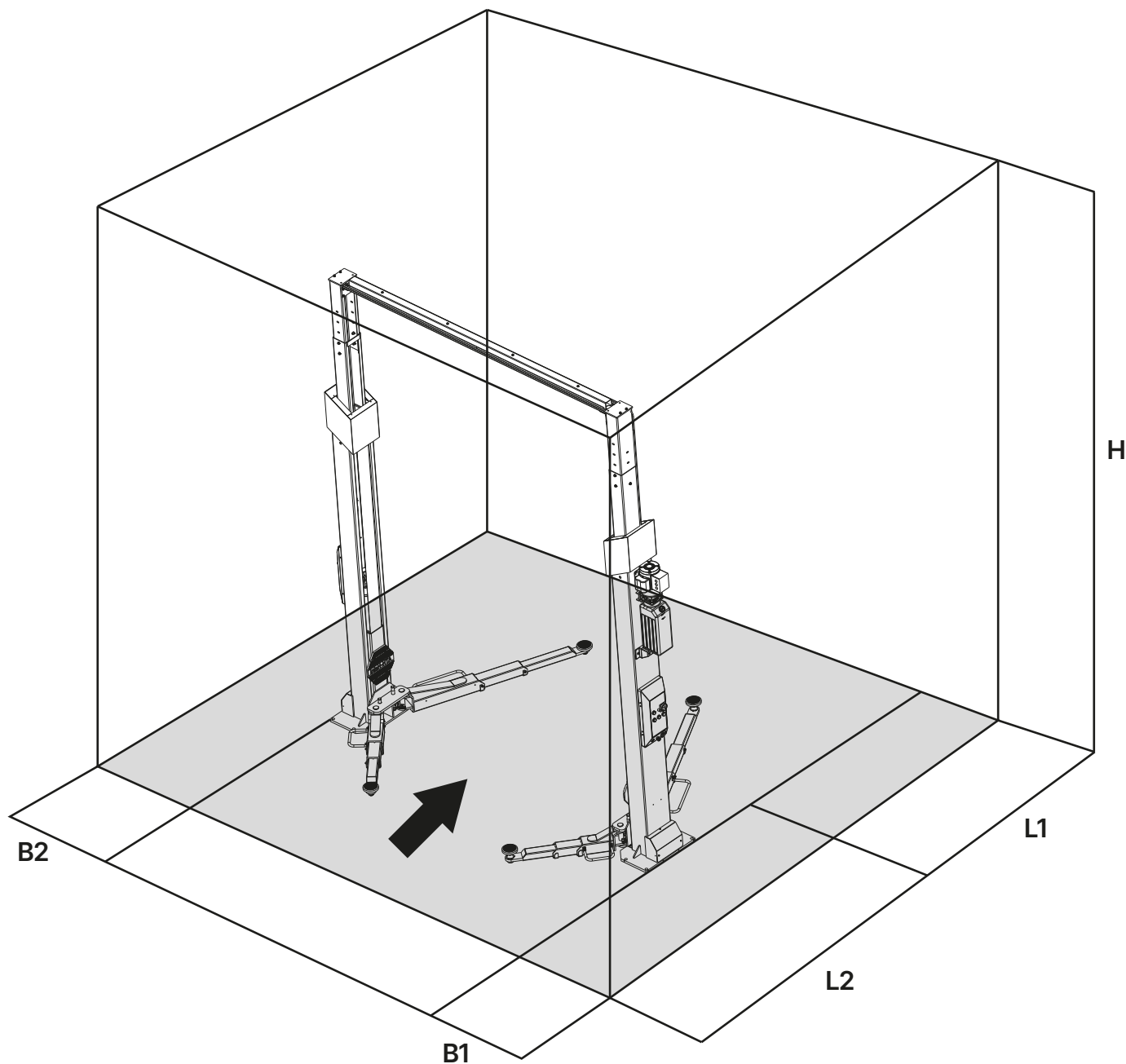

- B1** Distance main column - wall: **min. 1000 mm**
- B2** Distance secondary column - wall: **min. 700 mm**
- L1** Distance column - wall: **min. 3200 mm**
- L2** Distance column - wall: **min. 3200 mm**
- H** Room height
  - Lowest position: **Min. 4300 mm**
  - Middle position: **Min. 4500 mm**
  - Highest position: **Min. 4700 mm**

The power connection and the grounding cable can be in the form of a connector (socket and plug) or a fixed connection.

## 2.6 Fastening

### Warning



General as well as local regulations must be observed when fixing the device.  
Therefore, these steps should only be carried out by a trained specialist.

The machine is to be set up and fastened on sufficiently solid ground, if necessary, according to the minimum requirements of the specifications in the foundation plan.

The machine must be fastened at the intended points with suitable fastening material, if specified.

When selecting the installation site, the guidelines and instructions of the accident prevention regulations and the workplace regulations must be observed in addition to the ground conditions.

When installing on floor ceilings, their sufficient load-bearing capacity must be checked. In general, it is recommended that a building expert be consulted for an assessment when installing the device on floor ceilings.

## 2.7 Electrical connection

### Attention



The general as well as the local regulations must be observed. Therefore, this step may only be carried out by a trained specialist.  
Pay attention to the necessary supply line.

The connection should be made according to the product with a 230V Schuko plug.

Voltage deviations should not exceed 0.9 - 1.1 times the nominal voltage range and frequency deviations should not exceed 0.99 - 1.01 times the frequency range. To be able to guarantee this, necessary protective measures must be taken.

At the end of the work, the direction of rotation of the motor must be checked.

## 2.8 Pneumatic connection

### Attention



For all pneumatic systems, a compressed air maintenance unit (sometimes included in the scope of delivery) must be installed between the supply line and the system.

The air pressure of the supply line must at least correspond to the ["Technical data"](#).

The correct setting of the compressed air maintenance unit must be checked.

The compressed air maintenance unit must be serviced at regular intervals.

The maximum or minimum pressure ensures proper function without possible damage.

## 2.9 Hydraulic connection



### Note

Before the system is put into operation or is operated with oil for the first time, the following must be observed with regard to the optimal, trouble-free as well as almost air-free function.

All hydraulic lines must be connected and tightened according to the hydraulic plan or hose designation.

All hydraulic lines and cylinders must be vented according to the hydraulic plan or hose designation.

In order to ensure the proper and safe functioning of the system and the hose lines used, it is essential to ensure that the hydraulic fluids used comply with the specific specifications and recommendations of the manufacturer.

Used fluids that do not meet the specific requirements or have unauthorized contamination will damage the entire hydraulic system and shorten the service life of the hydraulic systems used.



### Note

A contamination of the plant is also possible by a new filling with oil.

The minimum requirement and minimum oil quantity must be checked or produced.

## 2.10 Assembly



### Note

These instructions are not to be seen as assembly instructions, only hints and help are given here for knowledgeable and skilled assemblers.



### Warning

Appropriate clothing and individual protective devices must be worn for the following work.



### Caution

Incorrect assembly and adjustments will result in exclusion of liability and warranty.

Partially pre-assembled machines must be inspected, instructed and accepted by a competent person before commissioning.

Assembly of machines must be carried out by a skilled and qualified person.

## 2.10.1 Foundation plan

### Attention



Do not mount the lifting platform on asphalt or soft screed. There must be no expansion joints or cracks that would interrupt the continuity of the reinforcement. The load bearing capacity of false ceilings must be checked by the operator.

The lifting platform may be impaired in its function by standing at an angle.

Observe the specified concrete quality and curing time

Concrete quality	C20/25
Curing time of concrete	Min. 20 days

# Foundation plan

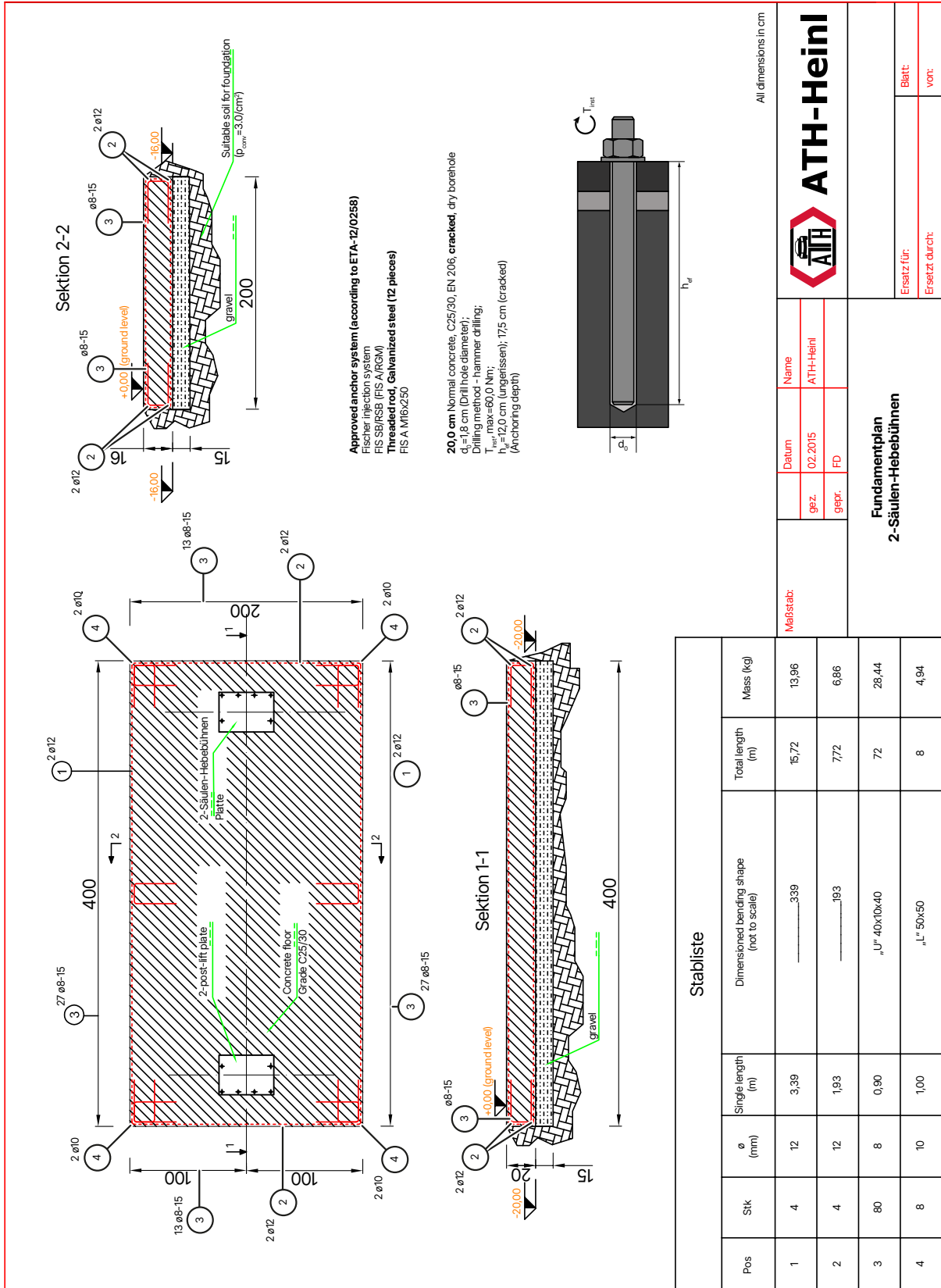

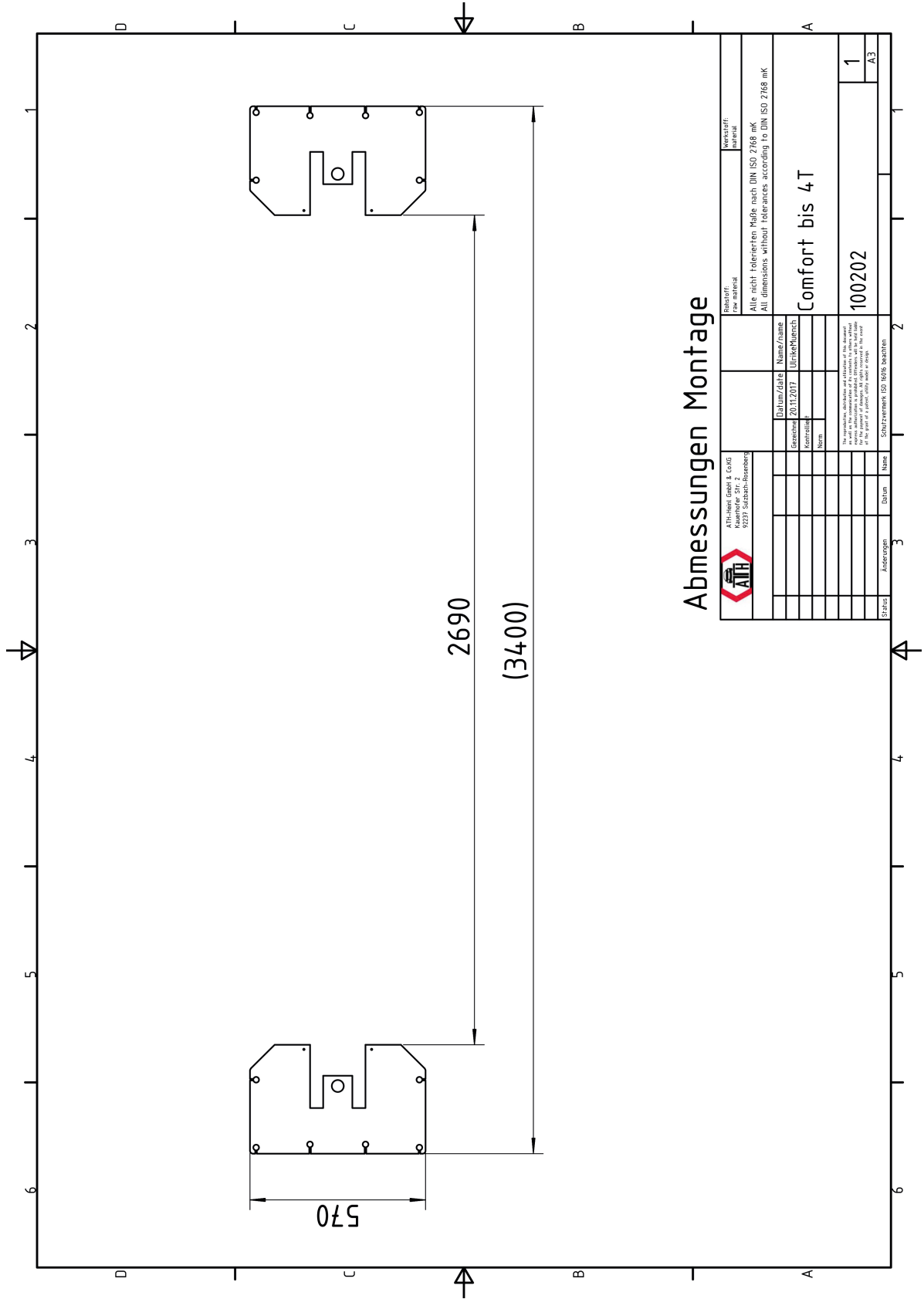

### Abmessungen Montage

ATH-Heinl GmbH & Co.KG Kaiserstraße 51b - 2 82271 Schwanenwiesbach		Reinstraß Zweimaterial		Reinstraß Material	
Alle nicht tolerierten Maße nach DIN ISO 2768 mK All dimensions without tolerances according to DIN ISO 2768 mK					
ATH		Datum/Date		Name/Name	
Erstellt		20.11.2017		UlrikeMuech	
Gezeichnet					
Geprüft					
Name					
<small>This document, including all drawings, is the property of ATH-Heinl GmbH &amp; Co. KG. It is not to be disseminated or copied without the written permission of ATH-Heinl GmbH &amp; Co. KG. In the event of damage, the liability is limited to the cost of the paper and the drawing itself.</small>					
Status	Änderungen	Datum	Name	Schriftzeichen ISO 1006 beibehalten	
	3			2	
				1	A3

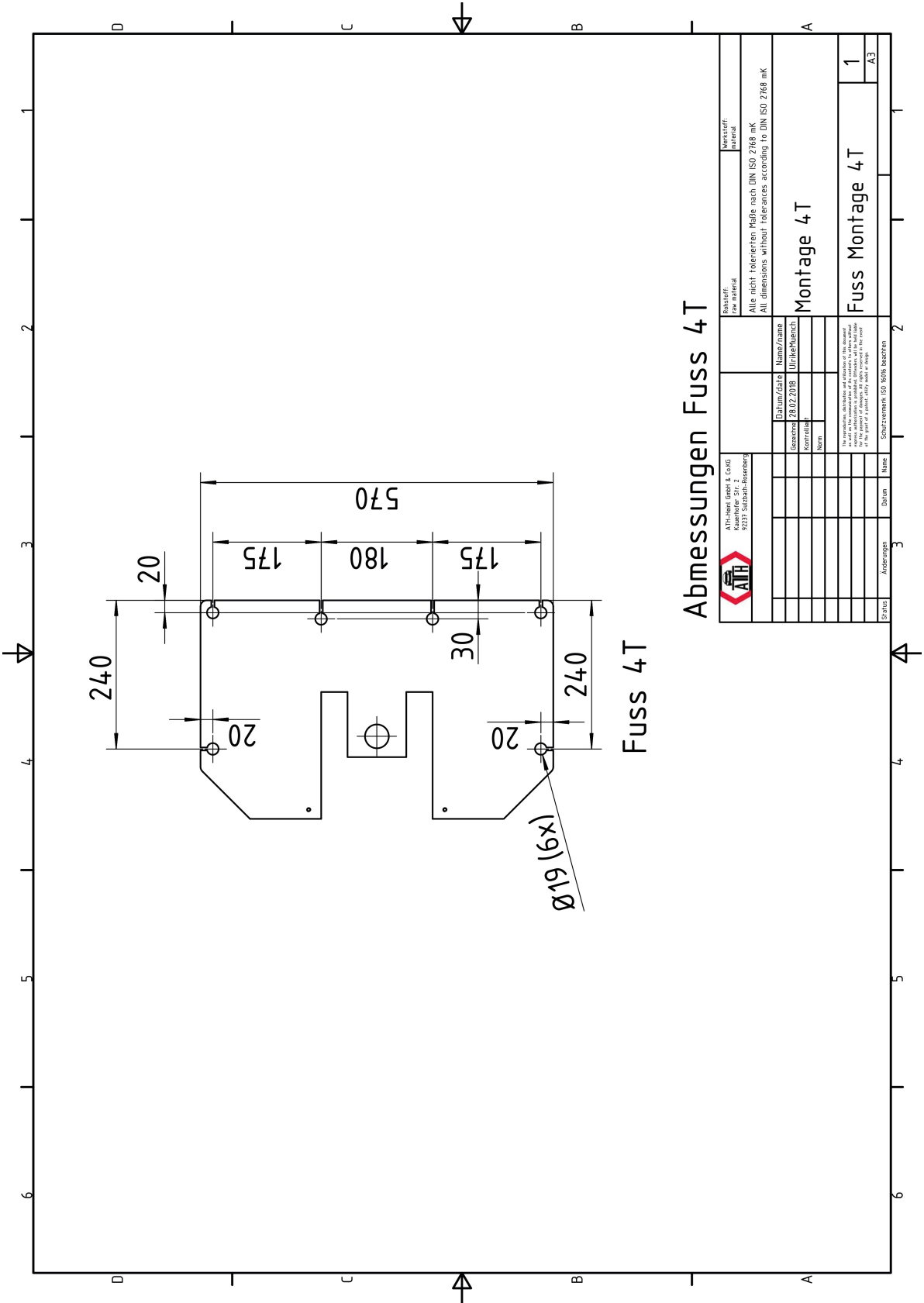

## 2.10.2 Assembly of the lifting platform

### Positioning and aligning the lifting columns

1. Before setting up the columns, attach the column elevators.
2. After setting up the columns, check the distance between them by attaching the crossbar before anchoring.
3. Before anchoring with the dowels, make sure that the two lifting columns are aligned in both directions as indicated below; if necessary, align them with shims or shims.

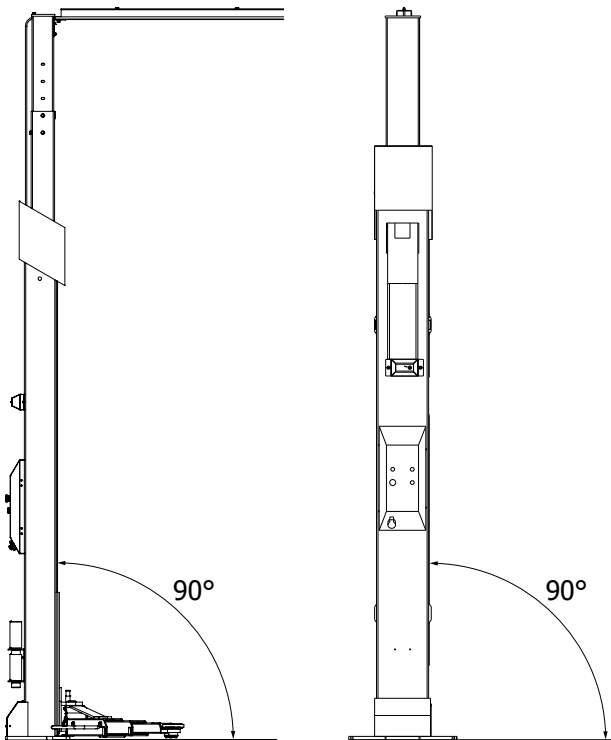

### Fastening by means of safety anchors

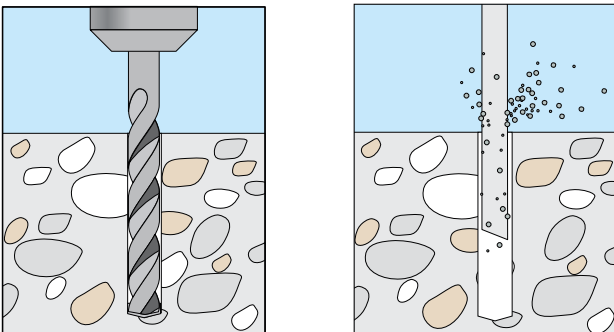



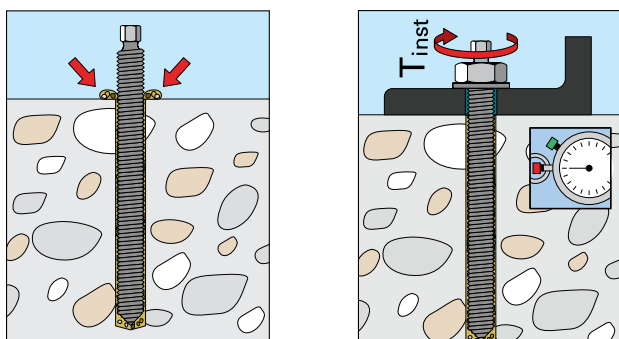
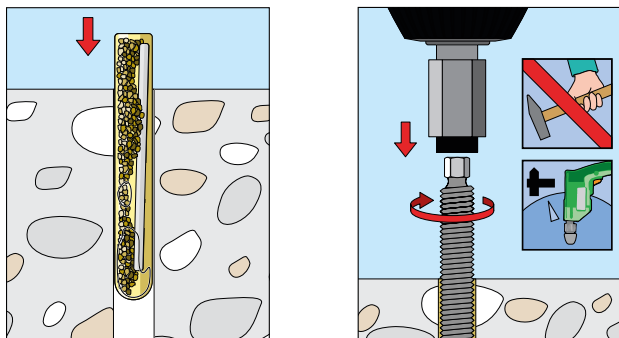

### Installation and adjustment of the safety catches

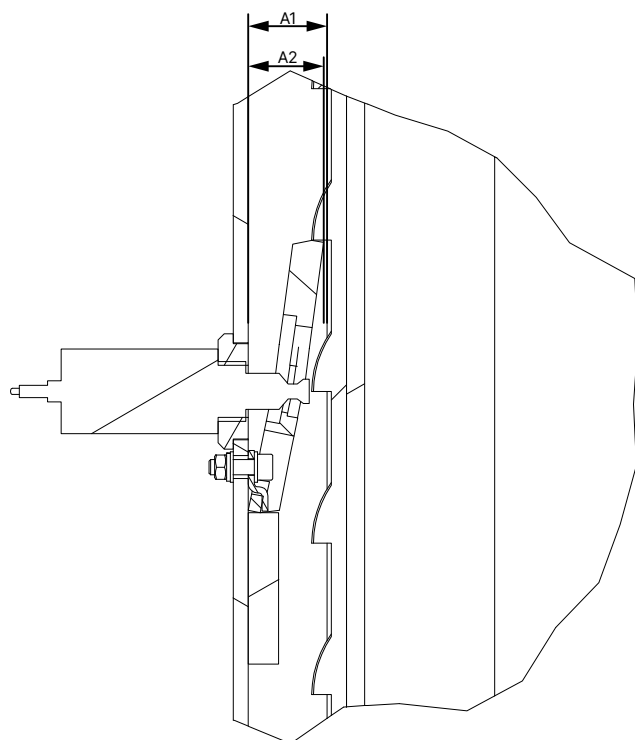

- Install all safety catches and magnets as follows
- Make sure that the distance column to lift carriage A1 and the distance column to unlocked safety detent A2 are the same. If necessary, the distance can be adjusted using the nut on the electromagnet.

### Lubricating the slideways

Lubricate the slideways of the column as shown in the diagram.

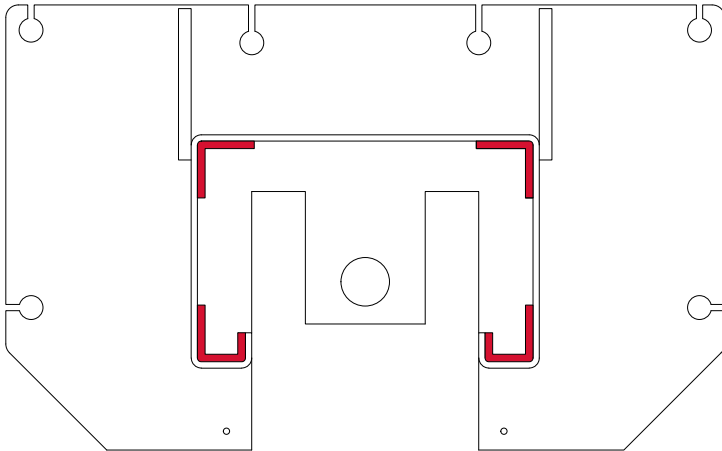

The type of grease to be used can be found at ["Consumables for assembly, maintenance and care"](#).

#### **Attaching the synchronizer cables**

1. Position the ropes according to the drawings below.
2. Then oil the axles of the deflection pulleys as indicated in ["Maintenance or care plan"](#).
3. Now attach the deflection pulleys and secure them with the enclosed safety rings.
4. Mount the ropes on the lift truck as shown.

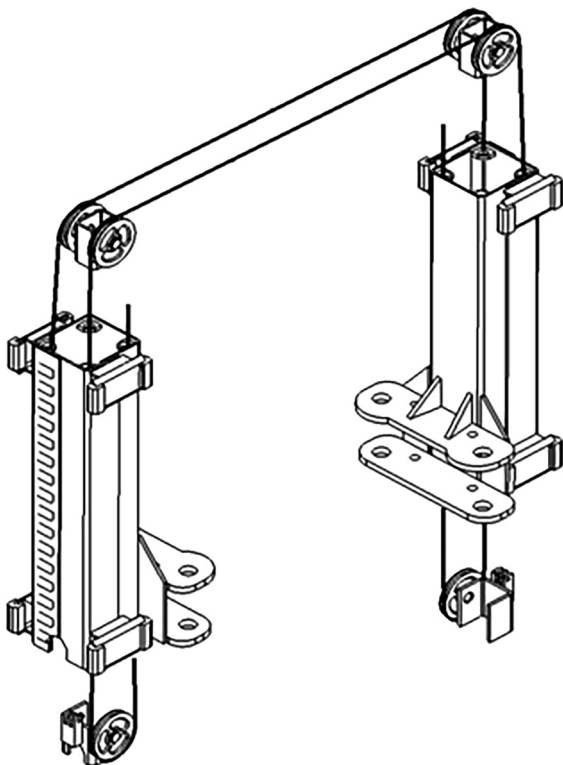

#### **Connecting the hydraulics**

Attach hydraulic hoses as shown in the diagram.

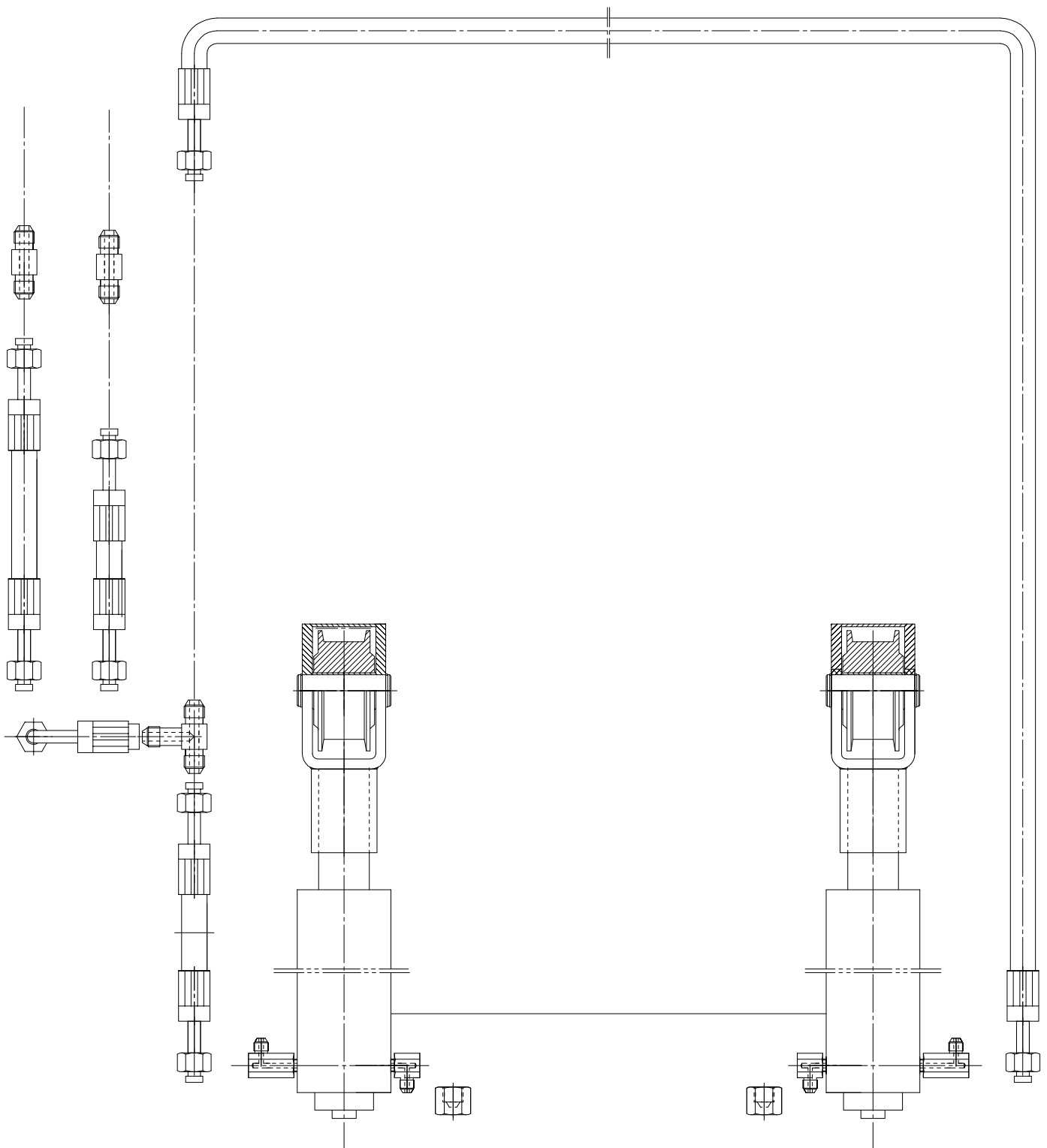

**Insert the lift arms:**

1. Check all lift arm extension locks and adjust if necessary.

2. Secure lift arms to carriage with bolts and washers.

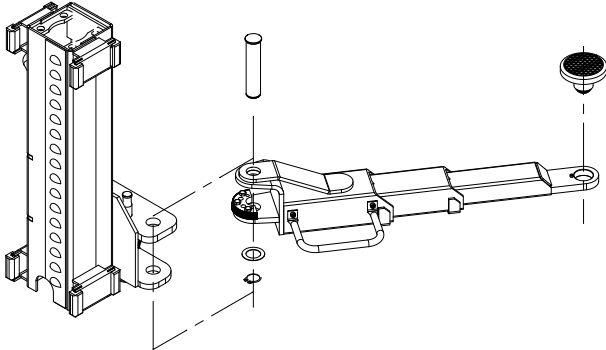

### Hydraulic oil

Fill up hydraulic oil to the mark on the dipstick.

Then bleed the hydraulic circuit as described in the chapter "[Maintenance](#)".

### Electrical connection



#### Attention

Here, the general as well as the local regulations must be observed.

Therefore, this step should only be carried out by a trained specialist. Pay attention to the necessary supply line (see "[Electrical connection](#)").

### Check before first lifting

- Check all connections (screws, nuts, bolts, etc.) for correct fastening.
- Check all limit switches for correct setting and function.
- Check all components and connections of the hydraulics and pneumatics for tightness and tighten if necessary.
- Check all pushbuttons for correct function. Make sure that all components required for the function are activated (open detents, open lowering valve, activate motor contactors, etc.).
- Observe the direction of rotation of the motor and change it if necessary.
- Raise and lower the lift 2 to 3 times, checking the synchronization.



#### Tip

To check the synchronization, you can measure the distance of the lift truck to the base plate. The lift carriage that is further down must be tightened.

### Lifting under load

- Lift a load to a height of approx. 1000 mm.
- Then lower the load to the first notch (approx. 500 mm).
- Check the synchronization and adjust it if necessary.
- When continuing to lift, continue to pay attention to the synchronization.
- Lower the load and install the missing covers or ramps.

### Note



After installation, fill in the attached ["Test book"](#).

This information will be needed in case of a possible service case.

### Emergency lowering in case of power failure

1. Switch off the stage via the main switch and secure it against being switched on again.
2. To unlock the safety catches, lift the two lifting carriages approx. 30 mm using a suitable lifting device.
3. Unlock and fasten the safety catches manually so that the lift trucks can lower.
4. Now repeat steps 2 and 3 on the other column.
5. Slowly turn the emergency lowering screw <sup>①</sup> on the lowering valve to the left (open). The stage now lowers.
6. After the lowering process is complete, close the emergency lowering screw <sup>①</sup> again.

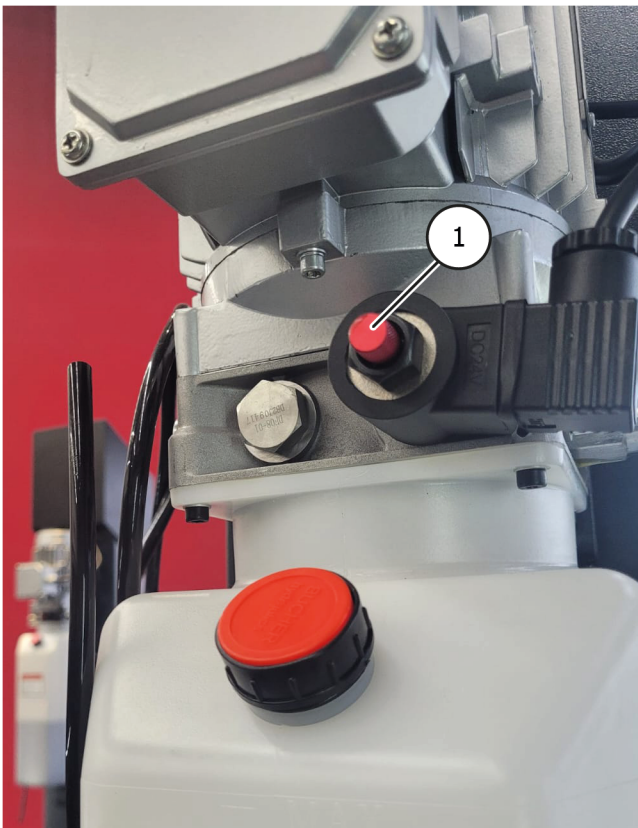

### Adjusting the valve for lowering speed





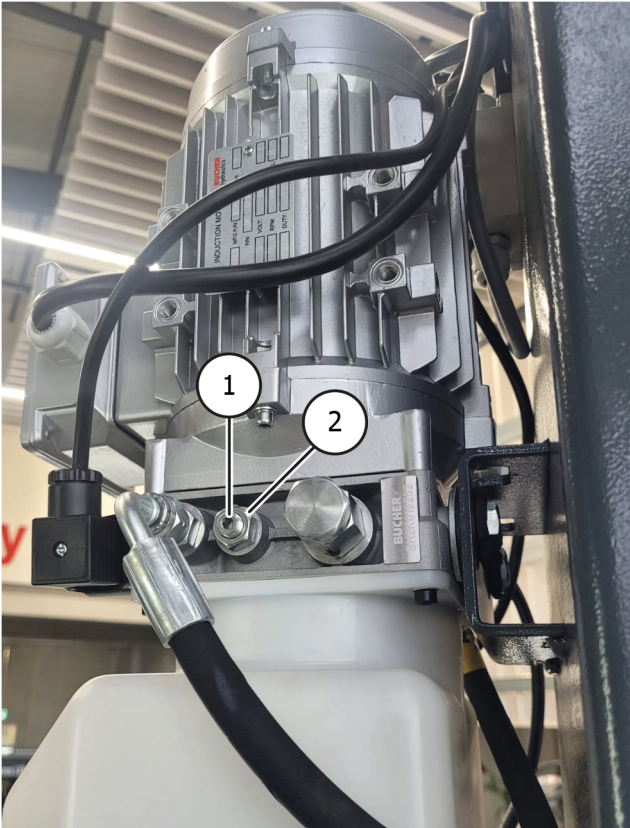





1. Loosen the lock nut <sup>②</sup> of the lowering speed valve <sup>①</sup>.
2. Set the lowering speed as indicated in the technical data.

3. Turning the grub screw of the lowering valve clockwise lowers the lift slower, turning it counterclockwise lowers it faster.
4. After completing the work, secure your setting by tightening the counter nut of the lowering valve.



### 3 OPERATION

#### 3.1 Operating instructions

Company: Activity:	<h2>Operating instructions</h2> <p>For working on vehicle lifting platforms</p>	Date: Signature:
          <p><b>Notruf 112</b></p>	<b>Dangers to people and the environment</b>	<ul style="list-style-type: none"> <li>▪ Danger due to possible slipping of the vehicle</li> <li>▪ Danger from hot surfaces on the vehicle</li> <li>▪ Danger of crushing due to moving parts</li> <li>▪ Electrical hazards due to the electrical equipment</li> <li>▪ Danger due to the lack of maintenance of the equipment</li> </ul>
	<b>Protective measures and rules of conduct</b>	<p><b>Lifting the vehicle</b></p> <ul style="list-style-type: none"> <li>▪ Position the vehicle on the lifting platform</li> <li>▪ Avoid uneven load distribution, do not overload the platform, use suitable pick-up elements with a non-slip or form-fit surface, only pick up at specified points on the vehicle.</li> <li>▪ Check the function of the roll-off safety devices or the swivel arm safety devices in all directions.</li> <li>▪ Only lift if no persons are endangered.</li> </ul> <p><b>Work on the lifted vehicle</b></p> <ul style="list-style-type: none"> <li>▪ Depending on the work involved, select and wear personal protective equipment (e.g. hot surfaces).</li> <li>▪ Watch out for hot parts</li> <li>▪ Dismantling of components can change the load distribution: if necessary, secure vehicle against tipping over</li> <li>▪ Use only approved assembly supports</li> </ul> <p><b>Lowering the vehicle</b></p> <ul style="list-style-type: none"> <li>▪ Remove tools and other objects from the danger zone</li> <li>▪ Lower only if no persons are endangered</li> <li>▪ Foot deflectors, safety edges or warning sound after intermediate stop prevent foot injuries</li> </ul> <p><b>The lifting platform may only be operated without supervision by instructed and competent employees from the age of 18.</b></p>
	<b>Behavior in case of malfunctions and in case of danger</b>	
	<ul style="list-style-type: none"> <li>▪ Report defects on the machine to the installer or manufacturer</li> <li>▪ Switch off the machine and secure it against unauthorized restarting.</li> <li>▪ Damage may only be repaired by qualified personnel</li> <li>▪ In case of fire, attempt to extinguish the fire</li> </ul>	
	<b>First aid</b>	<ul style="list-style-type: none"> <li>▪ Inform the first aider (see alarm or emergency plan)</li> <li>▪ Treat injuries immediately</li> <li>▪ Make an entry in the first-aid book</li> <li>▪ In case of serious injuries, make an emergency call</li> </ul>
	<b>Maintenance</b>	<ul style="list-style-type: none"> <li>▪ Repairs may only be carried out by authorized and trained personnel.</li> <li>▪ Disconnect or secure the machine from the power supply during setup, adjustment, maintenance and servicing work.</li> <li>▪ Clean the lifting platform at the end of work and check the level of the hydraulic system.</li> <li>▪ Annual check of the lifting platform by an authorized and instructed person.</li> </ul>

### 3.2 Basic notes

- The machine may only be operated independently by persons who have reached the age of 18, who have been instructed in the operation of the machine and who have proven their qualification to the employer.
- They must be expressly authorized by the employer to operate the machine. The order to operate the machine must be given in writing.
- The machine may only be used for its intended purpose.
- Always use specified material for assembly and operation.
- Before assembly or disassembly, check all components; they must not show any signs of damage.
- If necessary, follow the manufacturer's special instructions for the assembly or disassembly of vehicle-specific work.
- An important part of the guarantee / warranty is the fulfillment of the maintenance schedule. In particular the cleanliness, corrosion protection, control if necessary immediate repair of damage.
- During operation, you should always watch out for hazards. As soon as hazards occur, immediately switch off the machine, remove the power plug and disconnect the air supply. Then contact your dealer.
- All warning signs must always be clearly legible. If they are damaged, they must be replaced immediately.

#### Danger



Pay attention to possible shearing points of the machine.

#### Caution



During operation the noise can reach 85dB (A), therefore the operator should take appropriate protective measures.

#### Danger



Moving parts of the machine can catch loose clothing, long hair or jewelry.

### 3.3 Operation of the lifting platform

#### Preparations

#### Attention



Carefully read all safety instructions before operating the lift.

1. Lower the lifting platform completely until the support arm locks are deactivated.
2. Set up the lifting arms parallel to the direction of travel.
3. Drive the vehicle between the columns, paying attention to the ["Load distribution"](#).



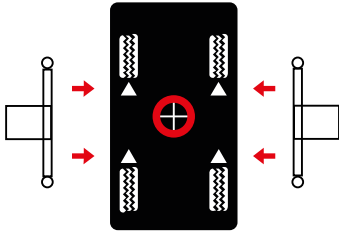

- Adjust the lifting arms so that the vehicle is positioned with its center of gravity in the middle between the pillars. Adjust the height of the support plates so that they reach the lifting points specified by the manufacturer; if necessary, use the required support plate adapters.

#### Attention



Observe the maximum height of 250 mm or the maximum height of a support plate adapter.

#### Lifting the vehicle

- Turn on the main switch of the lifting platform.
- Raise the vehicle by pressing the "Lift" button until the vehicle is raised to a height of 100-150 mm.
- Check again that the vehicle is secure and that all locking bolts are engaged.
- Always make sure the safety devices are engaged before attempting to work on or near the vehicle.

#### Parking position

- From a height of 500 mm, the safety detent automatically engages.
- Pressing the Park button lowers the lift to the next notch. Ensure that the height is uniform.

#### Lowering the vehicle

- Before lowering the lifting platform, check that there are no obstacles under the vehicle or the lifting arms.
- Press the "Lower" button and lower the vehicle. If the lifting platform is in a safety catch, press the "Lift" button for approx. 2 seconds beforehand to unlock the safety catches. You can then lower the lifting platform.

#### Drive out

- Lower the lifting platform completely.
- Fold the support plates down and swing the lifting arms back to the 90° position.
- Drive the vehicle out of the lifting platform.

## 4 MAINTENANCE

To ensure safe operation of the machine, the user is obliged to maintain the machine regularly.

Repair work may only be carried out by authorized service partners or by the customer after consultation with the manufacturer.

### Warning



#### Before maintenance and repair work must:

- Disconnect the machine from ALL power supplies.
- Switch off the main switch or disconnect the power plug and, if necessary, release the compressed air from the system.
- Suitable measures must be taken to prevent the machine from being switched on again

### Warning



Work on electrical elements or on the supply line may only be carried out by qualified persons or electricians.

### 4.1 Consumables for assembly, maintenance and care

#### Hydraulic oil

Minimum requirement			
Eni PRECIS HVLP-D Item No.: 090530 (20 liters) 90536 (10 liters)			
Summer	(10° to 45°)	HVLP-D 32	(e.g.: Eni PRECIS HVLP-D)
Winter	(below 10°)	HVLD-22	(e.g.: Eni PRECIS HVLP-D)

#### Preservative for ropes, welds, screws, corners, edges and cavities

Minimum requirement		
Würth protective wax spray	400 ml	Item no.: 90534

#### Lubricant for slideways

Minimum requirement	
LAGERMEISTER WHS 2002 White EP high-performance grease	Item no.: 90530

#### Lubricant for bushings, chains, rollers & moving parts

Minimum requirement		
White Ultra Luber spray can	500 ml	Item no.: 34403

### Floor anchorage

Minimum requirement	
Anchor rod M16x250 art.nr.: 090527 + Injection mortar cartridge 300 ml art.nr.: 090526	

### Cleaning

Minimum requirement	
Caramba Intensive Brake Cleaner acetone-free	

### Care and protection of metals, painted or powder-coated surfaces

Minimum requirement		
Petec Spray translucent	500 ml	Item no.: 73550
Petec suction can translucent	1000 ml	Item no.: 73510
Würth protective wax spray	400 ml	Item no.: 90534

### Care and protection of metals, painted or powder-coated surfaces in the tread area and plastic parts

Minimum requirement		
Valet Pro Classic Protectant plastic sealant	500 ml	Item no.: 20020034S



## 4.2 Safety regulations for oil

- Always observe the legal requirements or regulations for the treatment of used oil.
- Always dispose of used oil by a certified company.
- In case of leakage, oil must be collected immediately using binding agents or trays so that it cannot penetrate into the soil.
- Avoid any skin contact with the oil.
- Do not allow oil vapors to escape into the atmosphere.
- Oil is a flammable medium. Be aware of potential hazards.
- Wear oil-resistant protective clothing such as gloves, safety goggles, protective clothing, etc.

### 4.3 Maintenance or care plan



#### Note

The machine must be serviced, cleaned and maintained at regular intervals, regardless of how dirty it is.

The machine must then be treated with a care product (e.g. oil or wax spray). Do not use cleaning agents that are harmful to the skin.

**If the mentioned points are not fulfilled, the warranty claim expires!**

Interval	Immediately	Weekly	Monthly	1/4 yearly	1/2 yearly
Inspection of ALL safety-related parts	X				
Cleaning	X				
Check or restore surface protection	X				
Check tightness of hydraulic system	X				
Check or restore surface protection or corrosion protection	X				
Check or restore damage to paintwork and components	X				
Check for or repair rust damage	X				
Check or re-treat cavities and unpainted areas.	X				
Check tightness of pneumatic system	X				
Check strength of screws	X				
Check, lubricate & adjust bearing clearance	X				
Check wear parts		X			
Check fluids (level, wear, contamination, quality)		X			
Check & lubricate sliding surfaces		X			
Remove internal dirt			X		
Clean and check electrical components				X	
Check engine and gearbox for function and wear				X	
Check welds and construction				X	
Perform visual inspection (according to inspection plan)					X

## 4.4 Troubleshooting or error display and remedy

### Lifting problems

Symptoms	Cause	Solution
<b>Lift does not lift when button is pressed (motor does not run)</b>	Damage to motor	Check motor and replace if necessary
	Blown fuses due to e.g. voltage fluctuations	Eliminate causes and replace fuses
	Defective button and/or contact	Replace button and/or contact
	Defective main switch and/or contact	Replace main switch and/or contact
	Defective or insufficient supply cable	Replace cable
	Fluctuating or incorrect input voltage	Check voltage
	Defective motor contactor	Replace motor contactor
	Thermal relay has tripped	Check thermal relay and motor
	Limit switch defective or blocked	Check limit switch, replace if necessary
<b>Lifting platform does not lift when button is pressed (motor running)</b>	Hydraulic oil shortage	Refill oil
	Oil filter clogged	Clean oil filter
	Oil loss	Replace damaged components
	Open lowering valve	Check and replace the lowering valve if necessary
	Wrong direction of rotation of the engine	Replace phases
	Defective gear pump	Check the pump and replace if necessary
	Permissible load has been exceeded	Work within the specified payload
	Pressure relief valve set too low	Set pressure relief valve to maximum working load
<b>Lifting platform lifts jerkily</b>	Too little space between slideways	Distance between slideways and guide must be 1.5 - 2.5 mm
	Air in hydraulic system	Bleed the hydraulic system
	Dirty hydraulic oil	Change the hydraulic oil
	Slideways are not lubricated	Lubricate the slideways
<b>Lifting platform continues to lift after releasing the button</b>	Defective button or contactor	Replace the defective button or contactor

## Problems during lowering

Symptoms	Cause	Solution
Lift does not lower	Safety catches do not react	Check cable connection Check electromagnets, replace if necessary Relieve detents by raising them
	Defective control relay	Check control relay
	Obstacle under platform	Remove obstacle
	Hose rupture protection triggered	Raise platform briefly and press "DOWN" again
	Lowering valve is not activated	Check electrical connection
	Solenoid coil of lowering valve defective	Replace solenoid coil
	Lowering valve defective	Exchange
	Valve for lowering speed incorrectly adjusted	Adjust
<b>If the faults cannot be rectified, lower the lift using the emergency lowering screw and contact our service team</b>		
Platform lowers too slowly or jerkily	Lowering valve dirty	Clean lowering valve
	Valve for lowering speed incorrectly adjusted	Adjust
Lift lowers by itself	Leaky hydraulic connections	Tighten connections, seal if necessary
	Leaky hydraulic lines	Replace hydraulic line
	Leaky hydraulic cylinder	Replace seals and clean hydraulic system
	Dirty or defective lowering valve	Clean or replace the lowering valve
	Leaky check valve	Clean or replace

## Other problems

Symptoms	Cause	Solution
Lift does not raise and lower synchronously	Air in hydraulic circuit	Bleed hydraulic circuit
	Insufficient tension of the synchronous ropes	Adjust the tension or synchronization
Product shows (severe) rust damage	Damage or insufficient corrosion protection Maintenance if necessary	Remove rust, clean and restore surface.

Symptoms	Cause	Solution
Unusual loudness of the engine	Oil filter contaminated	Clean oil filter
	Air in hydraulic circuit	Bleed the hydraulic system
	Dirty hydraulic oil	Replace the hydraulic oil
	Input voltage incorrect / phase missing	Check connection / check voltage output motor contactor
Circuit breaker (fuse) has tripped	Check contacts on contactor	Replace the contactor
	Check capacity of circuit breakers	Replace the fuses
	Check for damage to the cable	Replace the cable
<b>ALWAYS MAKE SURE TO USE ORIGINAL PARTS AND ACCESSORIES.</b>		

#### 4.5 Maintenance and service instructions

##### Note



All maintenance and service work should be carried out at least according to "[Maintenance or care plan](#)".

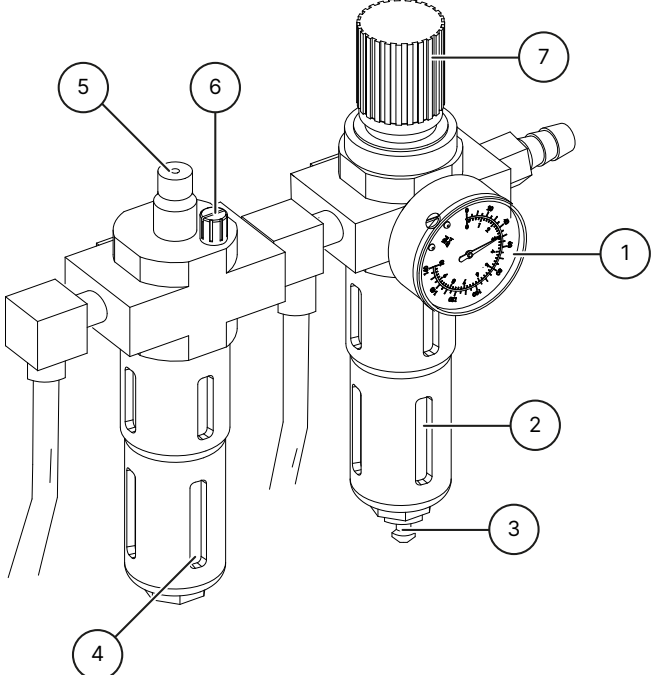

## Compressed air maintenance unit

<p><b>Setting the working pressure</b></p> <ul style="list-style-type: none"> <li>Check the working pressure displayed in the pressure gauge (1). This must correspond to the technical data.</li> <li>The working pressure can be adjusted by means of the pressure regulator (7).</li> <li>Pull the pressure regulator up to make adjustments.</li> <li>To increase the pressure in the machine, turn the regulator clockwise. To decrease the pressure, turn the regulator counterclockwise.</li> </ul>	
<p><b>Oiler</b></p> <ul style="list-style-type: none"> <li>Check the oil level in the oil reservoir (4).</li> <li>Remove the oil reservoir.</li> <li>Now refill the reservoir with a pneumatic oil of SAE20 viscosity accordingly.</li> <li>Check the injection quantity of the oiler through the sight glass (5).</li> <li>As a rule, the screw (6) must be closed completely in a clockwise direction and then opened again by approx. 1/4 to 1/2 turn by turning it counterclockwise.</li> </ul>	
<p><b>Water separator</b></p> <ul style="list-style-type: none"> <li>Check the water level in the separator (2).</li> <li>Open the valve (3) to drain the water.</li> </ul>	

## 4.6 Disposal

Disconnect the air and power supply.

Remove all non-metallic materials and store them according to local regulations.

Remove the oil from the machine and store it according to local regulations.

Recycle all metallic materials.



### Danger

The machine contains some hazardous substances.

These can pollute the environment and cause damage to the human body.

Pay attention to appropriate caution and, if necessary, protective clothing when handling.



## 5 EC- EU DECLARATION OF CONFORMITY

According to Machinery Directive 2006/42/EC, Annex II 1A, EMC Directive 2014/30/EU, Annex IV.

Serial number

Company name and complete address of the manufacturer

**ATH-Heinl GmbH & Co. KG**  
Gewerbepark 9  
DE - 92278 Illschwang

Name and address of the documentation authorized representative.

**ATH-Heinl GmbH & Co. KG**  
Gewerbepark 9  
DE - 92278 Illschwang

We hereby declare that the machine designated below, in the version placed on the market by us, complies with the relevant, fundamental safety and health requirements of EC Directive 2006/42/EC and the harmonization legislation listed below.

### Description of the machine

### Lifting platform for vehicles

Type designation

ATH Comfort Lift 2.40XL

The subject of the declaration described above complies with the following relevant Union harmonization legislation

Directive 2006/42/EC

The following harmonized standards and regulations have been complied with

DIN EN ISO 12100:2010 (Safety of machinery)  
DIN EN 1493:2010 (Machine Directive)  
DIN EN 60204-1: 2018 (Safety of Machinery)

Testing institute

**CTI-CEM International Ltd**  
Unit 200 Greenogue Business Park  
Grants Lane, Rathcoole,  
Co. Dublin. Ireland

Reference number of technical data

F-353-20-0726-22-01-E

Number of the certificate

C-353-20-0726-22-01-E2

**ATH-Heinl GmbH & Co. KG**

Gewerbepark 9  
DE - 92278 Illschwang

Hans Heinl  
(Managing Director)

**CONVERSIONS AND/OR MODIFICATIONS TO THE MACHINE WILL  
INVALIDATE THE CE INSPECTION AND WILL EXCLUDE LIABILITY.**

6

APPENDIX

6.1

Electrical circuit diagram

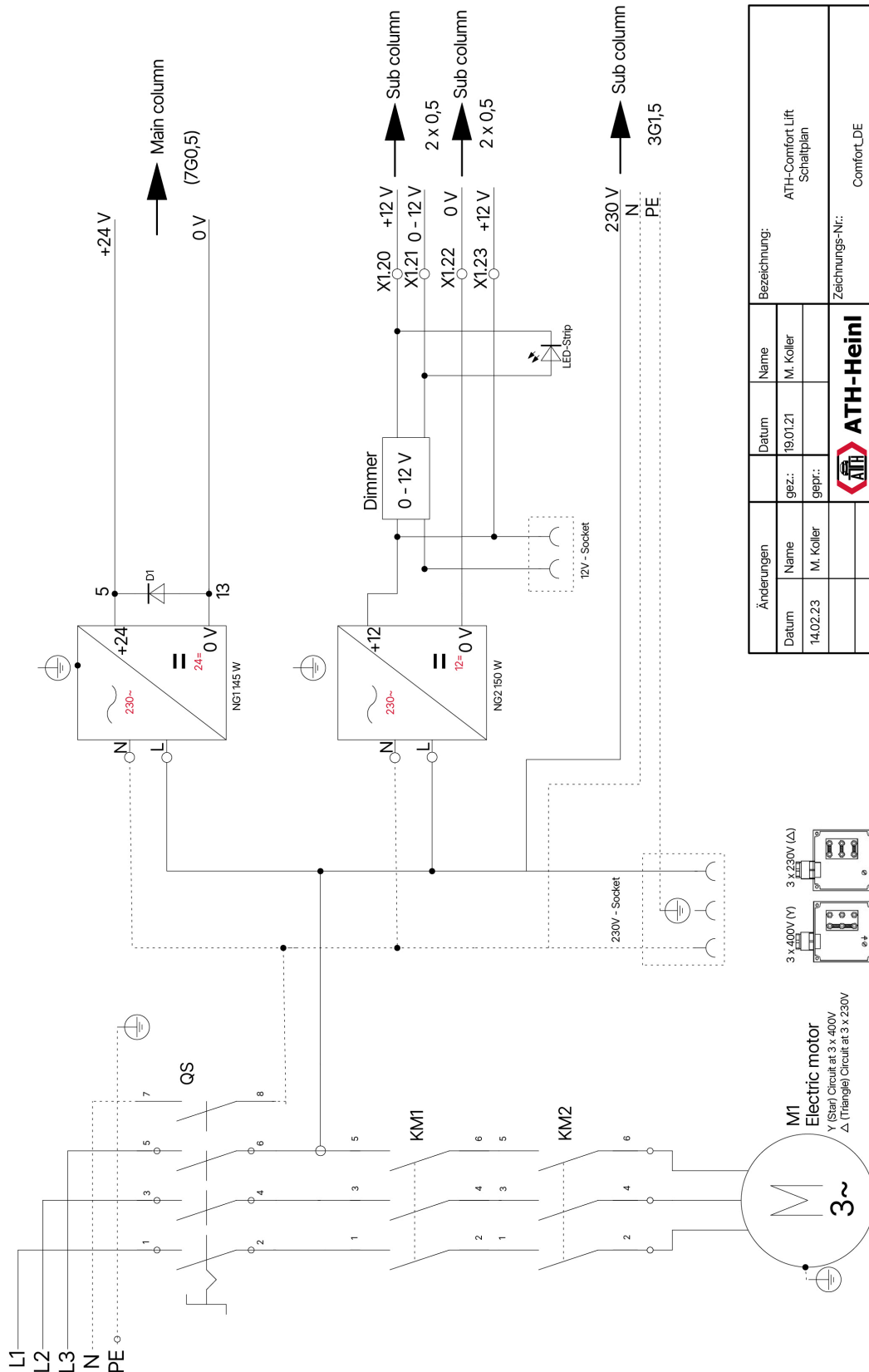

Änderungen		Datum		Name		Bezeichnung:	
Datum	Name	gezt.	gepr.	19.01.21	M. Koller	ATH-Comfort Lift Schaltplan	
14.02.23	M. Koller					Zeichnungs-Nr.: Comfort_DE	
				 <b>ATH-Heinl</b>			

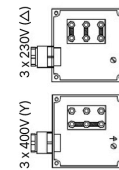

M1 Electric motor  
 Y (Star) Circuit at 3 x 400V  
 Δ (Triangle) Circuit at 3 x 230V

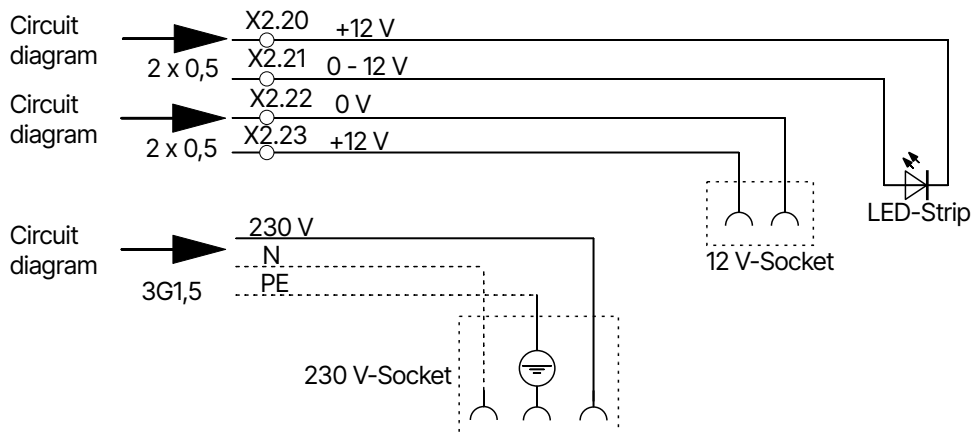
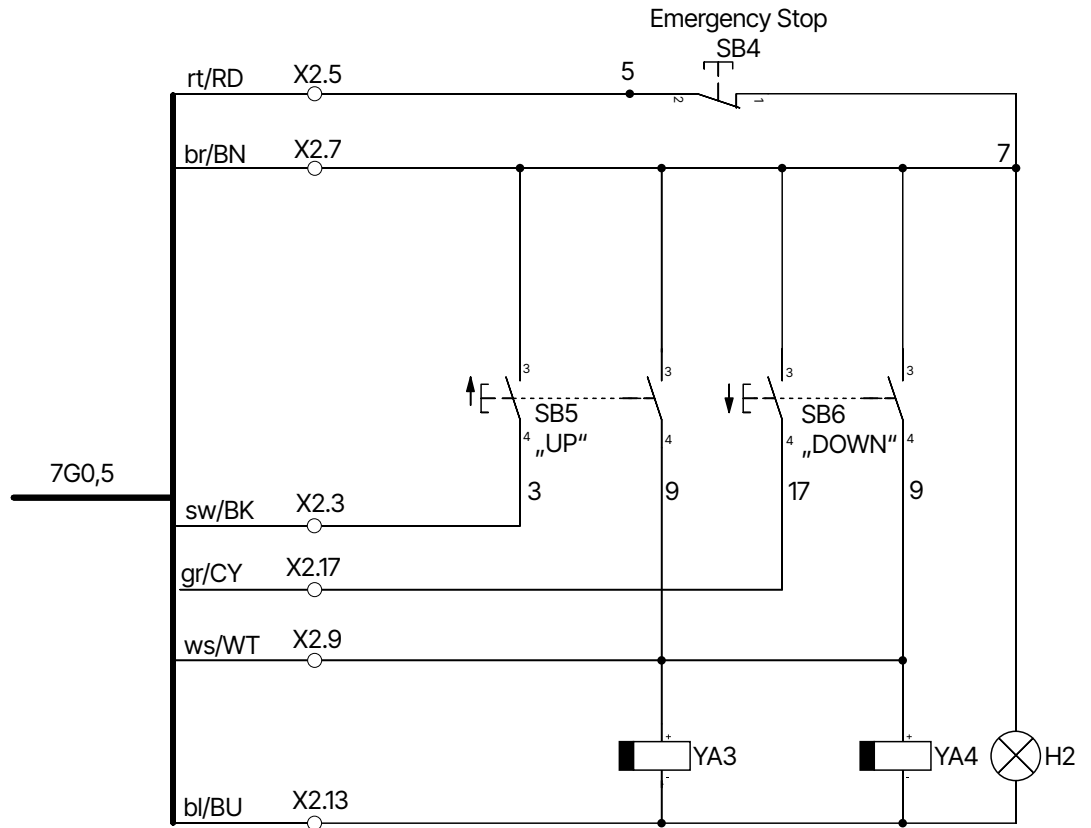

- H2** Control lamp
- SB5** Lift button
- YA3** Magnetic detent
- X1** Terminal

- SB4** Emergency stop button
- SB6** Lowering button
- YA4** Magnetic detent
- X2** Connection terminal

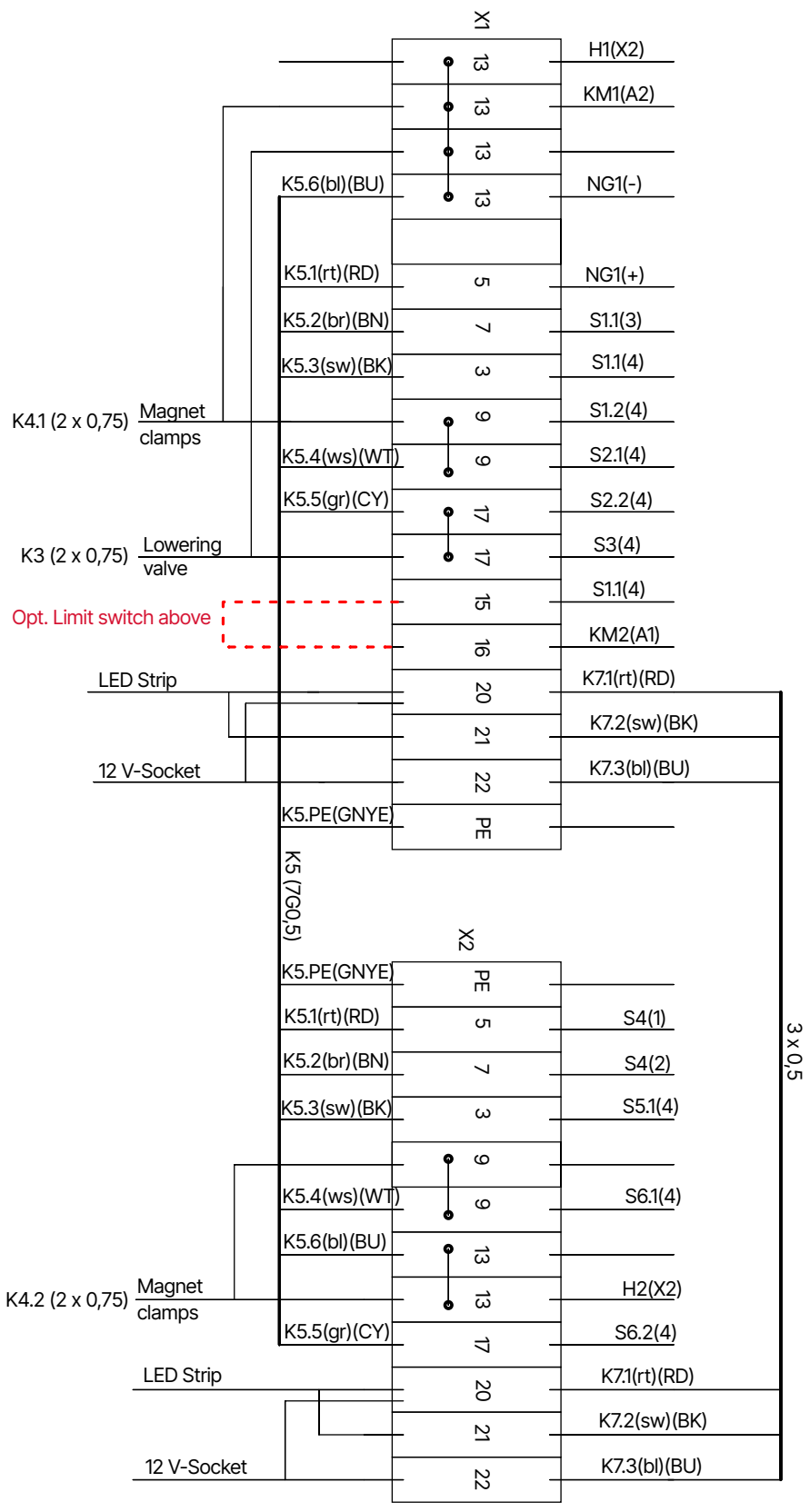

Bezeichnung:		ATH-Comfort Lift Klemmenplan	
Zeichnungs-Nr.:		Comfort_DE	
Änderungen	Name	M. Koller	
	Datum	19.01.21	
Datum	gez.:		
	gepr.:		
		<b>ATH-Heinl</b>	

3 x 0,5

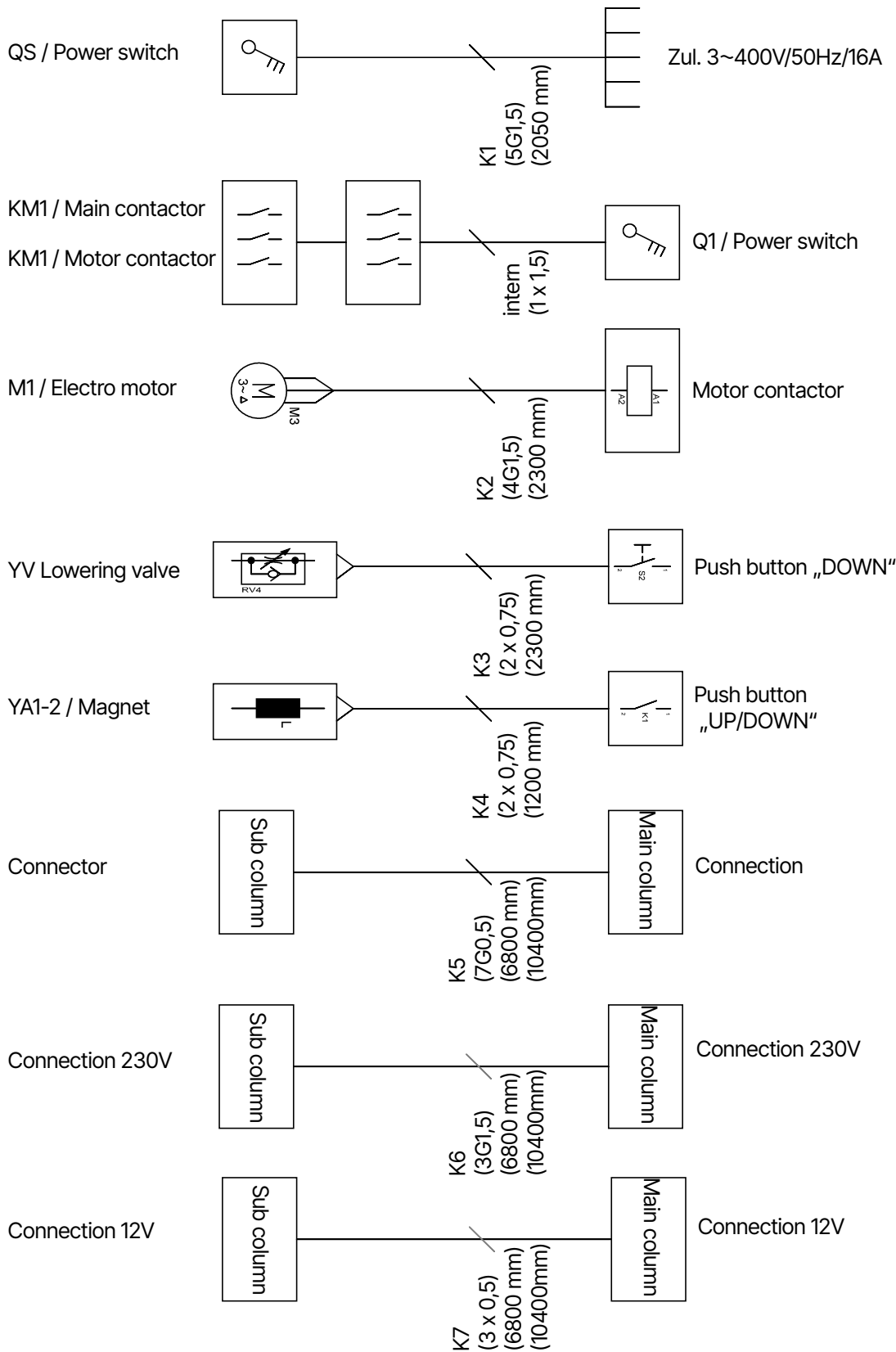

Änderungen		Datum		Bezeichnung:	
Name		Name		ATH-Comfort Lift	
M. Koller		M. Koller		Kabelliste	
Datum		Datum		Zeichnungs-Nr.:	
15.02.23		20.01.21		Comfort_DE	
M. Koller		gepr.:		ATH-Heini	

**Wire assignment K5 (7G0.5)**

**1/rt/RD** Emergency stop

**3/sw/BK** Lift

**2/br/BN** Emergency stop

**4/ws/WT** Lowering (detents)

5/gr/CY Lowering (valve)  
gr/ge/GNYP PE (protective earth)

6/bl/BU 0V DC (24V)

## 6.2 Hydraulic circuit diagram

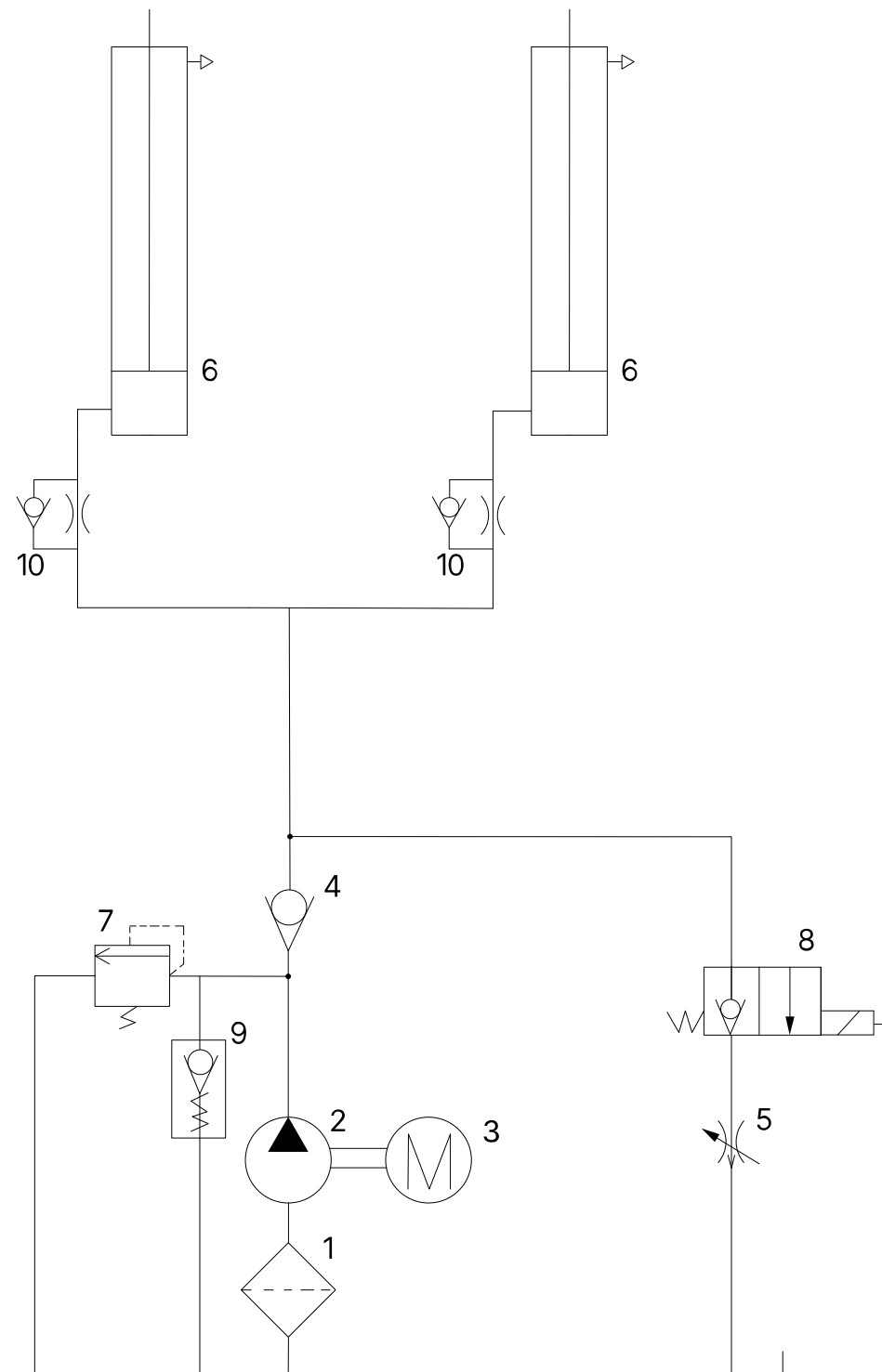

- |   |                           |   |                    |
|---|---------------------------|---|--------------------|
| 1 | Oil filter                | 2 | Gear pump          |
| 3 | Motor                     | 4 | Check valve        |
| 5 | Lowering speed controller | 6 | Hydraulic cylinder |

- 7 Pressure relief valve
- 9 Start-up valve

- 8 Lowering valve
- 10 Throttle

### 6.3 Description hydraulic block

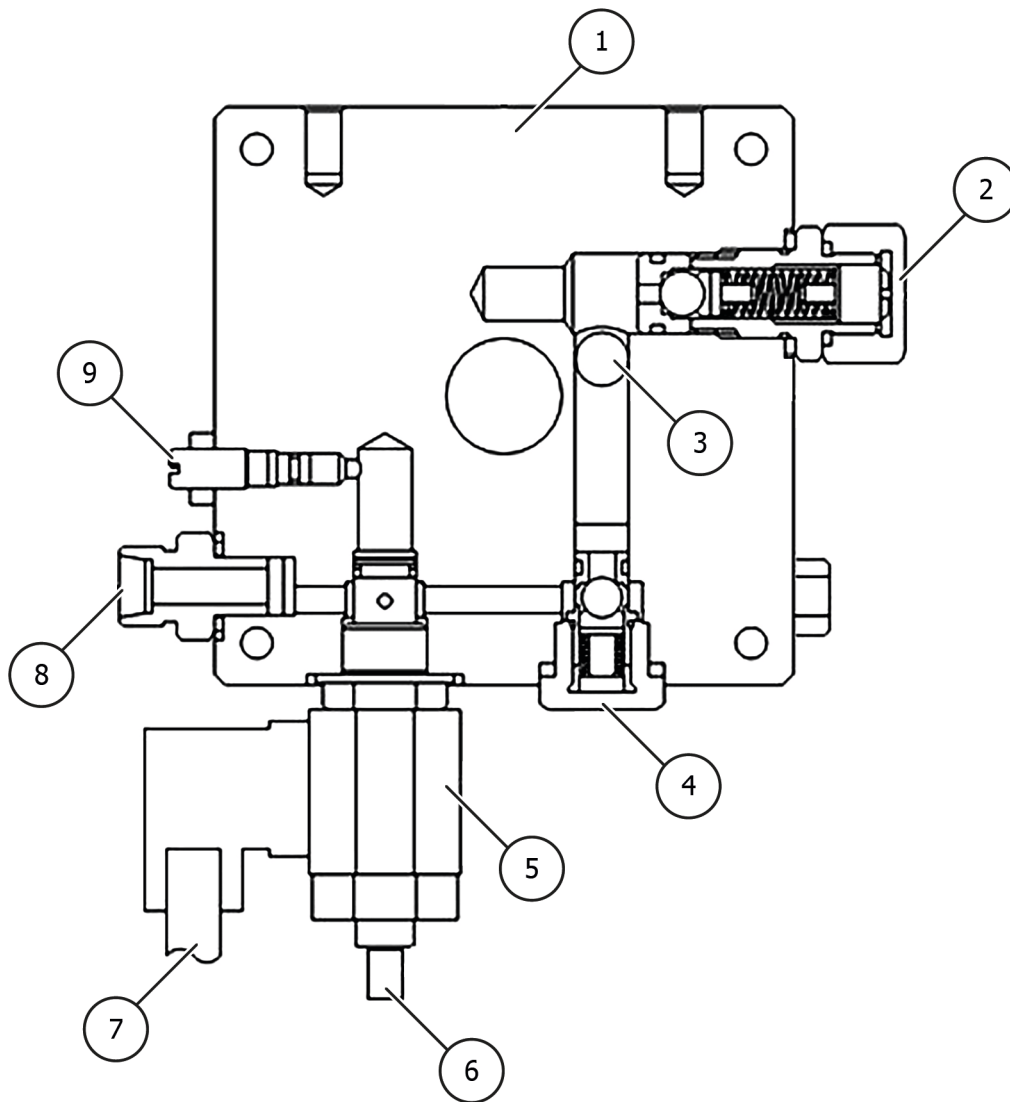

- |   |  |
|---|--|
| ① Hydraulic block                         | ② Pressure relief valve                          |
| ③ Oil inlet from gear pump                | ④ Check valve                                    |
| ⑤ Solenoid coil 24V DC for lowering valve | ⑥ Countersunk valve with emergency release screw |
| ⑦ Electrical connection for solenoid coil | ⑧ Hydraulic hose connection                      |
| ⑨ Lowering speed valve                    |  |





## 7 WARRANTY CARD

Dealer Address:	Customer Address:
Company (customer number, if applicable):	Company (customer number, if applicable):
Contact person:	Contact person:
Street:	Street:
Zip & City:	Zip & City:
Tel. & Fax:	Tel. & Fax:
Email:	Email:
Manufacturer & Model:	Year of manufacture:
Serial Number:	Reference Number:

### Message Description:

---

---

---

### Description of spare parts needed:

Spare part:	Part number:	Quantity:
-------------	--------------	-----------

### Important Notes:

Damage caused by improper handling, neglected maintenance or mechanical damage is not covered by the warranty. For systems which have not been installed by an authorized ATH-Heinl fitter, the warranty is limited to the provision of the necessary spare parts.

### Transport damages:

- Obvious defect (Visible transport damage, note on delivery bill of the carrier, send copy of delivery bill and photos immediately to ATH-Heinl)
- Hidden defect (Transport damage is only detected when unpacking the goods, send damage report with pictures to ATH-Heinl within 24 hours)

Place & Date

Signature & Stamp



## 7.1 Scope of the product warranty

### Five years

- On the device structure

### One year (under normal circumstances/use within the scope of the warranty)

- Power supply units
- Hydraulic cylinders
- All other wear components such as turntables, rubber plates, cables, chains, valves, switches, etc.

### Warranty exclusion of

- Defects caused by normal wear, misuse, shipping damage, improper installation, tension, or lack of required maintenance.
- Damage resulting from neglect or failure to follow the specified instructions in this manual and/or other accompanying instructions.
- Normal wear and tear on components that require service to keep the product in safe operating condition.
- Any component that has been damaged in transit.
- Other components that have not been explicitly listed, but are handled as general wear parts.
- Water damage caused by, for example, rain, excessive moisture, corrosive environments or other contaminants.
- Cosmetic defects that do not affect the function.

### **WARRANTY DOES NOT APPLY IF THE WARRANTY CARD HAS NOT BEEN SENT TO ATH-HEINL.**

It is pointed out that damage and malfunctions caused by non-compliance with maintenance and adjustment work (according to operating instructions and/or instruction), faulty electrical connections (rotating field, nominal voltage, fuse protection) or improper use (overload, installation outdoors, technical modifications) exclude the warranty claim!

## 8 TEST BOOK



### Note

This test book (including protocol) is an important part of the operating instructions or the product.

**!!!PLEASE KEEP IT CAREFULLY!!!**

### Inspection

The product must be inspected by a suitable and approved company or institution after completion of installation, handover, instruction if necessary, and subsequently at regular intervals in accordance with the regulations and legal provisions applicable in the country of operation.

In the event of modifications or extensions to the product type, an additional test logbook must be kept and accepted.

### Scope of inspection

In addition to the proper functioning, cleanliness and maintenance specifications, the safety-relevant components of the entire system must be checked in particular.

### Technical data

please refer to the enclosed operating instructions

### Type plate

Please note down all data below

Manufacturer & type of mounting materials used

 <b>ATH-Heinl</b>	
<b>Typ</b> Type	<b>Serien #</b> Serial #
<b>Spannung</b> Voltage	<b>Baujahr</b> Year of built
<b>Leistung</b> Power	<b>Tragkraft</b> Capacity
	<small>Made by ATH-Heinl GmbH &amp; Co.KG            Gewerbepark 9   92278 Iilschwang            GERMANY   Assembly in China</small>



## 8.1 Installation and handover protocol

Installation site:	Device/installation:
Company:	Manufacturer:
Street:	Type/Model:
City:	Serial Number:
Country:	Year of manufacture:

The product listed above has been assembled, checked for function and safety, and put into operation. The installation was carried out by:

- The operator  The expert

The operator confirms the proper installation of the product type, to have read and understood all information of this operating manual and protocol and to observe them accordingly, as well as to keep these documents accessible to the instructed operators at any time.

The operator confirms that after installation and commissioning by a trained person of the manufacturer or an authorized dealer (expert), he has been instructed in the function, handling, safety-relevant specifications, maintenance and care of the machine, has received the documents, information and specifications of the machine and that the product functions properly.

### IMPORTANT NOTE:

#### SHOULD THE ABOVE POINTS NOT BE FULFILLED, THE WARRANTY CLAIM WILL EXPIRE!

The warranty is only valid in case of compliance with and proof of proper installation, handover, if necessary instruction of the machine as well as the annual maintenance by an expert authorized by the manufacturer. The interval between 2 maintenance intervals must not exceed 12 months. In the case of non-standard use or multi-shift or seasonal use, a 1/2 yearly inspection and maintenance must be agreed.

Warranty claims will only be accepted if all points in the protocol and in the operating instructions have been fulfilled, the claim is made immediately after discovery and this **protocol** is sent **to the manufacturer in connection with the maintenance and, if applicable, service protocol**.

Furthermore, the specific information on the warranty (scope, claims and specifications) as described in the operating instructions must be observed.

Damage and claims resulting from improper handling, failure to provide maintenance and care, use of unsuitable or not specified assembly, operating, maintenance and care materials, mechanical damage, tampering with the equipment without consultation or by unauthorized experts are excluded from the warranty. For systems that have not been installed by an authorized expert, the warranty is limited by agreement of the manufacturer to a maximum of the provision of the necessary spare parts.

---

Name and company stamp of the expert  
if necessary number and name VKH

Date and signature of the expert

---

Name and company stamp of the operator

Date and signature of the operator

## 8.2 Test plan

Testing	1	2	3	4	5	6
Date						
Nameplate						
Brief operating instructions						
Operating instructions						
Safety label						
Marking for operation						
Further marking						
Construction (deformation, cracks)						
Fixing dowels and stability						
Condition of concrete floor (cracks)						
Condition / general condition						
Condition / cleanliness						
Condition / maintenance and sealing						
Condition / Fluids						
Condition / Lubrication						
Condition / Aggregate						
Condition / Drive						
Condition / Engine						
Condition / Gearbox						
Condition / Cylinder						
Condition / Valve						
Condition / Electrical control						
Condition / Electrical switches						
Condition / Electrical switches						
Condition / Electrical lines						
Condition / Hydraulic lines						
Condition / Hydraulic fittings						
Condition / Pneumatic lines						
Condition / Pneumatic screw connection						
Condition / Leak tightness						
Condition / Bolts and bearings						
Condition / Wear parts						
Condition / Covers						
Condition / Functions under load						



Testing	1	2	3	4	5	6
Date						
Condition / Safety relevant components						
Condition / Electrical safety device						
Condition / Hydraulic safety device						
Condition / Pneumatic safety device						
Condition / Mechanical safety device						
Condition / Functions under load						
Inspection sticker issued						

### 8.3 Inspection report

Visual inspection (authorized expert)

#### Inspection findings

On a regular/extraordinary inspection/re-inspection\*.

The device was subjected to a test for operational readiness. No/the following\* defects were found:

---



---



---



---



---

Scope of inspection: Functional and visual inspection according to specifications

Partial inspection still outstanding:

---



---

There are no \*) objections to commissioning, no \*) retesting is required.

---



---

(place, date)

Confirmation of acceptance:

(Signature of expert)

(Name of expert)

(Job title)

(Address)

(Employed by)

Operator (Company stamp, date, signature)

Defects noted \*\*)

Deficiencies corrected \*\*)

---



---

\*) Please delete where not applicable

\*\*\*) Confirmation of the operator or an authorized representative with date and signature



Visual inspection (authorized expert)

## Inspection report

On a regular/extraordinary inspection/re-inspection\*.

The device was subjected to an inspection for operational readiness. No/the following\* defects were found:

---

---

---

---

---

Scope of inspection: Functional and visual inspection according to specifications  
Partial inspection still outstanding:

---

---

There are no \*) objections to commissioning, subsequent testing is not \*) required.

---

---

(place, date)

Confirmation of acceptance:

(Signature of expert)

(Name of expert)

(Job title)

(Address)

(Employed by)

Operator (Company stamp, date, signature)

Defects noted \*\*)

Deficiencies corrected \*\*)

---

---

\*) Please delete where not applicable

\*\*\*) Confirmation of the operator or an authorized representative with date and signature



**Visual inspection** (authorized expert)

**Inspection report**

**On a regular/extraordinary inspection/re-inspection\*.**

The device was subjected to an inspection for operational readiness. No/the following\* defects were found:

---



---



---



---



---

Scope of inspection: Functional and visual inspection according to specifications

Partial inspection still outstanding:

---



---

There are no \*) objections to commissioning, subsequent testing is not \*) required.

---



---

(place, date)

**Confirmation of acceptance:**

(Signature of expert)

(Name of expert)

(Job title)

(Address)

(Employed by)

Operator (Company stamp, date, signature)

Defects noted \*\*)

Deficiencies corrected \*\*)

---



---

\*) Please delete where not applicable

\*\*\*) Confirmation of the operator or an authorized representative with date and signature



Visual inspection (authorized expert)

## Inspection report

On a regular/extraordinary inspection/re-inspection\*.

The device was subjected to an inspection for operational readiness. No/the following\* defects were found:

---

---

---

---

---

Scope of inspection: Functional and visual inspection according to specifications  
Partial inspection still outstanding:

---

---

There are no \*) objections to commissioning, subsequent testing is not \*) required.

---

---

(place, date)

Confirmation of acceptance:

(Signature of expert)

(Name of expert)

(Job title)

(Address)

(Employed by)

Operator (Company stamp, date, signature)

Defects noted \*\*)

Deficiencies corrected \*\*)

---

---

\*) Please delete where not applicable

\*\*\*) Confirmation of the operator or an authorized representative with date and signature



Visual inspection (authorized expert)

## Inspection report

On a regular/extraordinary inspection/re-inspection\*.

The device was subjected to an inspection for operational readiness. No/the following\* defects were found:

---

---

---

---

---

Scope of inspection: Functional and visual inspection according to specifications

Partial inspection still outstanding:

---

---

There are no \*) objections to commissioning, subsequent testing is not \*) required.

---

---

(place, date)

Confirmation of acceptance:

(Signature of expert)

(Name of expert)

(Job title)

(Address)

(Employed by)

Operator (Company stamp, date, signature)

Defects noted \*\*)

Deficiencies corrected \*\*)

---

---

\*) Please delete where not applicable

\*\*\*) Confirmation of the operator or an authorized representative with date and signature



Visual inspection (authorized expert)

## Inspection report

On a regular/extraordinary inspection/re-inspection\*.

The device was subjected to an inspection for operational readiness. No/the following\* defects were found:

---

---

---

---

---

Scope of inspection: Functional and visual inspection according to specifications  
Partial inspection still outstanding:

---

---

There are no \*) objections to commissioning, subsequent testing is not \*) required.

---

---

(place, date)

Confirmation of acceptance:

(Signature of expert)

(Name of expert)

(Job title)

(Address)

(Employed by)

Operator (Company stamp, date, signature)

Defects noted \*\*)

Deficiencies corrected \*\*)

---

---

\*) Please delete where not applicable

\*\*\*) Confirmation of the operator or an authorized representative with date and signature





[www.ath-heinl.com](http://www.ath-heinl.com)

## ATH-Heinl GmbH & Co. KG

Gewerbepark 9  
D-92278 Illschwang  
Germany

Tel.: +49(0)9666 18801 00

Fax: +49(0)9666 18801 01

[info@ath-heinl.de](mailto:info@ath-heinl.de)  
[www.ath-heinl.com](http://www.ath-heinl.com)

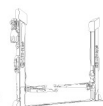
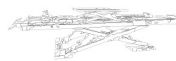
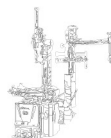



# Manuel d'utilisation



Ponts élévateurs à deux colonnes

## ATH Comfort Lift 2.40XL

A partir du numéro de série : F201240805508



ATH-Heinl GmbH & Co. KG | Gewerbepark 9  
D-92278 Illschwang | Germany | [www.ath-heinl.fr](http://www.ath-heinl.fr)

Date de publication: 19.05.2023 | Sous réserve d'erreurs  
et de fautes. Vente uniquement par les distributeurs ATH





## CONTENU

<b>1</b>	<b>Introduction.....</b>	<b>138</b>
1.1	Informations générales.....	138
1.2	Description.....	139
1.3	Fonctionnement.....	142
1.4	Consignes de sécurité.....	144
1.5	Spécifications techniques.....	146
1.6	Répartition de la charge.....	147
1.7	Dessin coté.....	148
<b>2</b>	<b>Installation.....</b>	<b>150</b>
2.1	Conditions de transport et de stockage.....	150
2.2	Déballage de la machine.....	151
2.3	Contenu de la livraison.....	151
2.4	Emplacement.....	153
2.5	Localisation Distances minimales.....	154
2.6	Fixation.....	155
2.7	Connexion électrique.....	155
2.8	Raccordement pneumatique.....	155
2.9	Raccordement hydraulique.....	156
2.10	Montage.....	156
2.10.1	Plan de fondation.....	157
2.10.2	Assemblage de la plate-forme de levage.....	161
<b>3</b>	<b>Opération.....</b>	<b>168</b>
3.1	Instructions d'utilisation.....	168
3.2	Notes de base.....	169
3.3	Fonctionnement de la plate-forme élévatrice.....	169
<b>4</b>	<b>Entretien.....</b>	<b>172</b>
4.1	Consommables pour le montage, la maintenance et l'entretien.....	172
4.2	Règles de sécurité pour l'huile.....	174
4.3	Plan de maintenance ou d'entretien.....	175
4.4	Dépannage ou affichage des erreurs et remède.....	176
4.5	Instructions de maintenance et d'entretien.....	178
4.6	Mise au rebut.....	179
<b>5</b>	<b>Déclaration de conformité CE-UE.....</b>	<b>181</b>
<b>6</b>	<b>Annexe.....</b>	<b>182</b>



6.1	Schéma du circuit électrique.....	182
6.2	Schéma du circuit hydraulique.....	186
6.3	Description bloc hydraulique.....	187
<b>7</b>	<b>Carte de garantie.....</b>	<b>188</b>
7.1	Champ d'application de la garantie du produit.....	189
<b>8</b>	<b>Livre d'essai.....</b>	<b>190</b>
8.1	Protocole d'installation et de transfert.....	191
8.2	Plan de test.....	192
8.3	Rapport d'inspection.....	194
<b>9</b>	<b>Notes.....</b>	<b>200</b>



## 1 INTRODUCTION

### 1.1 Informations générales



Ces instructions font partie intégrante de la machine. Elles doivent être lues et comprises par l'utilisateur. Aucune responsabilité n'est acceptée pour les dommages causés par le non-respect de ces instructions ou des règles de sécurité en vigueur.



Des vêtements de protection appropriés doivent être portés pour tous les travaux sur l'équipement décrit.

#### **Danger**



Le non-respect entraîne la mort ou des blessures graves

#### **Attention**



Le non-respect de cette consigne peut entraîner la mort ou des blessures graves.

#### **Avertissement**



Le non-respect peut entraîner des blessures

#### **Attention**



Le non-respect peut entraîner des dommages matériels et compromettre le fonctionnement du produit.

#### **Indice**



Informations complémentaires sur le fonctionnement du produit

#### **Conseil**



Informations générales utiles

## 1.2 Description

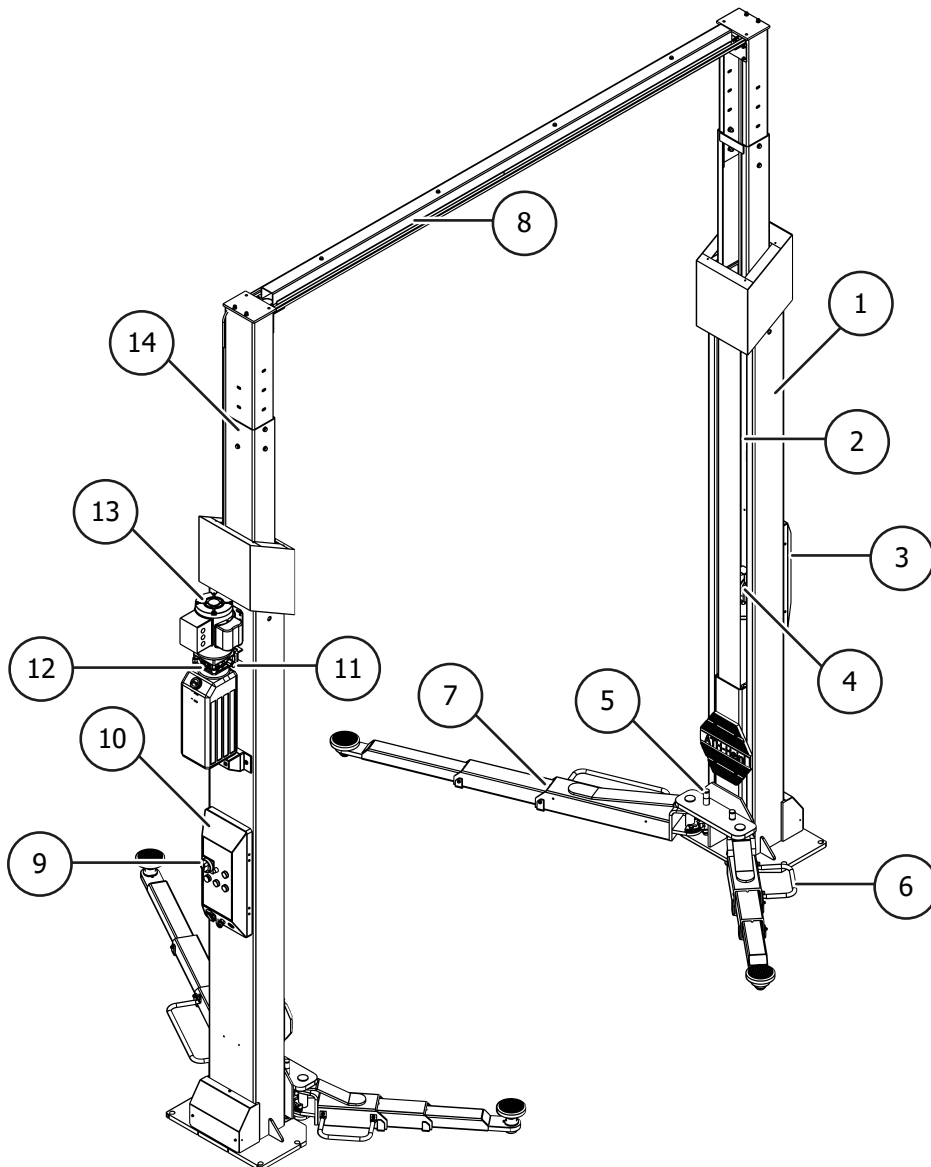

- ① **Colonnes de levage**  
Le chariot de levage interne est déplacé vers le haut au moyen d'un cylindre hydraulique et d'une chaîne.
- ② **Câbles de synchronisation**  
Assurent une synchronisation sûre des deux chariots élévateurs.
- ③ **Boîtier de commande colonne auxiliaire**  
avec système d'homme mort intégré
- ④ **Cliquets de verrouillage**  
Ce dispositif empêche la plate-forme de descendre de plus de 100 mm en cas d'anomalie.  
Des électro-aimants déverrouillent les cliquets à chaque montée et descente.
- ⑤ **Verrouillage du bras de support**  
Ce dispositif bloque automatiquement la rotation du bras lorsque l'élévateur est levé.
- ⑥ **Protection du pied**  
Barre déflectrice

- 7 **Bras de support**  
Ils permettent de soulever le véhicule.
- 8 **Barre transversale**  
Profilés de guidage et de renforcement pour cordes et tuyaux
- 9 **Interrupteur principal verrouillable**
- 10 **Boîtier de commande colonne principale**  
Contient l'ensemble du système de commande électrique. Tous les boutons-poussoirs sont protégés par un anneau frontal afin d'éviter tout actionnement involontaire. En outre, tous les mouvements sont immédiatement interrompus lorsque les boutons-poussoirs sont relâchés (système de l'homme mort).
- 11 **Limiteur de pression<sup>2</sup>**  
Empêche le dépassement de la charge.
- 12 **Vis d'abaissement d'urgence**  
Permet d'abaisser l'ascenseur en cas de défaut.
- 13 **Unité hydraulique**  
L'huile hydraulique contenue dans le réservoir est acheminée vers un cylindre par l'intermédiaire d'une pompe à engrenages entraînée par le moteur. L'huile est renvoyée dans le réservoir par une valve d'abaissement.
- 14 **Colonnes réglables en hauteur**

## Dispositifs de sécurité

### ■ Boîtier de commande colonne principale avec système homme mort

Contient l'ensemble du système de commande électrique. Tous les boutons-poussoirs sont protégés par un anneau frontal afin d'éviter tout actionnement involontaire des boutons-poussoirs. En outre, tous les mouvements sont immédiatement interrompus lorsque les boutons-poussoirs sont relâchés.

### ■ Boîtier de commande colonne secondaire avec système d'homme mort

### ■ Dispositif de blocage du bras de support

Ce dispositif bloque automatiquement la rotation du bras dès que la plate-forme de levage est levée.

#### Position avec bras de support verrouillé

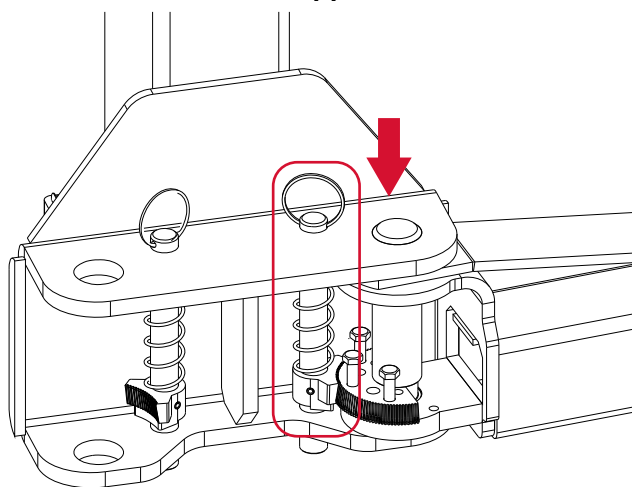

#### Position avec bras de support déverrouillé

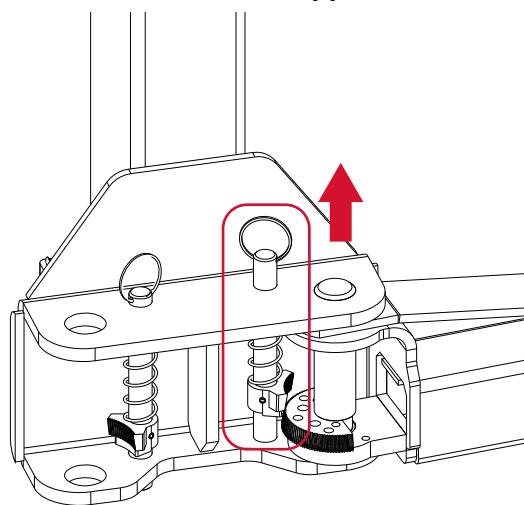

### ■ Cliquets de verrouillage

Ce dispositif empêche la plate-forme de descendre de plus de 100 mm en cas de défaut. Des électro-aimants déverrouillent les cliquets à chaque fois que l'élévateur est levé ou abaissé.

Position lorsque le chariot est verrouillé

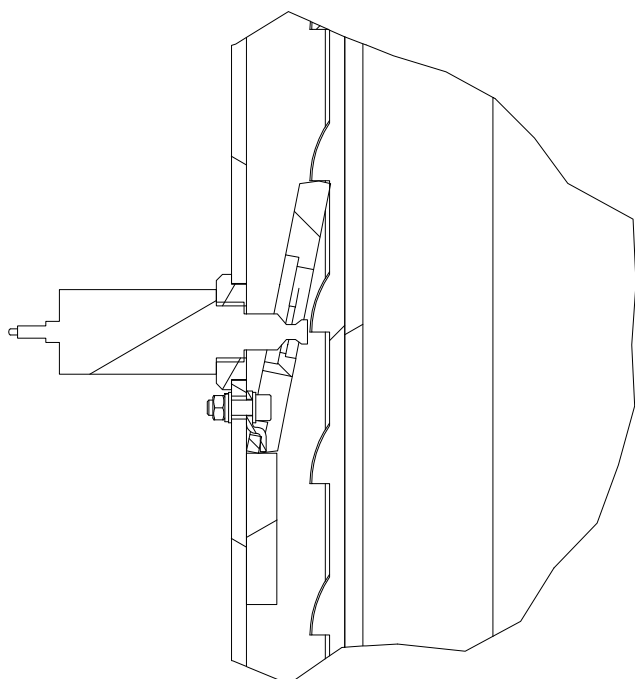

Position lorsque le chariot est déverrouillé

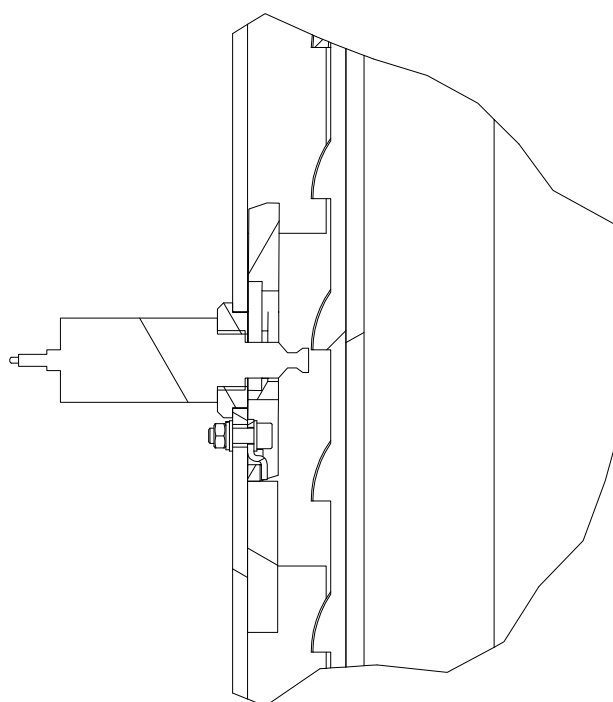

- **Interrupteur principal verrouillable**

Déconnecte la plate-forme du réseau électrique et empêche toute utilisation non autorisée.

- **Protection des pieds (déflecteur)**

- **Soupape de surpression<sup>2</sup>**

Empêche le dépassement de la capacité de charge

- **Vis d'abaissement d'urgence**

Permet l'abaissement de l'ascenseur en cas de défaut

- **Câbles de synchronisation**

Assurent une synchronisation sûre des deux chariots élévateurs

### Avertissement



<sup>2</sup> La pression de travail réglée en usine est adaptée à la charge nominale maximale. Le limiteur de pression ne doit pas être modifié.

Une modification du réglage peut entraîner de graves dommages.

## 1.3 Fonctionnement

### Colonne principale

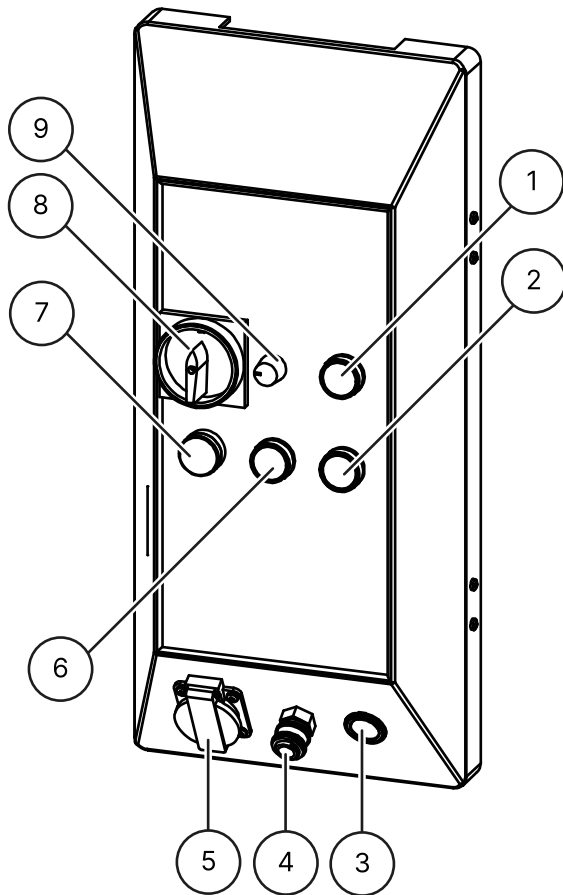

- ① **Bouton de levage**  
pour soulever
- ② **Bouton d'abaissement**  
pour abaisser complètement le lève-personne (les crans et le clapet d'abaissement sont ouverts)
- ③ **Prise de courant 12V**
- ④ **Prise de valve ESSK**
- ⑤ **Prise intégrée 1 x 230 V**
- ⑥ **Bouton de stationnement (LOCK)**  
pour abaisser l'ascenseur dans le cran d'arrêt (seule la valve d'abaissement est ouverte)
- ⑦ **Voyant de fonctionnement**  
indique si le lève-personnes est en mode veille
- ⑧ **Interrupteur principal verrouillable**  
avec fonction d'arrêt d'urgence pour mettre l'appareil en marche et l'arrêter et pour le protéger contre toute utilisation non autorisée
- ⑨ **Variateur**  
pour contrôler la luminosité du kit LED

## Colonne secondaire

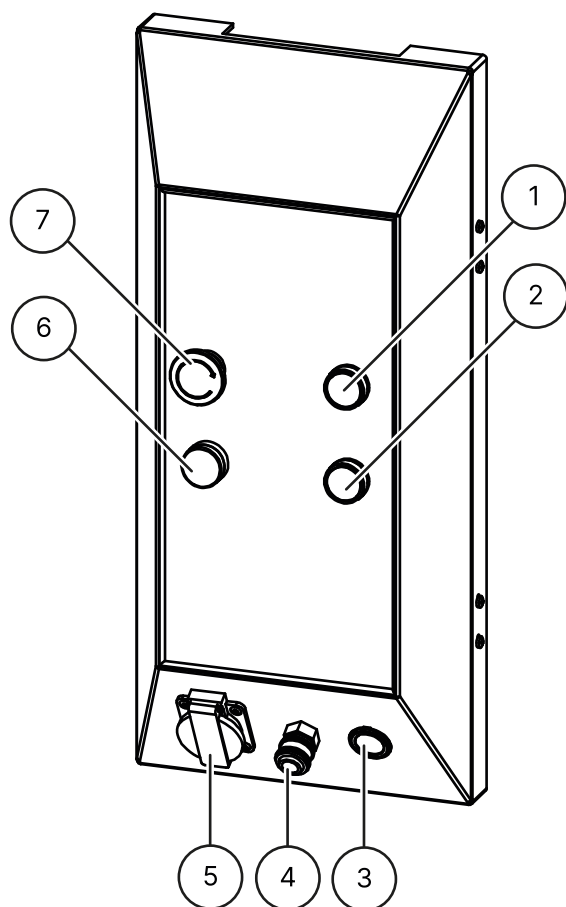

- ① **Bouton de levage**  
pour lever la plate-forme de levage
- ② **Bouton d'abaissement**  
pour abaisser complètement l'élèveur (les crans et la soupape d'abaissement sont ouverts)
- ③ **Prise de courant pour voiture 12V**
- ④ **Prise de valve ESK**
- ⑤ **Prise intégrée 1 x 230 V**
- ⑥ **Voyant de fonctionnement**  
indique si la plate-forme élévatrice est en mode veille
- ⑦ **Bouton d'arrêt d'urgence**  
Pour éteindre la plate-forme élévatrice en cas de problème

## 1.4 Consignes de sécurité

### Consignes générales de sécurité

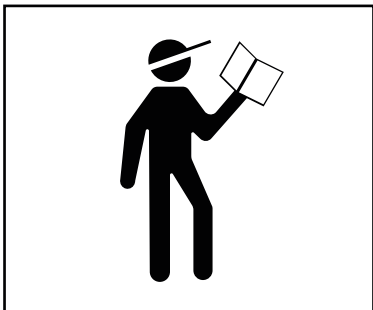

Lisez et comprenez le mode d'emploi avant d'utiliser l'ascenseur.



Les travaux sur les composants électriques ne peuvent être effectués que par des électriciens agréés localement.

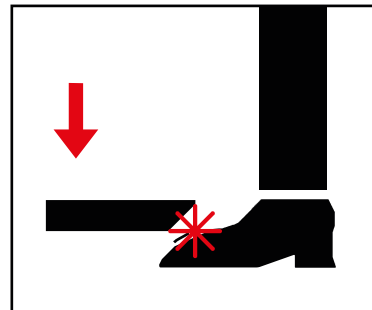

Quittez la zone de danger lors de l'abaissement de la plate-forme de levage.

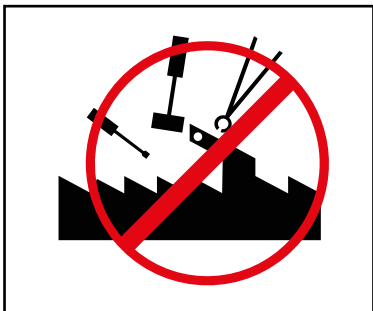

Il est interdit d'apporter des modifications à la plate-forme de levage, quelles qu'elles soient.



La plate-forme élévatrice ne doit pas être nettoyée à l'eau courante.



Ne pas utiliser de produits de nettoyage dissolvant la peinture ou très agressifs.

### Consignes de sécurité spécifiques au produit

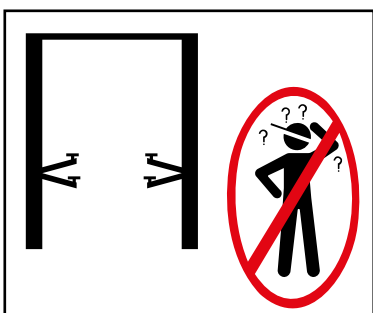

La plate-forme élévatrice ne doit être utilisée que par du personnel qualifié.



Seules les personnes autorisées peuvent pénétrer dans la zone de danger.

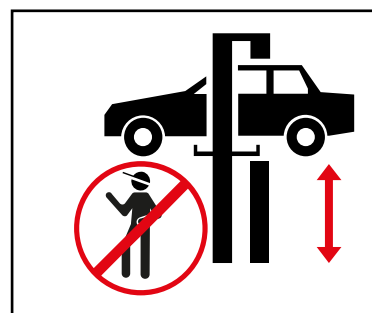

Lors du levage et de la descente, la zone de danger doit être dégagée.



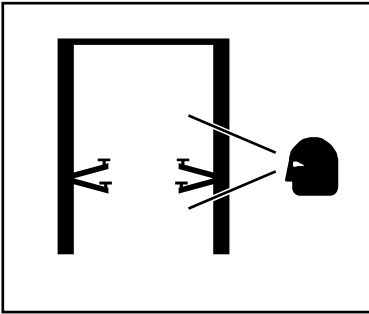

Un entretien et des inspections appropriés sont nécessaires pour travailler en toute sécurité

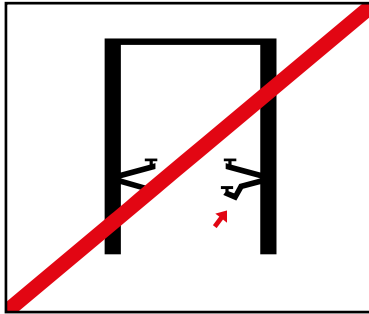

Ne pas travailler sur des éleveurs endommagés



Veillez à la bonne répartition du poids du véhicule

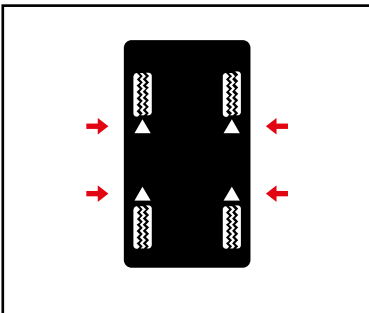

Utilisez les points de levage spécifiés par le constructeur du véhicule et fermez toutes les portes lorsque vous soulevez le véhicule.

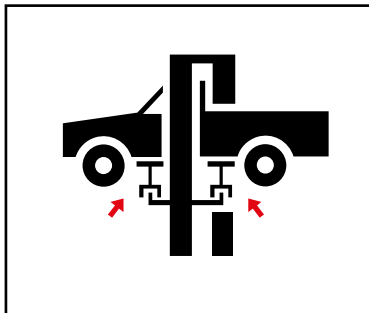

Si nécessaire, utiliser des adaptateurs appropriés

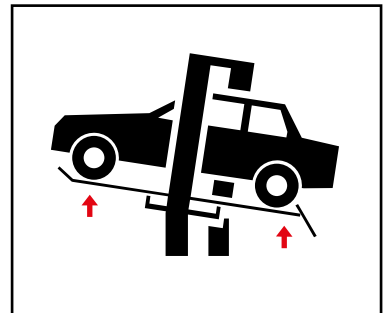

Les adaptateurs réduisent la charge utile spécifiée

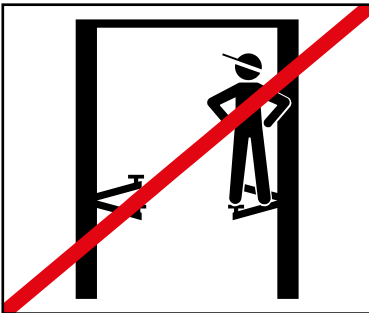

Aucun objet ou personne ne doit être transporté sur la plate-forme de levage, les bras de support ou sur le véhicule à lever.



Évitez les mouvements de balancement importants sur le véhicule soulevé.



S'il y a un risque de chute du véhicule, quittez immédiatement la zone dangereuse.

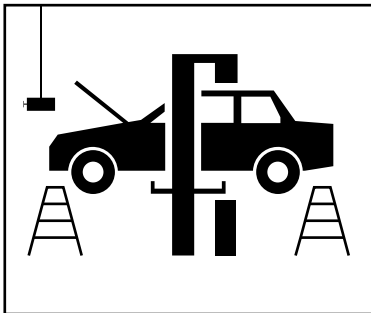

Lors de l'installation ou de la dépose d'objets lourds, utilisez toujours un dispositif de sécurité pour éviter qu'ils ne se renversent.

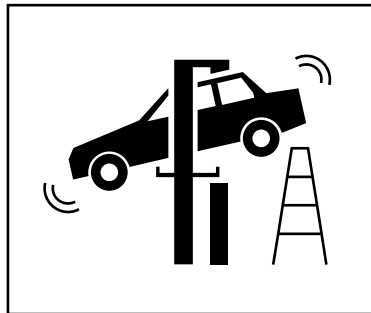

Faites attention aux obstacles lors de la descente

## 1.5 Spécifications techniques

Type d'appareil	ATH Comfort Lift 2.40XL
Capacité de charge	4000 kg
Durée du processus de levage (2000 kg)	36 s
Temps de descente (2000 kg)	36 s
Système électrique	3/400V/50Hz
Tension de commande	DC 24 V
Moteur	3,0 KW
Fusible amont	3 C 16 A
Câble de raccordement	Min. 5 x 1,5m <sup>2</sup>
Classe de protection	IP 43
Pression de travail <sup>2</sup>	220 bar
Huile hydraulique recommandée	Eté (10° à 45°) : H-LPD 32 Hiver (moins de 10°) : H-LPD 22
Quantité d'huile	Environ 10 l
Ancrage au sol	Tige d'ancrage M16x250 (Art. No. 090527) Cartouche de mortier d'injection 300 ml (Art. No. 090526)
Quantité d'ancrage	12 pièces
Valeur sonore admissible	≤ 84 dB

### Avertissement



<sup>2</sup> La pression de travail réglée en usine est adaptée à la charge nominale maximale. Le limiteur de pression ne doit pas être modifié.

Une modification du réglage peut entraîner de graves dommages.

### Indice



Si la charge nominale indiquée ne peut pas être augmentée, veuillez contacter notre service après-vente.

## 1.6 Répartition de la charge

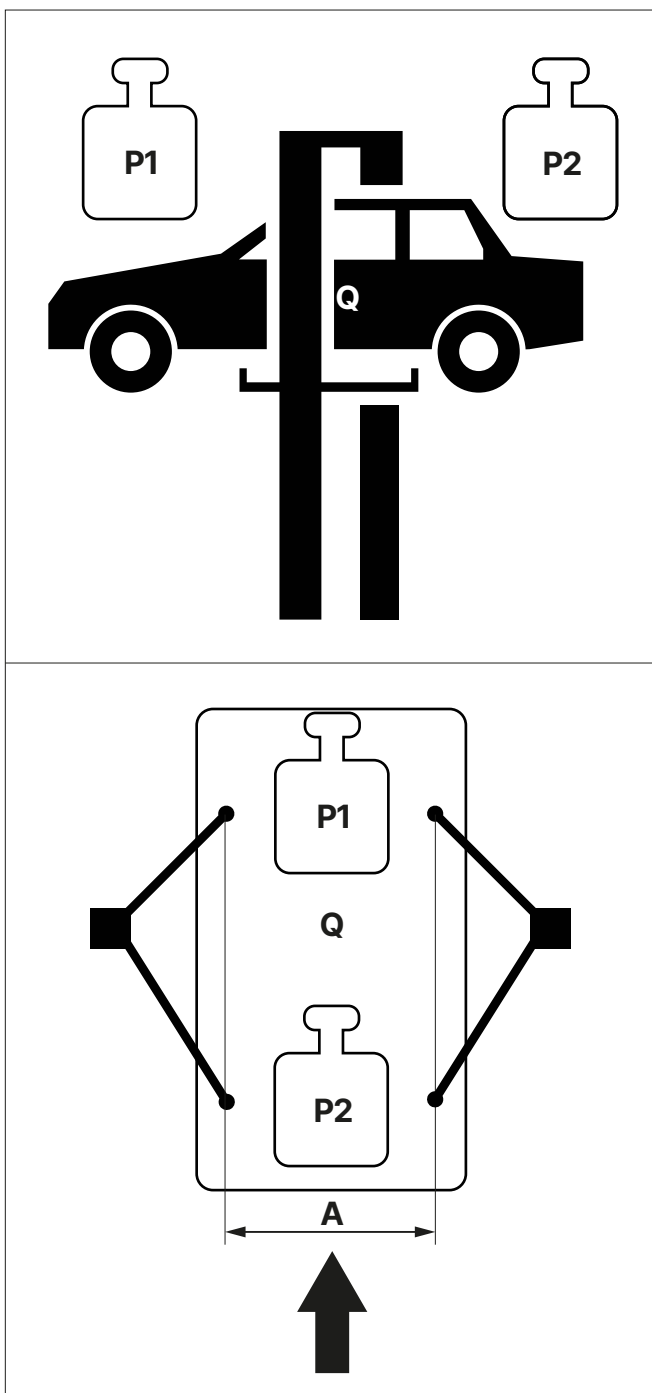

**Q** Poids total du véhicule

**P1** Max  $3/5 \times Q$

- P2 Max 2/5 x Q
- 3/2 Répartition de la charge
- A<sup>2</sup> Min. 1000 mm

**Attention**



<sup>2</sup> Si la distance A est plus petite, la capacité de levage de la plate-forme de levage est réduite. Dans ces cas et dans d'autres cas non prévus dans le présent manuel, il convient de consulter le fabricant.

**1.7 Dessin coté**

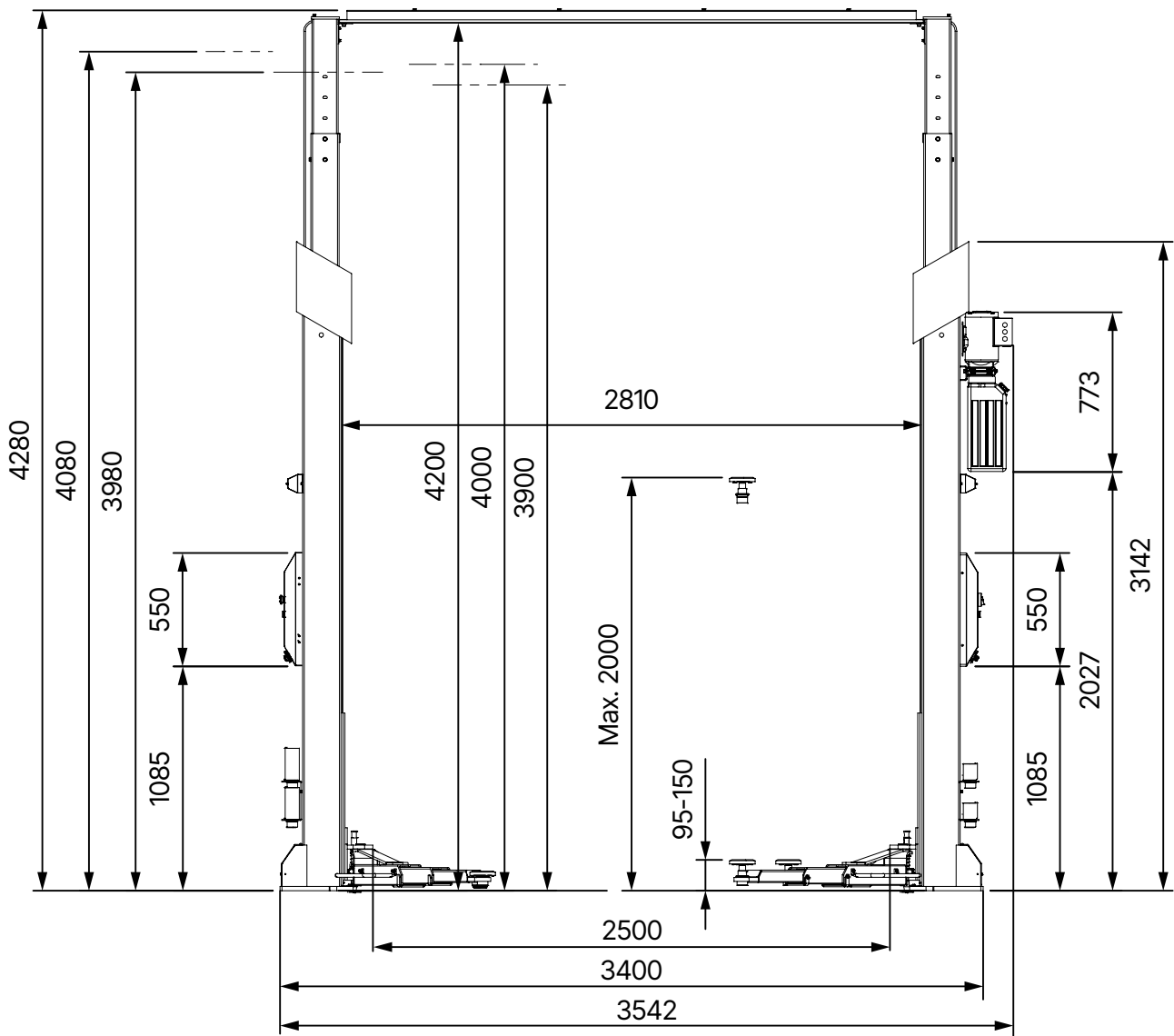

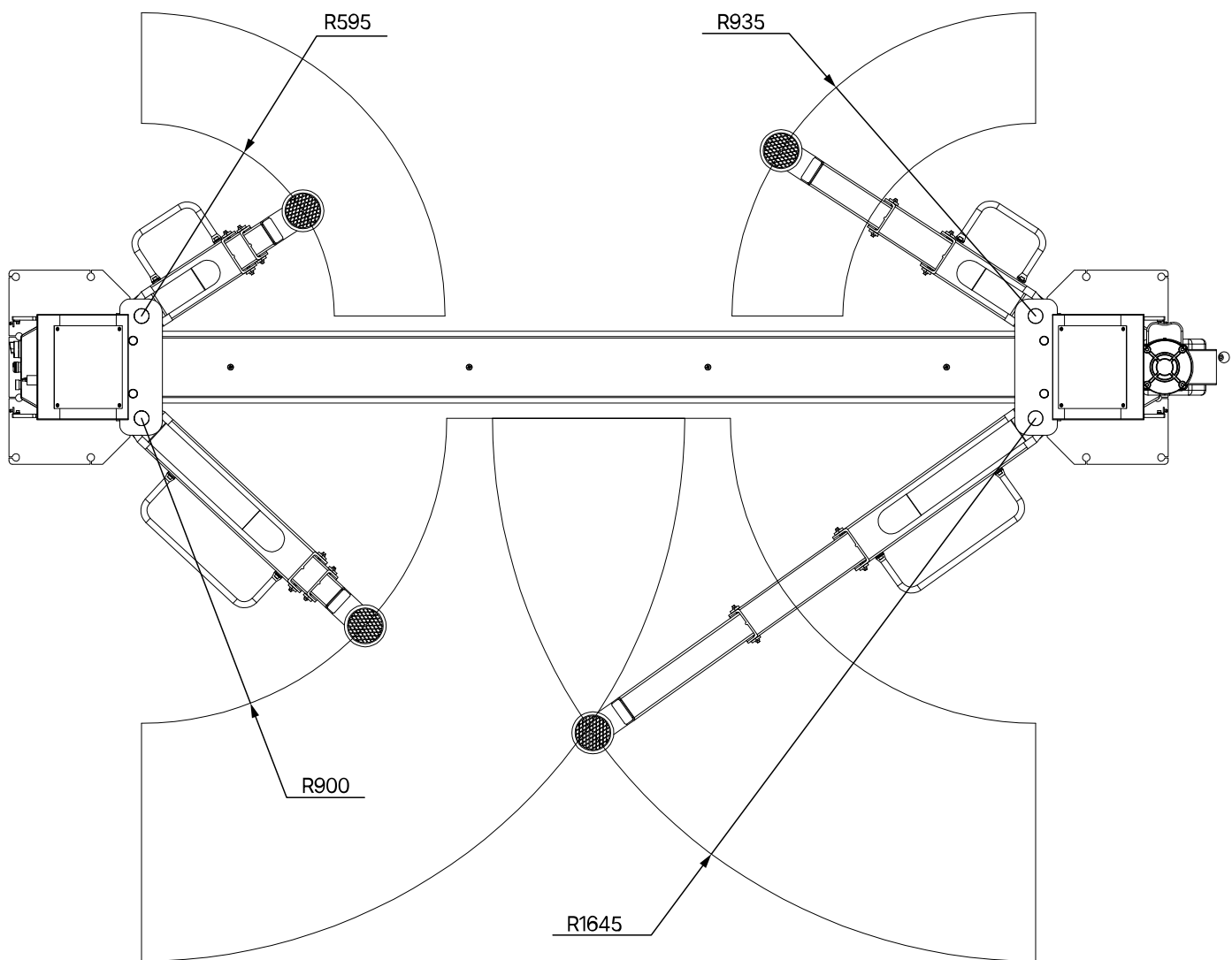



## 2 INSTALLATION

La machine doit être installée par du personnel autorisé, conformément aux instructions.



### Indice

Le mode d'emploi (y compris le protocole) est un élément important de la machine ou du produit.

**Conservez-le en lieu sûr !**

Le produit doit être inspecté par une entreprise ou une institution appropriée et autorisée après l'achèvement du montage, la remise, l'instruction si nécessaire, et ensuite à intervalles réguliers conformément aux réglementations et aux dispositions légales en vigueur dans le pays d'exploitation.

### 2.1 Conditions de transport et de stockage

Pour le transport et le positionnement de la machine, utilisez toujours des équipements d'élingage, de levage ou de transport au sol appropriés et faites attention au centre de gravité de la machine.

La machine ne doit être transportée qu'avec son emballage d'origine.

Données	ATH Comfort Lift 2.40XL
Poids	748 kg
Largeur	1020 mm
Longueur	2955 mm
Hauteur	590 mm
Température de stockage	de -10 à +50°C

### Instructions de transport et de stockage



#### Attention

Soulevez avec précaution, soutenez correctement la charge à l'aide d'aides appropriées et en parfait état.



#### Attention

Évitez les élévations inattendues et les mouvements brusques. Faites attention aux inégalités, aux gouttières transversales, etc.



### Danger

Les pièces d'emballage retirées peuvent constituer un danger pour les enfants et les animaux. Il peut en résulter des blessures graves, voire mortelles. Conservez les pièces d'emballage retirées dans un lieu de collecte inaccessible aux enfants et aux animaux jusqu'à ce qu'elles soient éliminées.

## 2.2 Déballage de la machine

- Retirez le couvercle supérieur de l'emballage et assurez-vous qu'aucun dommage n'a été causé pendant le transport.
- Retirez le boulon de fixation pour retirer la machine de la palette/du cadre. Pour descendre la machine de la palette/du cadre, utilisez un dispositif de levage approprié (éventuellement avec une élingue).



### Danger

Les pièces d'emballage retirées peuvent constituer un danger pour les enfants et les animaux. Il peut en résulter des blessures graves, voire mortelles. Conservez les pièces d'emballage retirées dans un lieu de collecte inaccessible aux enfants et aux animaux jusqu'à ce qu'elles soient éliminées.

## 2.3 Contenu de la livraison



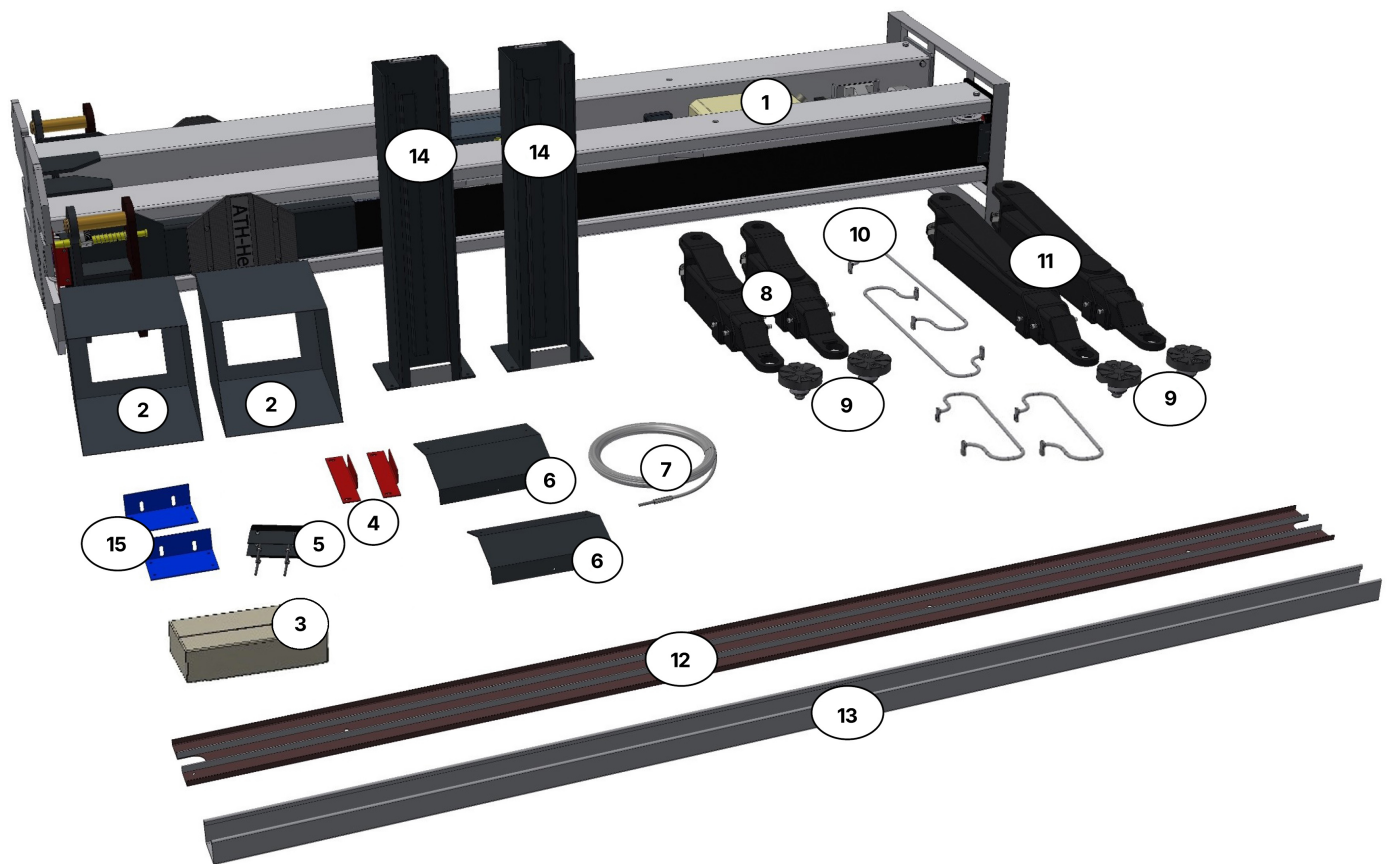

- |   |   |   |  |
|---|---|---|--|
| ① | Colonne principale avec unité de contrôle et colonne auxiliaire avec 2ème unité de contrôle | ② | 2 x couvercle de colonne                               |
| ③ | Boîte d'accessoires avec petites pièces   | ④ | 2 x supports de montage pour la protection du cylindre |
| ⑤ | 2 x colonnes de couverture à l'intérieur  | ⑥ | 2 x colonnes de couverture à l'arrière                 |
| ⑦ | 2 x cordes synchrones   | ⑧ | Bras de support en 3 parties, court                    |
| ⑨ | 4 x plaques de support  | ⑩ | 4 x protection des pieds                               |
| ⑪ | 2 x bras de support 3 pièces long   | ⑫ | Renforcement de la barre transversale                  |
| ⑬ | Barre transversale  | ⑭ | 2 x élévation réglable de la colonne                   |
| ⑮ | 2 x supports de montage pour la barre transversale  |   |  |

### Accessoires en option

- ATE2018-S Plaque de support élévation 155 mm
- ATE2019-S Élévation de la plaque de support 80 mm
- HTA2348 Kit de montage pour transporteur 1  
pour Renault Master, Opel Movano, Nissan Interstar à partir de 2010

Ne peut être utilisé qu'en combinaison avec l'élévateur de plaque de montage 80 mm = ATE2019-S pour atteindre les points de montage.

- HTA2349 Kit de montage pour transporteur 2



pour Citroën Jumper, Peugeot Boxer, Fiat Ducato

Uniquement utilisable en combinaison avec le système plug-in augmentation 80 mm = ATE2019-S pour atteindre les points de ramassage

- HTA2351 Kit de fixation pour transporteur 3

pour Mercedes Sprinter, VW Crafter à partir de 2006

Ne peut être utilisé qu'en combinaison avec 2x système de connexion hauteur 155 mm = 2x ATE2018 pour atteindre les points de ramassage

- HAT2352 Kit de montage pour transporteur 4

pour les véhicules avec châssis

Ne peut être utilisé qu'en combinaison avec un système de connecteur de 80 mm de hauteur = ATE2019-S pour atteindre les points de ramassage

- HHS2010-3 Support pour l'extension du système de connexion 4x

## 2.4 Emplacement

La machine doit être maintenue à l'écart des matériaux inflammables et explosifs, ainsi que de la lumière du soleil et de la lumière intense. La machine doit également être placée dans un endroit bien ventilé.

La machine doit être installée sur un sol suffisamment solide, si nécessaire selon les exigences minimales des spécifications du plan de fondation.

Lors du choix du lieu d'installation, il convient de respecter, en plus des conditions du sol, les directives et les instructions du règlement sur la prévention des accidents et du règlement sur le lieu de travail.

Si l'appareil doit être installé sur une dalle de sol, il faut vérifier sa capacité de charge suffisante. En général, il est recommandé de consulter un expert en bâtiment pour une évaluation lors de l'installation de la machine sur des plafonds de sol.

La machine ne doit être installée et utilisée qu'à l'intérieur de locaux fermés. Elle ne dispose pas d'un équipement de sécurité approprié (par exemple, protection IP, conception galvanisée) pour une utilisation en extérieur.

Température	5 - 50°C
Niveau de la mer	< 1500m
Humidité	50% à 40°C - 90% à 20°C

## 2.5 Localisation Distances minimales

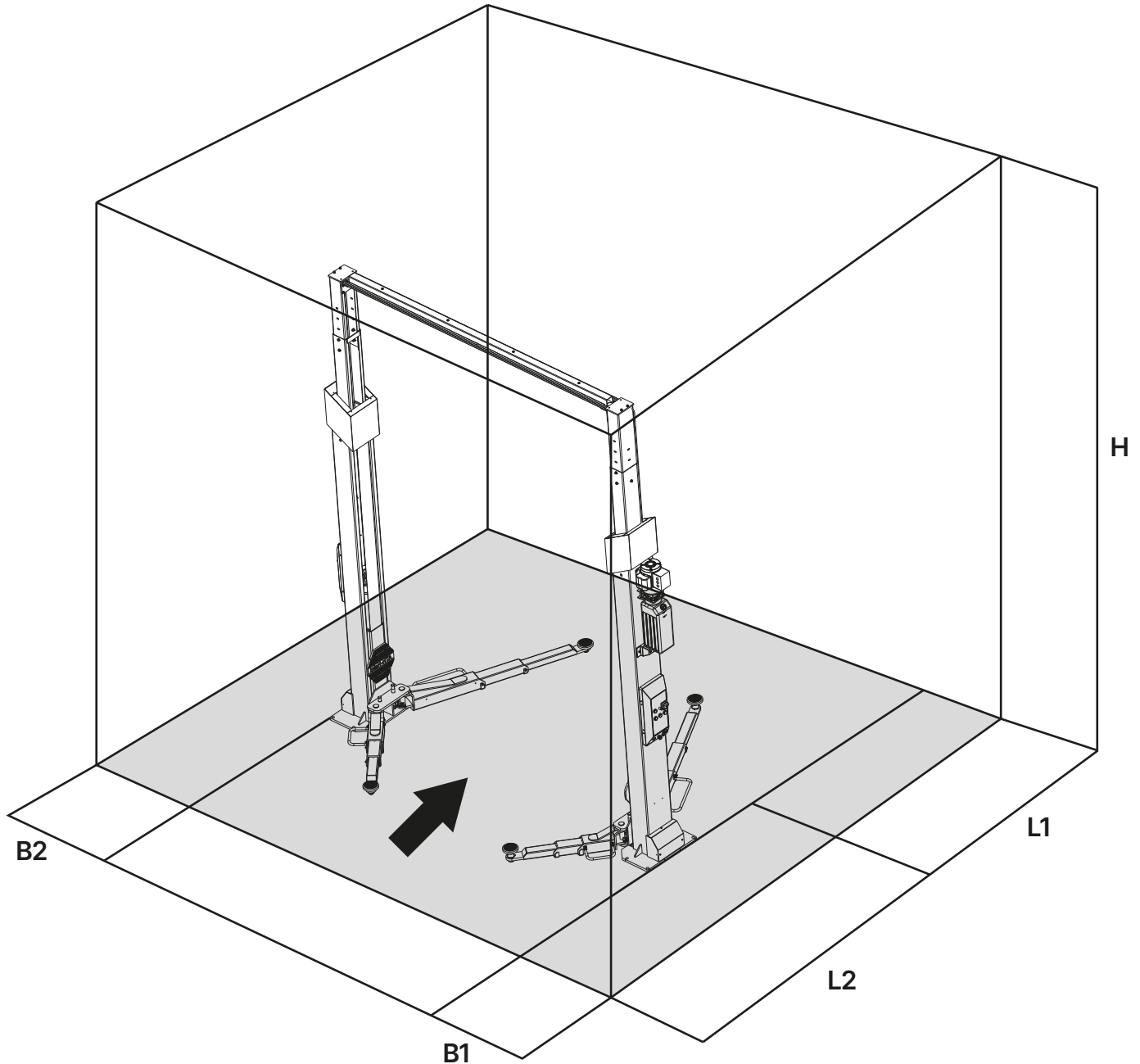

- B1** Distance colonne principale - mur : **Min. 1000 mm**
- B2** Distance entre la colonne secondaire et le mur : **Min. 700 mm**
- L1** Distance colonne - mur : **Min. 3200 mm**
- L2** Distance colonne - mur : **Min. 3200 mm**
- H** Hauteur de la pièce  
 Position la plus basse : **Min. 4300 mm**  
 Position intermédiaire : **Min. 4500 mm**  
 Position la plus haute : **Min. 4700 mm**

La connexion électrique et le câble de mise à la terre peuvent prendre la forme d'un connecteur (prise et fiche) ou d'une connexion fixe.

## 2.6 Fixation

### Avertissement



Les réglementations générales et locales doivent être respectées lors de la fixation de l'appareil.

C'est pourquoi ces opérations ne doivent être effectuées que par un spécialiste formé à cet effet.

La machine doit être installée et fixée sur un sol suffisamment solide, si nécessaire, conformément aux exigences minimales des spécifications du plan de fondation.

La machine doit être fixée aux endroits prévus à l'aide d'un matériel de fixation approprié, si spécifié.

Lors du choix du lieu d'installation, il convient de respecter, outre les conditions du sol, les directives et les instructions du règlement de prévention des accidents et du règlement du lieu de travail.

En cas d'installation sur des plafonds de sol, il convient de vérifier leur capacité de charge suffisante. En général, il est recommandé de consulter un expert en bâtiment pour une évaluation lors de l'installation de l'appareil sur des plafonds de sol.

## 2.7 Connexion électrique

### Attention



Les réglementations générales et locales doivent être respectées. Par conséquent, cette étape ne peut être effectuée que par un spécialiste qualifié.

Faites attention à la ligne d'alimentation nécessaire.

Le raccordement doit être effectué selon le produit avec une fiche Schuko 230V.

Les écarts de tension ne doivent pas dépasser 0,9 à 1,1 fois la plage de tension nominale et les écarts de fréquence ne doivent pas dépasser 0,99 à 1,01 fois la plage de fréquence. Pour pouvoir garantir cela, les mesures de protection nécessaires doivent être prises.

A la fin du travail, le sens de rotation du moteur doit être contrôlé.

## 2.8 Raccordement pneumatique

### Attention



Pour tous les systèmes pneumatiques, une unité de maintenance de l'air comprimé (parfois incluse dans la livraison) doit être installée entre la ligne d'alimentation et le système.

La pression d'air de la conduite d'alimentation doit au moins correspondre à celle du site "[Spécifications techniques](#)".

Le réglage correct de l'unité de maintenance de l'air comprimé doit être contrôlé.

L'unité de maintenance d'air comprimé doit être entretenue à intervalles réguliers.

La pression maximale ou minimale garantit un fonctionnement correct sans dommages éventuels.

## 2.9 Raccordement hydraulique



### Indice

Avant la mise en service ou la première utilisation de l'installation avec de l'huile, il convient d'observer les points suivants afin d'assurer un fonctionnement optimal, sans problème et presque sans air.

Toutes les conduites hydrauliques doivent être connectées et serrées conformément au plan hydraulique ou à la désignation des tuyaux.

Toutes les conduites et tous les vérins hydrauliques doivent être purgés conformément au plan hydraulique ou à la désignation des tuyaux.

Afin de garantir le bon fonctionnement et la sécurité du système et des conduites utilisées, il est essentiel de s'assurer que les fluides hydrauliques utilisés sont conformes aux spécifications et recommandations spécifiques du fabricant.

Les fluides utilisés qui ne répondent pas aux exigences spécifiques ou qui présentent une contamination non autorisée endommageront l'ensemble du système hydraulique et réduiront la durée de vie des systèmes hydrauliques utilisés.



### Indice

Un nouveau remplissage avec de l'huile peut également entraîner une contamination de l'installation.

L'exigence minimale et la quantité minimale d'huile doivent être vérifiées ou produites.

## 2.10 Montage



### Indice

Ces instructions ne doivent pas être considérées comme des instructions de montage, mais seulement comme des conseils et de l'aide pour les monteurs compétents et qualifiés.



### Avertissement

Des vêtements appropriés et des dispositifs de protection individuelle doivent être portés pour les travaux suivants.



### Attention

Un montage et des réglages incorrects entraînent l'exclusion de la responsabilité et de la garantie.

Les machines partiellement prémontées doivent être inspectées, instruites et acceptées par une personne compétente avant leur mise en service.

Le montage des machines doit être effectué par une personne compétente et qualifiée.

## 2.10.1 Plan de fondation



### Attention

Ne pas monter la plate-forme de levage sur de l'asphalte ou une chape molle. Il ne doit pas y avoir de joints de dilatation ou de fissures qui interrompraient la continuité de l'armature. La capacité de charge des faux plafonds doit être vérifiée par l'opérateur.

L'inclinaison de la plate-forme de levage peut nuire à son fonctionnement.

Respecter la qualité du béton et le temps de durcissement prescrits

Qualité du béton	C20/25
Temps de durcissement du béton	Min. 20 jours

# Plan de fondation

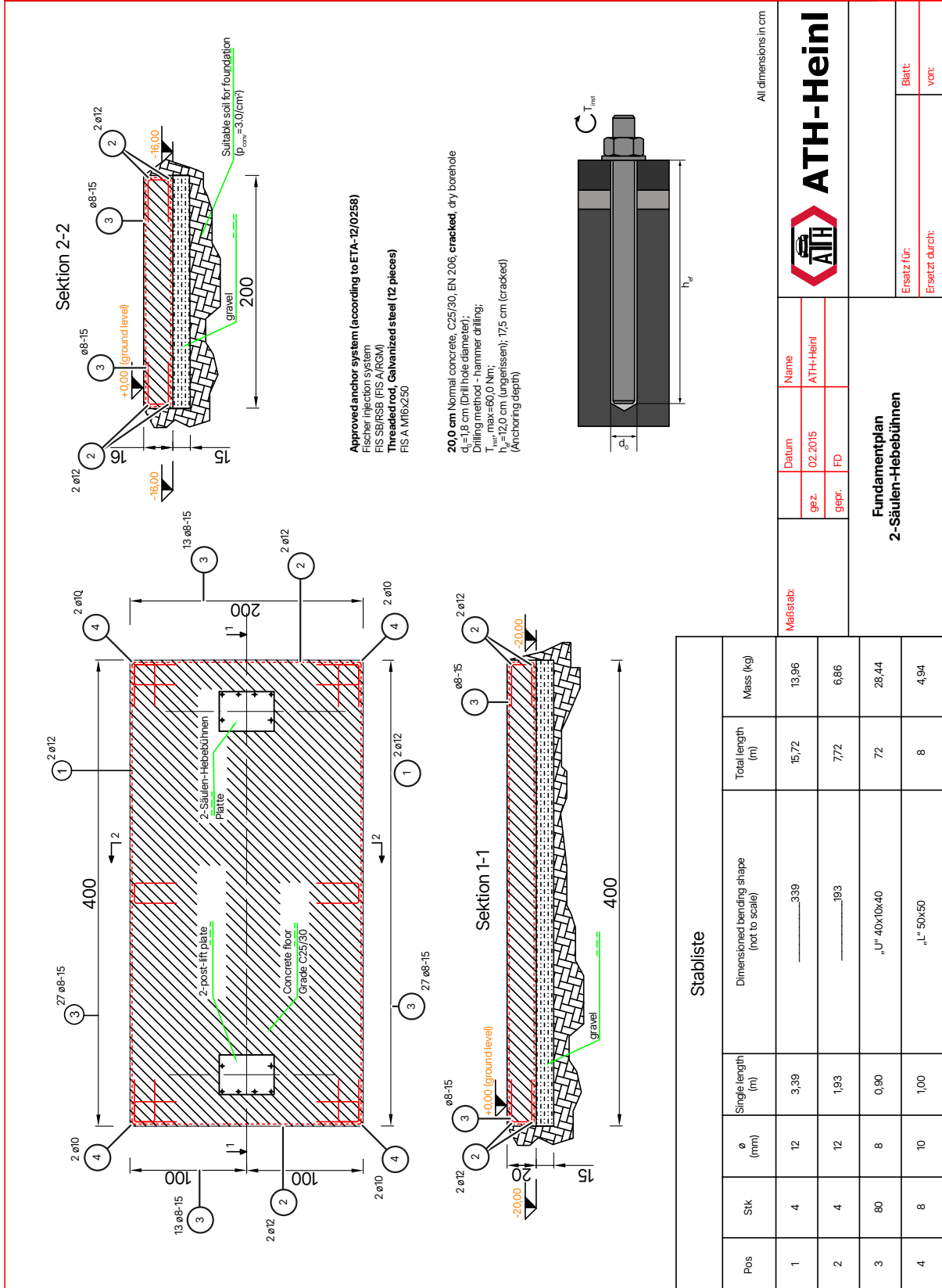

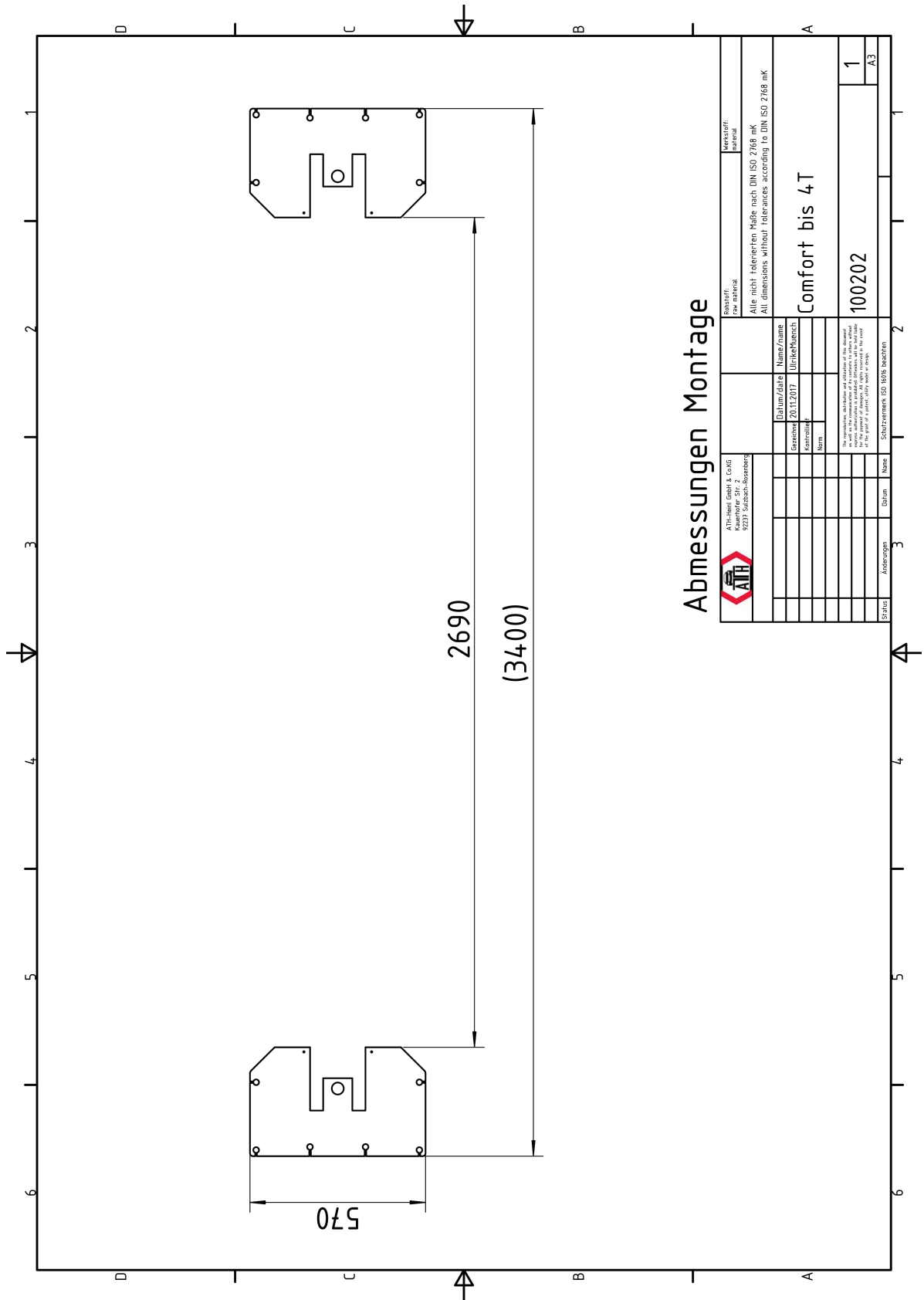

### Abmessungen Montage

 ATH-Heinl GmbH & Co.KG Kaiserstraße 51b - 2 82271 Unterschleißheim		Reihentoff- zue material	Hersteller- partikel
Alle nicht tolerierten Maße nach DIN ISO 2768 mK All dimensions without tolerances according to DIN ISO 2768 mK			
Datum/date Erreicht/ 20.11.2017 Verantwortl. Name		Name/name Ulrich/Muech	
Status		Comfort bis 4 T	
Änderungen		100202	
3		2	
4		1	
5		A3	
6		1	

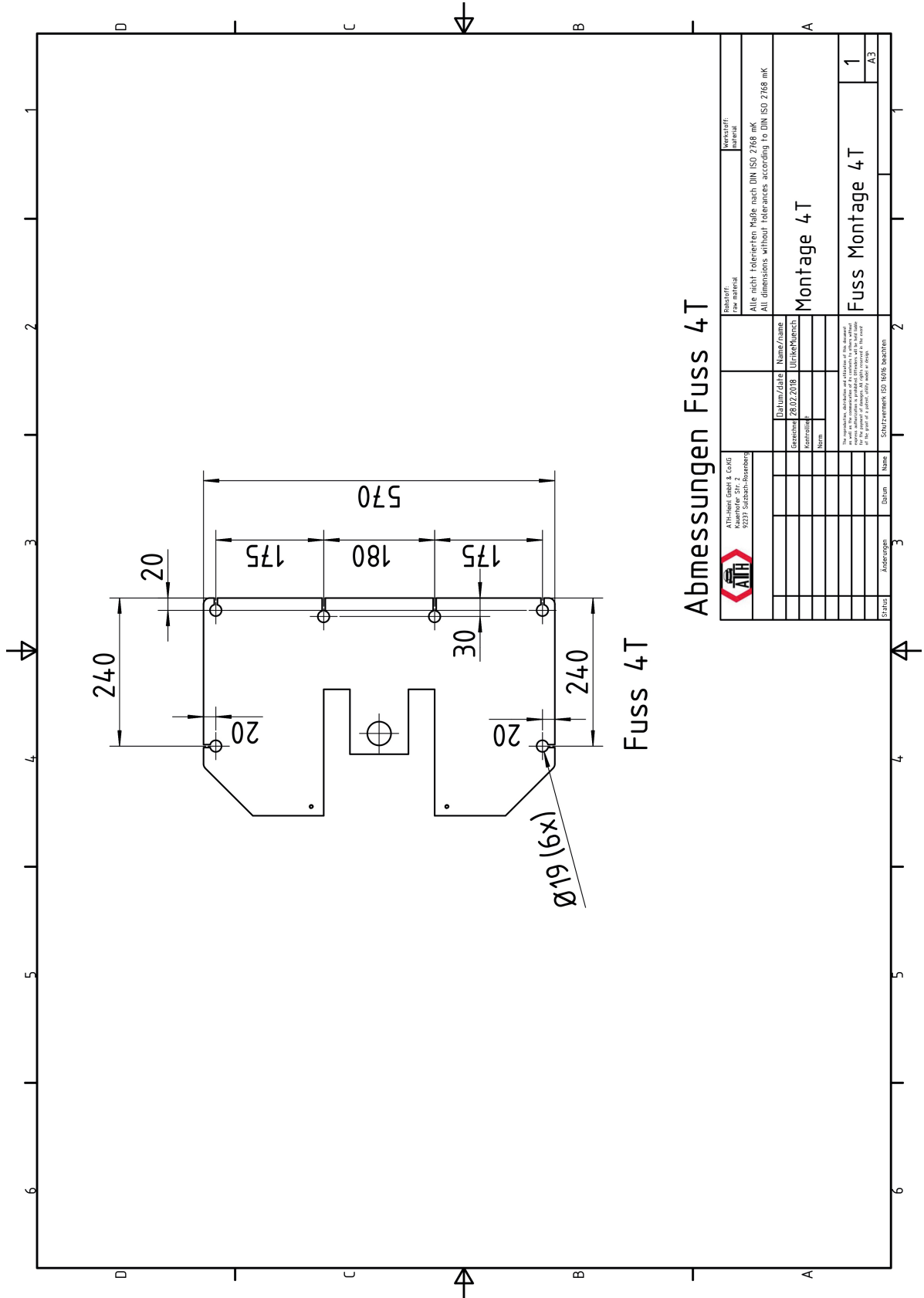



## 2.10.2 Assemblage de la plate-forme de levage

### Positionnement et alignement des colonnes de levage

1. Avant de mettre en place les colonnes, fixez les élévateurs de colonnes.
2. Après la mise en place des colonnes, vérifiez la distance qui les sépare en fixant la barre transversale avant l'ancrage.
3. Avant de procéder à l'ancrage avec les chevilles, s'assurer que les deux colonnes de levage sont alignées dans les deux sens comme indiqué ci-dessous ; si nécessaire, les aligner avec des cales.

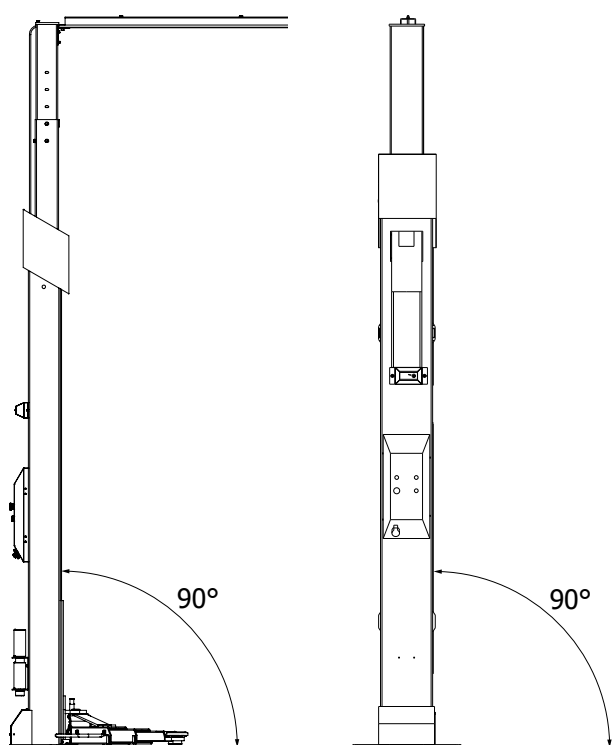

### Fixation au moyen d'ancres de sécurité

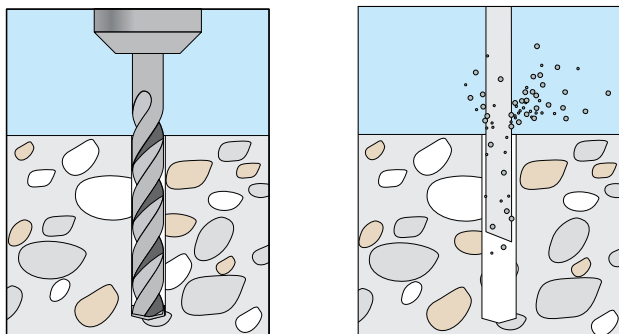

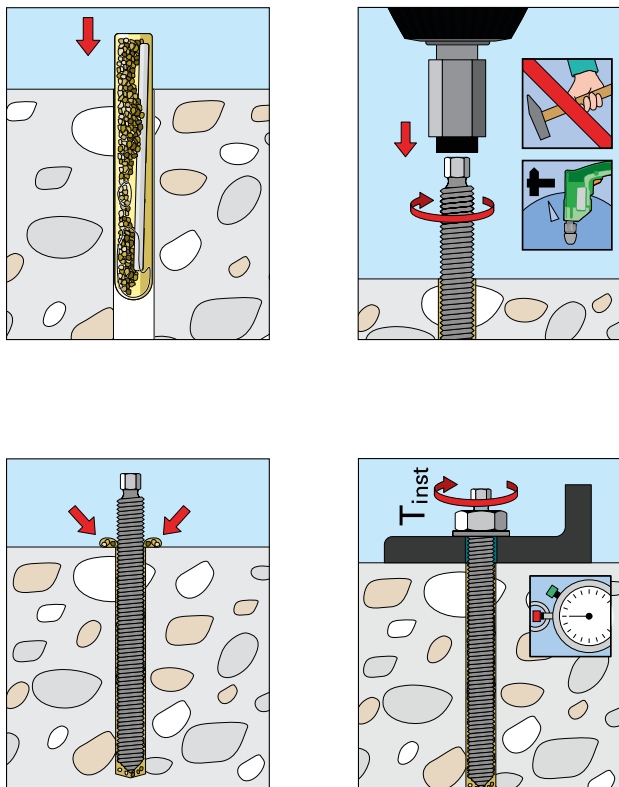

### Installation et réglage des dispositifs de sécurité

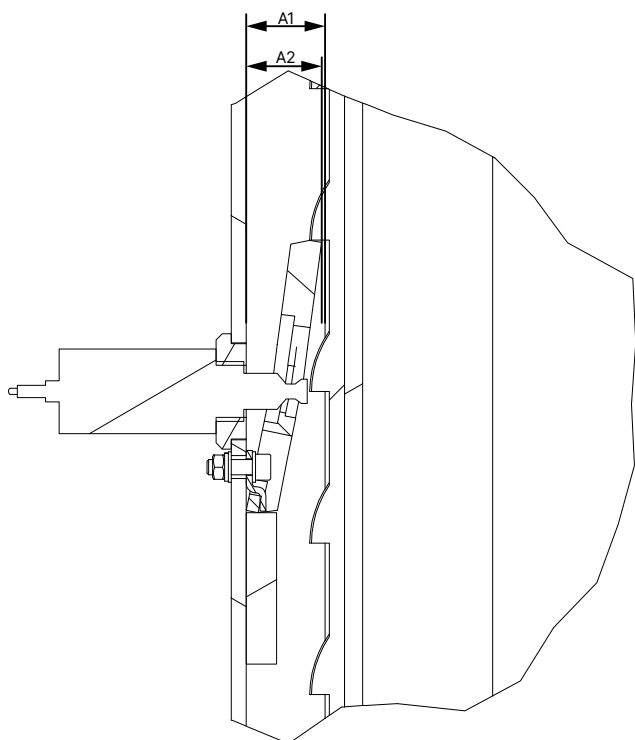

- Installer tous les loquets de sécurité et les aimants comme suit
- Veillez à ce que la colonne de distance au chariot de levage A1 et la colonne de distance au cran de sécurité déverrouillé A2 soient identiques. Si nécessaire, la distance peut être réglée à l'aide de l'écrou de l'électro-aimant.

## Lubrification des glissières

Lubrifier les glissières de la colonne comme indiqué sur le schéma.

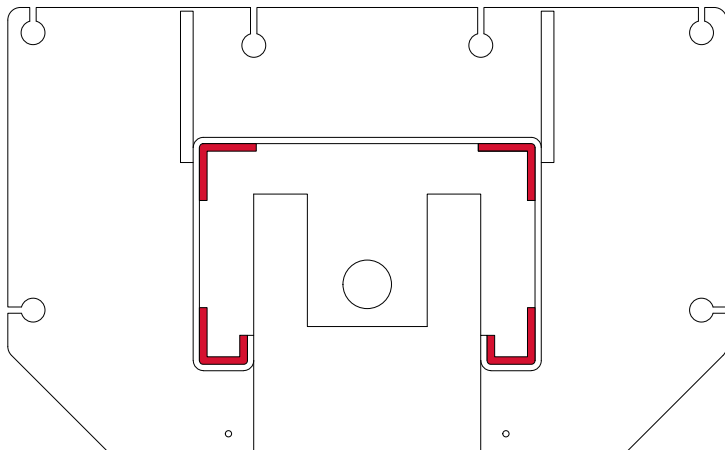

Le type de graisse à utiliser est indiqué sur le site ["Consommables pour le montage, la maintenance et l'entretien"](#).

## Fixation des câbles de synchronisation

1. Positionnez les câbles selon les dessins ci-dessous.
2. Huilez ensuite les axes des poulies de renvoi comme indiqué sur le site ["Plan de maintenance ou d'entretien"](#).
3. Fixez ensuite les poulies de renvoi et sécurisez-les à l'aide des anneaux de sécurité fournis.
4. Montez les câbles sur le chariot élévateur comme indiqué.

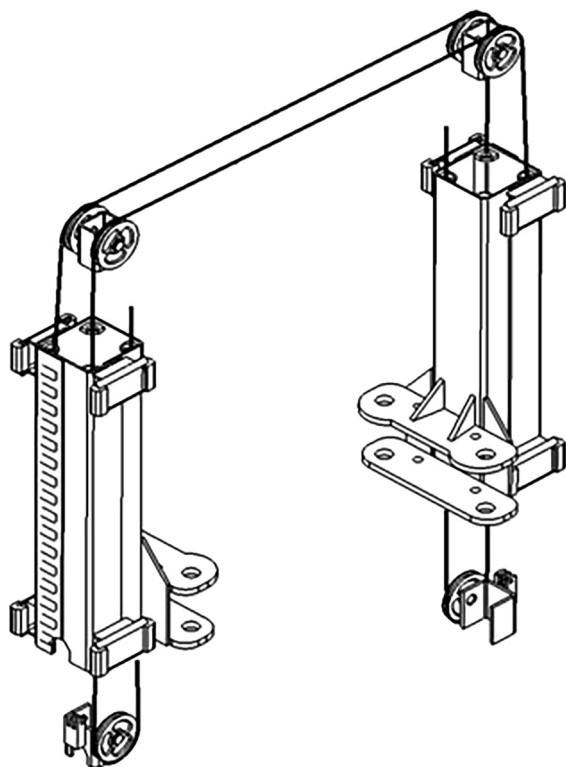

## Raccordement du système hydraulique

Fixez les tuyaux hydrauliques comme indiqué sur le schéma.

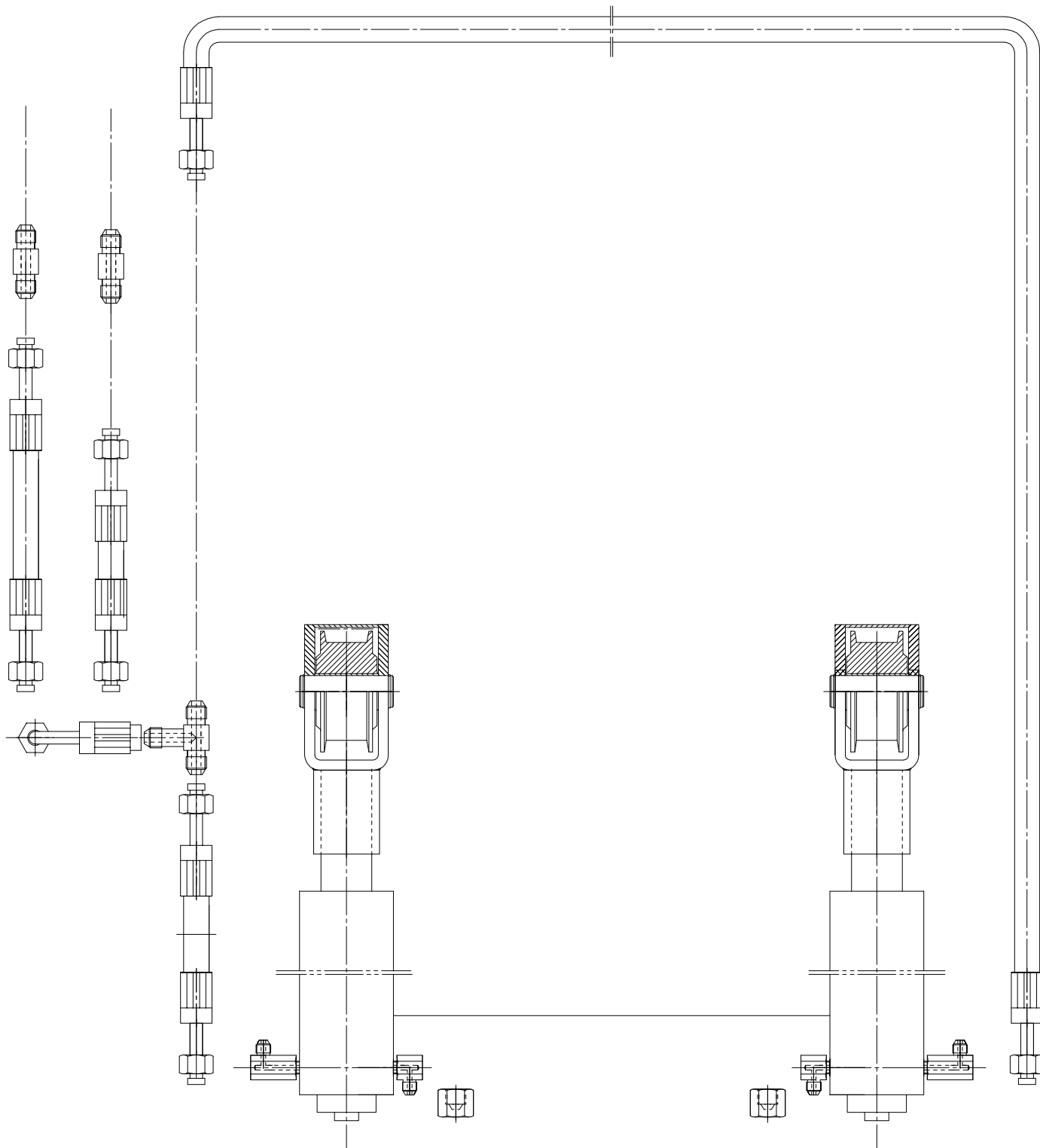

### Insérez les bras de levage :

1. Vérifier tous les verrous d'extension des bras de levage et les ajuster si nécessaire.

2. Fixer les bras de levage au chariot à l'aide de boulons et de rondelles.

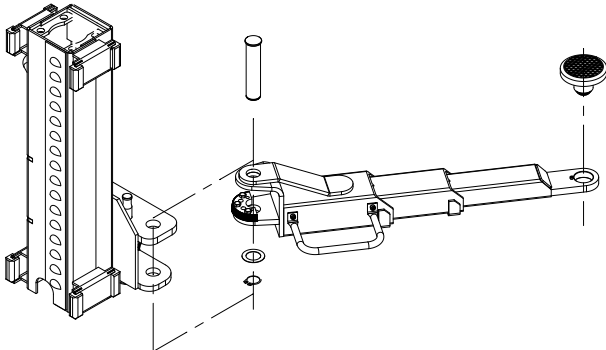

### Huile hydraulique

Remplissez l'huile hydraulique jusqu'au repère de la jauge.

Purgez ensuite le circuit hydraulique comme décrit dans le chapitre "[Entretien](#)".

### Raccordement électrique



#### Attention

Les réglementations générales et locales doivent être respectées lors de la fixation de l'appareil.

C'est pourquoi cette étape ne doit être effectuée que par un spécialiste qualifié. Faites attention à la ligne d'alimentation nécessaire (voir "[Connexion électrique](#)").

### Contrôle avant le premier levage

- Vérifiez que toutes les connexions (vis, écrous, boulons, etc.) sont correctement fixées.
- Vérifiez le réglage et le fonctionnement de tous les interrupteurs de fin de course.
- Vérifier l'étanchéité de tous les composants et de toutes les connexions des systèmes hydrauliques et pneumatiques et les resserrer si nécessaire.
- Vérifier le bon fonctionnement de tous les boutons-poussoirs. Assurez-vous que tous les composants nécessaires à la fonction sont activés (ouverture des crans, ouverture de la soupape de descente, activation des contacteurs du moteur, etc.)
- Observez le sens de rotation du moteur et modifiez-le si nécessaire.
- Montez et descendez l'élévateur 2 à 3 fois, en vérifiant la synchronisation.



#### Conseil

Pour vérifier la synchronisation, vous pouvez mesurer la distance entre le chariot élévateur et la plaque de base. Le chariot élévateur qui est plus bas doit être serré.

### Levage en charge

- Soulever une charge à une hauteur d'environ 1000 mm.
- Descendre ensuite la charge jusqu'au premier cran (environ 500 mm).
- Vérifier la synchronisation et l'ajuster si nécessaire.

- Lors de la poursuite du levage, continuer à faire attention à la synchronisation.
- Descendre la charge et installer les couvercles ou les rampes manquants.

#### Indice



Après l'installation, remplissez le formulaire ci-joint ( "[Livre d'essai](#)" ).

Ces informations seront nécessaires en cas d'entretien éventuel.

#### Descente d'urgence en cas de panne de courant

1. Mettez la scène hors tension à l'aide de l'interrupteur principal et protégez-la contre toute remise en marche.
2. Pour déverrouiller les dispositifs de sécurité, soulever les deux chariots de levage d'environ 30 mm à l'aide d'un dispositif de levage approprié.
3. Déverrouillez et fixez manuellement les loquets de sécurité afin que les chariots de levage puissent s'abaisser.
4. Répétez les étapes 2 et 3 sur l'autre colonne.
5. Tournez lentement la vis d'abaissement d'urgence <sup>①</sup> sur la valve d'abaissement vers la gauche (ouverte). La scène s'abaisse maintenant.
6. Une fois le processus d'abaissement terminé, refermez la vis d'abaissement d'urgence <sup>①</sup>.

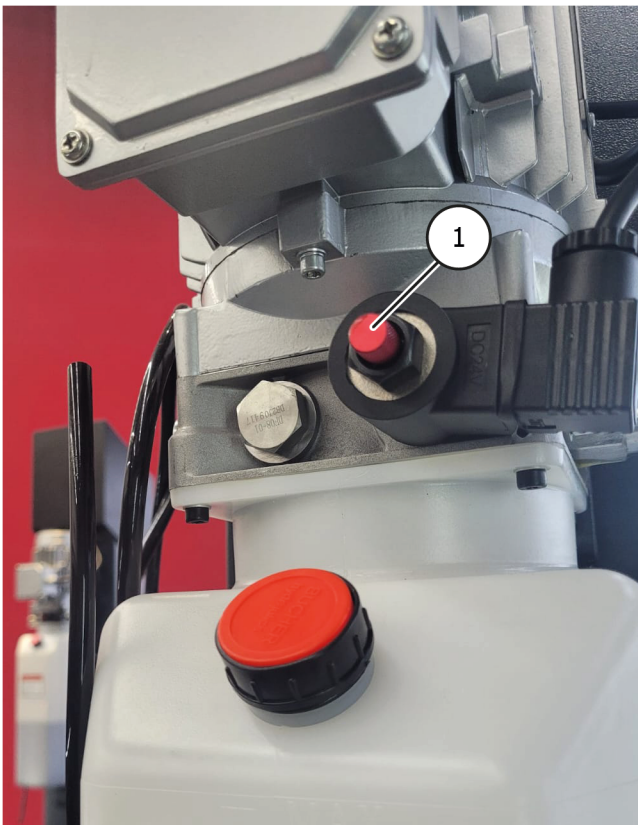

## Réglage de la valve de vitesse d'abaissement



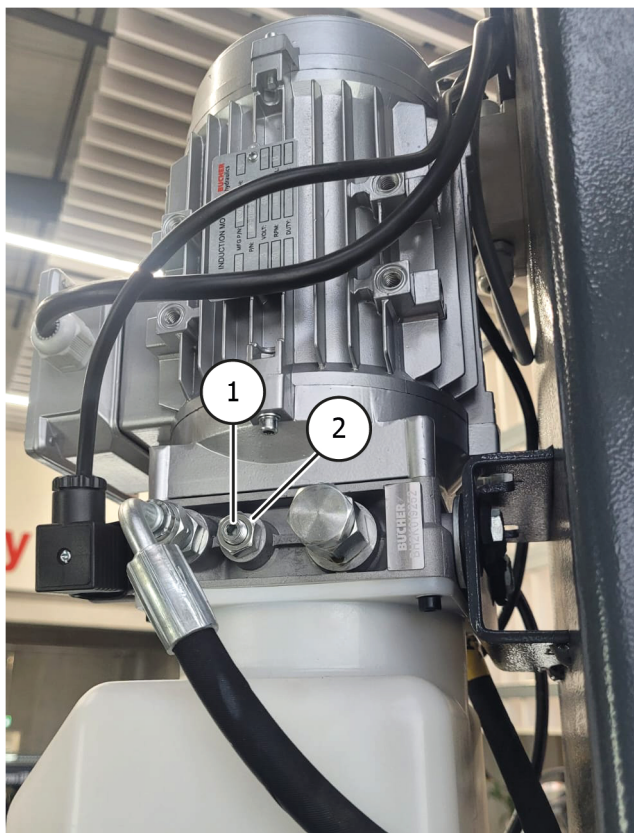



1. Desserrer le contre-écrou <sup>②</sup> de la soupape de vitesse de descente <sup>①</sup>.
2. Réglez la vitesse de descente comme indiqué dans les données techniques.
3. En tournant la vis sans tête de la valve d'abaissement dans le sens des aiguilles d'une montre, l'ascenseur descend plus lentement, et en la tournant dans le sens inverse des aiguilles d'une montre, l'ascenseur descend plus rapidement.
4. Une fois le travail terminé, sécurisez votre réglage en serrant le contre-écrou de la valve d'abaissement.





### 3 OPÉRATION

#### 3.1 Instructions d'utilisation

Entreprise : Activité :	<b>Instructions d'utilisation</b> Pour les travaux sur les plates-formes élévatrices de véhicules	Date : Signature :	
         	<b>Dangers pour les personnes et l'environnement</b> <ul style="list-style-type: none"><li>▪ Danger dû à un éventuel glissement du véhicule</li><li>▪ Danger dû aux surfaces chaudes du véhicule</li><li>▪ Danger d'écrasement dû aux pièces mobiles</li><li>▪ Danger électrique dû à l'équipement électrique</li><li>▪ Danger dû au manque d'entretien de l'équipement</li></ul>		
	<b>Mesures de protection et règles de conduite</b>		
	<b>Levage du véhicule</b> <ul style="list-style-type: none"><li>▪ Positionner le véhicule sur la plate-forme de levage</li><li>▪ Évitez une répartition inégale de la charge, ne surchargez pas la plate-forme, utilisez des éléments de ramassage appropriés avec une surface antidérapante ou à ajustement de forme, ne ramassez qu'aux endroits spécifiés sur le véhicule.</li><li>▪ Contrôler le fonctionnement des dispositifs de sécurité anti-enroulement ou des dispositifs de sécurité du bras pivotant dans toutes les directions.</li><li>▪ Ne soulever que si aucune personne n'est en danger.</li></ul>		
	<b>Travaux sur le véhicule soulevé</b> <ul style="list-style-type: none"><li>▪ En fonction des travaux à effectuer, choisir et porter des équipements de protection individuelle (par ex. surfaces chaudes).</li><li>▪ Attention aux pièces chaudes</li><li>▪ Le démontage des composants peut modifier la répartition de la charge : si nécessaire, sécuriser le véhicule pour éviter qu'il ne bascule.</li><li>▪ Utiliser uniquement des supports de montage homologués</li></ul>		
	<b>Descendre le véhicule</b> <ul style="list-style-type: none"><li>▪ Retirer les outils et autres objets de la zone de danger</li><li>▪ Ne descendre que si aucune personne n'est en danger</li><li>▪ Les déflecteurs de pieds, les bords de sécurité ou le signal sonore après l'arrêt intermédiaire permettent d'éviter les blessures aux pieds.</li></ul>		
	<b>La plate-forme élévatrice ne doit être utilisée sans surveillance que par des employés instruits et compétents à partir de 18 ans.</b>		
	<b>Comportement en cas de dysfonctionnement et en cas de danger</b> <ul style="list-style-type: none"><li>▪ Signaler les défauts de la machine à l'installateur ou au fabricant.</li><li>▪ Arrêtez la machine et protégez-la contre toute remise en marche non autorisée.</li><li>▪ Les dommages ne peuvent être réparés que par du personnel qualifié.</li><li>▪ En cas d'incendie, essayez d'éteindre le feu.</li></ul>		
	<b>Premiers secours</b> <ul style="list-style-type: none"><li>▪ Informer le secouriste (voir plan d'alarme ou d'urgence)</li><li>▪ Traiter immédiatement les blessures</li><li>▪ Inscrire dans le livre de premiers secours</li><li>▪ En cas de blessures graves, appelez les secours.</li></ul>		
	<b>Maintenance</b> <ul style="list-style-type: none"><li>▪ Les réparations ne doivent être effectuées que par du personnel autorisé et formé.</li><li>▪ Débranchez ou sécurisez la machine pendant les travaux de montage, de réglage, de maintenance et d'entretien.</li><li>▪ Nettoyez la plate-forme de levage à la fin du travail et vérifiez le niveau du système hydraulique.</li><li>▪ Contrôle annuel de la plate-forme de levage par une personne autorisée et formée.</li></ul>		

**Notruf 112**



### 3.2 Notes de base

- La machine ne doit être utilisée de manière autonome que par des personnes âgées de 18 ans révolus, ayant reçu une formation sur le fonctionnement de la machine et ayant prouvé leur qualification à l'employeur.
- Elles doivent être expressément autorisées par l'employeur à utiliser la machine. L'ordre d'utilisation de la machine doit être donné par écrit.
- La machine ne doit être utilisée que pour l'usage auquel elle est destinée.
- Utilisez toujours le matériel spécifié pour le montage et le fonctionnement.
- Avant le montage ou le démontage, vérifiez tous les composants ; ils ne doivent pas présenter de signes d'endommagement.
- Si nécessaire, suivez les instructions spéciales du fabricant pour le montage ou le démontage des travaux spécifiques au véhicule.
- Une partie importante de la garantie est le respect du programme d'entretien. En particulier la propreté, la protection contre la corrosion, le contrôle si nécessaire la réparation immédiate des dommages.
- Pendant le fonctionnement, vous devez toujours faire attention aux dangers. Dès que des dangers apparaissent, arrêtez immédiatement la machine, retirez la fiche d'alimentation et débranchez l'alimentation en air. Contactez ensuite votre revendeur.
- Tous les panneaux d'avertissement doivent toujours être bien lisibles. S'ils sont endommagés, ils doivent être remplacés immédiatement.

#### Danger



Faites attention aux points de cisaillement éventuels de la machine.

#### Attention



Pendant le fonctionnement, le bruit peut atteindre 85 dB (A), c'est pourquoi l'opérateur doit prendre les mesures de protection appropriées.

#### Danger



Les parties mobiles de la machine peuvent accrocher les vêtements amples, les cheveux longs ou les bijoux.

### 3.3 Fonctionnement de la plate-forme élévatrice

#### Préparatifs

#### Attention



Lisez attentivement toutes les consignes de sécurité avant d'utiliser l'élévateur.

1. Abaissez complètement la plate-forme de levage jusqu'à ce que les verrous des bras de support soient désactivés.

2. Placez les bras de levage parallèlement au sens de la marche.
3. Conduire le véhicule entre les colonnes, en faisant attention à ["Répartition de la charge"](#).

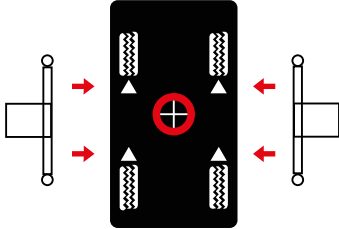

4. Réglez les bras de levage de manière à ce que le véhicule soit positionné avec son centre de gravité au milieu entre les colonnes. Réglez la hauteur des plaques de support de manière à ce qu'elles atteignent les points de levage spécifiés par le fabricant ; si nécessaire, utiliser les adaptateurs de plaques de support requis.

#### Attention



Respecter la hauteur maximale de 250 mm ou la hauteur maximale d'un adaptateur de plaque de support.

#### Lever le véhicule

1. Allumez l'interrupteur principal de la plate-forme de levage.
2. Levez le véhicule en appuyant sur le bouton "Lift" jusqu'à ce que le véhicule soit soulevé à une hauteur de 100-150 mm.
3. Vérifiez à nouveau que le véhicule est sécurisé et que tous les boulons de verrouillage sont enclenchés.
4. Assurez-vous toujours que les dispositifs de sécurité sont enclenchés avant d'essayer de travailler sur le véhicule ou à proximité.

#### Position de stationnement

1. À partir d'une hauteur de 500 mm, le cran de sécurité s'enclenche automatiquement.
2. En appuyant sur le bouton de stationnement, le lève-personnes descend au cran suivant. Veillez à ce que la hauteur soit uniforme.

#### Abaissement du véhicule

1. Avant d'abaisser la plate-forme de levage, vérifiez qu'il n'y a pas d'obstacles sous le véhicule ou les bras de levage.
2. Appuyez sur le bouton "Abaisser" et abaissez le véhicule. Si la plate-forme de levage se trouve dans un dispositif de sécurité, appuyez au préalable sur la touche "Lift" pendant environ 2 secondes pour déverrouiller les dispositifs de sécurité. Vous pouvez alors abaisser la plate-forme de levage.

#### Sortir du véhicule

1. Abaissez complètement la plate-forme de levage.

- 
2. Rabattez les plaques de support et basculez les bras de levage en position 90°.
3. Sortez le véhicule de la plate-forme de levage.

## 4 ENTRETIEN

Pour garantir un fonctionnement sûr de la machine, l'utilisateur est tenu de l'entretenir régulièrement.

Les travaux de réparation ne peuvent être effectués que par des partenaires de service autorisés ou par le client après consultation du fabricant.

### Avertissement



**Avant tout travail d'entretien et de réparation, il faut :**

- Débrancher la machine de TOUTES les alimentations électriques.
- Éteindre l'interrupteur principal ou débrancher la fiche d'alimentation et, si nécessaire, évacuer l'air comprimé du système.
- Des mesures appropriées doivent être prises pour empêcher la remise en marche de la machine.

### Avertissement



Les travaux sur les éléments électriques ou sur la ligne d'alimentation ne doivent être effectués que par des personnes qualifiées ou des électriciens.

### 4.1 Consommables pour le montage, la maintenance et l'entretien

#### Huile hydraulique

Exigence minimale			
Eni PRECIS HVLP-D Article n° : 090530 (20 litres) 90536 (10 litres)			
Été	(10° à 45°)	HVLP-D 32	(ex. : Eni PRECIS HVLP-D)
Hiver	(en dessous de 10°)	HVLD-22	(ex. : Eni PRECIS HVLP-D)

#### Produit de préservation pour les cordes, les soudures, les vis, les coins, les bords et les cavités.

Exigences minimales		
Cire de protection Würth en spray	400 ml	N° d'article : 90534

#### Lubrifiant pour glissières

Exigences minimales	
Graisse haute performance LAGERMEISTER WHS 2002 White EP	N° d'article : 90530

#### Lubrifiant pour bagues, chaînes, rouleaux et pièces mobiles

Exigence minimale	
Bombe aérosol White Ultra Luber	500 ml N° d'article : 34403

### Ancrage au sol

#### Exigences minimales

Tige d'ancrage M16x250 art.nr. : 090527 + Cartouche de mortier d'injection 300 ml art.nr. : 090526

### Nettoyage

#### Exigences minimales

Nettoyant intensif pour freins Caramba sans acétone

### Entretien et protection des métaux, des surfaces peintes ou revêtues par poudre

#### Exigences minimales

Petec Spray translucide	500 ml	N° d'article : 73550
Petec Bombe d'aspiration translucide	1000 ml	N° d'article : 73510
Cire de protection Würth en spray	400 ml	N° d'article : 90534

### Entretien et protection des métaux, des surfaces peintes ou revêtues par poudre dans la zone de la bande de roulement et des pièces en plastique.

#### Exigences minimales

Mastic plastique Valet Pro Classic Protectant	500 ml	N° d'article : 20020034S
---	--------	--------------------------



## 4.2 Règles de sécurité pour l'huile

- Respectez toujours les exigences légales ou les réglementations relatives au traitement de l'huile usagée.
- Faites toujours éliminer l'huile usagée par une entreprise certifiée.
- En cas de fuite, l'huile doit être immédiatement collectée à l'aide de liants ou de plateaux afin qu'elle ne puisse pas pénétrer dans le sol.
- Évitez tout contact de la peau avec l'huile.
- Ne laissez pas les vapeurs d'huile s'échapper dans l'atmosphère.
- L'huile est un milieu inflammable. Soyez conscient des dangers potentiels.
- Portez des vêtements de protection résistant à l'huile tels que des gants, des lunettes de protection, des vêtements de protection, etc.

### 4.3 Plan de maintenance ou d'entretien



#### Indice

La machine doit être révisée, nettoyée et entretenue à intervalles réguliers, quel que soit son état de saleté.

L'appareil doit ensuite être traité avec un produit d'entretien (par exemple, de l'huile ou de la cire en spray). N'utilisez pas de produits de nettoyage nocifs pour la peau.

**Si les points mentionnés ne sont pas respectés, le droit à la garantie expire !**

Intervalle	Immédiatement	Hebdomadaire	Mensuel	1/4 an	1/2 an
Inspection de TOUTES les pièces liées à la sécurité	X				
Nettoyage de	X				
Contrôle ou restauration de la protection des surfaces	X				
Contrôle de l'étanchéité du système hydraulique	X				
Vérifier ou rétablir la protection de la surface ou la protection contre la corrosion	X				
Contrôle ou réparation des dommages causés à la peinture et aux composants	X				
Vérifier ou réparer les dommages causés par la rouille	X				
Contrôler ou retraiter les cavités et les zones non peintes.	X				
Vérifier l'étanchéité du système pneumatique	X				
Vérifier la résistance des vis	X				
Vérifier, lubrifier et ajuster le jeu des roulements	X				
Vérifier les pièces d'usure		X			
Contrôle des fluides (niveau, usure, contamination, qualité)		X			
Contrôle et lubrification des surfaces de glissement		X			
Éliminer la saleté interne			X		
Nettoyer et vérifier les composants électriques				X	
Vérifier le fonctionnement et l'usure du moteur et de la boîte de vitesses				X	
Contrôle des soudures et de la construction				X	
Effectuer un contrôle visuel (selon le plan d'inspection)					X

#### 4.4 Dépannage ou affichage des erreurs et remède

##### Problèmes de levage

Symptômes	Cause	Solution
<b>L'ascenseur ne se soulève pas quand on appuie sur le bouton (le moteur ne tourne pas)</b>	Moteur endommagé	Contrôler le moteur et le remplacer si nécessaire
	Fusibles grillés en raison, par exemple, de fluctuations de tension.	Éliminer les causes et remplacer les fusibles
	Bouton et/ou contact défectueux	Remplacer le bouton et/ou le contact
	Interrupteur principal et/ou contact défectueux	Remplacer l'interrupteur principal et/ou le contact
	Câble d'alimentation défectueux ou insuffisant	Remplacer le câble
	Tension d'entrée fluctuante ou incorrecte	Vérifier la tension
	Contacteur du moteur défectueux	Remplacer le contacteur du moteur
	Le relais thermique s'est déclenché	Vérifier le relais thermique et le moteur
	Interrupteur de fin de course défectueux ou bloqué	Contrôler l'interrupteur de fin de course, le remplacer si nécessaire
<b>La plate-forme de levage ne se lève pas lorsque l'on appuie sur le bouton (moteur en marche)</b>	Manque d'huile hydraulique	Remplir d'huile
	Filtre à huile bouché	Nettoyer le filtre à huile
	Perte d'huile	Remplacer les composants endommagés
	Soupape d'abaissement ouverte	Vérifiez et remplacez la soupape d'abaissement si nécessaire
	Mauvais sens de rotation du moteur	Remplacer les phases
	Pompe à engrenages défectueuse	Contrôler la pompe et la remplacer si nécessaire
	La charge admissible a été dépassée	Travaillez dans les limites de la charge utile spécifiée
	Soupape de décharge de la pression réglée trop bas	Régler le limiteur de pression à la charge maximale de travail
<b>La plate-forme élévatrice se soulève par à-coups</b>	Trop peu d'espace entre les glissières	La distance entre les glissières et le guide doit être de 1,5 à 2,5 mm.
	Air dans le système hydraulique	Purger le système hydraulique
	Huile hydraulique sale	Changer l'huile hydraulique
	Les glissières ne sont pas lubrifiées	Lubrifier les glissières
<b>La plate-forme élévatrice continue à se soulever après avoir relâché le bouton.</b>	Bouton ou contacteur défectueux	Remplacer le bouton ou le contacteur défectueux



## Problèmes pendant la descente

Symptômes	Cause	Solution
<b>L'élévateur ne descend pas</b>	Les cliquets de sécurité ne réagissent pas	Vérifier le raccordement des câbles Vérifier les électro-aimants, les remplacer si nécessaire Soulager les crans en les soulevant
	Relais de commande défectueux	Vérifier le relais de commande
	Obstacle sous la plate-forme	Enlever l'obstacle
	Déclenchement de la protection contre la rupture du tuyau	Relever brièvement la plate-forme et appuyer à nouveau sur "DOWN".
	La vanne d'abaissement n'est pas activée	Vérifier la connexion électrique
	Bobine de l'électrovanne d'abaissement défectueuse.	Remplacer la bobine du solénoïde
	La valve d'abaissement est défectueuse	Remplacer
Valve de vitesse d'abaissement mal réglée	Régler	
<b>S'il n'est pas possible d'éliminer les défauts, abaisser l'appareil à l'aide de la vis d'abaissement d'urgence et contacter notre équipe de service.</b>		
<b>La plate-forme s'abaisse trop lentement ou par à-coups</b>	Soupape d'abaissement sale	Nettoyez la valve d'abaissement
	La valve de vitesse d'abaissement est mal réglée	Réglez
<b>Le lève-personnes s'abaisse de lui-même</b>	Raccords hydrauliques non étanches	Resserrer les connexions, étanchéifier si nécessaire
	Lignes hydrauliques non étanches	Remplacer la conduite hydraulique
	Vérin hydraulique non étanche	Remplacer les joints et nettoyer le système hydraulique
	Soupape d'abaissement sale ou défectueuse	Nettoyer ou remplacer la valve d'abaissement
	Clapet anti-retour non étanche	Nettoyer ou remplacer

## Autres problèmes

Symptômes	Cause	Solution
<b>L'élévateur ne se lève pas et ne s'abaisse pas de manière synchrone</b>	Air dans le circuit hydraulique	Purger le circuit hydraulique
	Tension insuffisante des câbles de synchronisation	Ajuster la tension ou la synchronisation
<b>Le produit présente des dommages (graves) dus à la rouille</b>	Dommages ou protection anticorrosion insuffisante Entretien si nécessaire	Enlever la rouille, nettoyer et restaurer la surface.

Symptômes	Cause	Solution
Bruits inhabituels du moteur	Filtre à huile contaminé	Nettoyer le filtre à huile
	Air dans le circuit hydraulique	Purgez le circuit hydraulique
	Huile hydraulique sale	Remplacer l'huile hydraulique
	Tension d'entrée incorrecte / phase manquante	Vérifier la connexion / vérifier la tension de sortie du contacteur du moteur
Le disjoncteur (fusible) s'est déclenché	Vérifier les contacts du contacteur	Remplacer le contacteur
	Vérifier la capacité des disjoncteurs	Remplacer les fusibles
	Vérifiez si le câble est endommagé	Remplacez le câble
<b>VEILLEZ À TOUJOURS UTILISER DES PIÈCES ET DES ACCESSOIRES D'ORIGINE.</b>		

#### 4.5 Instructions de maintenance et d'entretien

##### Indice



Tous les travaux de maintenance et d'entretien doivent être effectués au moins conformément à "[Plan de maintenance ou d'entretien](#)".

## Unité d'entretien d'air comprimé

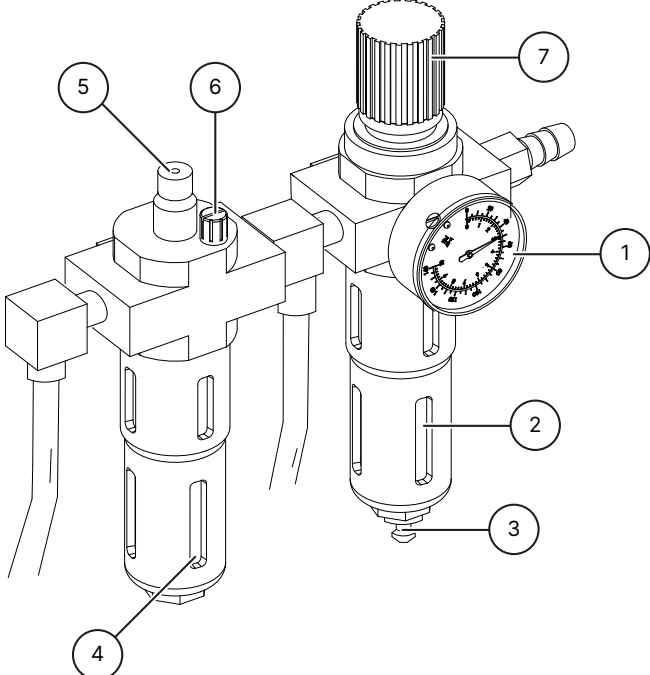
<p><b>Réglage de la pression de travail</b></p> <ul style="list-style-type: none"> <li>▪ Vérifier la pression de travail affichée sur le manomètre (1). Elle doit correspondre aux données techniques.</li> <li>▪ La pression de travail peut être réglée à l'aide du régulateur de pression (7).</li> <li>▪ Tirez le régulateur de pression vers le haut pour effectuer les réglages.</li> <li>▪ Pour augmenter la pression dans la machine, tournez le régulateur dans le sens des aiguilles d'une montre. Pour diminuer la pression, tournez le régulateur dans le sens inverse des aiguilles d'une montre.</li> </ul>	
<p><b>Huileur</b></p> <ul style="list-style-type: none"> <li>▪ Vérifiez le niveau d'huile dans le réservoir d'huile (4).</li> <li>▪ Retirez le réservoir d'huile.</li> <li>▪ Remplissez maintenant le réservoir avec une huile pneumatique de viscosité SAE20 en conséquence.</li> <li>▪ Contrôler la quantité d'huile injectée par le graisseur à travers le regard (5).</li> <li>▪ En règle générale, la vis (6) doit être fermée complètement dans le sens des aiguilles d'une montre, puis rouverte d'environ 1/4 à 1/2 tour en la tournant dans le sens inverse des aiguilles d'une montre.</li> </ul>	
<p><b>Séparateur d'eau</b></p> <ul style="list-style-type: none"> <li>▪ Vérifier le niveau d'eau dans le séparateur (2).</li> <li>▪ Ouvrez la vanne (3) pour vidanger l'eau.</li> </ul>	

## 4.6 Mise au rebut

Débranchez l'alimentation en air et en électricité.

Retirez tous les matériaux non métalliques et stockez-les conformément aux réglementations locales.

Retirez l'huile de la machine et stockez-la conformément aux réglementations locales.

Recyclez tous les matériaux métalliques.



**Danger**

La machine contient des substances dangereuses.

Celles-ci peuvent polluer l'environnement et causer des dommages au corps humain.

Veillez à faire preuve de prudence et, le cas échéant, à porter des vêtements de protection lors de la manipulation.

## 5 DÉCLARATION DE CONFORMITÉ CE-UE

Conformément à la directive sur les machines 2006/42/CE, annexe II 1A, directive CEM 2014/30/UE, annexe IV.

Numéro de série

Raison sociale et adresse complète du fabricant

**ATH-Heinl GmbH & Co. KG**  
Gewerbepark 9  
DE - 92278 Illschwang

Nom et adresse du représentant autorisé de la documentation.

**ATH-Heinl GmbH & Co. KG**  
Gewerbepark 9  
DE - 92278 Illschwang

Nous déclarons par la présente que la machine désignée ci-dessous, dans la version que nous avons mise sur le marché, est conforme aux exigences pertinentes et fondamentales en matière de sécurité et de santé de la directive CE 2006/42/CE et de la législation d'harmonisation énumérée ci-dessous.

### Description de la machine

### Plate-forme de levage pour véhicules

Désignation du type

ATH Comfort Lift 2.40XL

L'objet de la déclaration décrite ci-dessus est conforme à la législation d'harmonisation de l'Union européenne suivante

Directive 2006/42/CE

Les normes et réglementations harmonisées suivantes ont été respectées

DIN EN ISO 12100:2010 (Sécurité des machines)  
DIN EN 1493:2010 (Directive sur les machines)  
DIN EN 60204-1 : 2018 (Sécurité des machines)

Institut de contrôle

**CTI-CEM International Ltd**  
Unit 200 Greenogue Business Park  
Grants Lane, Rathcoole,  
Co. Dublin. Ireland

Numéro de référence des données techniques

F-353-20-0726-22-01-E

Numéro du certificat

C-353-20-0726-22-01-E2

**ATH-Heinl GmbH & Co. KG**

Gewerbepark 9  
DE - 92278 Illschwang



Hans Heinl  
(Directeur général)

**LES TRANSFORMATIONS ET/OU LES MODIFICATIONS APPORTÉES À LA MACHINE  
INVALIDERONT L'INSPECTION CE ET EXCLURONT TOUTE RESPONSABILITÉ.**

## 6 ANNEXE

### 6.1 Schéma du circuit électrique

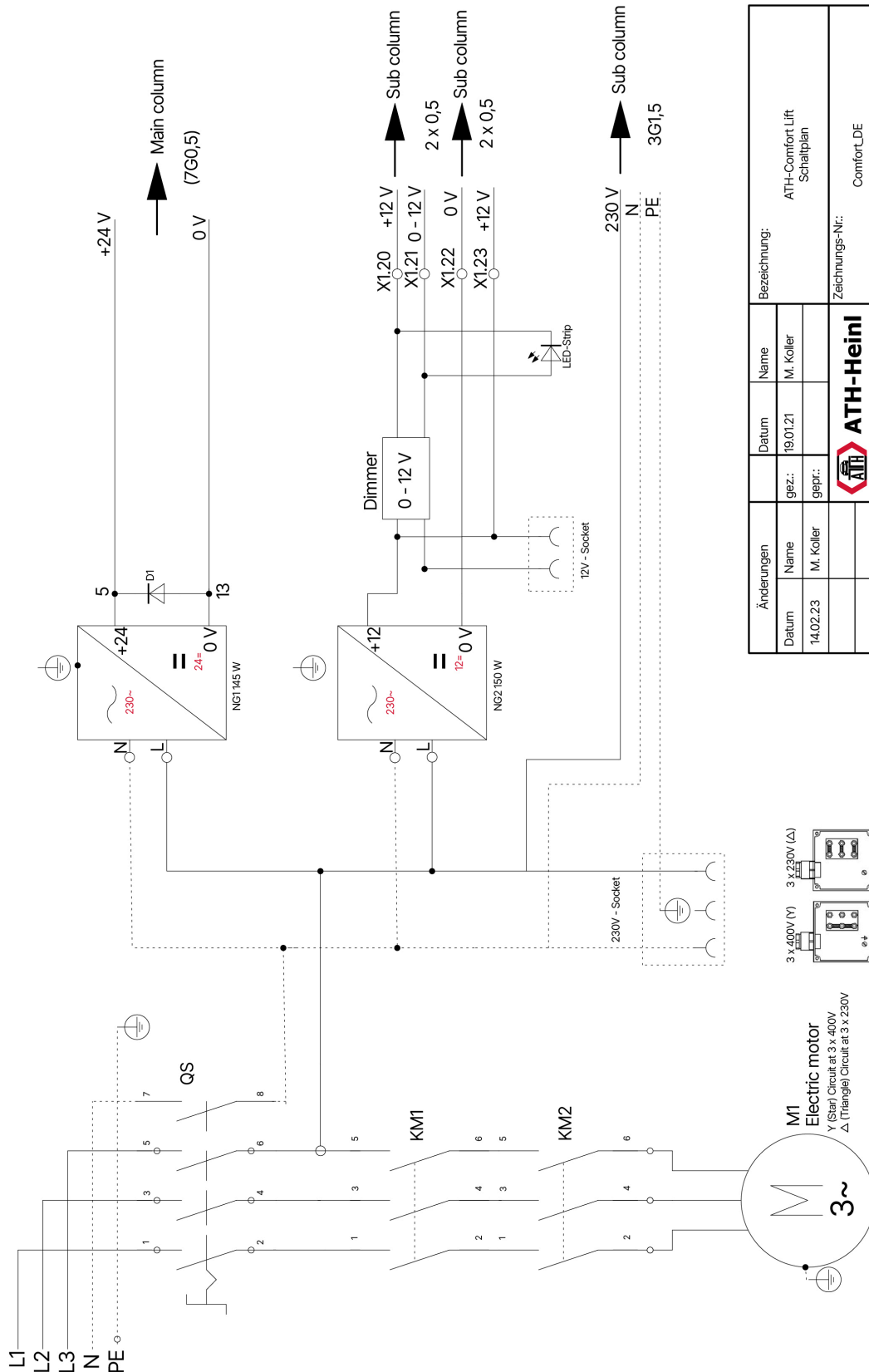

Änderungen		Name		Bezeichnung:	
Datum	14.02.23	gezt.	M. Koller	ATH-Comfort Lift Schaltplan	
		geprt.		Zeichnungs-Nr.: Comfort_DE	

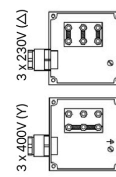

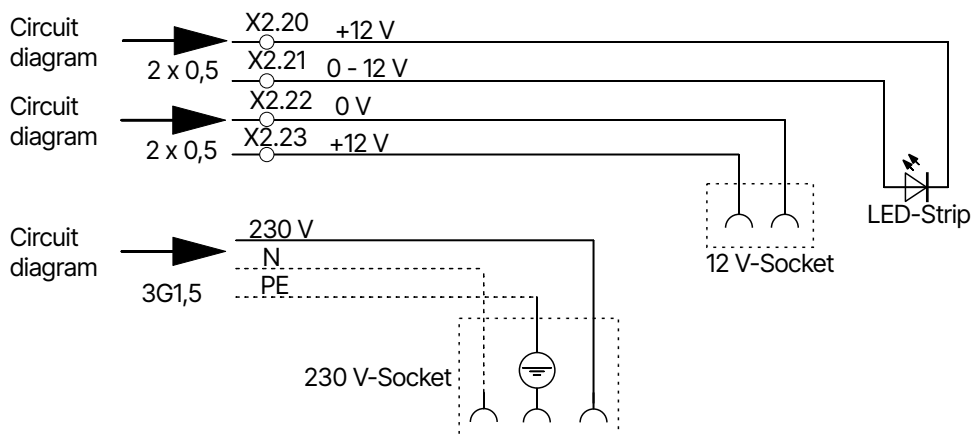
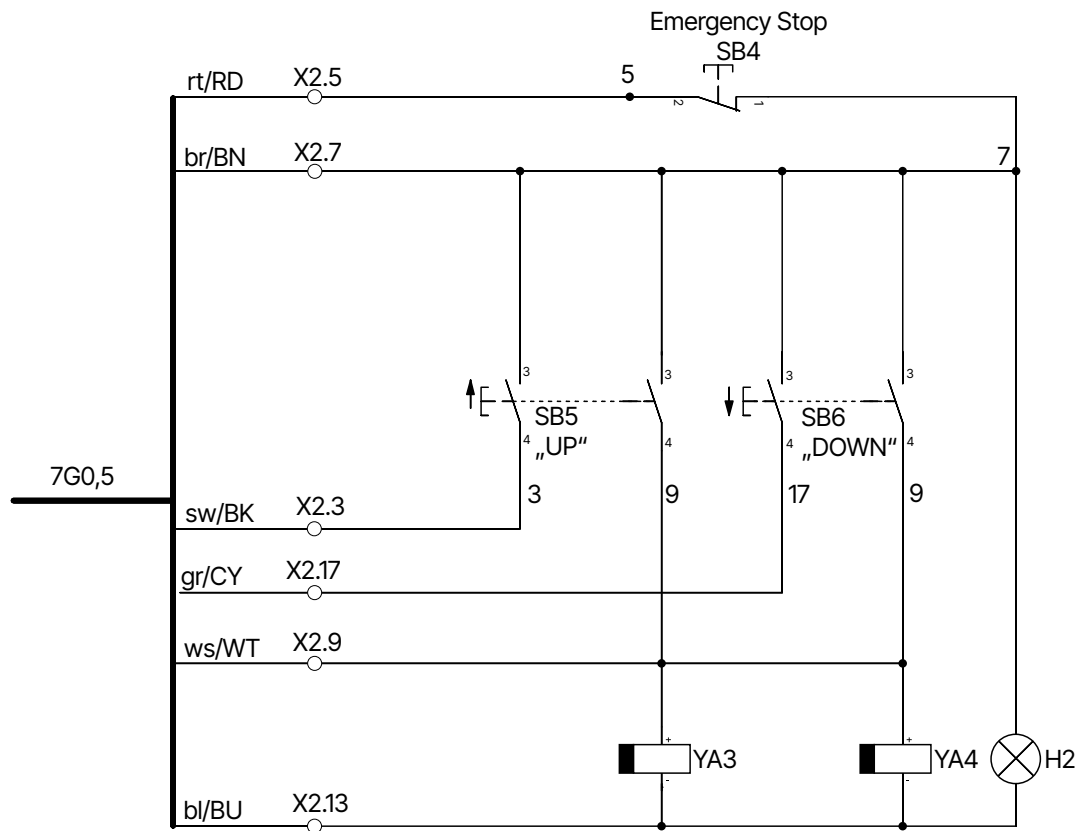

M1 Electric motor  
Y (Star) Circuit at 3 x 400V  
Δ (Triangle) Circuit at 3 x 230V

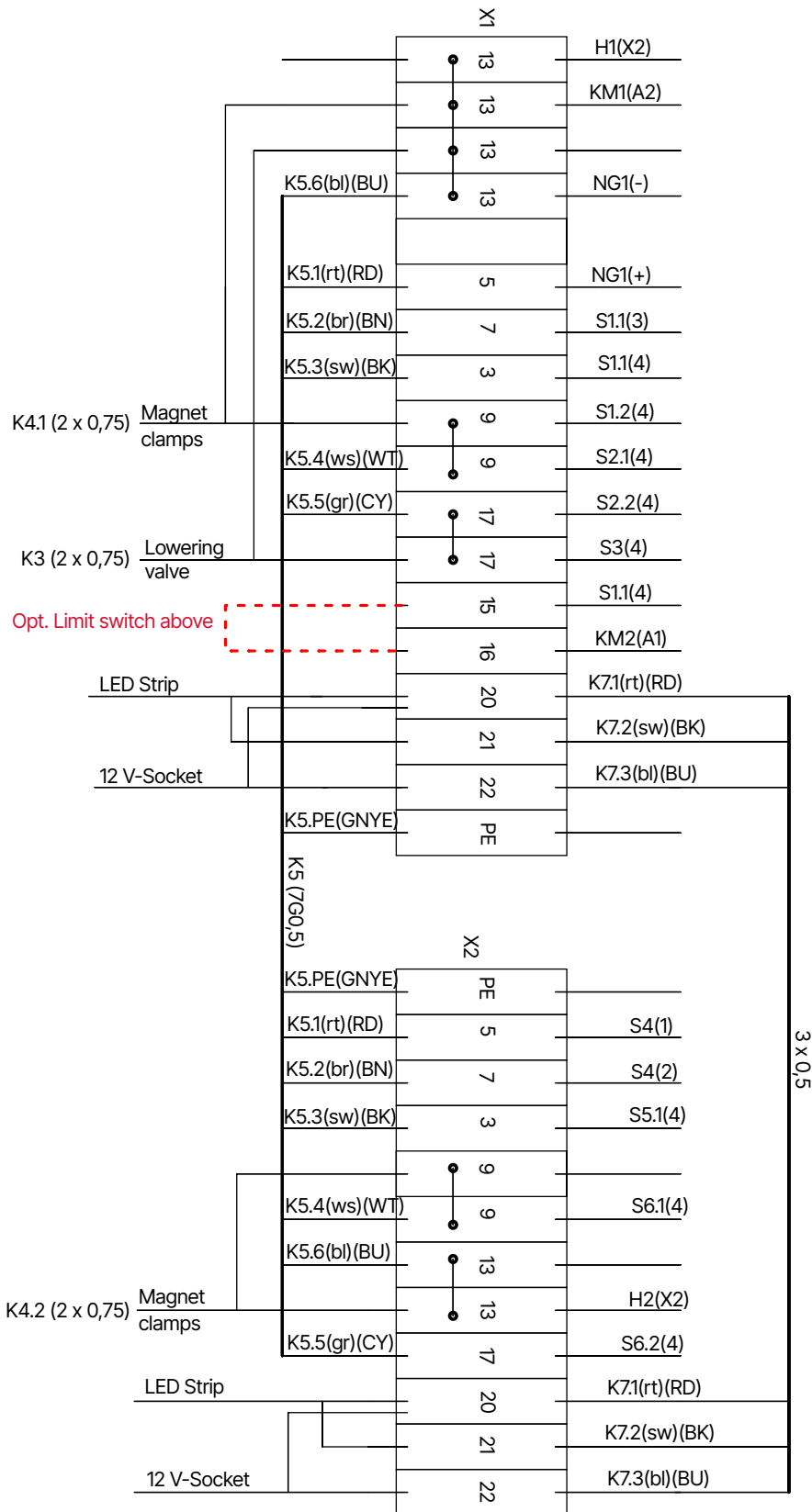

**H2** Lampe de contrôle  
**SB5** Bouton de levage  
**YA3** Détente magnétique  
**X1** Borne de raccordement

**SB4** Bouton d'arrêt d'urgence  
**SB6** Bouton d'abaissement  
**YA4** Crans d'arrêt magnétiques  
**X2** Borne de raccordement



Bezeichnung:		ATH-Comfort Lift Klemmenplan	
Zeichnungs-Nr.:		Comfort_DE	
Änderungen	Name	M. Koller	
	Datum	19.01.21	
Datum	gez.:		
	gepr.:		
			



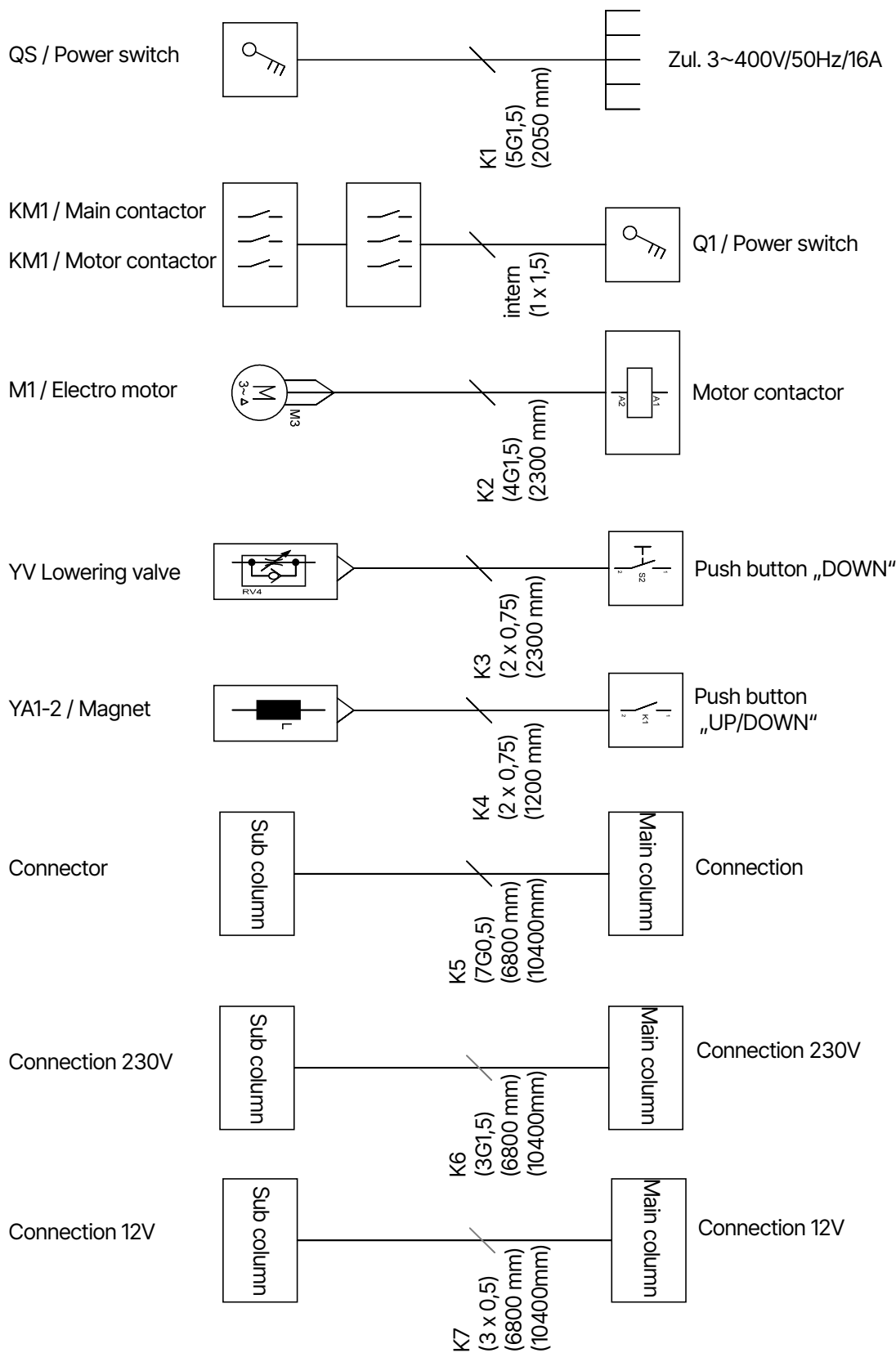

Änderungen		Datum		Bezeichnung:	
Name		Name		ATH-Comfort Lift	
M. Koller		M. Koller		Kabelliste	
Datum		Datum		Zeichnungs-Nr.:	
15.02.23		20.01.21		Comfort_DE	
M. Koller		M. Koller		ATH-Heini	

**Affectation des fils K5 (7G0.5)**

**1/rt/RD** Arrêt d'urgence

**3/sw/BK** Ascenseur

**2/br/BN** Arrêt d'urgence

**4/ws/WT** Abaissement (crans)

5/gr/CY Abaissement (valve)  
gr/ge/GNYP PE (terre de protection)

6/bl/BU 0V DC (24V)

## 6.2 Schéma du circuit hydraulique

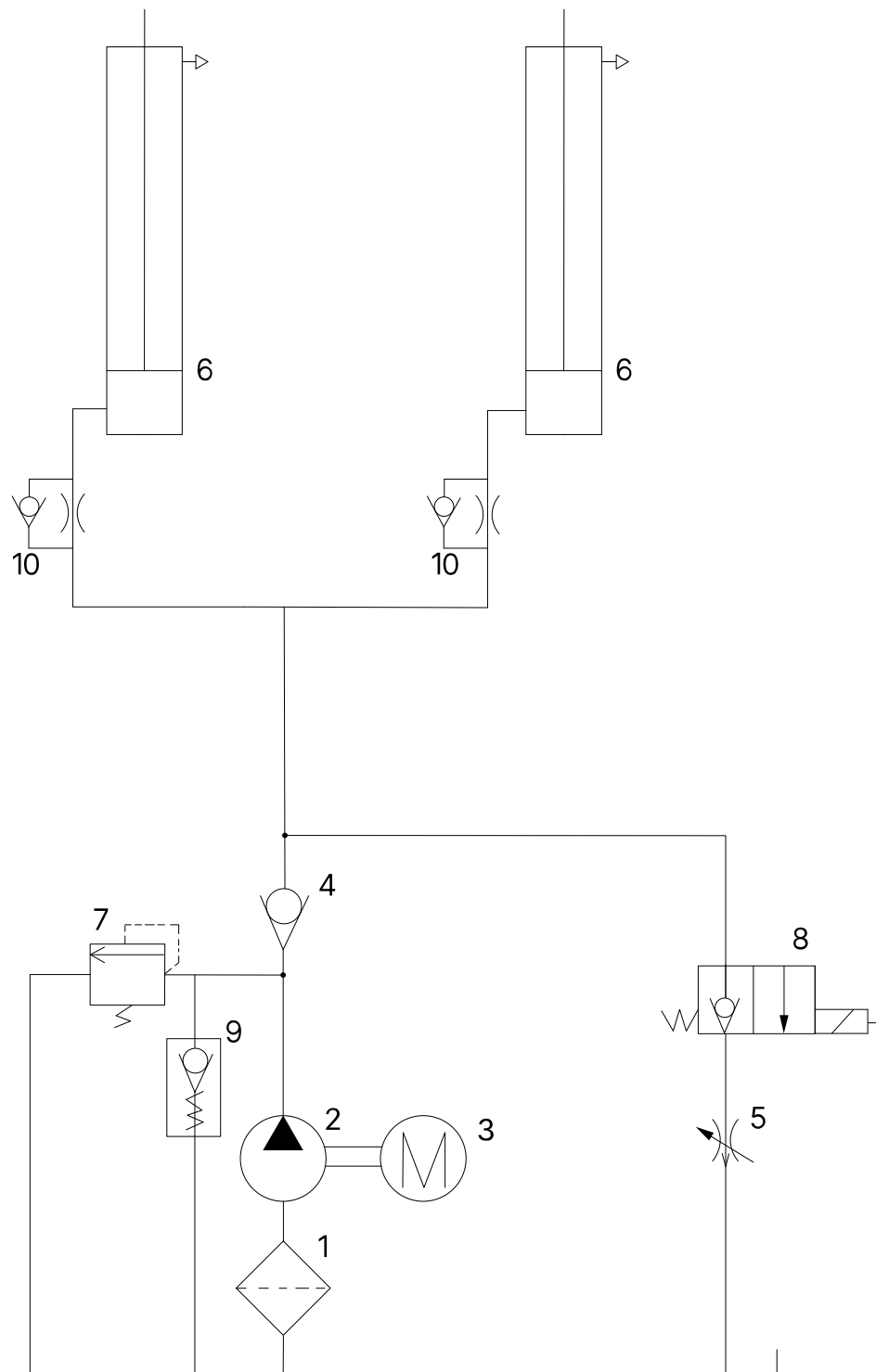

- |   |                                     |   |                      |
|---|-------------------------------------|---|----------------------|
| 1 | Filtre à huile                      | 2 | Pompe à engrenages   |
| 3 | Moteur                              | 4 | Clapet anti-retour   |
| 5 | Contrôleur de vitesse d'abaissement | 6 | Cylindre hydraulique |

- 7 Soupape de surpression
- 9 Soupape de démarrage

- 8 Valve d'abaissement
- 10 Accélérateur

### 6.3 Description bloc hydraulique

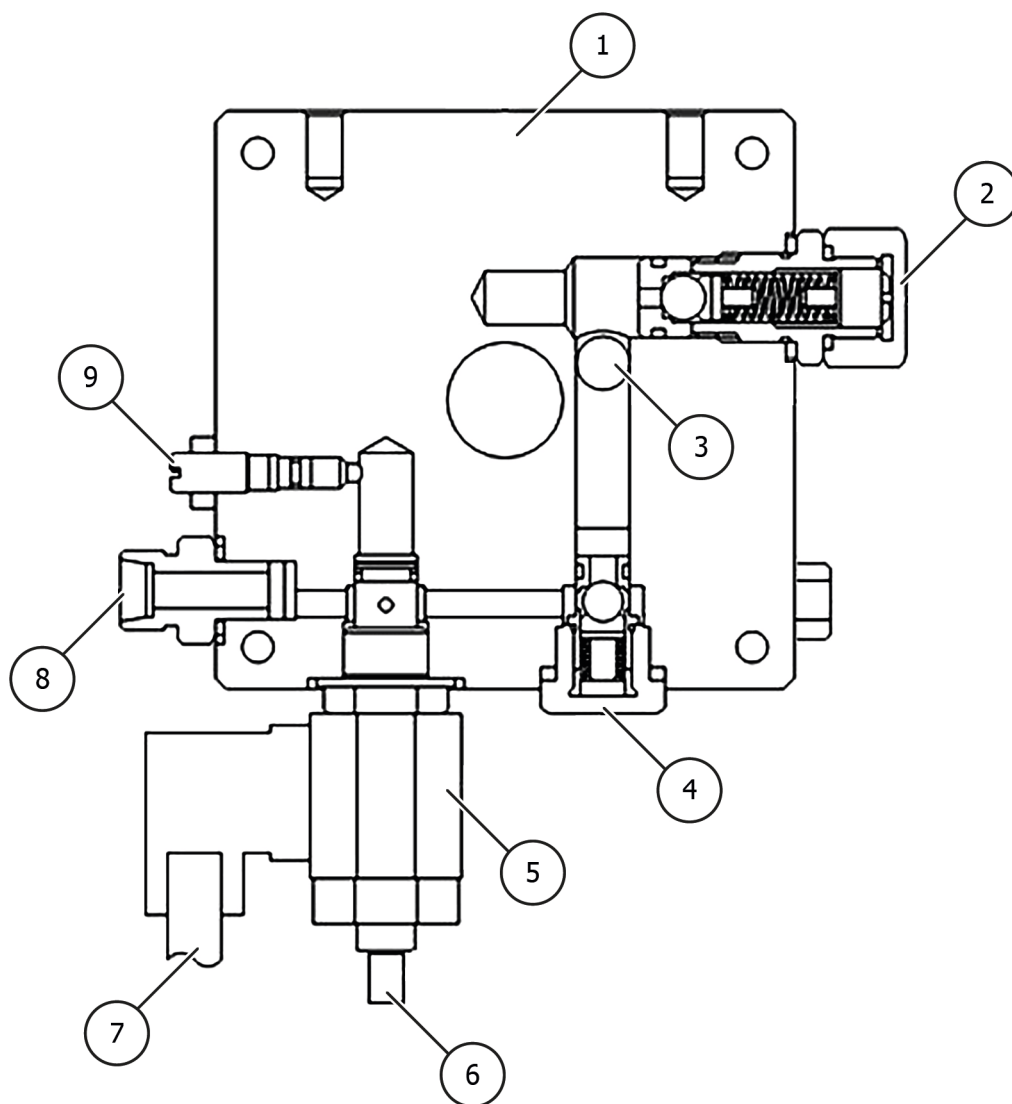

- |  |  |
|--|--|
| ① Bloc hydraulique                                       | ② Soupape de surpression                                   |
| ③ Entrée d'huile de la pompe à engrenages                | ④ Clapet anti-retour                                       |
| ⑤ Bobine de solénoïde 24V DC pour la valve d'abaissement | ⑥ Valve à tête fraisée avec vis de déclenchement d'urgence |
| ⑦ Connexion électrique pour la bobine de solénoïde       | ⑧ Raccordement du tuyau hydraulique                        |
| ⑨ Valve de vitesse d'abaissement                         |  |



## 7 CARTE DE GARANTIE

Adresse du concessionnaire :	Adresse du client :
Société (numéro de client, le cas échéant) :	Société (numéro de client, le cas échéant) :
Personne à contacter :	Personne à contacter :
Rue :	Rue : Rue :
Code postal et ville :	Code postal et ville :
Tél. et Fax :	Tél. et Fax :
Email :	Email :
Fabricant et modèle :	Année de fabrication :
Numéro de série :	Numéro de référence :

### Description du message :

---

---

---

### Description des pièces de rechange nécessaires :

Pièce de rechange :	Numéro de pièce :	Quantité :
---------------------	-------------------	------------

### Remarques importantes :

Les dommages causés par une mauvaise manipulation, un entretien négligé ou des dommages mécaniques ne sont pas couverts par la garantie. Pour les systèmes qui n'ont pas été installés par un installateur ATH-Heinl agréé, la garantie se limite à la fourniture des pièces de rechange nécessaires.

### Dommages liés au transport :

- Défaut évident (Dommage de transport visible, noter sur le bulletin de livraison du transporteur, envoyer immédiatement une copie du bulletin de livraison et des photos à ATH-Heinl)
- Défaut caché (Les dommages de transport ne sont détectés qu'au moment du déballage de la marchandise, envoyer le rapport de dommages avec photos à ATH-Heinl dans les 24 heures)

Lieu et date

Signature et cachet

## 7.1 Champ d'application de la garantie du produit

### Cinq ans

- Sur la structure du dispositif

### Un an (dans des circonstances normales/utilisation dans le cadre de la garantie)

- Unités d'alimentation électrique
- Cylindres hydrauliques
- Tous les autres composants d'usure tels que les plateaux tournants, les plaques de caoutchouc, les câbles, les chaînes, les valves, les interrupteurs, etc.

### Exclusion de la garantie pour

- Défauts causés par l'usure normale, une mauvaise utilisation, des dommages dus à l'expédition, une installation ou une tension inadéquate ou un manque d'entretien requis.
- Les dommages résultant de la négligence ou du non-respect des instructions spécifiées dans ce manuel et/ou d'autres instructions d'accompagnement.
- L'usure normale des composants qui nécessitent un entretien pour maintenir le produit dans un état de fonctionnement sûr.
- Tout composant qui a été endommagé pendant le transport.
- D'autres composants qui n'ont pas été explicitement énumérés, mais qui sont traités comme des pièces d'usure générale.
- Les dommages causés par, par exemple, la pluie, une humidité excessive, des environnements corrosifs ou d'autres contaminants.
- Les défauts esthétiques qui n'affectent pas la fonction.

### **LA GARANTIE NE S'APPLIQUE PAS SI LA CARTE DE GARANTIE N'A PAS ÉTÉ ENVOYÉE À ATH-HEINL.**

Il est précisé que les dommages et dysfonctionnements causés par le non-respect des travaux d'entretien et de réglage (selon le mode d'emploi et/ou les instructions), les raccordements électriques défectueux (champ tournant, tension nominale, protection par fusible) ou une utilisation inappropriée (surcharge, installation à l'extérieur, modifications techniques) excluent le droit à la garantie !



## 8 LIVRE D'ESSAI



### Indice

Ce carnet d'essai (y compris le protocole) est une partie importante du mode d'emploi du produit.

**!!!VEUILLEZ LE CONSERVER PRÉCIEUSEMENT !!!**

### Inspection

Le produit doit être inspecté par une entreprise ou une institution appropriée et agréée après l'installation, la remise, l'instruction si nécessaire, puis à intervalles réguliers conformément aux réglementations et dispositions légales applicables dans le pays d'exploitation.

En cas de modification ou d'extension du type de produit, un carnet de contrôle supplémentaire doit être tenu et accepté.

### Portée de l'inspection

Outre les prescriptions relatives au bon fonctionnement, à la propreté et à l'entretien, il convient de contrôler en particulier les composants importants pour la sécurité de l'ensemble du système.



### Données techniques

veuillez vous référer à la notice d'utilisation ci-jointe

### Plaque signalétique

Veillez noter toutes les données ci-dessous

Fabricant et type de matériaux de montage utilisés

 ATH-Heinl			
<b>Typ</b> Type		<b>Serien #</b> Serial #	
<b>Spannung</b> Voltage		<b>Baujahr</b> Year of built	
<b>Leistung</b> Power		<b>Tragkraft</b> Capacity	
		<small>Made by ATH-Heinl GmbH &amp; Co.KG Gewerbepark 9   92278 Iilschwang GERMANY   Assembly in China</small>	

## 8.1 Protocole d'installation et de transfert

<b>Site d'installation :</b>	<b>Appareil/installation :</b>
Entreprise :	Fabricant :
Rue :	Type/Modèle :
Ville :	Numéro de série :
Pays :	Année de fabrication :

Le produit indiqué ci-dessus a été assemblé, contrôlé quant à son fonctionnement et sa sécurité, et mis en service. L'installation a été réalisée par :

- L'opérateur  L'expert

L'exploitant confirme l'installation correcte du type de produit, avoir lu et compris toutes les informations de cette notice d'utilisation et du protocole et les respecter en conséquence, ainsi que garder ces documents accessibles à tout moment aux opérateurs instruits.

L'opérateur confirme qu'après l'installation et la mise en service par une personne formée du fabricant ou d'un revendeur agréé (expert), il a été instruit sur le fonctionnement, la manipulation, les spécifications relatives à la sécurité, la maintenance et l'entretien de la machine, qu'il a reçu les documents, informations et spécifications de la machine et que le produit fonctionne correctement.

### REMARQUE IMPORTANTE :

#### SI LES POINTS CI-DESSUS NE SONT PAS REMPLIS, LE DROIT À LA GARANTIE EXPIRE !

La garantie n'est valable qu'en cas de respect et de preuve de l'installation correcte, de la remise, le cas échéant de l'instruction de la machine ainsi que de l'entretien annuel par un expert autorisé par le fabricant. L'intervalle entre 2 entretiens ne doit pas dépasser 12 mois. En cas d'utilisation non standard ou d'utilisation en plusieurs équipes ou saisonnière, une inspection et un entretien ½ annuel doivent être convenus.

Les demandes de garantie ne seront acceptées que si tous les points du protocole et du mode d'emploi ont été respectés, si la demande est faite immédiatement après la découverte et si ce **protocole** est envoyé **au fabricant dans le cadre du protocole d'entretien et, le cas échéant, de service**.

En outre, les informations spécifiques sur la garantie (étendue, réclamations et spécifications) telles que décrites dans le mode d'emploi doivent être respectées.

Sont exclus de la garantie les dommages et les réclamations résultant d'une manipulation inappropriée, d'un manque d'entretien et de maintenance, de l'utilisation de matériaux de montage, d'exploitation, de maintenance et d'entretien inadaptés ou non spécifiés, de dommages mécaniques, d'une manipulation de l'équipement sans consultation ou par des experts non autorisés. Pour les systèmes qui n'ont pas été installés par un expert autorisé, la garantie est limitée par accord du fabricant au maximum à la fourniture des pièces de rechange nécessaires.

---

Nom et cachet de la société de l'expert si nécessaire numéro et nom VKH

Date et signature de l'expert

---

Nom et cachet de la société de l'exploitant

Date et signature de l'exploitant



## 8.2 Plan de test

Tests	1	2	3	4	5	6
Date						
Plaque signalétique						
Mode d'emploi succinct						
Instructions d'utilisation						
Etiquette de sécurité						
Marquage pour l'utilisation						
Marquage supplémentaire						
Construction (déformation, fissures)						
Chevilles de fixation et stabilité						
Etat du sol en béton (fissures)						
Condition / état général						
Etat / propreté						
Etat / entretien et étanchéité						
Etat / Fluides						
Condition / Lubrification						
Conditionnement / Agrégats						
Conditionnement / Entraînement						
Conditionnement / Moteur						
État / Boîte de vitesses						
État / Cylindre						
Condition / Soupape						
Condition / Commande électrique						
Condition / Interrupteurs électriques						
Condition / Interrupteurs électriques						
Condition / Lignes électriques						
Condition / Lignes hydrauliques						
Conditionnement des raccords hydrauliques						
Conditionnement des conduites pneumatiques						
Conditionnement des raccords pneumatiques						
Condition / Etanchéité						
État / Boulons et roulements						
État / Pièces d'usure						



Tests	1	2	3	4	5	6
Date						
État / Couvertures						
Etat / Fonctions sous charge						
Etat / Composants importants pour la sécurité						
Condition / Dispositif de sécurité électrique						
Condition / Dispositif de sécurité hydraulique						
Condition / Dispositif de sécurité pneumatique						
Condition / Dispositif de sécurité mécanique						
Condition / Fonctions sous charge						
Vignette d'inspection délivrée						



### 8.3 Rapport d'inspection

Inspection visuelle (expert agréé)

#### Résultats de l'inspection

Lors d'une inspection régulière/extraordinaire/réinspection\*.

L'appareil a été soumis à un test d'aptitude au fonctionnement. Aucun/les défauts suivants\* n'ont été constatés :

---

---

---

---

---

Portée de l'inspection : Contrôle fonctionnel et visuel selon les spécifications  
Contrôle partiel encore en suspens :

---

---

Il n'y a pas \*) d'objections à la mise en service, aucun \*) nouveau test n'est nécessaire.

---

(lieu, date)

Confirmation de la réception :

(Signature de l'expert)

(Nom de l'expert)

(Titre du poste)

(Adresse)

(Employé par)

Opérateur (Cachet de la société, date, signature)

Défauts constatés \*\*)

Défauts corrigés \*\*)

---

---

\*) Veuillez rayer les mentions inutiles

\*\*\*) Confirmation de l'exploitant ou d'un représentant autorisé avec date et signature

Inspection visuelle (expert agréé)

Rapport d'inspection

Lors d'une inspection régulière/extraordinaire/réinspection\*.

L'appareil a été soumis à une inspection de l'état de fonctionnement. Aucun/les défauts suivants\* n'ont été constatés :

---

---

---

---

---

Portée de l'inspection : Contrôle fonctionnel et visuel selon les spécifications

Contrôle partiel encore en suspens :

---

---

Il n'y a pas d'objections \*) à la mise en service, les tests ultérieurs ne sont pas \*) nécessaires.

---

---

(lieu, date)

Confirmation de la réception :

(Signature de l'expert)

(Nom de l'expert)

(Titre du poste)

(Adresse)

(Employé par)

Opérateur (Cachet de la société, date, signature)

Défauts constatés \*\*)

Défauts corrigés \*\*)

---

---

\*) Veuillez rayer les mentions inutiles

\*\*\*) Confirmation de l'exploitant ou d'un représentant autorisé avec date et signature



Inspection visuelle (expert agréé)

## Rapport d'inspection

Lors d'une inspection régulière/extraordinaire/réinspection\*.

L'appareil a été soumis à une inspection de l'état de fonctionnement. Aucun/les défauts suivants\* n'ont été constatés :

---

---

---

---

---

Portée de l'inspection : Contrôle fonctionnel et visuel selon les spécifications

Contrôle partiel encore en suspens :

---

---

Il n'y a pas d'objections \*) à la mise en service, les tests ultérieurs ne sont pas \*) nécessaires.

---

---

(lieu, date)

Confirmation de la réception :

(Signature de l'expert)

(Nom de l'expert)

(Titre du poste)

(Adresse)

(Employé par)

Opérateur (Cachet de la société, date, signature)

Défauts constatés \*\*)

Défauts corrigés \*\*)

---

---

\*) Veuillez rayer les mentions inutiles

\*\*\*) Confirmation de l'exploitant ou d'un représentant autorisé avec date et signature

Inspection visuelle (expert agréé)

Rapport d'inspection

Lors d'une inspection régulière/extraordinaire/réinspection\*.

L'appareil a été soumis à une inspection de l'état de fonctionnement. Aucun/les défauts suivants\* n'ont été constatés :

---

---

---

---

---

Portée de l'inspection : Contrôle fonctionnel et visuel selon les spécifications

Contrôle partiel encore en suspens :

---

---

Il n'y a pas d'objections \*) à la mise en service, les tests ultérieurs ne sont pas \*) nécessaires.

---

(lieu, date)

Confirmation de la réception :

(Signature de l'expert)

(Nom de l'expert)

(Titre du poste)

(Adresse)

(Employé par)

Opérateur (Cachet de la société, date, signature)

Défauts constatés \*\*)

Défauts corrigés \*\*)

---

---

\*) Veuillez rayer les mentions inutiles

\*\*\*) Confirmation de l'exploitant ou d'un représentant autorisé avec date et signature



Inspection visuelle (expert agréé)

## Rapport d'inspection

Lors d'une inspection régulière/extraordinaire/réinspection\*.

L'appareil a été soumis à une inspection de l'état de fonctionnement. Aucun/les défauts suivants\* n'ont été constatés :

---

---

---

---

---

Portée de l'inspection : Contrôle fonctionnel et visuel selon les spécifications

Contrôle partiel encore en suspens :

---

---

Il n'y a pas d'objections \*) à la mise en service, les tests ultérieurs ne sont pas \*) nécessaires.

---

---

(lieu, date)

Confirmation de la réception :

(Signature de l'expert)

(Nom de l'expert)

(Titre du poste)

(Adresse)

(Employé par)

Opérateur (Cachet de la société, date, signature)

Défauts constatés \*\*)

Défauts corrigés \*\*)

---

---

\*) Veuillez rayer les mentions inutiles

\*\*\*) Confirmation de l'exploitant ou d'un représentant autorisé avec date et signature

Inspection visuelle (expert agréé)

Rapport d'inspection

Lors d'une inspection régulière/extraordinaire/réinspection\*.

L'appareil a été soumis à une inspection de l'état de fonctionnement. Aucun/les défauts suivants\* n'ont été constatés :

---

---

---

---

---

Portée de l'inspection : Contrôle fonctionnel et visuel selon les spécifications

Contrôle partiel encore en suspens :

---

---

Il n'y a pas d'objections \*) à la mise en service, les tests ultérieurs ne sont pas \*) nécessaires.

---

---

(lieu, date)

Confirmation de la réception :

(Signature de l'expert)

(Nom de l'expert)

(Titre du poste)

(Adresse)

(Employé par)

Opérateur (Cachet de la société, date, signature)

Défauts constatés \*\*)

Défauts corrigés \*\*)

---

---

\*) Veuillez rayer les mentions inutiles

\*\*\*) Confirmation de l'exploitant ou d'un représentant autorisé avec date et signature







[www.ath-heinl.fr](http://www.ath-heinl.fr)

## ATH-Heinl GmbH & Co. KG

Gewerbepark 9  
D-92278 Illschwang  
Allemagne

Tel.: +49(0)9666 18801 00

Fax: +49(0)9666 18801 01

[info@ath-heinl.de](mailto:info@ath-heinl.de)

[www.ath-heinl.fr](http://www.ath-heinl.fr)

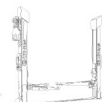
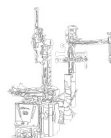



# Manual de Instrucciones



Elevador 2 columnas

## ATH Comfort Lift 2.40XL

A partir del número de serie F201240805508



ATH-Heinl GmbH & Co. KG | Gewerbepark 9  
D-92278 Illschwang | Germany | [www.ath-heinl.com](http://www.ath-heinl.com)

Fecha de publicación: 19.05.2023 | Salvo errores y omisiones. Venta sólo a través de distribuidores ATH



## CONTENIDO

<b>1</b>	<b>Introducción.....</b>	<b>205</b>
1.1	Informaciones generales.....	205
1.2	Descripción.....	206
1.3	Operación.....	209
1.4	Instrucciones de seguridad.....	211
1.5	Datos técnicos.....	213
1.6	Distribución de la carga.....	214
1.7	Dibujo acotado.....	215
<b>2</b>	<b>Instalación.....</b>	<b>217</b>
2.1	Condiciones de transporte y almacenamiento.....	217
2.2	Desembalaje de la máquina.....	218
2.3	Volumen de suministro.....	218
2.4	Ubicación.....	220
2.5	Ubicación Distancias mínimas.....	221
2.6	Fijación.....	222
2.7	Conexión eléctrica.....	222
2.8	Conexión neumática.....	222
2.9	Conexión hidráulica.....	223
2.10	Montaje.....	223
2.10.1	Plan de cimentación.....	224
2.10.2	Montaje de la plataforma elevadora.....	228
<b>3</b>	<b>Operación.....</b>	<b>235</b>
3.1	Instrucciones de uso.....	235
3.2	Notas básicas.....	236
3.3	Funcionamiento de la plataforma elevadora.....	236
<b>4</b>	<b>Mantenimiento.....</b>	<b>238</b>
4.1	Consumibles para montaje, mantenimiento y cuidado.....	238
4.2	Normas de seguridad para el aceite.....	240
4.3	Plan de mantenimiento o cuidados.....	241
4.4	Localización de averías o errores y solución.....	242
4.5	Instrucciones de mantenimiento y servicio.....	244
4.6	Eliminación.....	245
<b>5</b>	<b>Declaración de conformidad CE-UE.....</b>	<b>247</b>
<b>6</b>	<b>Apéndice.....</b>	<b>248</b>



6.1	Esquema del circuito eléctrico.....	248
6.2	Esquema del circuito hidráulico.....	252
6.3	Descripción bloque hidráulico.....	253
<b>7</b>	<b>Tarjeta de garantía.....</b>	<b>254</b>
7.1	Alcance de la garantía del producto.....	255
<b>8</b>	<b>Libro de pruebas.....</b>	<b>256</b>
8.1	Protocolo de instalación y traspaso.....	257
8.2	Plan de pruebas.....	258
8.3	Informe de inspección.....	260
<b>9</b>	<b>Notas.....</b>	<b>266</b>

# 1 INTRODUCCIÓN

## 1.1 Informaciones generales



Estas instrucciones forman parte integrante de la máquina. Deben ser leídas y comprendidas por el usuario. No se asume ninguna responsabilidad por los daños causados por la inobservancia de estas instrucciones o de las normas de seguridad vigentes.



En todos los trabajos que se realicen con el equipo descrito deberá utilizarse ropa de protección adecuada.



### **Peligro**

La inobservancia puede causar la muerte o lesiones graves



### **Atención**

La inobservancia puede causar la muerte o lesiones graves.



### **Advertencia**

La inobservancia puede provocar lesiones.



### **Atención**

La inobservancia puede provocar daños materiales y afectar al funcionamiento del producto.



### **Sugerencia**

Información complementaria sobre el funcionamiento del producto



### **Consejo**

Información general útil

## 1.2 Descripción

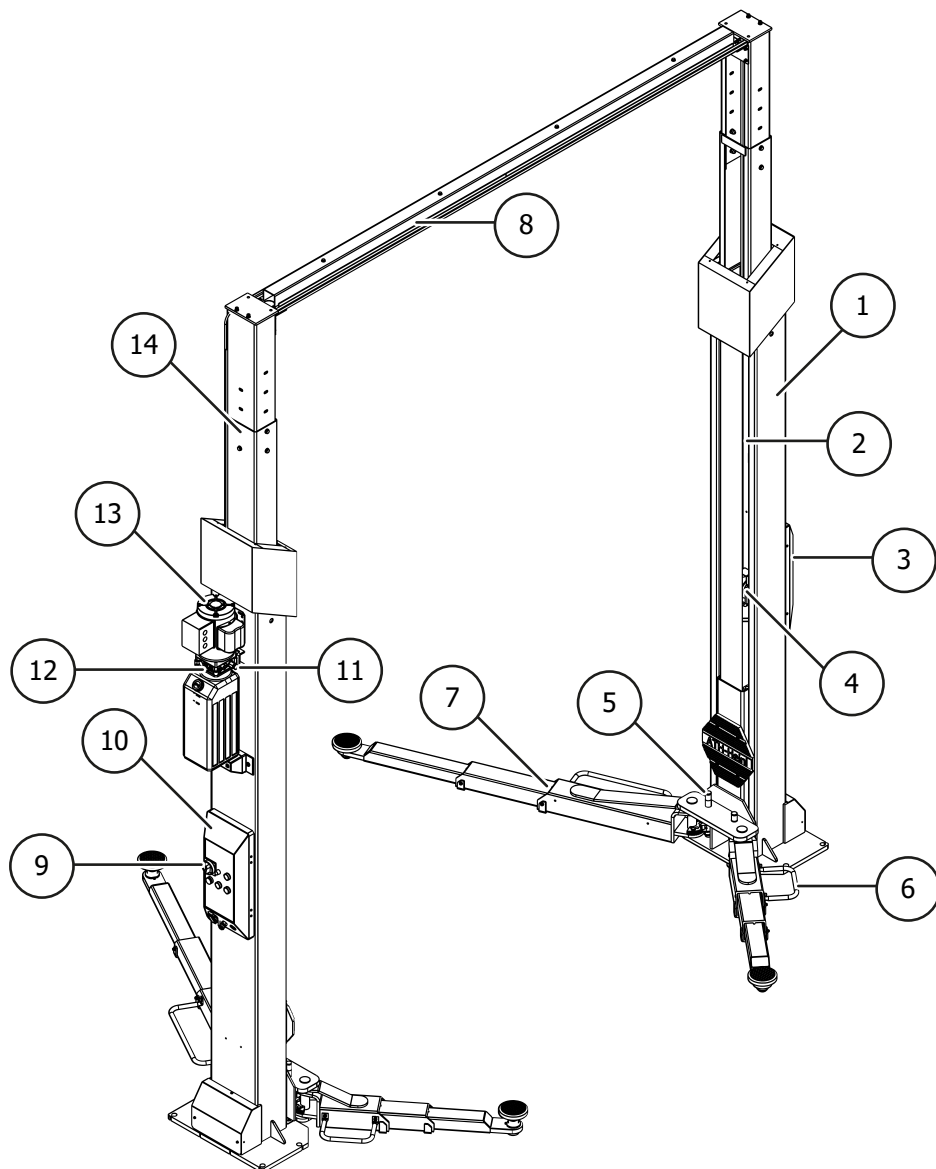

- ① **Columnas elevadoras**  
El carro elevador interior se desplaza hacia arriba mediante un cilindro hidráulico y una cadena.
- ② **Cables de sincronización**  
Garantizan la sincronización segura de las dos carretillas elevadoras.
- ③ **Columna auxiliar de la caja de control**  
con sistema de hombre muerto integrado
- ④ **Trinquetes de bloqueo**  
Este dispositivo impide que la plataforma descienda más de 100 mm en caso de cualquier deficiencia.  
Unos electroimanes desbloquean los trinquetes cada vez que se suben y se bajan.
- ⑤ **Bloqueo del brazo soporte**  
Este dispositivo bloquea automáticamente la rotación del brazo cuando se eleva el elevador.
- ⑥ **Protección de los pies**  
Barra deflectora

- 7 **Brazos de apoyo**  
Con su ayuda se puede elevar el vehículo.
- 8 **Barra transversal**  
Perfiles guía y de refuerzo para cuerdas y mangueras
- 9 **Interruptor principal bloqueable**
- 10 **Columna principal de la caja de control**  
Contiene todo el sistema de control eléctrico. Todos los pulsadores están protegidos por un anillo frontal para evitar accionamientos involuntarios. Además, todos los movimientos se interrumpen inmediatamente al soltar los pulsadores (sistema de hombre muerto).
- 11 **Válvula limitadora de presión<sup>2</sup>**  
Evita que se sobrepase la carga.
- 12 **Tornillo de bajada de emergencia**  
Permite bajar el elevador en caso de avería.
- 13 **Unidad hidráulica**  
El aceite hidráulico del depósito se alimenta a un cilindro mediante una bomba de engranajes accionada por el motor. El aceite vuelve al depósito a través de una válvula de descenso.
- 14 **Columnas regulables en altura**

## Dispositivos de seguridad

### ■ Caja de control columna principal con sistema de hombre muerto

Contiene el sistema de control eléctrico completo. Todos los pulsadores están protegidos por un anillo frontal para evitar su accionamiento involuntario. Además, todos los movimientos se interrumpen inmediatamente al soltar los pulsadores.

### ■ Columna secundaria de la caja de control con sistema de hombre muerto

### ■ Dispositivo de bloqueo del brazo soporte

Este dispositivo bloquea automáticamente la rotación del brazo en cuanto se eleva la plataforma elevadora.

#### Posición con brazo de apoyo bloqueado

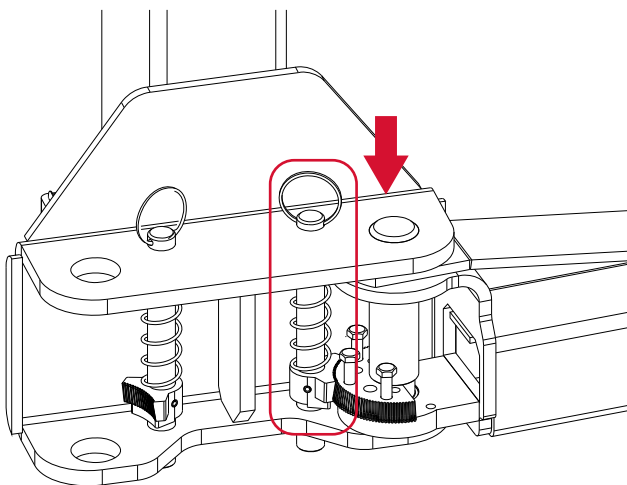

#### Posición con brazo soporte desbloqueado

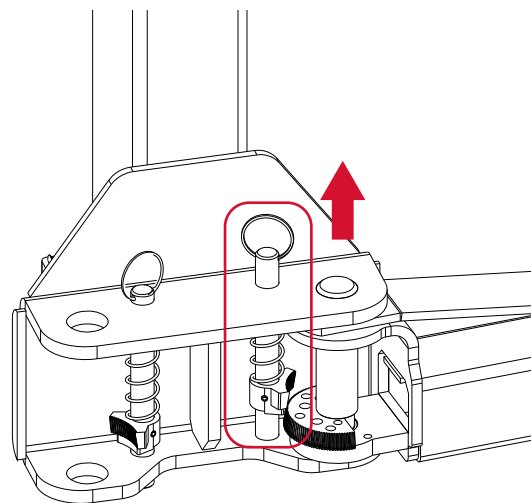

### ■ Trinquetes de bloqueo

Este dispositivo impide que la plataforma descienda más de 100 mm en caso de defecto. Los electroimanes desbloquean los trinquetes cada vez que se sube o baja la plataforma elevadora.

Posición de bloqueo del carro

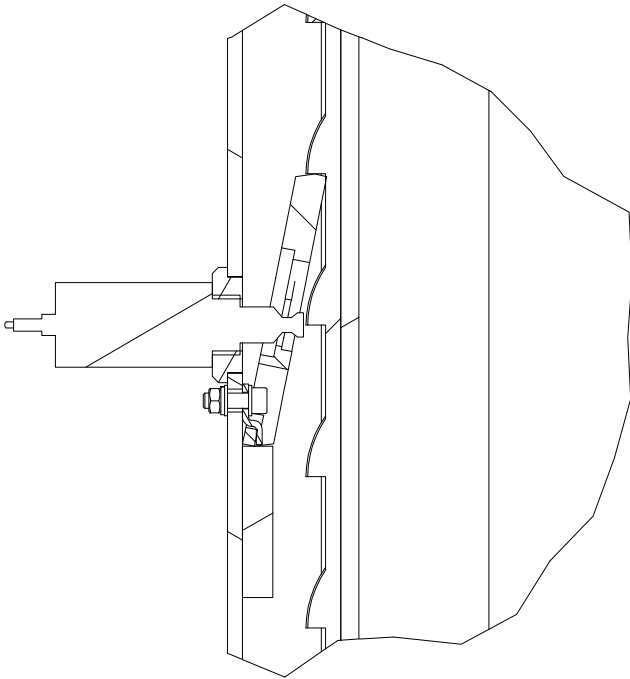

Posición con el carro desbloqueado

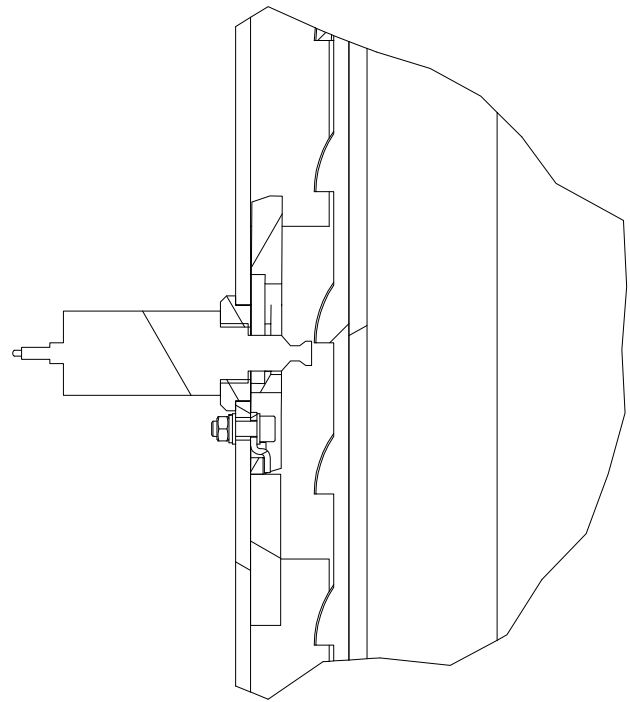

- **Interruptor principal bloqueable**  
Desconecta la plataforma de la red eléctrica e impide el uso no autorizado
- **Protección de los pies (deflector)**
- **Válvula de alivio de presión<sup>2</sup>**  
Evita que se supere la capacidad de carga
- **Tornillo de bajada de emergencia**  
Permite bajar el elevador en caso de avería
- **Cables de sincronización**  
Garantizan la sincronización segura de las dos carretillas elevadoras

#### Advertencia



<sup>2</sup> La presión de trabajo ajustada en fábrica se ajusta a la carga nominal máxima. La válvula limitadora de presión no debe manipularse.

La modificación del ajuste puede provocar daños graves.



## 1.3 Operación

### Columna principal

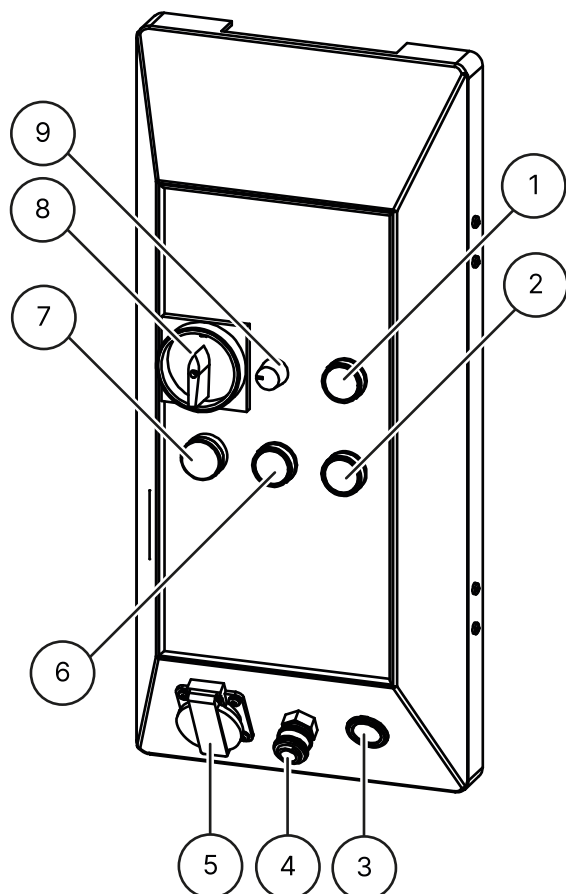

- ① **Botón de elevación**  
para levantar
- ② **Botón de bajada**  
para bajar completamente el elevador (se abren los retenes y la válvula de descenso)
- ③ **Toma de coche 12V**
- ④ **Toma de válvula ESK**
- ⑤ **Toma integrada 1 x 230 V**
- ⑥ **Botón de estacionamiento (LOCK)**  
para bajar el ascensor al retenedor (sólo se abre la válvula de bajada)
- ⑦ **Luz de funcionamiento**  
indica si la grúa está en modo de espera
- ⑧ **Interruptor principal bloqueable**  
con función de parada de emergencia para encender y apagar el elevador y protegerlo contra el uso no autorizado
- ⑨ **Regulador de intensidad**  
para controlar el brillo del kit LED

## Columna secundaria

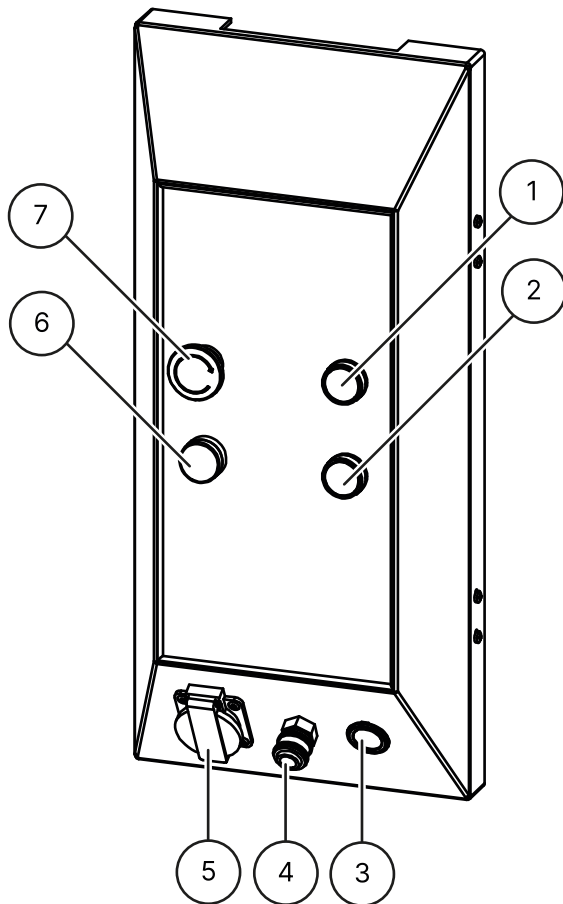

- ① **Botón de elevación**  
para elevar la plataforma elevadora
- ② **Botón de descenso**  
para bajar completamente el elevador (se abren los retenes y la válvula de descenso)
- ③ **Toma de coche 12V**
- ④ **Toma de válvula ESK**
- ⑤ **Toma integrada 1 x 230 V**
- ⑥ **Luz de funcionamiento**  
indica si la plataforma elevadora está en modo de espera
- ⑦ **Botón de parada de emergencia**  
Para desconectar la plataforma elevadora en caso de problemas

## 1.4 Instrucciones de seguridad

### Instrucciones generales de seguridad



Lea y comprenda el manual de instrucciones antes de utilizar la grúa.



Los trabajos en componentes eléctricos sólo están permitidos a electricistas autorizados localmente

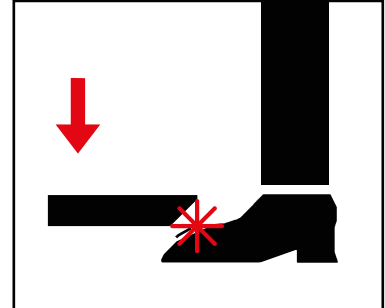

Abandone la zona de peligro al bajar la plataforma elevadora

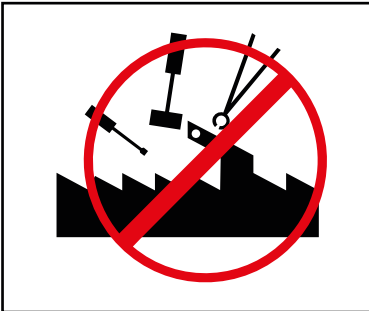

No está permitido realizar modificaciones de ningún tipo en la plataforma elevadora



La plataforma elevadora no debe limpiarse con agua corriente



No utilizar productos de limpieza que disuelvan la pintura o sean muy agresivos.

### Instrucciones de seguridad específicas del producto

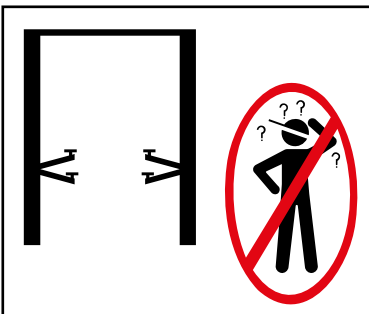

La plataforma elevadora sólo debe ser manejada por personal formado



Sólo las personas autorizadas pueden entrar en la zona de peligro

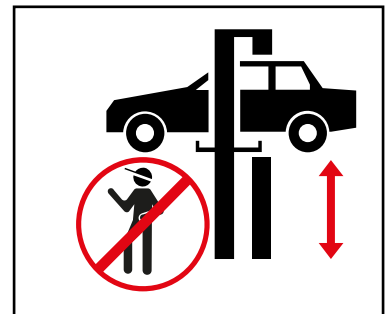

Al elevar y bajar, la zona de peligro debe mantenerse despejada

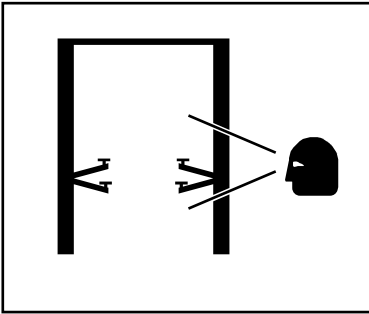

Para trabajar de forma segura es necesario realizar un mantenimiento e inspecciones adecuados

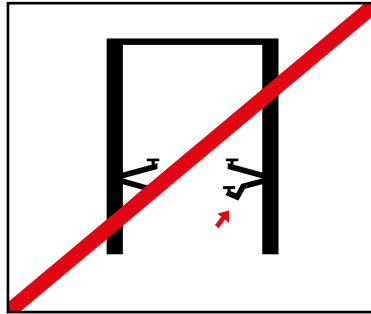

No trabaje en elevadores dañados



Asegúrese de que el peso del vehículo está correctamente distribuido

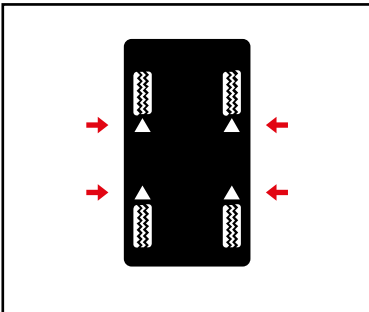

Utilice los puntos de elevación especificados por el fabricante del vehículo y cierre todas las puertas al elevar el vehículo

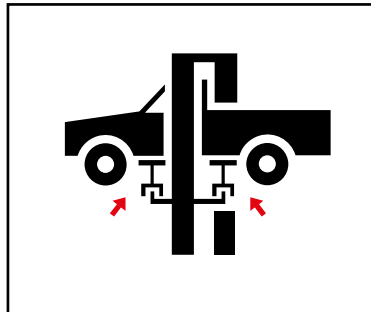

Si es necesario, utilice adaptadores adecuados

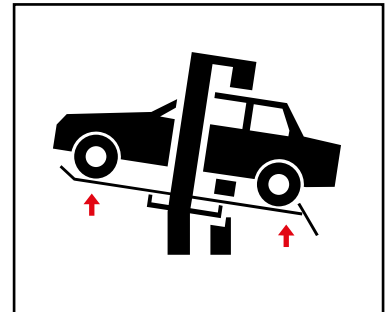

Los adaptadores reducen la carga útil especificada

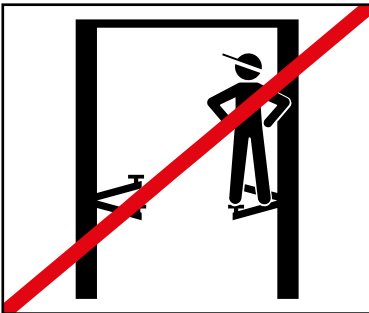

No está permitido transportar objetos o personas sobre la plataforma elevadora, los brazos de soporte o sobre el vehículo a elevar.



Evite movimientos de vaivén fuertes sobre el vehículo elevado



En caso de riesgo de caída del vehículo, abandone inmediatamente la zona de peligro

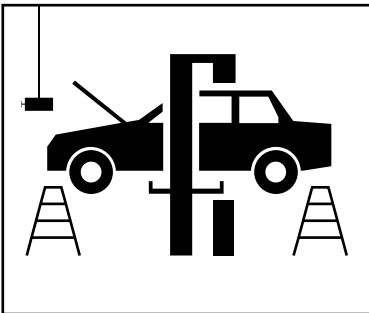

Al instalar o retirar objetos pesados, utilice siempre un dispositivo de seguridad para evitar que vuelquen.

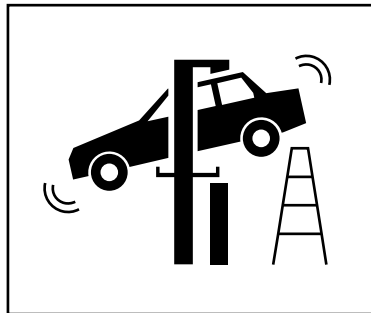

Tenga cuidado con los obstáculos al bajar

## 1.5 Datos técnicos

Tipo	ATH Comfort Lift 2.40XL
Capacidad de carga	4000 kg
Tiempo del proceso de elevación (2000 kg)	36 s
Tiempo de descenso (2000 kg)	36 s
Sistema eléctrico	3/400V/50Hz
Tensión de control	CC 24 V
Motor	3,0 KW
Fusible aguas arriba	3 C 16 A
Cable de conexión	Mín. 5 x 1,5 <sup>m2</sup>
Grado de protección	IP 43
Presión de trabajo <sup>2</sup>	220 bar
Aceite hidráulico recomendado	Verano (10° a 45°) H-LPD 32 Invierno (menos de 10°): H-LPD 22
Cantidad de aceite	Aprox. 10 l
Anclaje al suelo	Varilla de anclaje M16x250 (Art. N° 090527) Cartucho de mortero de inyección 300 ml (Art. N° 090526)
Cantidad de anclajes	12 piezas
Valor sonoro admisible	≤ 84 dB

### Advertencia



<sup>2</sup> La presión de trabajo ajustada en fábrica se ajusta a la carga nominal máxima. La válvula limitadora de presión no debe manipularse.

La modificación del ajuste puede provocar daños graves.

### Sugerencia



Si no se puede aumentar la carga nominal indicada, póngase en contacto con nuestro servicio técnico.

## 1.6 Distribución de la carga

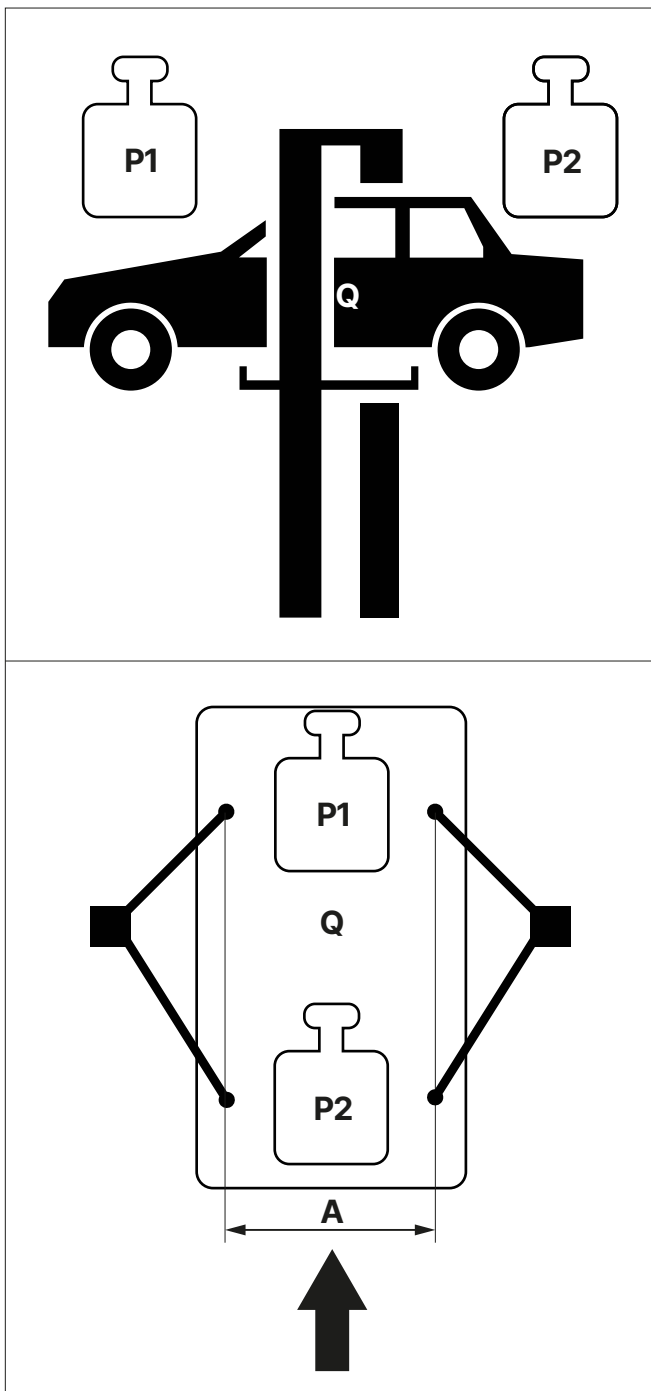

Q Peso total del vehículo

P1 Máximo  $3/5 \times Q$

- P2 Máx 2/5 x Q
- 3/2 Distribución de la carga
- A<sup>2</sup> Mín. 1000 mm

**Atención**



<sup>2</sup> Si la distancia A es menor, se reduce la capacidad de elevación de la plataforma elevadora. En estos casos y otros no previstos en este manual, consulte al fabricante.

**1.7 Dibujo acotado**

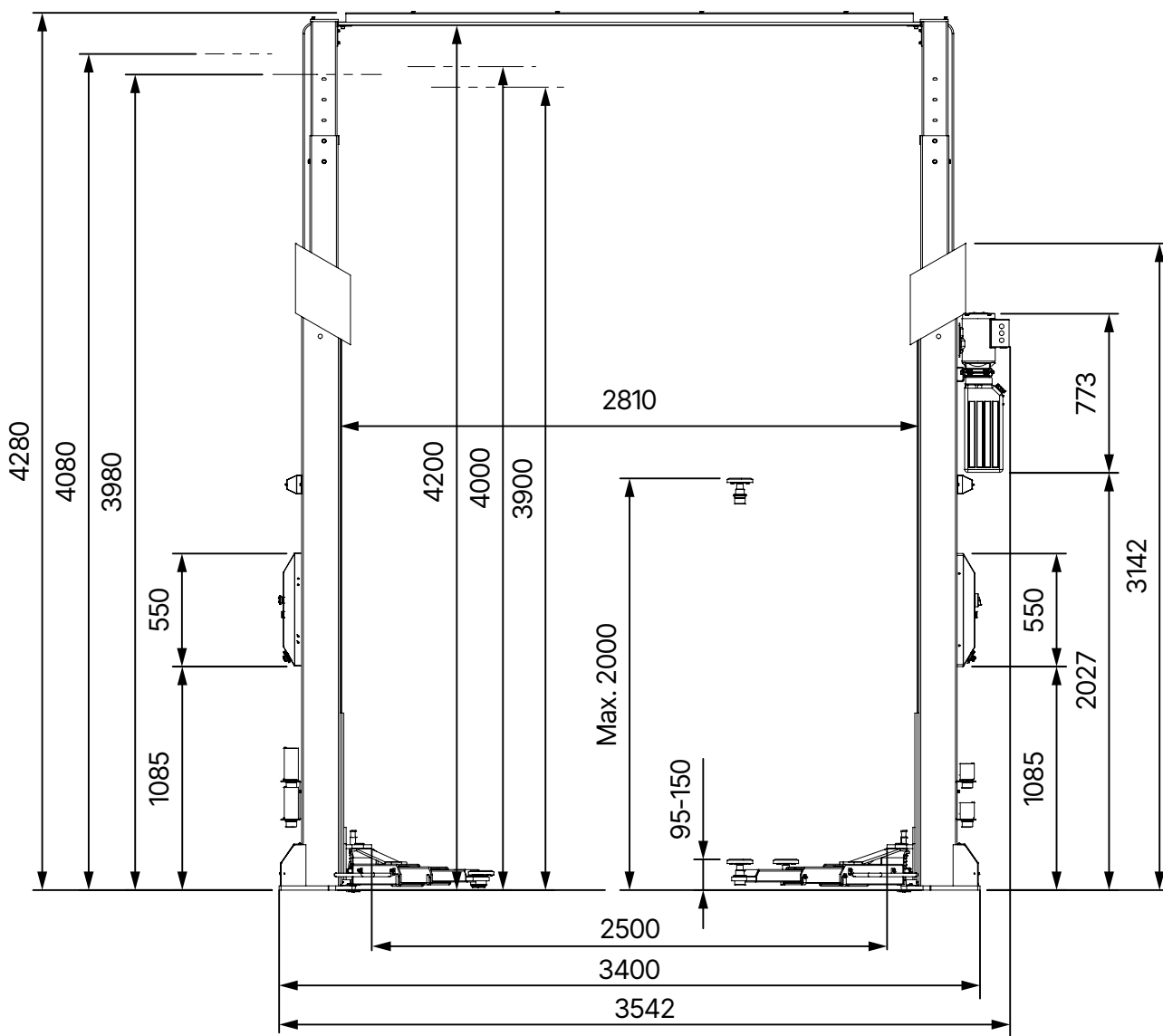

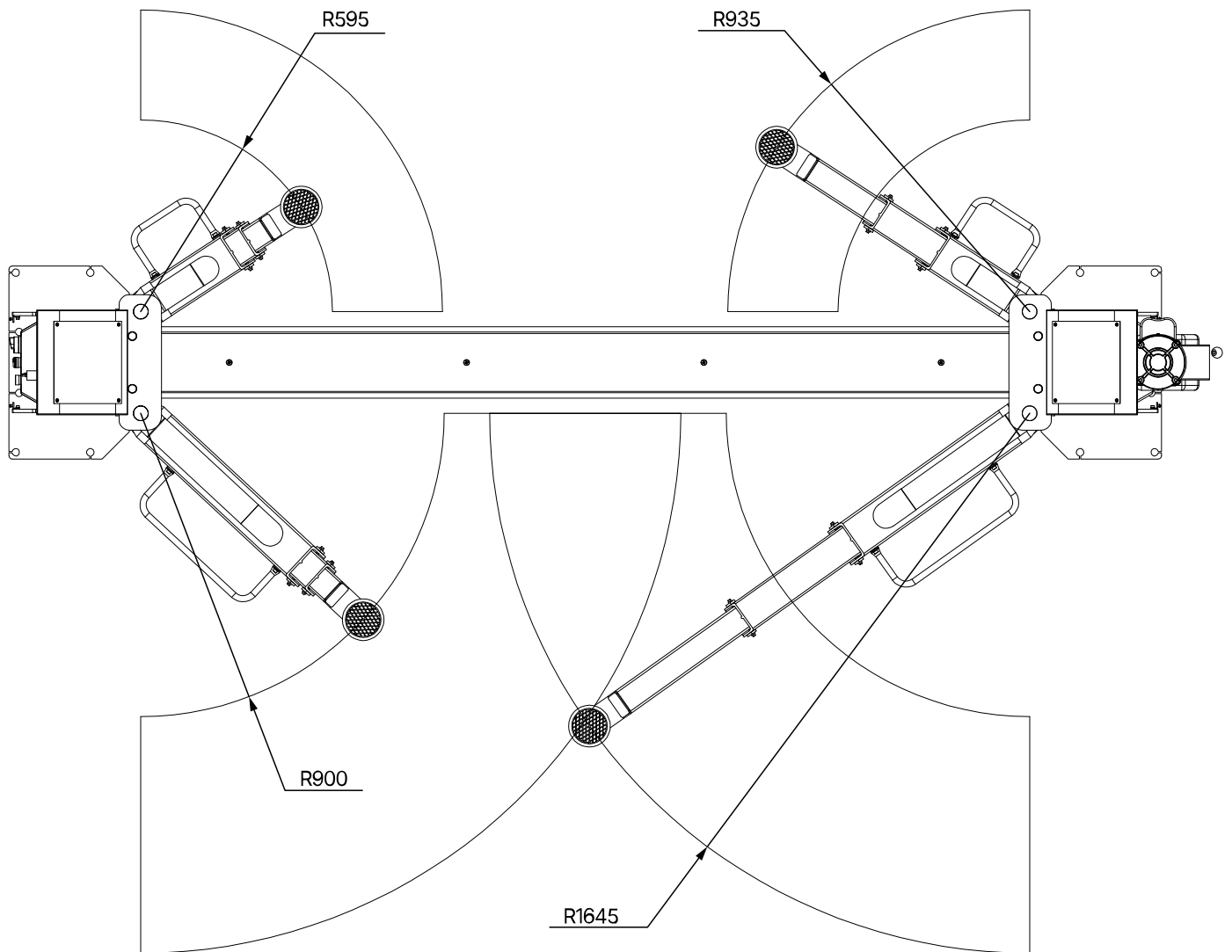



## 2 INSTALACIÓN

La máquina debe ser instalada por personal autorizado de acuerdo con las instrucciones.



### Sugerencia

El manual de instrucciones (incluido el protocolo) es una parte importante de la máquina o del producto.

**Consérvelas en un lugar seguro.**

El producto debe ser inspeccionado por una empresa o institución adecuada y autorizada tras la finalización del montaje, la entrega, la instrucción si es necesario, y posteriormente a intervalos regulares de acuerdo con la normativa y las disposiciones legales vigentes en el país de operación.

### 2.1 Condiciones de transporte y almacenamiento

Para el transporte y la colocación de la máquina, utilice siempre equipos de eslingado, elevación o transporte por el suelo adecuados y preste atención al centro de gravedad de la máquina.

La máquina sólo debe transportarse con el embalaje original.

Datos	ATH Comfort Lift 2.40XL
Peso	748 kg
Anchura	1020 mm
Longitud	2955 mm
Altura	590 mm
Temperatura de almacenamiento	-10 a +50°C

### Instrucciones de transporte y almacenamiento



### Atención

Eleve la carga con cuidado, sujétela correctamente con medios auxiliares adecuados que estén en perfecto estado.



### Atención

Evite elevaciones imprevistas y movimientos bruscos. Tenga cuidado con los desniveles, canalones transversales, etc.



### **Peligro**

Las piezas de embalaje extraídas pueden suponer un peligro para niños y animales.

Esto puede provocar lesiones graves o incluso la muerte.

Guarde las piezas de embalaje retiradas en un lugar de recogida inaccesible para niños y animales hasta su eliminación.

## **2.2 Desembalaje de la máquina**

- Retire la cubierta superior del embalaje y asegúrese de que no se han producido daños durante el transporte.
- Retire el perno de seguridad para sacar la máquina del palé/bastidor. Para bajar la máquina del palé/bastidor, utilice un dispositivo de elevación adecuado (posiblemente con una eslinga de cuerda).



### **Peligro**

Las piezas de embalaje extraídas pueden suponer un peligro para niños y animales.

Esto puede provocar lesiones graves o incluso la muerte.

Guarde las piezas de embalaje retiradas en un lugar de recogida inaccesible para niños y animales hasta su eliminación.

## **2.3 Volumen de suministro**



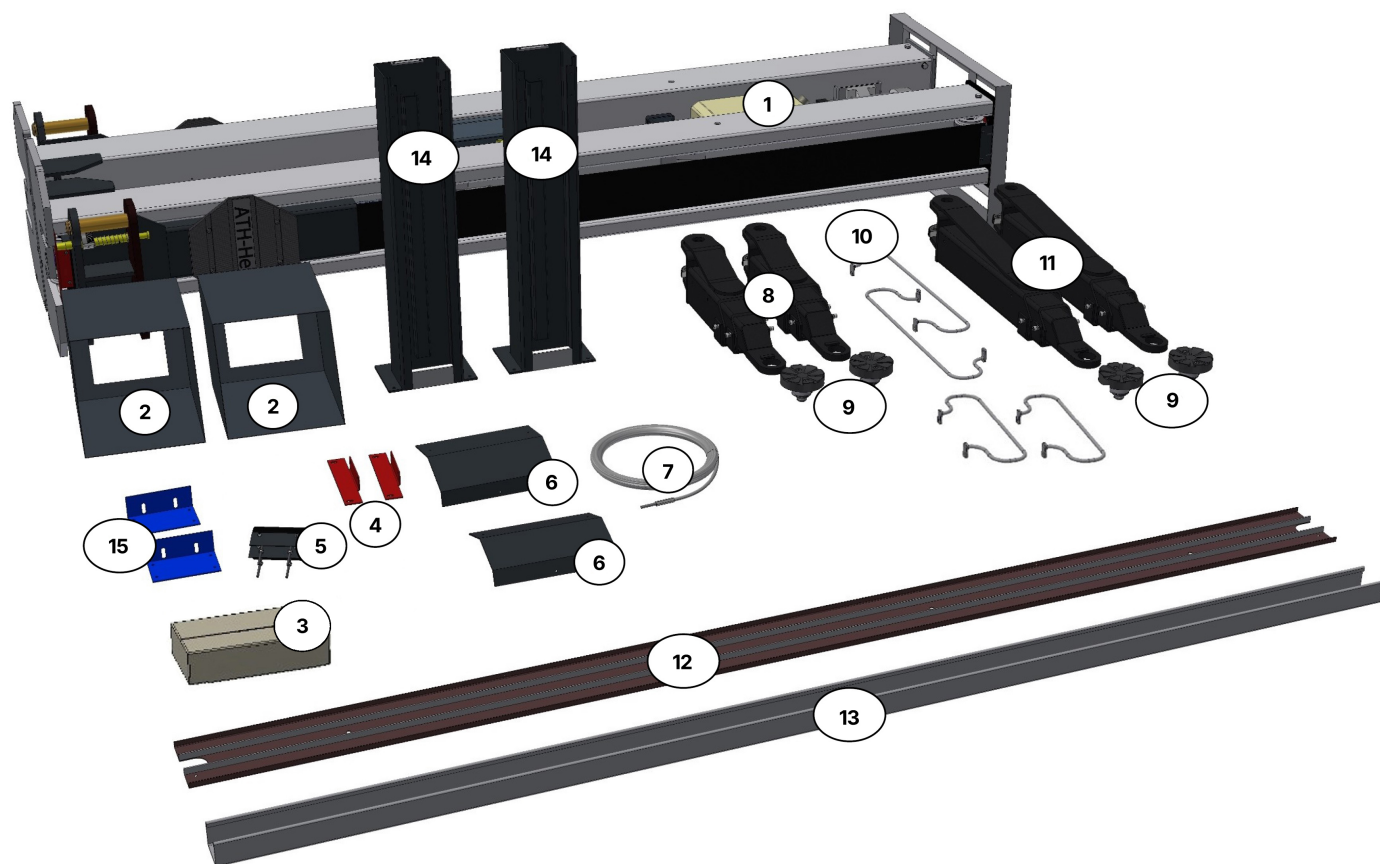

- |   |   |   |   |
|---|---|---|---|
| ① | Columna principal con unidad de control y columna auxiliar con 2ª unidad de control | ② | 2 x tapa de columna                                     |
| ③ | Caja de accesorios con piezas pequeñas  | ④ | 2 x soportes de montaje para la protección del cilindro |
| ⑤ | 2 x columnas de cubierta interior   | ⑥ | 2 x columnas de cubierta trasera inferior               |
| ⑦ | 2 x cuerdas síncronas   | ⑧ | Brazos de soporte 3 piezas cortos                       |
| ⑨ | 4 x placas de soporte   | ⑩ | 4 x protectores de pie                                  |
| ⑪ | 2 x brazos de soporte 3 piezas largo  | ⑫ | Refuerzo para travesaño                                 |
| ⑬ | Travesaño   | ⑭ | 2 x Elevación de columna ajustable                      |
| ⑮ | 2 x soportes de montaje para travesaño  |   |   |

### Accesorios opcionales

- ATE2018-S Placa de soporte elevación 155 mm
- ATE2019-S Elevación de la placa de soporte 80 mm
- HTA2348 Juego de montaje para Transporter 1  
para Renault Master, Opel Movano, Nissan Interstar a partir de 2010

Sólo se puede utilizar en combinación con el elevador de la placa de montaje 80 mm = ATE2019-S para alcanzar los puntos de montaje

- HTA2349 Juego de montaje 2 para Transporter



para Citroen Jumper, Peugeot Boxer, Fiat Ducato

Sólo utilizable en combinación con el sistema enchufable elevador 80 mm = ATE2019-S para alcanzar los puntos de montaje

- HTA2351 Juego de montaje para transportador 3

para Mercedes Sprinter, VW Crafter a partir de 2006

Sólo se puede utilizar en combinación con 2x sistema de conectores altura 155 mm = 2x ATE2018 para alcanzar los puntos de recogida

- HAT2352 Juego de montaje para transportador 4

para vehículos con carrocería de bastidor

Sólo utilizable en combinación con sistema de conectores de 80 mm de altura = ATE2019-S para alcanzar los puntos de recogida

- HHS2010-3 Soporte para prolongación del sistema de conectores 4x

## 2.4 Ubicación

La máquina debe mantenerse alejada de materiales inflamables y explosivos, así como de la luz solar y la luz intensa. La máquina también debe colocarse en un lugar bien ventilado.

La máquina debe instalarse sobre suelo suficientemente sólido, si es necesario de acuerdo con los requisitos mínimos de las especificaciones del plano de cimentación.

A la hora de elegir el lugar de instalación, deben tenerse en cuenta, además de las condiciones del terreno, las directrices e instrucciones de la normativa de prevención de accidentes y la normativa del lugar de trabajo.

Si la unidad se va a instalar sobre un forjado, deberá comprobarse su capacidad de carga suficiente. En general, se recomienda consultar a un experto en construcción para que realice una evaluación cuando se instale la máquina sobre forjados.

La máquina sólo debe instalarse y utilizarse en el interior de locales cerrados. No dispone del equipamiento de seguridad adecuado (por ejemplo, protección IP, diseño galvanizado) para su uso en exteriores.

Temperatura	5 - 50°C
Nivel del mar	< 1500m
Humedad	50% a 40°C - 90% a 20°C

## 2.5 Ubicación Distancias mínimas

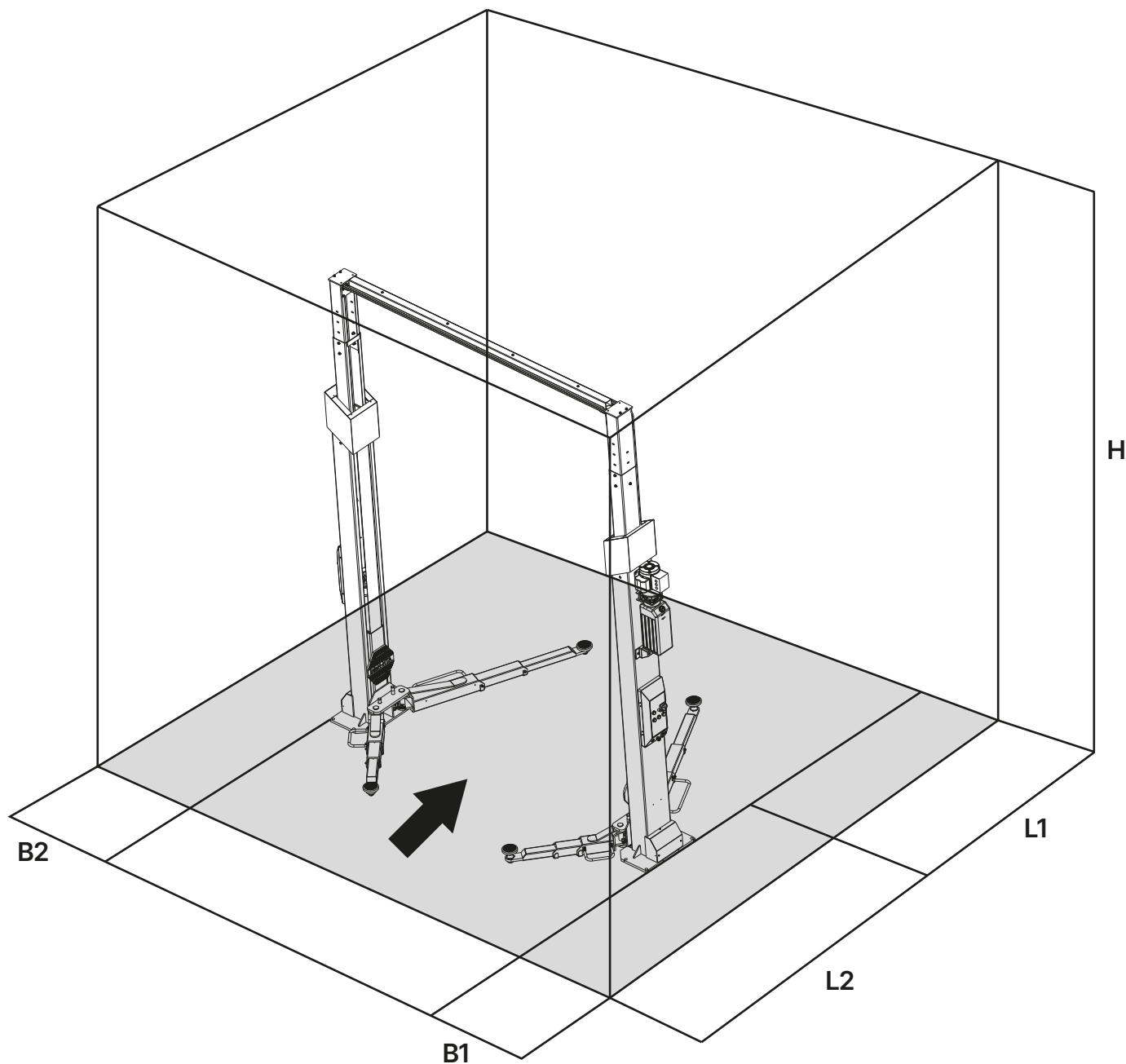

- B1** Distancia columna principal - pared: **Mín. 1000 mm**
- B2** Distancia columna secundaria - pared: **Mín. 700 mm**
- L1** Distancia columna - pared: **Mín. 3200 mm**
- L2** Distancia columna - pared: **Mín. 3200 mm**
- H** Altura de la habitación
  - Posición más baja: **Mín. 4300 mm**
  - Posición media: **Mín. 4500 mm**
  - Posición más alta: **Mín. 4700 mm**

La conexión de alimentación y el cable de tierra pueden ser en forma de conector (toma y clavija) o de conexión fija.

## 2.6 Fijación

### Advertencia



Al fijar el aparato deben observarse las normas generales y locales.

Por lo tanto, estos pasos sólo deben ser llevados a cabo por un especialista capacitado.

La máquina se colocará y fijará sobre un suelo suficientemente sólido, en caso necesario, de acuerdo con los requisitos mínimos de las especificaciones del plano de cimentación.

La máquina debe fijarse en los puntos previstos con material de fijación adecuado, si así se especifica.

A la hora de elegir el lugar de instalación, además de las condiciones del suelo, deben tenerse en cuenta las directrices e instrucciones de la normativa de prevención de accidentes y de la normativa del lugar de trabajo.

En caso de instalación en techos de suelo, debe comprobarse su capacidad de carga suficiente. En general, se recomienda consultar a un experto en construcción para que realice una evaluación cuando se instale el dispositivo en techos de suelo.

## 2.7 Conexión eléctrica

### Atención



Deben observarse las normativas generales y locales. Por lo tanto, este paso sólo puede ser realizado por un especialista formado.

Preste atención a la línea de alimentación necesaria.

La conexión debe realizarse según el producto con un enchufe Schuko de 230 V.

Las desviaciones de tensión no deben ser superiores a 0,9 - 1,1 veces el rango de tensión nominal y las desviaciones de frecuencia no deben ser superiores a 0,99 - 1,01 veces el rango de frecuencia. Para poder garantizarlo, deben tomarse las medidas de protección necesarias.

Al final del trabajo, debe comprobarse el sentido de giro del motor.

## 2.8 Conexión neumática

### Atención



En todos los sistemas neumáticos debe instalarse una unidad de mantenimiento de aire comprimido (a veces incluida en el volumen de suministro) entre la línea de alimentación y el sistema.

La presión de aire de la línea de alimentación debe corresponder como mínimo a la "[Datos técnicos](#)".

Debe comprobarse el ajuste correcto de la unidad de mantenimiento de aire comprimido.

La unidad de mantenimiento de aire comprimido debe revisarse a intervalos regulares.

La presión máxima o mínima garantiza un funcionamiento correcto sin posibles daños.

## 2.9 Conexión hidráulica



### Sugerencia

Antes de poner en funcionamiento la instalación o de hacerla funcionar por primera vez con aceite, debe tenerse en cuenta lo siguiente con respecto al funcionamiento óptimo, sin problemas y casi sin aire.

Todas las tuberías hidráulicas deben estar conectadas y apretadas según el plano hidráulico o la designación de la manguera.

Todos los conductos y cilindros hidráulicos deben purgarse de acuerdo con el plano hidráulico o la designación de la manguera.

Para garantizar el funcionamiento correcto y seguro del sistema y de las mangueras utilizadas, es esencial asegurarse de que los fluidos hidráulicos utilizados cumplen las especificaciones y recomendaciones específicas del fabricante.

Los fluidos utilizados que no cumplan los requisitos específicos o que presenten contaminación no autorizada dañarán todo el sistema hidráulico y acortarán la vida útil de los sistemas hidráulicos utilizados.



### Sugerencia

También es posible una contaminación de la instalación por un nuevo llenado con aceite.

Deben comprobarse o producirse los requisitos mínimos y la cantidad mínima de aceite.

## 2.10 Montaje



### Sugerencia

Estas instrucciones no deben considerarse como instrucciones de montaje, aquí sólo se dan indicaciones y ayuda para montadores expertos y experimentados.



### Advertencia

Para los siguientes trabajos se debe llevar ropa adecuada y dispositivos de protección individual.



### Atención

El montaje y los ajustes incorrectos conllevarán la exclusión de responsabilidad y de garantía.

Las máquinas parcialmente premontadas deben ser inspeccionadas, instruidas y aceptadas por una persona competente antes de su puesta en servicio.

El montaje de las máquinas debe ser realizado por una persona competente y cualificada.

## 2.10.1 Plan de cimentación

### Atención



No monte la plataforma elevadora sobre asfalto o solado blando. No debe haber juntas de dilatación ni grietas que interrumpan la continuidad de la armadura. El operario debe comprobar la capacidad de carga de los falsos techos.

La plataforma elevadora puede ver perjudicada su función si se coloca inclinada.

Respete la calidad del hormigón y el tiempo de curado especificados

Calidad del hormigón	C20/25
Tiempo de curado del hormigón	Mínimo 20 días



# Plan de cimentación

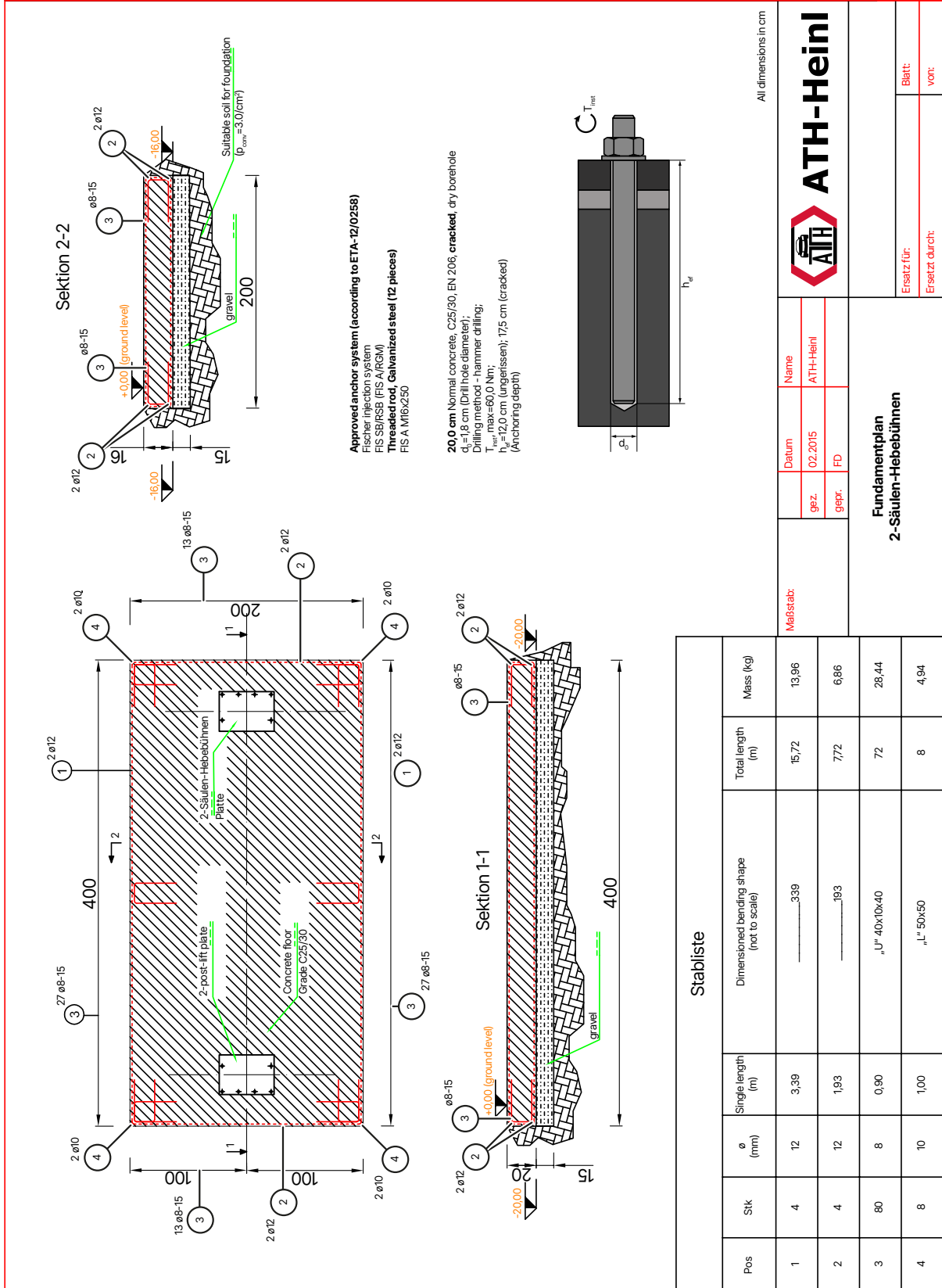

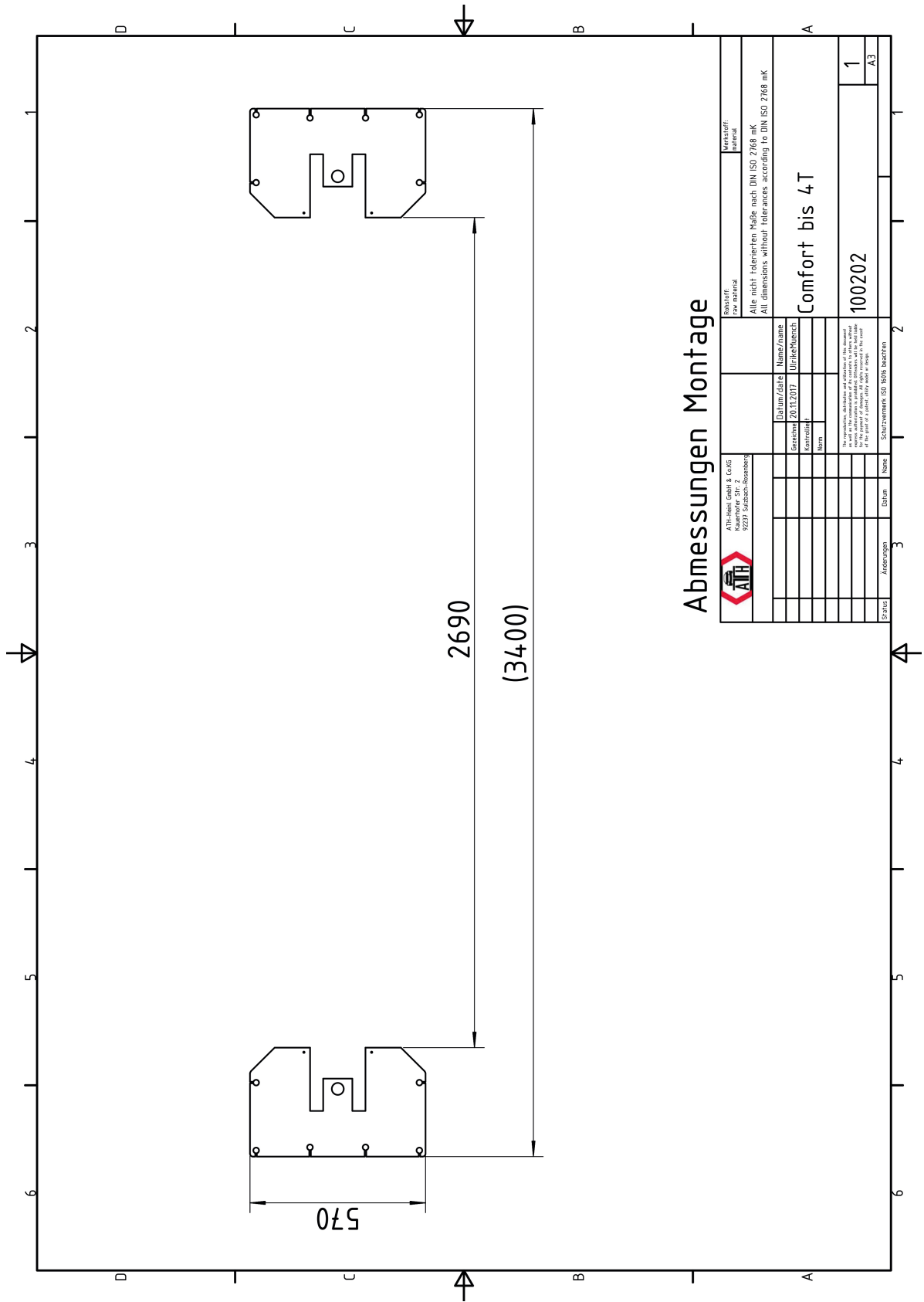

### Abmessungen Montage

ATH-Heini GmbH & Co.KG Kaiserstraße 51b - 2 76271 Schwanau/Breisgau		Reinheitsgrad: Zweimaterial		Reinheitsgrad: Zweimaterial	
ATH Logo		Alle nicht tolerierten Maße nach DIN ISO 2768 mK All dimensions without tolerances according to DIN ISO 2768 mK			
Datum/Date		Name/Name		Comfort bis 4T	
Erstellt 20.11.2017		UlrikeMuech		100202	
Gezeichnet		Name		1	
Status		Name		A3	
Änderungen		Datum		3	
Status		Schriftzeichen ISO 1006 beibehalten		Z	

This document, including all data, is the property of ATH-Heini GmbH & Co. KG. It is not to be disseminated or copied without the written consent of ATH-Heini GmbH & Co. KG. In the event of damage, the liability is limited to the original document.

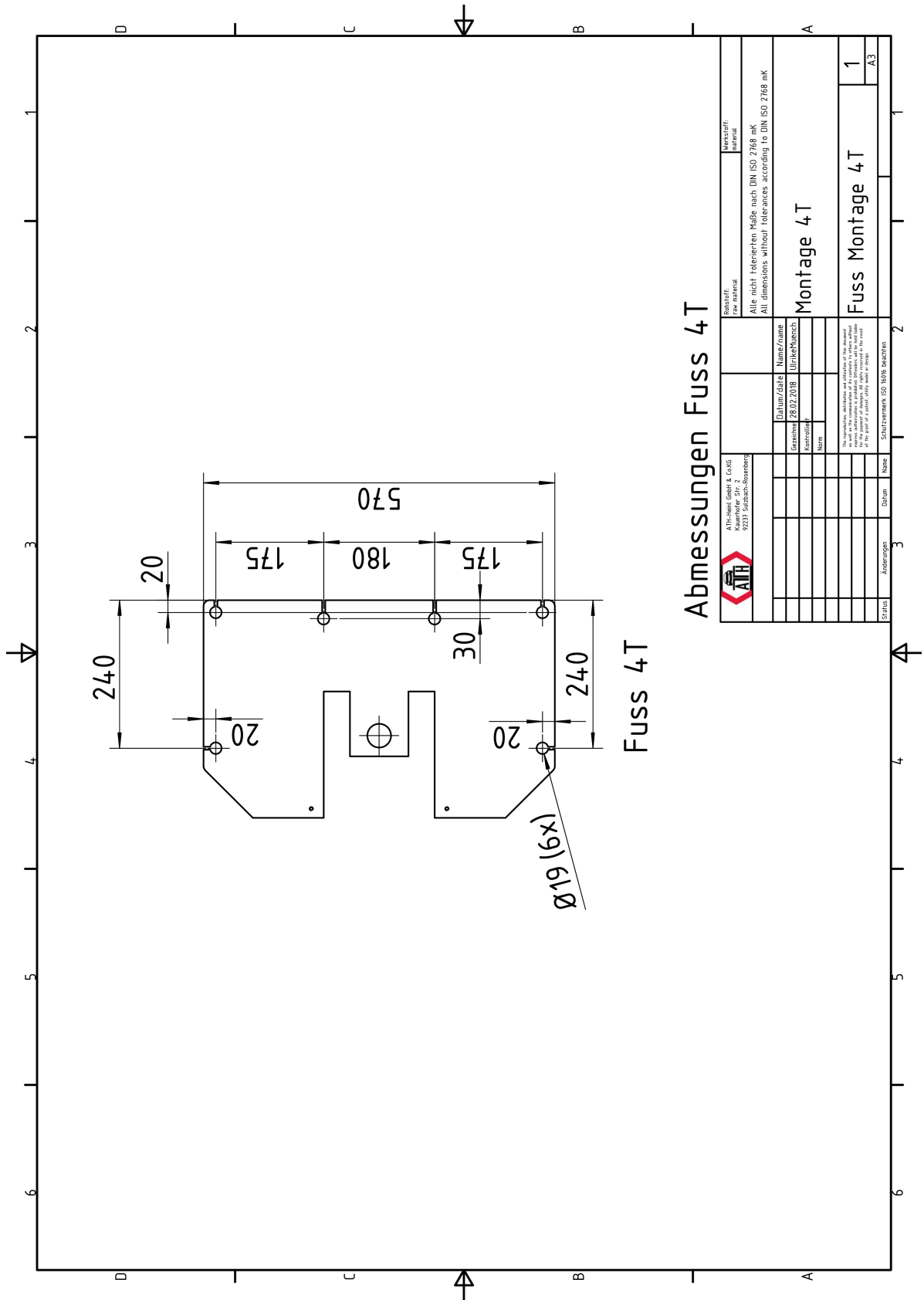

## 2.10.2 Montaje de la plataforma elevadora

### Colocación y alineación de las columnas elevadoras

1. Antes de colocar las columnas, fije los elevadores de columnas.
2. Después de colocar las columnas, compruebe la distancia entre ellas fijando el travesaño antes del anclaje.
3. Antes de anclar con los tacos, asegúrese de que las dos columnas elevadoras están alineadas en ambas direcciones como se indica a continuación; si es necesario, alinéelas con calzos o cuñas.

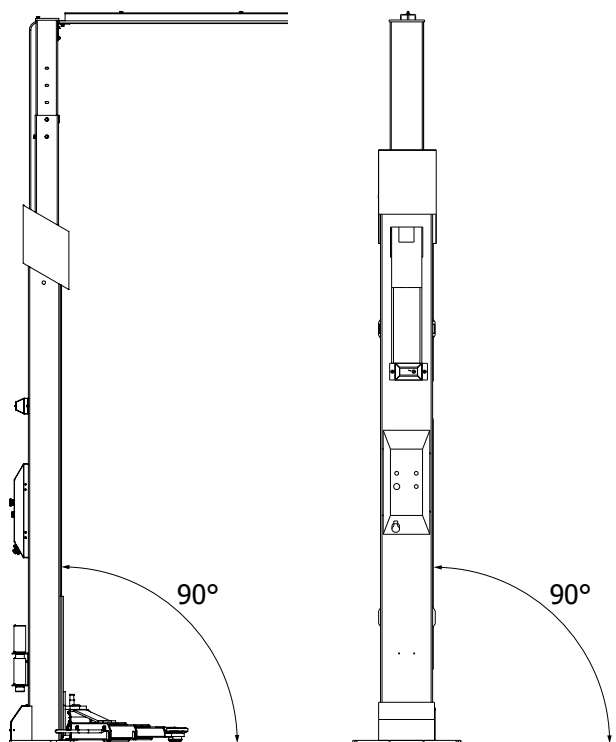

### Fijación mediante anclajes de seguridad

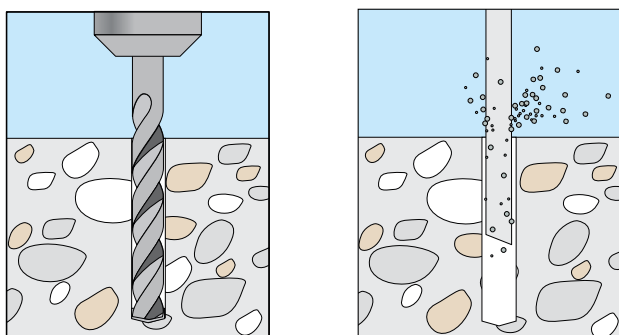

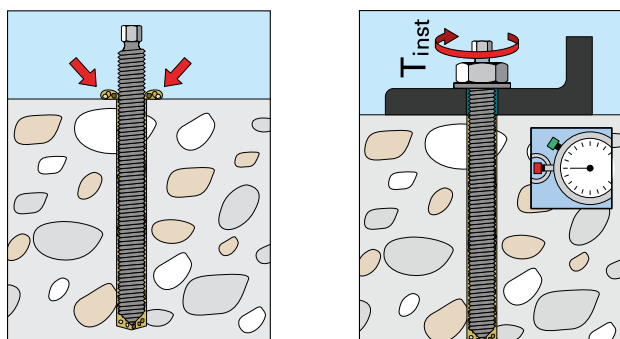
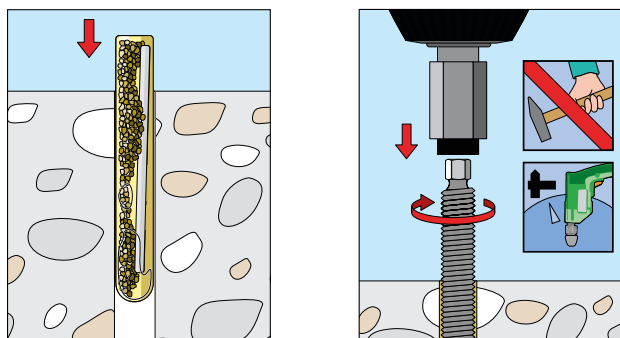

### Instalación y ajuste de los cierres de seguridad

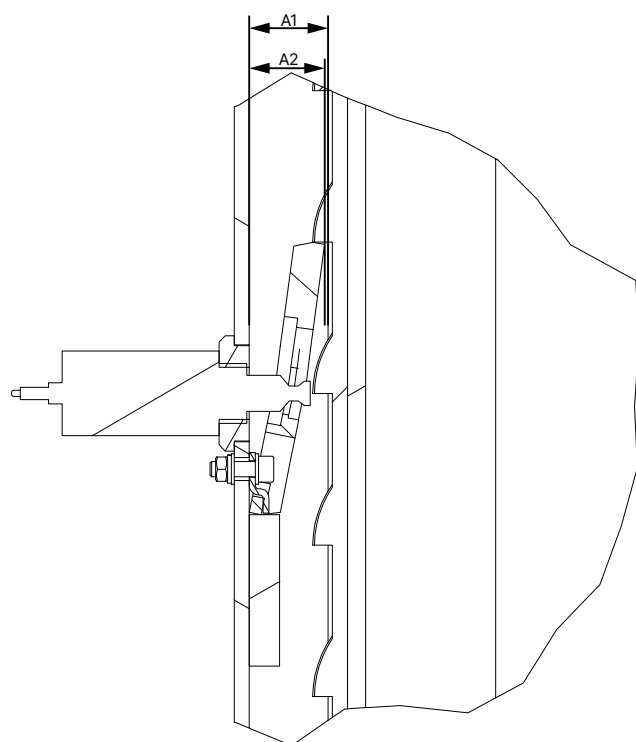

- Instale todos los cierres de seguridad e imanes de la siguiente manera
- Asegúrese de que la columna de distancia al carro elevador A1 y la columna de distancia al retén de seguridad desbloqueado A2 sean iguales. En caso necesario, la distancia puede ajustarse con la tuerca del electroimán.

### Lubricación de las guías

Lubrique las guías de deslizamiento de la columna como se muestra en el diagrama.

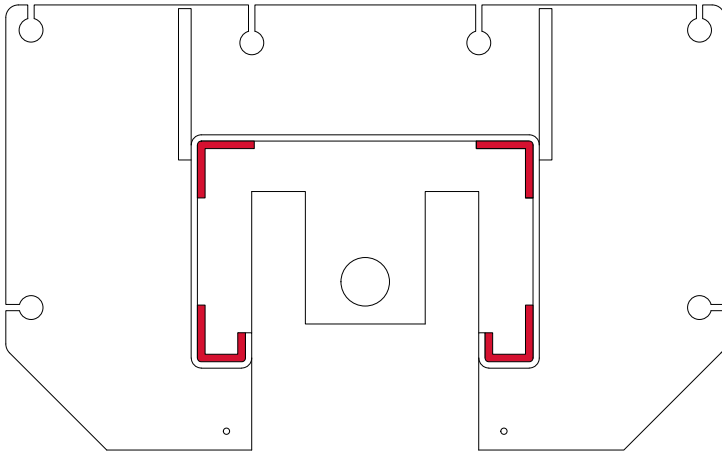

El tipo de grasa que debe utilizarse puede consultarse en ["Consumibles para montaje, mantenimiento y cuidado"](#).

#### Fijación de los cables del sincronizador

1. Coloque los cables según los dibujos siguientes.
2. A continuación, engrase los ejes de las poleas de desvío como se indica en ["Plan de mantenimiento o cuidados"](#).
3. Coloque ahora las poleas de desvío y fíjelas con los anillos de seguridad adjuntos.
4. Monte los cables en la carretilla elevadora como se indica.

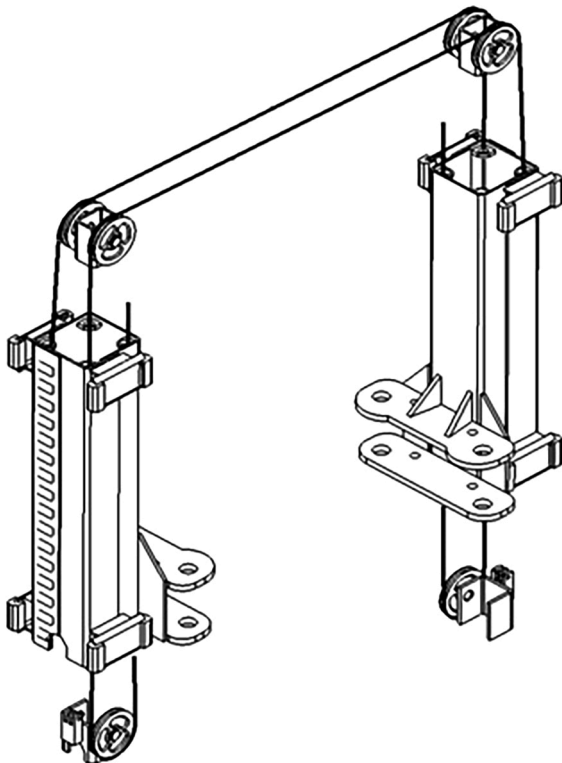

#### Conexión del sistema hidráulico

Conecte las mangueras hidráulicas como se indica en el diagrama.

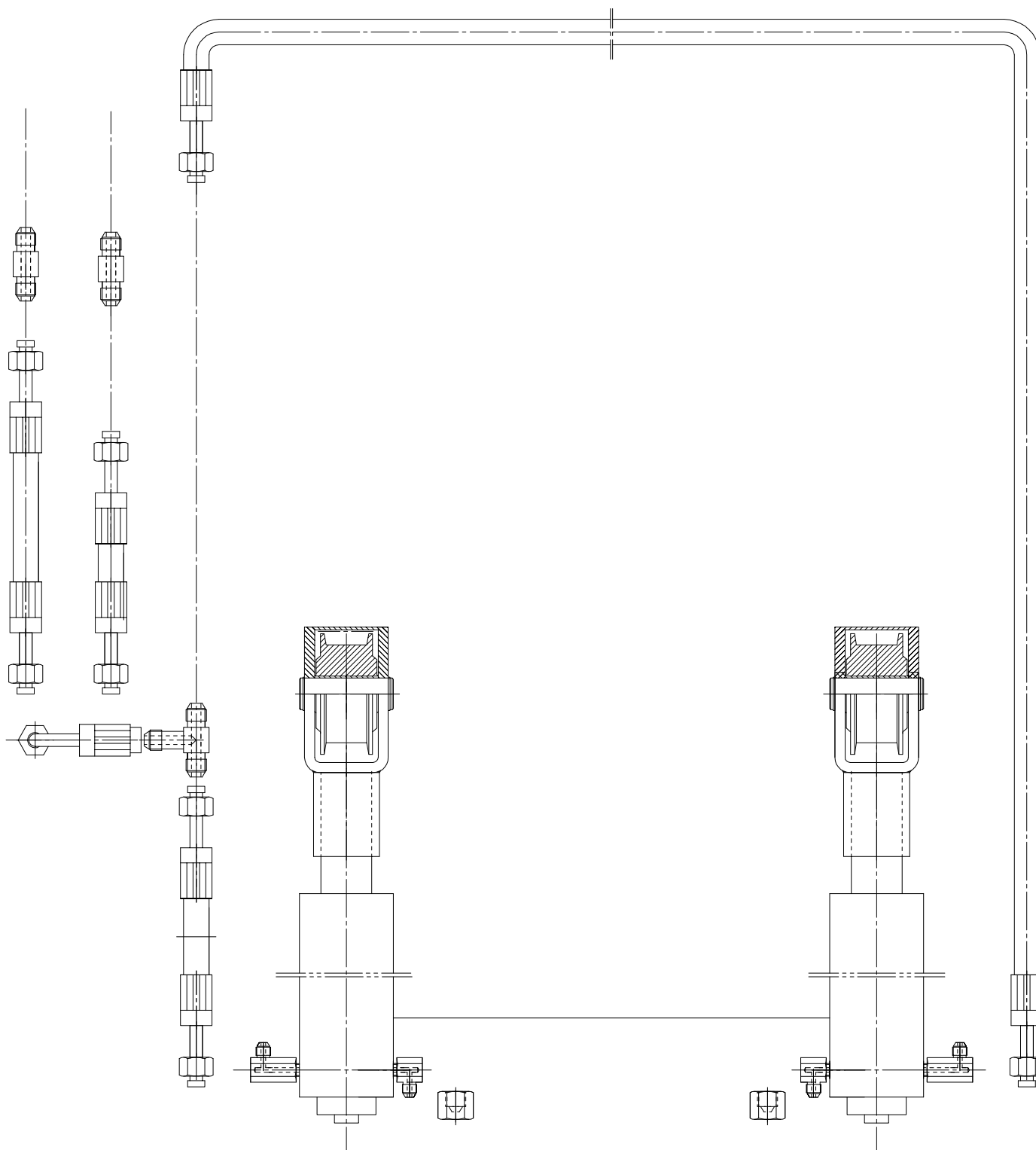

**Inserte los brazos de elevación:**

1. Compruebe todos los bloqueos de extensión de los brazos de elevación y ajústelos si es necesario.

2. Fije los brazos de elevación al carro con pernos y arandelas.

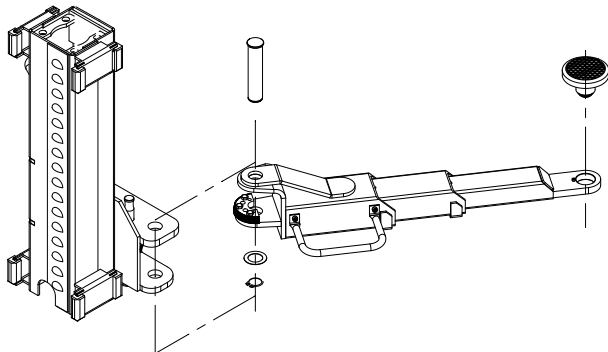

### Aceite hidráulico

Llene el aceite hidráulico hasta la marca de la varilla.

A continuación, purgue el circuito hidráulico como se describe en el capítulo "[Mantenimiento](#)".

### Conexión eléctrica

#### Atención



Aquí deben observarse las normativas generales así como las locales.

Por lo tanto, este paso sólo debe ser realizado por un especialista capacitado. Preste atención a la línea de alimentación necesaria (véase "[Conexión eléctrica](#)").

### Comprobación antes de la primera elevación

- Compruebe la correcta fijación de todas las conexiones (tornillos, tuercas, pernos, etc.).
- Compruebe el correcto ajuste y funcionamiento de todos los finales de carrera.
- Compruebe la estanqueidad de todos los componentes y conexiones del sistema hidráulico y neumático y apriételos si es necesario.
- Compruebe el correcto funcionamiento de todos los pulsadores. Asegúrese de que todos los componentes necesarios para la función están activados (abrir retenes, abrir válvula de descenso, activar contactores del motor, etc.).
- Observe el sentido de giro del motor y cámbielo si es necesario.
- Suba y baje el elevador 2 ó 3 veces, comprobando la sincronización.

#### Consejo



Para comprobar la sincronización, puede medir la distancia del carro elevador a la placa base. El carro elevador que está más abajo debe estar apretado.

### Elevación bajo carga

- Eleve la carga hasta una altura de aprox. 1000 mm.
- A continuación, baje la carga hasta la primera muesca (aprox. 500 mm).
- Compruebe la sincronización y ajústela si es necesario.
- Al continuar elevando, siga prestando atención a la sincronización.
- Baje la carga e instale las cubiertas o rampas que falten.



### Sugerencia



Después del montaje, rellene el formulario adjunto "[Libro de pruebas](#)".  
Esta información será necesaria en caso de un posible caso de servicio.

### Bajada de emergencia en caso de corte de corriente

1. Desconecte la plataforma mediante el interruptor principal y asegúrela para que no pueda volver a conectarse.
2. Para desbloquear los cierres de seguridad, levante los dos carros elevadores unos 30 mm con un dispositivo de elevación adecuado.
3. Desbloquee y fije manualmente los pestillos de seguridad para que puedan bajar los carros elevadores.
4. Repita los pasos 2 y 3 en la otra columna.
5. Gire lentamente el tornillo de bajada de emergencia <sup>①</sup> de la válvula de bajada hacia la izquierda (abierto). Ahora la plataforma desciende.
6. Una vez finalizado el proceso de descenso, vuelva a cerrar el tornillo de descenso de emergencia <sup>①</sup>.

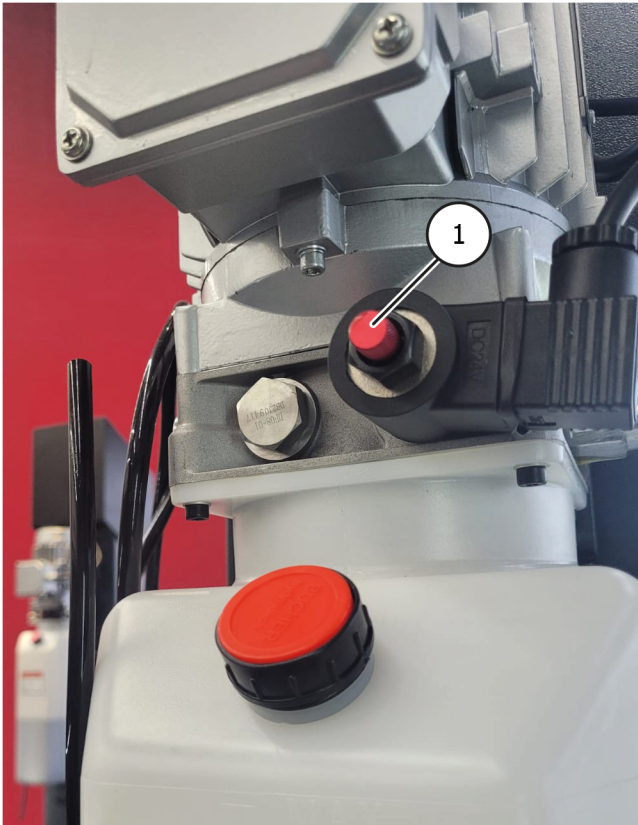

### Ajuste de la válvula de velocidad de descenso





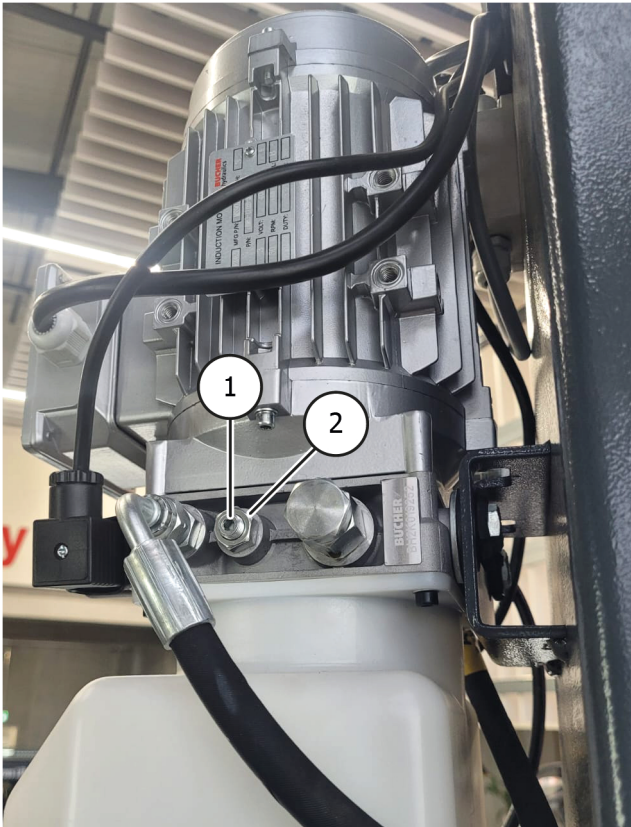





1. Afloje la contratuerca <sup>②</sup> de la válvula de velocidad de descenso <sup>①</sup>.

2. Ajuste la velocidad de descenso según se indica en los datos técnicos.
3. Al girar el tornillo prisionero de la válvula de descenso en el sentido de las agujas del reloj, el elevador desciende más lentamente, mientras que al girarlo en sentido contrario a las agujas del reloj desciende más rápidamente.
4. Una vez finalizado el trabajo, asegure el ajuste apretando la contratuerca de la válvula de descenso.



### 3 OPERACIÓN

#### 3.1 Instrucciones de uso

Empresa: Actividad:	<h3>Instrucciones de uso</h3> <p>Para trabajar en plataformas elevadoras de vehículos</p>	Fecha: Firma Firma:
          <p><b>Notruf 112</b></p>	<b>Peligros para las personas y el medio ambiente</b>	<ul style="list-style-type: none"> <li>▪ Peligro por posible deslizamiento del vehículo</li> <li>▪ Peligro por superficies calientes en el vehículo</li> <li>▪ Peligro de aplastamiento debido a las piezas móviles</li> <li>▪ Peligro eléctrico debido al equipo eléctrico</li> <li>▪ Peligro debido a la falta de mantenimiento del equipo</li> </ul>
	<b>Medidas de protección y normas de conducta</b>	<p><b>Elevación del vehículo</b></p> <ul style="list-style-type: none"> <li>▪ Coloque el vehículo sobre la plataforma elevadora</li> <li>▪ Evite una distribución desigual de la carga, no sobrecargue la plataforma, utilice elementos de recogida adecuados con superficie antideslizante o conformable, recoja únicamente en los puntos especificados del vehículo.</li> <li>▪ Compruebe el funcionamiento de los dispositivos de seguridad antivuelco o de los dispositivos de seguridad de brazo giratorio en todas las direcciones.</li> <li>▪ Elevar sólo si no hay peligro para las personas.</li> </ul> <p><b>Trabajos en el vehículo levantado</b></p> <ul style="list-style-type: none"> <li>▪ En función del trabajo, seleccione y utilice equipos de protección individual (por ejemplo, superficies calientes).</li> <li>▪ Cuidado con las piezas calientes</li> <li>▪ El desmontaje de componentes puede modificar la distribución de la carga: en caso necesario, asegure el vehículo para que no vuelque</li> <li>▪ Utilice únicamente soportes de montaje homologados</li> </ul> <p><b>Descenso del vehículo</b></p> <ul style="list-style-type: none"> <li>▪ Retire las herramientas y otros objetos de la zona de peligro</li> <li>▪ Baje sólo si no hay personas en peligro</li> <li>▪ Los deflectores de pies, los bordes de seguridad o el sonido de advertencia tras la parada intermedia evitan lesiones en los pies</li> </ul> <p><b>La plataforma elevadora sólo puede ser manejada sin supervisión por trabajadores instruidos y competentes a partir de los 18 años.</b></p>
	<b>Comportamiento en caso de averías y en caso de peligro</b>	<ul style="list-style-type: none"> <li>▪ Comunicar los defectos de la máquina al instalador o al fabricante</li> <li>▪ Desconecte la máquina y asegúrela contra una nueva puesta en marcha no autorizada.</li> <li>▪ Los daños sólo pueden ser reparados por personal cualificado</li> <li>▪ En caso de incendio, intente extinguir el fuego</li> </ul>
	<b>Primeros auxilios</b>	<ul style="list-style-type: none"> <li>▪ Avisar al socorrista (ver plan de alarma o emergencia)</li> <li>▪ Trate las lesiones inmediatamente</li> <li>▪ Haga una anotación en el libro de primeros auxilios</li> <li>▪ En caso de lesiones graves, haga una llamada de emergencia</li> </ul>
	<b>Mantenimiento</b>	<ul style="list-style-type: none"> <li>▪ Las reparaciones sólo deben ser realizadas por personal autorizado y formado.</li> <li>▪ Desconecte o asegure la máquina de la red eléctrica durante los trabajos de preparación, ajuste, mantenimiento y reparación.</li> <li>▪ Limpie la plataforma elevadora al final del trabajo y compruebe el nivel del sistema hidráulico.</li> </ul>

### 3.2 Notas básicas

- La máquina sólo puede ser manejada de forma autónoma por personas mayores de 18 años, que hayan sido instruidas en el manejo de la máquina y que hayan acreditado su cualificación ante el empresario.
- Deben estar expresamente autorizados por el empresario para manejar la máquina. La orden de utilizar la máquina debe darse por escrito.
- La máquina sólo debe utilizarse para los fines previstos.
- Utilice siempre el material especificado para el montaje y el funcionamiento.
- Antes del montaje o desmontaje, compruebe todos los componentes; no deben mostrar ningún signo de daño.
- En caso necesario, siga las instrucciones especiales del fabricante para el montaje o desmontaje de trabajos específicos del vehículo.
- Una parte importante de la garantía es el cumplimiento del programa de mantenimiento. En particular la limpieza, la protección contra la corrosión, el control si es necesario la reparación inmediata de los daños.
- Durante el funcionamiento, siempre debe estar atento a los peligros. En cuanto se produzcan peligros, apague inmediatamente la máquina, desenchúfela y desconecte el suministro de aire. A continuación, póngase en contacto con su distribuidor.
- Todas las señales de advertencia deben ser siempre claramente legibles. Si están dañadas, deben sustituirse inmediatamente.

#### **Peligro**



Preste atención a los posibles puntos de cizallamiento de la máquina.

#### **Atención**



Durante el funcionamiento, el ruido puede alcanzar los 85 dB (A), por lo que el operario debe tomar las medidas de protección adecuadas.

#### **Peligro**



Las partes móviles de la máquina pueden atrapar la ropa suelta, el pelo largo o las joyas.

### 3.3 Funcionamiento de la plataforma elevadora

#### Preparativos

#### **Atención**



Lea atentamente todas las instrucciones de seguridad antes de utilizar la grúa.

1. Bajar completamente la plataforma elevadora hasta desactivar los bloqueos de los brazos de apoyo.

2. Coloque los brazos elevadores paralelos al sentido de la marcha.
3. Conduzca el vehículo entre las columnas, prestando atención a la dirección ["Distribución de la carga"](#).

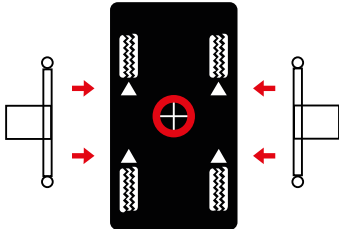

4. Ajuste los brazos de elevación de modo que el vehículo se sitúe con su centro de gravedad en el centro entre los pilares. Ajuste la altura de las placas de apoyo para que alcancen los puntos de elevación especificados por el fabricante; si es necesario, utilice los adaptadores de placas de apoyo necesarios.

#### Atención



Respete la altura máxima de 250 mm o la altura máxima de un adaptador de placa de apoyo.

#### Elevación del vehículo

1. Conecte el interruptor principal de la plataforma elevadora.
2. Eleve el vehículo pulsando el botón "Elevar" hasta que el vehículo se eleve a una altura de 100-150 mm.
3. Compruebe de nuevo que el vehículo está bien sujeto y que todos los pernos de bloqueo están acoplados.
4. Asegúrese siempre de que los dispositivos de seguridad están activados antes de intentar trabajar en el vehículo o cerca de él.

#### Posición de estacionamiento

1. A partir de una altura de 500 mm, el retén de seguridad se enclava automáticamente.
2. Al pulsar el botón de estacionamiento, el elevador desciende hasta la siguiente muesca. Asegúrese de que la altura sea uniforme.

#### Descenso del vehículo

1. Antes de bajar la plataforma elevadora, compruebe que no haya obstáculos debajo del vehículo o de los brazos elevadores.
2. Pulse el botón "Bajar" y baje el vehículo. Si la plataforma elevadora se encuentra en un seguro, pulse previamente el botón "Subir" durante aprox. 2 segundos para desbloquear los seguros. A continuación, puede bajar la plataforma elevadora.

#### Bajar el vehículo

1. Baje completamente la plataforma elevadora.
2. Pliegue hacia abajo las placas de apoyo y gire los brazos elevadores hasta la posición de 90°.
3. Saque el vehículo de la plataforma elevadora.



## 4 MANTENIMIENTO

Para garantizar un funcionamiento seguro de la máquina, el usuario está obligado a realizar un mantenimiento periódico de la misma.

Los trabajos de reparación sólo pueden ser realizados por socios de servicio autorizados o por el cliente previa consulta con el fabricante.

### Advertencia



#### Antes de realizar trabajos de mantenimiento y reparación debe:

- Desconectar la máquina de TODAS las fuentes de alimentación.
- Apague el interruptor principal o desconecte el enchufe de alimentación y, si es necesario, libere el aire comprimido del sistema.
- Deben tomarse las medidas adecuadas para evitar que la máquina se vuelva a poner en marcha.

### Advertencia



Los trabajos en los elementos eléctricos o en la línea de alimentación sólo deben ser realizados por personal cualificado o electricistas.

### 4.1 Consumibles para montaje, mantenimiento y cuidado

#### Aceite hidráulico

Requisito mínimo			
Eni PRECIS HVLP-D Referencia: 090530 (20 litros) 90536 (10 litros)			
Verano	(10° a 45°)	HVLP-D 32	(por ejemplo: Eni PRECIS HVLP-D)
Invierno	(menos de 10°)	HVLD-22	(por ejemplo: Eni PRECIS HVLP-D)

#### Conservante para cuerdas, soldaduras, tornillos, esquinas, bordes y cavidades

Requisito mínimo		
Cera protectora en spray Würth	400 ml	Referencia: 90534

#### Lubricante para guías de deslizamiento

Requisitos mínimos	
LAGERMEISTER WHS 2002 Grasa blanca EP de alto rendimiento	Nº de artículo: 90530

#### Lubricante para casquillos, cadenas, rodillos y piezas móviles

Requisito mínimo		
Lata aerosol Ultra Luber blanco	500 ml	Referencia: 34403

### Anclaje al suelo

#### Requisitos mínimos

Varilla de anclaje M16x250 art.nr.: 090527 + Cartucho de mortero de inyección 300 ml art.nr.: 090526

### Limpieza

#### Requisito mínimo

Limpiador intensivo de frenos Caramba sin acetona

### Cuidado y protección de metales, superficies pintadas o con recubrimiento de polvo

#### Requisito mínimo

Petec Spray translúcido	500 ml	Referencia: 73550
-------------------------	--------	-------------------

Petec Bidón de aspiración translúcido	1000 ml	Referencia: 73510
---------------------------------------	---------	-------------------

Cera protectora en spray Würth	400 ml	Referencia: 90534
--------------------------------	--------	-------------------

### Cuidado y protección de metales, superficies pintadas o con recubrimiento de polvo en la zona de rodadura y piezas de plástico

#### Requisito mínimo

Sellador de plástico Valet Pro Classic Protectant	500 ml	Referencia: 20020034S
---	--------	-----------------------



## 4.2 Normas de seguridad para el aceite

- Respete siempre los requisitos o normativas legales para el tratamiento del aceite usado.
- Elimine siempre el aceite usado a través de una empresa certificada.
- En caso de fuga, el aceite debe recogerse inmediatamente utilizando aglutinantes o bandejas para que no pueda penetrar en el suelo.
- Evite cualquier contacto del aceite con la piel.
- No permita que los vapores del aceite escapen a la atmósfera.
- El aceite es un medio inflamable. Sea consciente de los peligros potenciales.
- Lleve ropa de protección resistente al aceite, como guantes, gafas de seguridad, ropa protectora, etc.



### 4.3 Plan de mantenimiento o cuidados



#### Sugerencia

La máquina debe revisarse, limpiarse y mantenerse a intervalos regulares, independientemente de lo sucia que esté.

A continuación, la máquina debe tratarse con un producto de cuidado (por ejemplo, aceite o cera en spray). No utilice productos de limpieza nocivos para la piel.

**Si no se cumplen los puntos mencionados, caduca el derecho de garantía.**

Intervalo	Inmediatamente	Semanal	Mensual	1/4 anual	1/2 anual
Inspección de TODAS las piezas relacionadas con la seguridad	X				
Limpieza	X				
Comprobar o restaurar la protección de la superficie	X				
Comprobar la estanqueidad del sistema hidráulico	X				
Comprobar o restablecer la protección superficial o anticorrosión	X				
Comprobar o restaurar daños en pintura y componentes	X				
Comprobación o reparación de daños por óxido	X				
Comprobar o volver a tratar cavidades y zonas sin pintar	X				
Comprobar la estanqueidad del sistema neumático	X				
Comprobar la resistencia de los tornillos	X				
Comprobar, lubricar y ajustar la holgura de los cojinetes	X				
Comprobar piezas de desgaste		X			
Comprobar líquidos (nivel, desgaste, contaminación, calidad)		X			
Comprobar y lubricar las superficies de deslizamiento		X			
Eliminar la suciedad interna			X		
Limpiar y comprobar los componentes eléctricos				X	
Comprobar el funcionamiento y el desgaste del motor y la caja de cambios				X	
Comprobar soldaduras y construcción				X	
Realizar inspección visual (según plan de inspección)					X

#### 4.4 Localización de averías o errores y solución

##### Problemas de elevación

Síntomas	Causa	Solución
<b>El elevador no se eleva al pulsar el botón (el motor no funciona)</b>	Daños en el motor	Compruebe el motor y sustitúyalo si es necesario
	Fusibles fundidos debido, por ejemplo, a fluctuaciones de tensión	Elimine las causas y sustituya los fusibles
	Botón y/o contacto defectuoso	Sustituir el pulsador y/o el contacto
	Interruptor principal y/o contacto defectuosos	Sustituir el interruptor principal y/o el contacto
	Cable de alimentación defectuoso o insuficiente	Sustituir el cable
	Tensión de entrada fluctuante o incorrecta	Comprobar la tensión
	Contactador del motor defectuoso	Sustituir el contactador del motor
	El relé térmico se ha disparado	Comprobar el relé térmico y el motor
	Final de carrera defectuoso o bloqueado	Compruebe el interruptor de fin de carrera, sustitúyalo si es necesario
<b>La plataforma elevadora no se eleva al pulsar el botón (motor en marcha)</b>	Falta aceite hidráulico	Rellenar aceite
	Filtro de aceite obstruido	Limpiar el filtro de aceite
	Pérdida de aceite	Sustituir componentes dañados
	Válvula de descenso abierta	Compruebe y sustituya la válvula de descenso si es necesario
	Sentido de giro incorrecto del motor	Sustituir las fases
	Bomba de engranajes defectuosa	Compruebe la bomba y sustitúyala si es necesario
	Se ha superado la carga admisible	Trabaje dentro de la carga admisible especificada
	Válvula limitadora de presión demasiado baja	Ajustar la válvula limitadora de presión a la carga de trabajo máxima
<b>La plataforma elevadora se eleva con sacudidas</b>	Poco espacio entre las guías	La distancia entre las guías debe ser de 1,5 - 2,5 mm.
	Aire en el sistema hidráulico	Purgar el sistema hidráulico
	Aceite hidráulico sucio	Cambiar el aceite hidráulico
	Las guías no están lubricadas	Lubricar las guías
<b>La plataforma elevadora sigue elevándose después de soltar el botón</b>	Pulsador o contactador defectuoso	Sustituir el pulsador o el contactador defectuoso

### Problemas durante el descenso

Síntomas	Causa	Solución
<b>El elevador no baja</b>	Las muescas de seguridad no reaccionan	Compruebe la conexión del cable Compruebe los electroimanes, sustitúyalos si es necesario Alivie los retenes levantándolos
	Relé de control defectuoso	Comprobar el relé de control
	Obstáculo bajo la plataforma	Eliminar obstáculo
	Protección contra rotura de manguera activada	Levantar brevemente la plataforma y volver a pulsar "ABAJO"
	Válvula de descenso no activada	Comprobar la conexión eléctrica
	Bobina magnética de la válvula de descenso defectuosa	Sustituir bobina magnética
	Válvula de descenso defectuosa	Cambiar
	Válvula de descenso mal ajustada	Ajustar
<b>Si no se pueden subsanar los fallos, baje el elevador utilizando el tornillo de bajada de emergencia y póngase en contacto con nuestro equipo de servicio técnico</b>		
<b>La plataforma baja demasiado despacio o con sacudidas</b>	Válvula de descenso sucia	Limpie la válvula de descenso
	Válvula de velocidad de bajada mal ajustada	Ajuste
<b>El elevador baja solo</b>	Conexiones hidráulicas con fugas	Apriete las conexiones, selle si es necesario
	Tuberías hidráulicas con fugas	Sustituya los conductos hidráulicos
	Cilindro hidráulico con fugas	Sustituir las juntas y limpiar el sistema hidráulico
	Válvula de descenso sucia o defectuosa	Limpiar o sustituir la válvula de descenso
	Válvula de retención defectuosa	Limpiar o sustituir

### Otros problemas

Síntomas	Causa	Solución
<b>El elevador no sube y baja de forma sincronizada</b>	Aire en el circuito hidráulico	Purgar el circuito hidráulico
	Tensión insuficiente de los cables síncronos	Ajustar la tensión o la sincronización
<b>El producto presenta daños (graves) por óxido</b>	Daños o protección anticorrosión insuficiente Mantenimiento si es necesario	Eliminar el óxido, limpiar y restaurar la superficie

Síntomas	Causa	Solución
Sonoridad inusual del motor	Filtro de aceite contaminado	Limpiar el filtro de aceite
	Aire en el circuito hidráulico	Purgar el sistema hidráulico
	Aceite hidráulico sucio	Sustituir el aceite hidráulico
	Tensión de entrada incorrecta / falta de fase	Comprobar la conexión / comprobar la tensión de salida del contactor del motor
Se ha disparado el disyuntor (fusible)	Comprobar los contactos del contactor	Sustituya el contactor
	Comprobar la capacidad de los disyuntores	Sustituya los fusibles
	Compruebe si el cable está dañado	Sustituya el cable
<b>ASEGÚRESE SIEMPRE DE UTILIZAR PIEZAS Y ACCESORIOS ORIGINALES.</b>		

#### 4.5 Instrucciones de mantenimiento y servicio

##### Sugerencia



Todos los trabajos de mantenimiento y servicio deben realizarse como mínimo según ["Plan de mantenimiento o cuidados"](#).

## Unidad de mantenimiento de aire comprimido

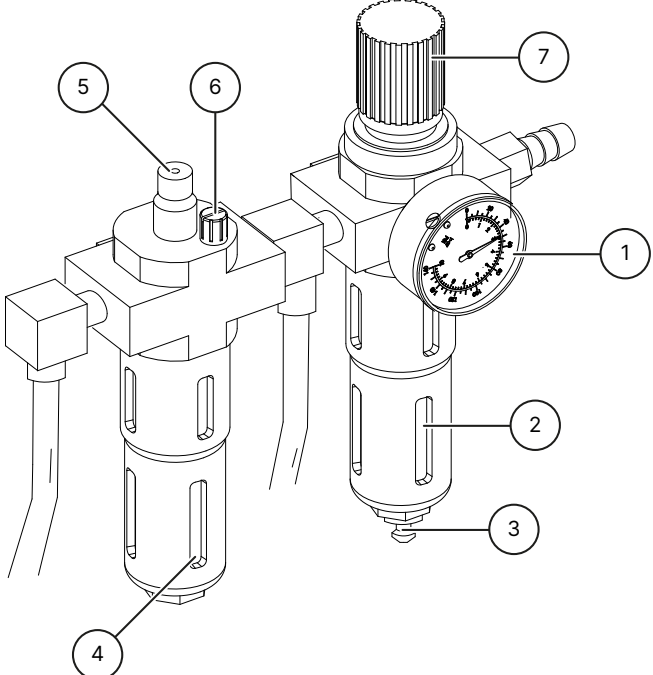
<p><b>Ajuste de la presión de trabajo</b></p> <ul style="list-style-type: none"> <li>Compruebe la presión de trabajo indicada en el manómetro <sup>1</sup>. Debe coincidir con los datos técnicos.</li> <li>La presión de trabajo puede ajustarse mediante el regulador de presión <sup>7</sup>.</li> <li>Tire del regulador de presión hacia arriba para realizar los ajustes.</li> <li>Para aumentar la presión en la máquina, gire el regulador en el sentido de las agujas del reloj. Para disminuir la presión, gire el regulador en sentido antihorario.</li> </ul>	
<p><b>Aceite</b></p> <ul style="list-style-type: none"> <li>Compruebe el nivel de aceite en el depósito de aceite <sup>4</sup>.</li> <li>Retire el depósito de aceite.</li> <li>Rellene ahora el depósito con un aceite neumático de viscosidad SAE20 según corresponda.</li> <li>Compruebe la cantidad de inyección del lubricador a través de la mirilla <sup>5</sup>.</li> <li>Por regla general, el tornillo <sup>6</sup> debe cerrarse completamente en el sentido de las agujas del reloj y, a continuación, abrirse de nuevo aprox. 1/4 a 1/2 vuelta girándolo en sentido contrario a las agujas del reloj.</li> </ul>	
<p><b>Separador de agua</b></p> <ul style="list-style-type: none"> <li>Compruebe el nivel de agua en el separador <sup>2</sup>.</li> <li>Abra la válvula <sup>3</sup> para vaciar el agua.</li> </ul>	

## 4.6 Eliminación

Desconecte el aire y la alimentación eléctrica.

Retire todos los materiales no metálicos y almacénelos de acuerdo con la normativa local.

Retire el aceite de la máquina y almacénelo de acuerdo con la normativa local.

Recicle todos los materiales metálicos.



### **Peligro**

La máquina contiene algunas sustancias peligrosas.

Éstas pueden contaminar el medio ambiente y causar daños al cuerpo humano.

Preste atención a las precauciones adecuadas y, en caso necesario, a la ropa de protección durante su manipulación.

## 5 DECLARACIÓN DE CONFORMIDAD CE-UE

De conformidad con la Directiva sobre máquinas 2006/42/CE, anexo II 1A, Directiva CEM 2014/30/UE, anexo IV.

Número de serie

Razón social y dirección completa del fabricante

**ATH-Heinl GmbH & Co. KG**  
Gewerbepark 9  
DE - 92278 Illschwang

Nombre y dirección del representante autorizado de la documentación.

**ATH-Heinl GmbH & Co. KG**  
Gewerbepark 9  
DE - 92278 Illschwang

Por la presente declaramos que la máquina designada a continuación, en la versión comercializada por nosotros, cumple los requisitos fundamentales de seguridad y salud pertinentes de la Directiva CE 2006/42/CE y la legislación de armonización que se enumera a continuación.

**Descripción de la máquina**

**Plataforma elevadora para vehículos**

Designación de tipo

ATH Comfort Lift 2.40XL

El objeto de la declaración arriba descrita cumple la siguiente legislación pertinente de armonización de la Unión

Directiva 2006/42/CE

Se cumplen las siguientes normas y reglamentos armonizados

DIN EN ISO 12100:2010 (Seguridad de las máquinas)  
DIN EN 1493:2010 (Directiva de máquinas)  
DIN EN 60204-1: 2018 (Seguridad de las máquinas)

Instituto de ensayo

**CTI-CEM International Ltd**  
Unit 200 Greenogue Business Park  
Grants Lane, Rathcoole,  
Co. Dublin. Ireland

Número de referencia de los datos técnicos

F-353-20-0726-22-01-E

Número del certificado

C-353-20-0726-22-01-E2

**ATH-Heinl GmbH & Co. KG**

Gewerbepark 9  
DE - 92278 Illschwang

Hans Heinl  
(Director General)

**LAS TRANSFORMACIONES Y/O MODIFICACIONES DE LA MÁQUINA  
INVALIDARÁN LA INSPECCIÓN CE Y EXCLUIRÁN TODA RESPONSABILIDAD.**

## 6 APÉNDICE

### 6.1 Esquema del circuito eléctrico

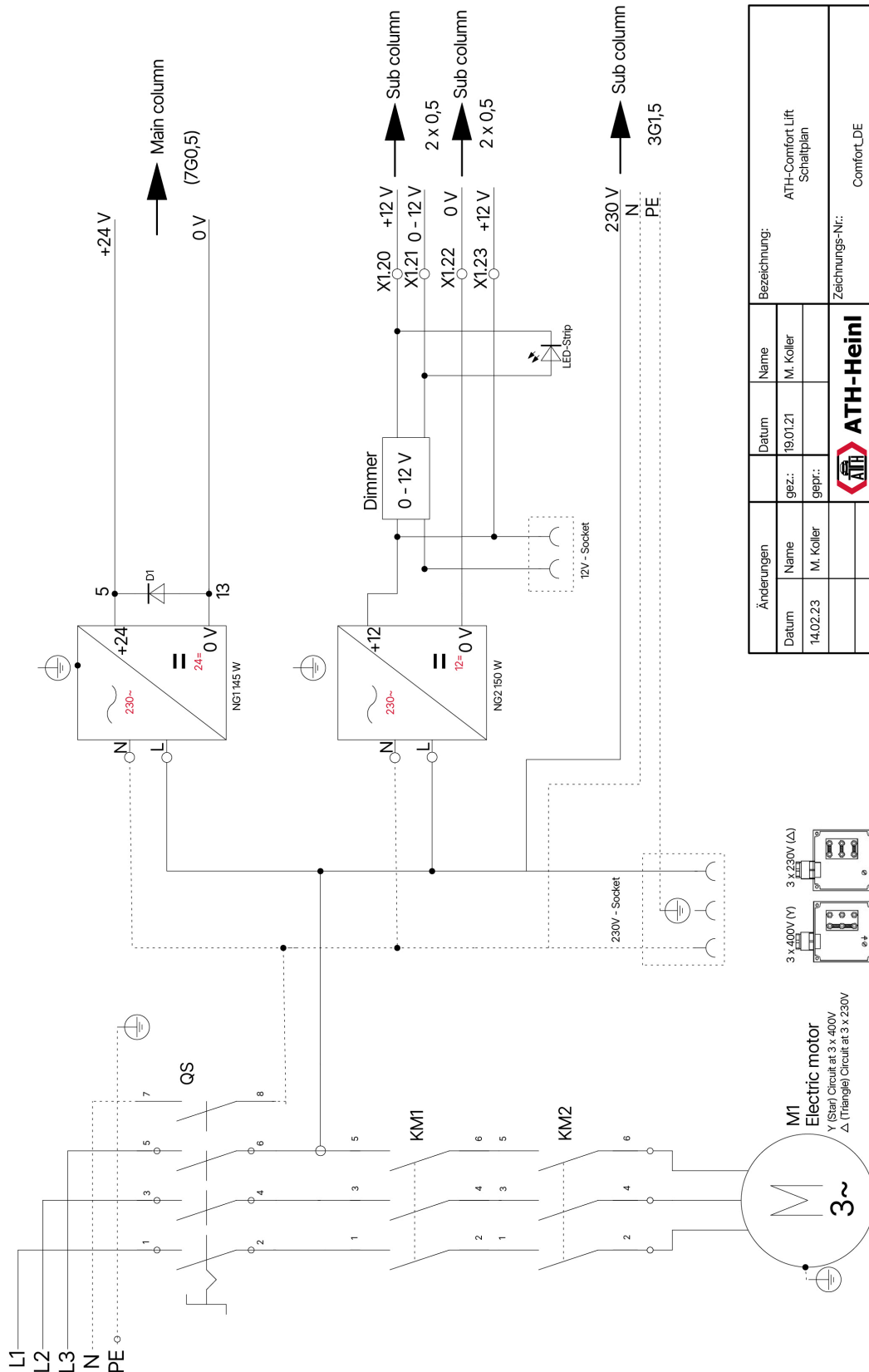

Änderungen		Datum		Name		Bezeichnung:	
Datum	14.02.23	gezt.	19.01.21	M. Koller	M. Koller	ATH-Comfort Lift Schaltplan	
		gepr.				Zeichnungs-Nr.: Comfort_DE	

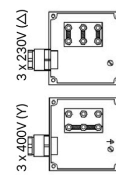

M1 Electric motor  
Y (Star) Circuit at 3 x 400V  
Δ (Triangle) Circuit at 3 x 230V



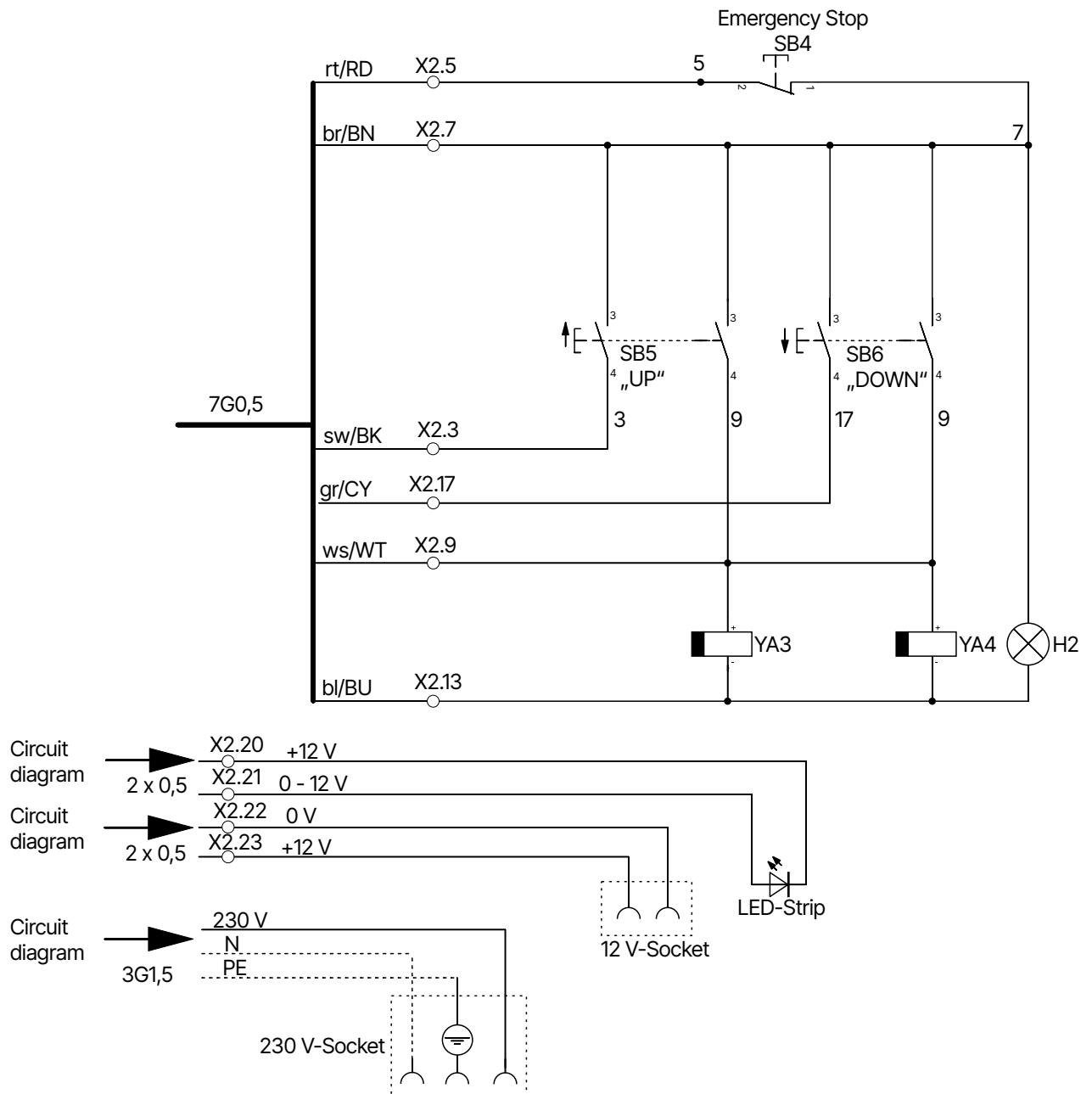

**H2** Lámpara de control  
**SB5** Botón de elevación  
**YA3** Retén magnético  
**X1** Terminal

**SB4** Botón de parada de emergencia  
**SB6** Botón de descenso  
**YA4** Retén magnético  
**X2** Terminal de conexión

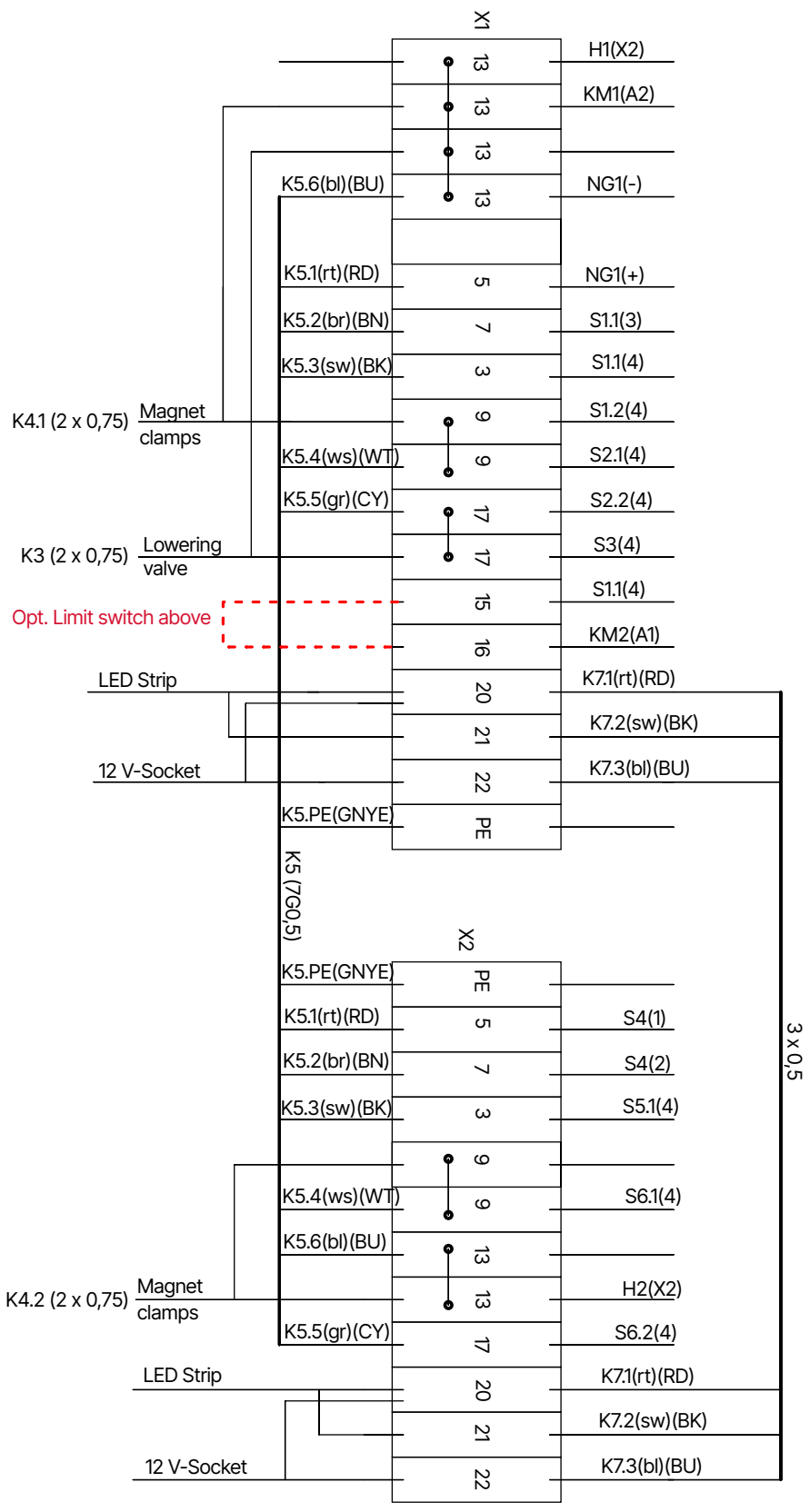

Bezeichnung:		ATH-Comfort Lift Klemmenplan	
Datum:		19.01.21	
Name:		M. Koller	
gepr.:		gepr.:	
Änderungen:		Name: M. Koller	
Datum:		15.02.23	
Zeichnungs-Nr.:		Comfort_DE	
<b>ATH-Heini</b>			

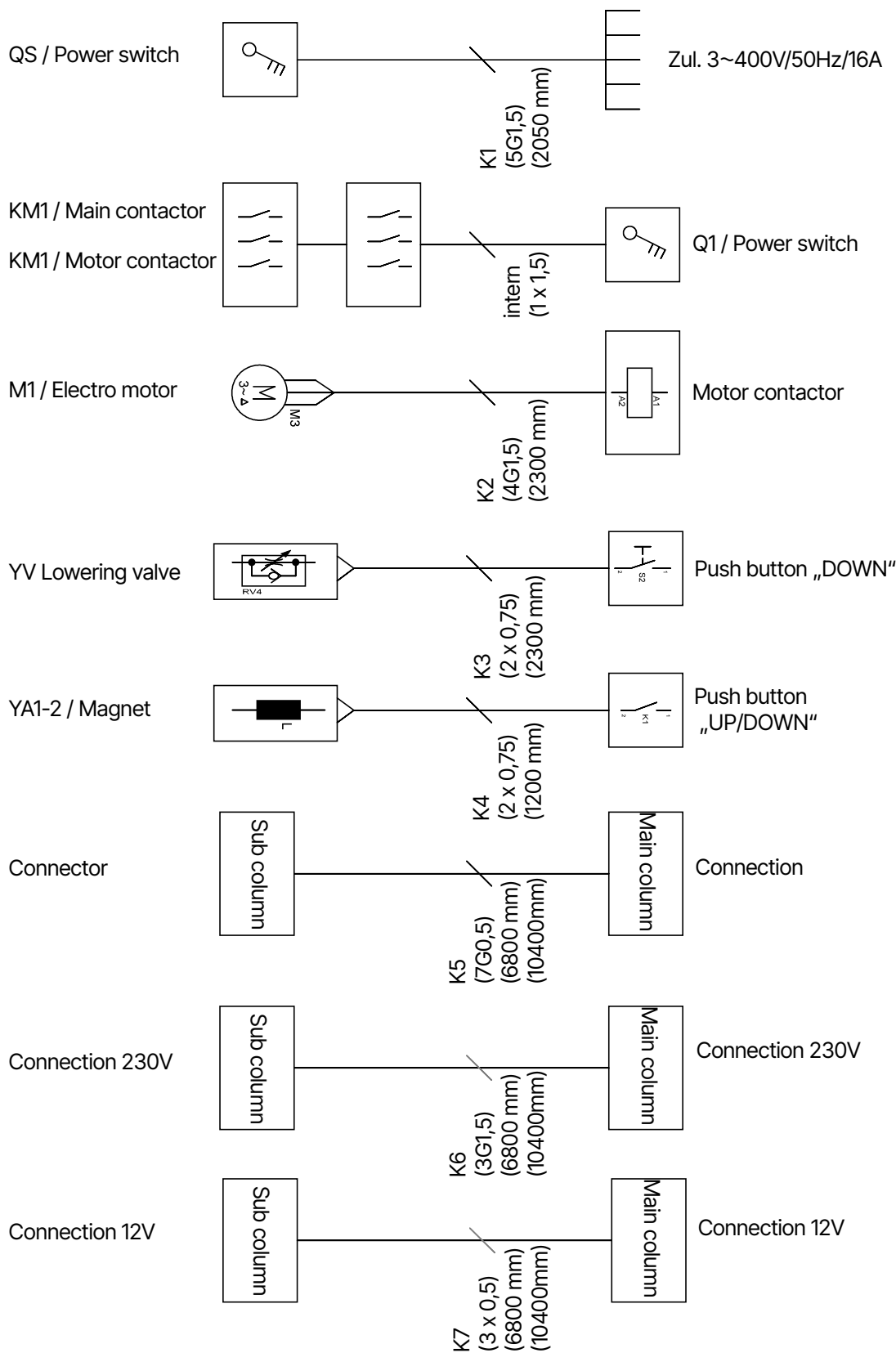

Änderungen		Datum		Bezeichnung:	
Name		Name		ATH-Comfort Lift	
M. Koller		M. Koller		Kabelliste	
Datum		Datum		Zeichnungs-Nr.:	
15.02.23		20.01.21		Comfort_DE	
M. Koller		gepr.:		ATH-Heini	
		gepr.:			

**Asignación de cables K5 (7G0.5)**

- 1/rt/RD Parada de emergencia
- 3/sw/BK Ascensor

- 2/br/BN Parada de emergencia
- 4/ws/WT Bajada (retenes)

5/gr/CY Descenso (válvula)  
gr/ge/GNYP PE (tierra de protección)

6/bl/BU 0V CC (24V)

## 6.2 Esquema del circuito hidráulico

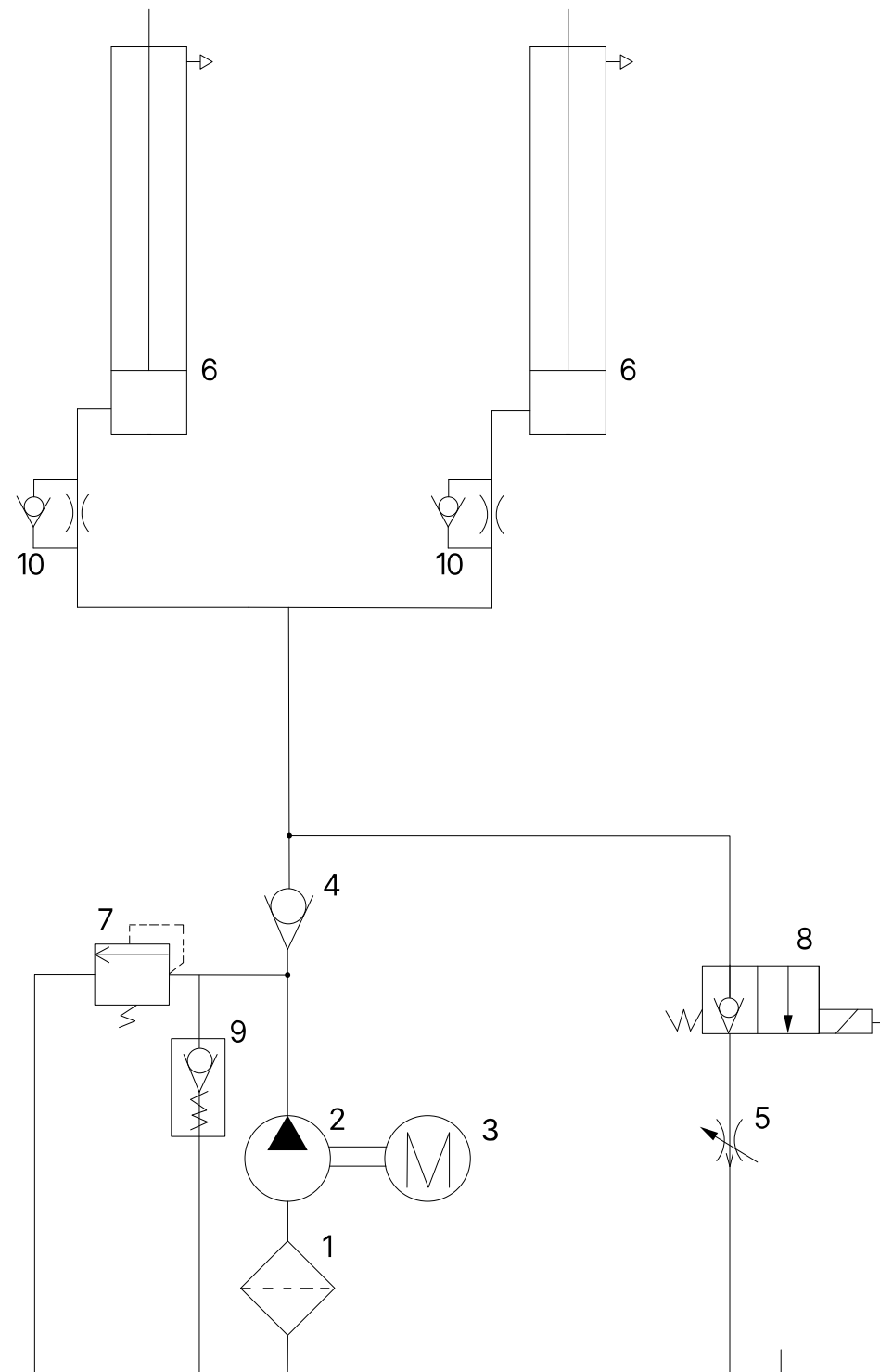

- |   |                                    |   |                      |
|---|------------------------------------|---|----------------------|
| 1 | Filtro de aceite                   | 2 | Bomba de engranajes  |
| 3 | Motor                              | 4 | Válvula de retención |
| 5 | Regulador de velocidad de descenso | 6 | Cilindro hidráulico  |

- 7 Válvula limitadora de presión
- 9 Válvula de arranque

- 8 Válvula de descenso
- 10 Acelerador

### 6.3 Descripción bloque hidráulico

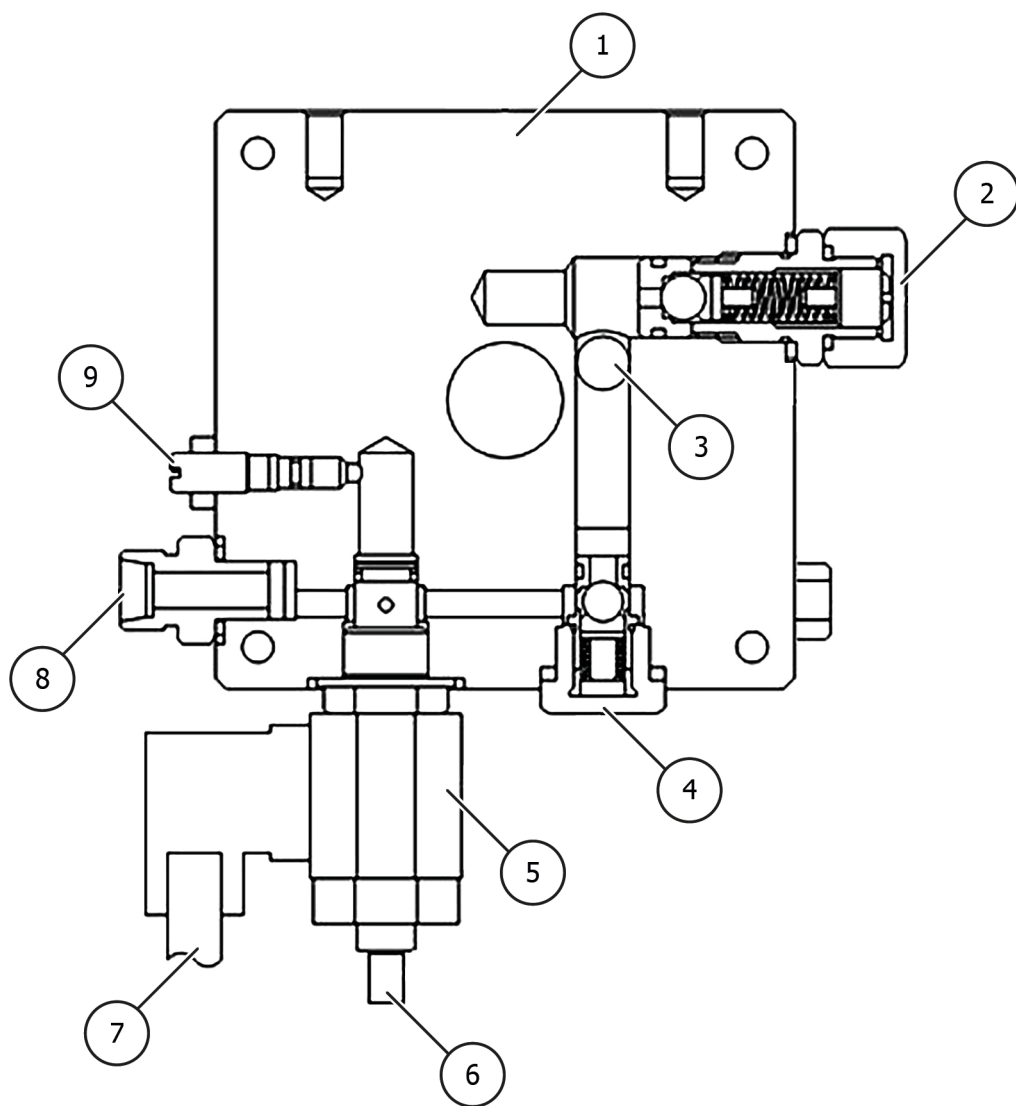

- |   |   |   |   |
|---|---|---|---|
| 1 | Bloque hidráulico                           | 2 | Válvula limitadora de presión                               |
| 3 | Entrada de aceite de la bomba de engranajes | 4 | Válvula de retención  |
| 5 | Bobina de 24 V CC para válvula de descenso  | 6 | Válvula avellanada con tornillo de desbloqueo de emergencia |
| 7 | Conexión eléctrica para bobina              | 8 | Conexión para manguera hidráulica                           |
| 9 | Válvula de velocidad de descenso            |   |   |



## 7 TARJETA DE GARANTÍA

Dirección del distribuidor:	Dirección del cliente:
Empresa (número de cliente, si procede):	Empresa (número de cliente, si procede):
Persona de contacto:	Persona de contacto:
Calle:	Calle:
Código postal y ciudad	Código postal y ciudad:
Tel. y fax:	Tel. y fax:
Email:	Email:
Fabricante y modelo	Año de fabricación:
Número de serie:	Número de referencia:

### Descripción del mensaje:

---

---

---

### Descripción de las piezas de recambio necesarias:

Pieza de recambio:	Número de pieza:	Cantidad:
--------------------	------------------	-----------

### Notas importantes:

Los daños causados por un manejo inadecuado, un mantenimiento descuidado o daños mecánicos no están cubiertos por la garantía. Para los sistemas que no hayan sido instalados por un montador autorizado de ATH-Heinl, la garantía se limita al suministro de las piezas de recambio necesarias.

### Daños de transporte:

- Defecto evidente (Daños de transporte visibles, anotar en el albarán del transportista, enviar copia del albarán y fotos inmediatamente a ATH-Heinl)
- Defecto oculto (Los daños de transporte sólo se detectan al desembalar la mercancía, enviar informe de daños con fotos a ATH-Heinl en un plazo de 24 horas)

Lugar y fecha

Firma y sello

## 7.1 Alcance de la garantía del producto

### Cinco años

- Sobre la estructura del aparato

### Un año (en circunstancias normales/uso dentro del ámbito de la garantía)

- Unidades de alimentación
- Cilindros hidráulicos
- Todos los demás componentes de desgaste, como placas giratorias, placas de goma, cables, cadenas, válvulas, interruptores, etc.

### Exclusión de garantía de

- Defectos causados por el desgaste normal, uso indebido, daños de transporte, instalación incorrecta, tensión o falta del mantenimiento requerido.
- Daños resultantes de negligencia o incumplimiento de las instrucciones especificadas en este manual y/u otras instrucciones adjuntas.
- El desgaste normal de los componentes que requieran servicio para mantener el producto en condiciones seguras de funcionamiento.
- Cualquier componente que haya resultado dañado durante el transporte.
- Otros componentes que no se hayan enumerado explícitamente, pero que se manejen como piezas de desgaste general.
- Daños causados, por ejemplo, por lluvia, humedad excesiva, ambientes corrosivos u otros contaminantes.
- Defectos cosméticos que no afecten al funcionamiento.

### **LA GARANTÍA NO SE APLICA SI NO SE HA ENVIADO LA TARJETA DE GARANTÍA A ATH-HEINL.**

Se advierte que los daños y fallos de funcionamiento causados por el incumplimiento de los trabajos de mantenimiento y ajuste (según instrucciones de uso y/o instrucciones), conexiones eléctricas defectuosas (campo giratorio, tensión nominal, protección por fusible) o uso inadecuado (sobrecarga, instalación al aire libre, modificaciones técnicas) ¡excluyen el derecho de garantía!



## 8 LIBRO DE PRUEBAS



### Sugerencia

Este libro de pruebas (incluido el protocolo) es una parte importante de las instrucciones de uso o del producto.

**!!!GUÁRDELO CON CUIDADO!!!**

### Inspección

El producto debe ser inspeccionado por una empresa o institución adecuada y autorizada tras la finalización de la instalación, la entrega, la instrucción si es necesario, y posteriormente a intervalos regulares de acuerdo con la normativa y las disposiciones legales aplicables en el país de operación.

En caso de modificaciones o ampliaciones del tipo de producto, deberá llevarse y aceptarse un cuaderno de pruebas adicional.

### Alcance de la inspección

Además del correcto funcionamiento, la limpieza y las especificaciones de mantenimiento, deben comprobarse especialmente los componentes relevantes para la seguridad de todo el sistema.



### Datos técnicos

Consulte las instrucciones de funcionamiento adjuntas

### Placa de características

Anote todos los datos siguientes

Fabricante y tipo de materiales de montaje utilizados

 ATH-Heinl			
<b>Typ</b> Type		<b>Serien #</b> Serial #	
<b>Spannung</b> Voltage		<b>Baujahr</b> Year of built	
<b>Leistung</b> Power		<b>Tragkraft</b> Capacity	
		Made by ATH-Heinl GmbH & Co.KG Gewerbepark 9   92278 Iilschwang GERMANY   Assembly in China	



## 8.1 Protocolo de instalación y traspaso

Lugar de instalación:	Dispositivo/instalación:
Empresa	Fabricante
Calle	Tipo/Modelo:
Ciudad:	Número de serie:
País:	Año de fabricación:

El producto arriba indicado ha sido montado, se ha comprobado su funcionamiento y seguridad, y se ha puesto en funcionamiento. La instalación ha sido realizada por:

El operador  El experto

El operador confirma la correcta instalación del tipo de producto, haber leído y comprendido toda la información de este manual de instrucciones y protocolo y observarlos en consecuencia, así como mantener estos documentos accesibles para los operadores instruidos en cualquier momento.

El operador confirma que después de la instalación y puesta en marcha por una persona capacitada del fabricante o un distribuidor autorizado (experto), ha sido instruido en la función, manejo, especificaciones relevantes para la seguridad, mantenimiento y cuidado de la máquina, ha recibido los documentos, información y especificaciones de la máquina y que el producto funciona correctamente.

### NOTA IMPORTANTE:

#### SI NO SE CUMPLEN LOS PUNTOS ANTERIORES, ¡EL DERECHO DE GARANTÍA CADUCARÁ!

La garantía sólo es válida en caso de cumplimiento y prueba de una correcta instalación, entrega, si es necesario instrucción de la máquina, así como el mantenimiento anual por un experto autorizado por el fabricante. El intervalo entre 2 intervalos de mantenimiento no debe superar los 12 meses. En caso de uso no estándar o de uso en varios turnos o estacional, deberá acordarse una inspección y mantenimiento ½ anual.

Las reclamaciones de garantía sólo se aceptarán si se han cumplido todos los puntos del protocolo y del manual de instrucciones, si la reclamación se realiza inmediatamente después de su descubrimiento y si este **protocolo se envía al fabricante junto con el protocolo de mantenimiento y, si procede, de servicio.**

Además, debe respetarse la información específica sobre la garantía (alcance, reclamaciones y especificaciones) descrita en el manual de instrucciones.

Quedan excluidos de la garantía los daños y reclamaciones derivados de un manejo inadecuado, de la falta de mantenimiento y cuidado, del uso de materiales de montaje, funcionamiento, mantenimiento y cuidado inadecuados o no especificados, de daños mecánicos, de la manipulación del equipo sin consultar o por expertos no autorizados. Para los sistemas que no han sido instalados por un experto autorizado, la garantía se limita por acuerdo del fabricante a un máximo del suministro de las piezas de repuesto necesarias.

---

Nombre y sello de la empresa del experto  
si es necesario número y nombre VKH

Fecha y firma del experto

---

Nombre y sello de la empresa explotadora

Fecha y firma del operador



## 8.2 Plan de pruebas

Pruebas	1	2	3	4	5	6
Fecha						
Placa de características						
Instrucciones breves de uso						
Instrucciones de uso						
Etiqueta de seguridad						
Marcado para el funcionamiento						
Otras marcas						
Construcción (deformación, grietas)						
Clavijas de fijación y estabilidad						
Estado del suelo de hormigón (grietas)						
Estado / condición general						
Estado / limpieza						
Estado / mantenimiento y estanqueidad						
Estado / Fluidos						
Estado / Lubricación						
Estado / Agregado						
Estado / Accionamiento						
Estado / Motor						
Estado / Caja de cambios						
Estado / Cilindro						
Estado / Válvula						
Estado / Mando eléctrico						
Estado / Interruptores eléctricos						
Estado / Interruptores eléctricos						
Condición / Líneas eléctricas						
Condición / Líneas hidráulicas						
Condición / Accesorios hidráulicos						
Estado / Tuberías neumáticas						
Estado / Tornillería neumática						
Estado / Estanqueidad						
Estado / Pernos y cojinetes						
Estado / Piezas de desgaste						
Estado / Cubiertas						
Estado / Funciones bajo carga						

Pruebas	1	2	3	4	5	6
Fecha						
Estado / Componentes relevantes para la seguridad						
Estado / Dispositivo de seguridad eléctrico						
Estado / Dispositivo de seguridad hidráulico						
Estado / Dispositivo de seguridad neumático						
Estado / Dispositivo de seguridad mecánico						
Estado / Funciones bajo carga						
Etiqueta de inspección emitida						



### 8.3 Informe de inspección

Inspección visual (experto autorizado)

#### Resultados de la inspección

En una inspección/reinspección ordinaria/extraordinaria\*.

El dispositivo se sometió a una prueba de disponibilidad operativa. No se detectaron los siguientes\* defectos:

---

---

---

---

---

Alcance de la inspección: Inspección funcional y visual conforme a las especificaciones

Inspección parcial pendiente:

---

---

No hay \*) objeciones a la puesta en servicio, no es necesario \*) repetir las pruebas.

---

---

(lugar, fecha)

Confirmación de aceptación:

Operador (Sello de la empresa, fecha, firma)

Defectos observados \*\*)

Defectos corregidos \*\*)

(Firma del experto)

(Nombre del experto)

(Cargo)

(Dirección)

(Empleado por)

---

---

\*) Táchese lo que no proceda

\*\*\*) Confirmación del operador o de un representante autorizado con fecha y firma



Inspección visual (experto autorizado)

## Informe de inspección

En una inspección/reinspección periódica/extraordinaria\*.

El aparato ha sido sometido a una inspección de disponibilidad operativa. No se han encontrado los siguientes\* defectos:

---

---

---

---

---

Alcance de la inspección: Inspección funcional y visual conforme a las especificaciones

Inspección parcial pendiente:

---

---

No hay \*) objeciones a la puesta en servicio, no es \*) necesario realizar pruebas posteriores.

---

---

(lugar, fecha)

Confirmación de aceptación:

(Firma del experto)

(Nombre del experto)

(Cargo)

(Dirección)

(Empleado por)

Operador (Sello de la empresa, fecha, firma)

Defectos observados \*\*)

Defectos corregidos \*\*)

---

---

\*) Táchese lo que no proceda

\*\*\*) Confirmación del operador o de un representante autorizado con fecha y firma



## Inspección visual (experto autorizado)

### Informe de inspección

#### En una inspección/reinspección periódica/extraordinaria\*.

El aparato ha sido sometido a una inspección de disponibilidad operativa. No se han encontrado los siguientes\* defectos:

---

---

---

---

---

Alcance de la inspección: Inspección funcional y visual conforme a las especificaciones  
Inspección parcial pendiente:

---

---

No hay \*) objeciones a la puesta en servicio, no es \*) necesario realizar pruebas posteriores.

---

---

(lugar, fecha)

Confirmación de aceptación:

(Firma del experto)

(Nombre del experto)

(Cargo)

(Dirección)

(Empleado por)

Operador (Sello de la empresa, fecha, firma)

Defectos observados \*\*)

Defectos corregidos \*\*)

---

---

\*) Táchese lo que no proceda

\*\*\*) Confirmación del operador o de un representante autorizado con fecha y firma

Inspección visual (experto autorizado)

Informe de inspección

En una inspección/reinspección periódica/extraordinaria\*.

El aparato ha sido sometido a una inspección de disponibilidad operativa. No se han encontrado los siguientes\* defectos:

---

---

---

---

---

Alcance de la inspección: Inspección funcional y visual conforme a las especificaciones

Inspección parcial pendiente:

---

---

No hay \*) objeciones a la puesta en servicio, no es \*) necesario realizar pruebas posteriores.

---

---

(lugar, fecha)

Confirmación de aceptación:

(Firma del experto)

(Nombre del experto)

(Cargo)

(Dirección)

(Empleado por)

Operador (Sello de la empresa, fecha, firma)

Defectos observados \*\*)

Defectos corregidos \*\*)

---

---

\*) Táchese lo que no proceda

\*\*\*) Confirmación del operador o de un representante autorizado con fecha y firma



## Inspección visual (experto autorizado)

### Informe de inspección

#### En una inspección/reinspección periódica/extraordinaria\*.

El aparato ha sido sometido a una inspección de disponibilidad operativa. No se han encontrado los siguientes\* defectos:

---

---

---

---

---

Alcance de la inspección: Inspección funcional y visual conforme a las especificaciones  
Inspección parcial pendiente:

---

---

No hay \*) objeciones a la puesta en servicio, no es \*) necesario realizar pruebas posteriores.

---

(lugar, fecha)

Confirmación de aceptación:

(Firma del experto)

(Nombre del experto)

(Cargo)

(Dirección)

(Empleado por)

Operador (Sello de la empresa, fecha, firma)

Defectos observados \*\*)

Defectos corregidos \*\*)

---

---

\*) Táchese lo que no proceda

\*\*\*) Confirmación del operador o de un representante autorizado con fecha y firma



Inspección visual (experto autorizado)

**Informe de inspección**

**En una inspección/reinspección periódica/extraordinaria\*.**

El aparato ha sido sometido a una inspección de disponibilidad operativa. No se han encontrado los siguientes\* defectos:

---

---

---

---

---

Alcance de la inspección: Inspección funcional y visual conforme a las especificaciones

Inspección parcial pendiente:

---

---

No hay \*) objeciones a la puesta en servicio, no es \*) necesario realizar pruebas posteriores.

---

---

(lugar, fecha)

**Confirmación de aceptación:**

(Firma del experto)

(Nombre del experto)

(Cargo)

(Dirección)

(Empleado por)

Operador (Sello de la empresa, fecha, firma)

Defectos observados \*\*)

Defectos corregidos \*\*)

---

---

\*) Táchese lo que no proceda

\*\*\*) Confirmación del operador o de un representante autorizado con fecha y firma





[www.ath-heinl.com](http://www.ath-heinl.com)

## ATH-Heinl GmbH & Co. KG

Gewerbepark 9  
D-92278 Illschwang  
Germany

Tel.: +49(0)9666 18801 00

Fax: +49(0)9666 18801 01

[info@ath-heinl.de](mailto:info@ath-heinl.de)  
[www.ath-heinl.com](http://www.ath-heinl.com)

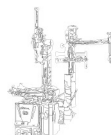



# Instrukcja obsługi



Podnośnik dwukolumnowy

## ATH Comfort Lift 2.40XL

Od numeru seryjnego: F201240805508



ATH-Heinl GmbH & Co. KG | Gewerbepark 9  
D-92278 Illschwang | Germany | [www.ath-heinl.pl](http://www.ath-heinl.pl)

Data wydania: 19.05.2023 | Wyjątek stanowią błędy i pominięcia. Sprzedaż tylko przez partnerów handlowych ATH

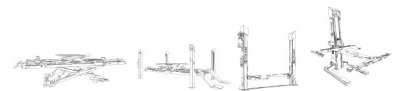

## TREŚĆ

<b>1</b>	<b>Wstęp.....</b>	<b>271</b>
1.1	Informacje ogólne.....	271
1.2	Opis.....	272
1.3	Działanie.....	275
1.4	Wskazówki bezpieczeństwa.....	277
1.5	Dane techniczne.....	279
1.6	Rozkład obciążenia.....	280
1.7	Rysunek wymiarowy.....	281
<b>2</b>	<b>Instalacja.....</b>	<b>283</b>
2.1	Warunki transportu i przechowywania.....	283
2.2	Rozpakowanie urządzenia.....	284
2.3	Zakres dostawy.....	284
2.4	Lokalizacja.....	286
2.5	Lokalizacja Minimalne odległości.....	287
2.6	Mocowanie.....	288
2.7	Podłączenie elektryczne.....	288
2.8	Przyłącze pneumatyczne.....	288
2.9	Przyłącza hydrauliczne.....	289
2.10	Montaż.....	289
2.10.1	Plan fundacji.....	290
2.10.2	Montaż platformy podnoszącej.....	294
<b>3</b>	<b>Operacja.....</b>	<b>301</b>
3.1	Instrukcja obsługi.....	301
3.2	Uwagi podstawowe.....	302
3.3	Obsługa platformy podnoszącej.....	302
<b>4</b>	<b>Konserwacja.....</b>	<b>304</b>
4.1	Materiały eksploatacyjne do montażu, konserwacji i pielęgnacji.....	304
4.2	Przepisy bezpieczeństwa dotyczące oleju.....	306
4.3	Plan konserwacji lub pielęgnacji.....	307
4.4	Rozwiązywanie problemów lub wyświetlanie błędów i ich usuwanie.....	308
4.5	Instrukcja konserwacji i serwisu.....	310
4.6	Utylizacja.....	311
<b>5</b>	<b>Deklaracja zgodności WE-UE.....</b>	<b>313</b>
<b>6</b>	<b>Załącznik.....</b>	<b>314</b>



6.1	Schemat obwodu elektrycznego.....	314
6.2	Schemat układu hydraulicznego.....	318
6.3	Opis blok hydrauliczny.....	319
<b>7</b>	<b>Karta gwarancyjna.....</b>	<b>320</b>
7.1	Zakres gwarancji na produkt.....	321
<b>8</b>	<b>Książka badań.....</b>	<b>322</b>
8.1	Protokół instalacji i przekazania.....	323
8.2	Plan badań.....	324
8.3	Raport z inspekcji.....	326
<b>9</b>	<b>Uwagi.....</b>	<b>332</b>

# 1 WSTĘP

## 1.1 Informacje ogólne



Niniejsza instrukcja stanowi integralną część maszyny. Musi być ona przeczytana i zrozumiana przez użytkownika. Za szkody spowodowane nieprzestrzeganiem niniejszej instrukcji lub obowiązujących przepisów bezpieczeństwa nie ponosi się odpowiedzialności.



Do wszystkich prac przy opisanych urządzeniach należy nosić odpowiednią odzież ochronną.

### Niebezpieczeństwo



Nieprzestrzeganie prowadzi do śmierci lub ciężkich obrażeń ciała

### Uwaga



Nieprzestrzeganie może prowadzić do śmierci lub ciężkich obrażeń.

### Ostrzeżenie



Nieprzestrzeganie może prowadzić do obrażeń ciała

### Uwaga



Nieprzestrzeganie może prowadzić do szkód materialnych i pogorszenia funkcjonowania produktu.

### Wskazówka



Informacje uzupełniające dotyczące obsługi produktu

### Wskazówka



Ogólne przydatne informacje

## 1.2 Opis

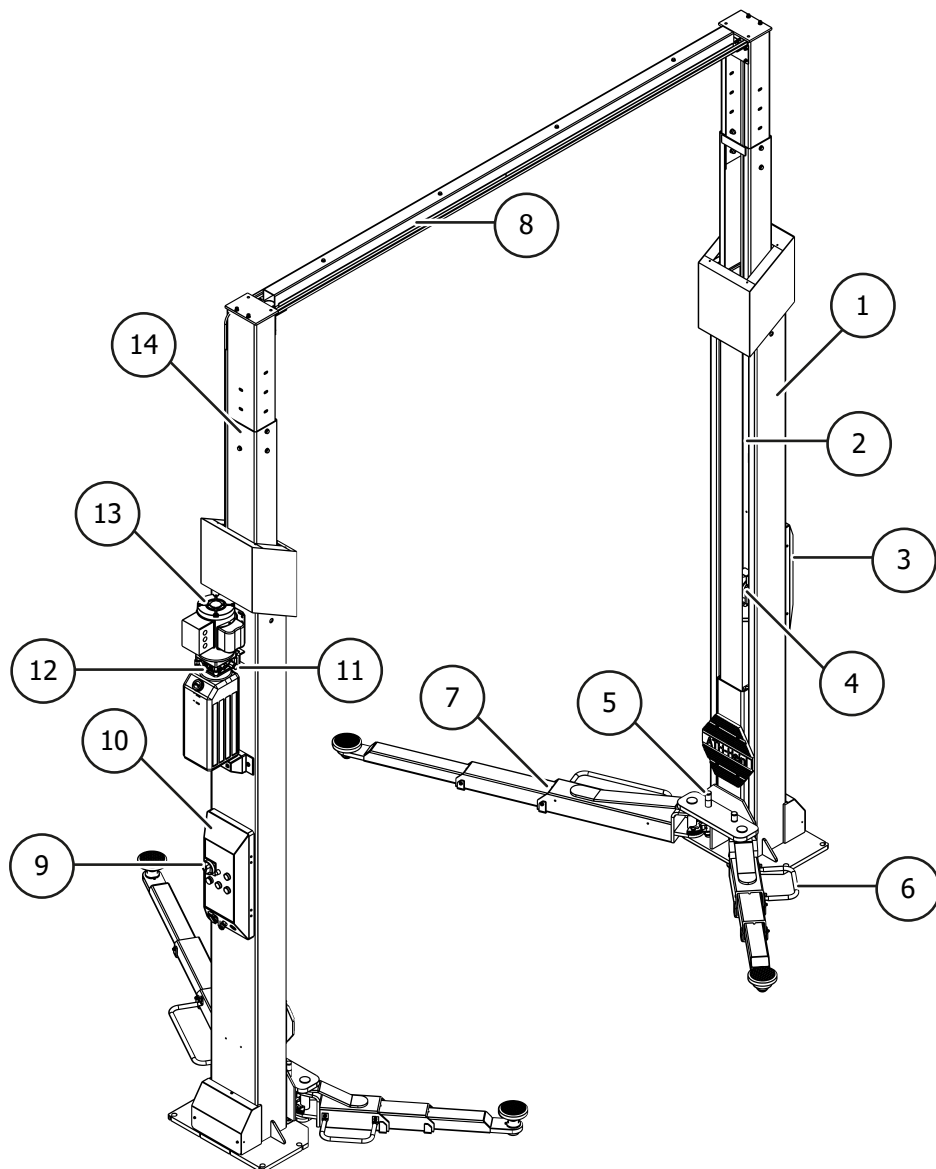

- ① **Kolumny podnoszące**  
Wewnętrzny wózek podnoszący jest przesuwany do góry za pomocą siłownika hydraulicznego i łańcucha.
- ② **Kable synchronizacyjne**  
Zapewniają bezpieczną synchronizację dwóch wózków podnośnikowych.
- ③ **Skrzynka kontrolna kolumna pomocnicza**  
z wbudowanym systemem martwego człowieka
- ④ **Zapadki blokujące**  
Urządzenie to zapobiega opadaniu platformy o więcej niż 100 mm w przypadku jakiegokolwiek uchybienia. Elektromagnesy odblokowują zapadki za każdym razem, gdy są one podnoszone i opuszczane.
- ⑤ **Blokada ramienia nośnego**  
To urządzenie automatycznie blokuje obrót ramienia, gdy winda jest podniesiona.
- ⑥ **Zabezpieczenie stopy**  
Listwa odchylająca



- 7 **Ramiona podporowe**  
Za ich pomocą można podnieść pojazd.
- 8 **Belka poprzeczna**  
Profile prowadzące i wzmacniające dla lin i węży
- 9 **Zamykany wyłącznik główny**
- 10 **Skrzynka kontrolna kolumna główna**  
Zawiera kompletny system sterowania elektrycznego. Wszystkie przyciski są zabezpieczone przed niezamierzonym uruchomieniem za pomocą przedniego pierścienia. Ponadto wszystkie ruchy są natychmiast przerywane po zwolnieniu przycisków (system dead man).
- 11 **Zawór nadciśnieniowy<sup>2</sup>**  
Zapobiega przekroczeniu obciążenia.
- 12 **Śruba awaryjnego opuszczania**  
Umożliwia opuszczenie windy w przypadku uszkodzenia.
- 13 **Jednostka hydrauliczna**  
Olej hydrauliczny znajdujący się w zbiorniku jest doprowadzany do cylindra przez pompę zębatą napędzaną przez silnik. Olej wraca do zbiornika poprzez zawór opuszczający.
- 14 **Kolumny z regulacją wysokości**

## Urządzenia zabezpieczające

### ■ Skrzynka kontrolna kolumna główna z systemem dead man

Zawiera kompletny elektryczny system sterowania. Wszystkie przyciski są zabezpieczone przed niezamierzonym uruchomieniem przez pierścień przedni. Ponadto po zwolnieniu przycisków wszystkie ruchy są natychmiast przerywane.

### ■ Skrzynka kontrolna kolumny wtórnej z systemem martwego człowieka

### ■ Blokada ramienia nośnego

Urządzenie to automatycznie blokuje obrót ramienia, gdy tylko platforma podnosząca zostanie podniesiona.

**Pozycja z zablokowanym ramieniem podporowym    Pozycja z odblokowanym ramieniem podporowym**

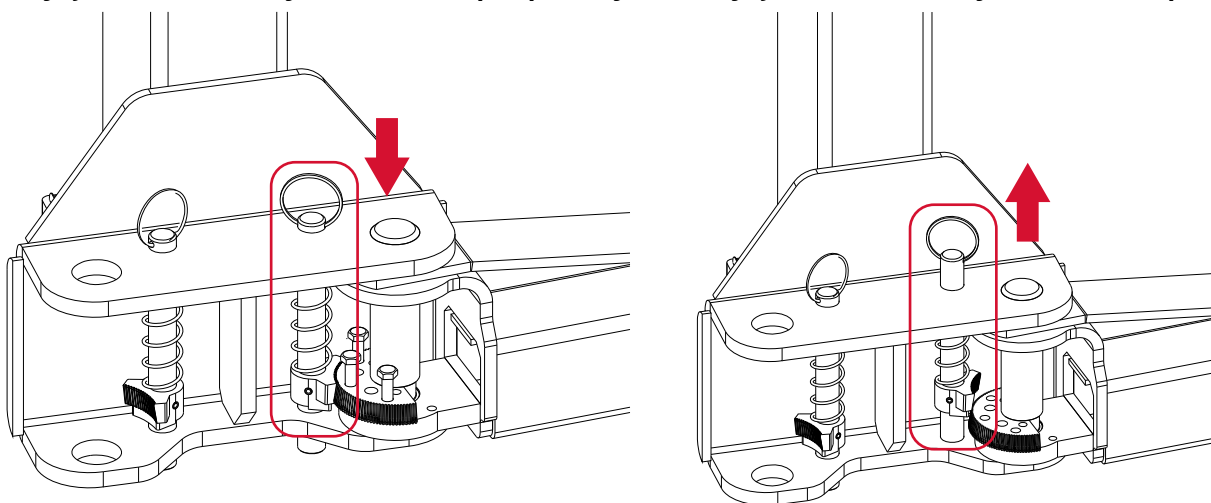

### ■ Zapadki blokujące

To urządzenie zapobiega przesunięciu się platformy w dół o więcej niż 100 mm w przypadku uszkodzenia. Elektromagnesy odblokowują zapadki za każdym razem, gdy winda jest podnoszona lub opuszczana.

Położenie, gdy karetką windy jest zablokowana

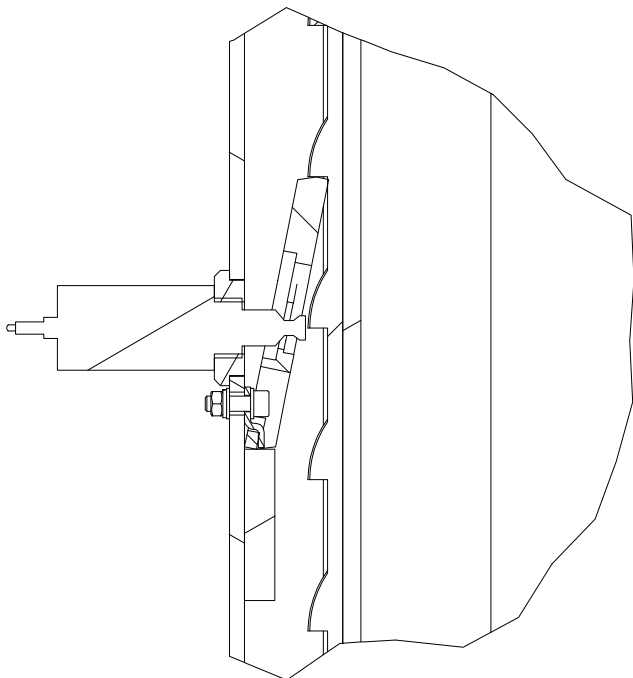

Położenie, gdy wózek jest odblokowany

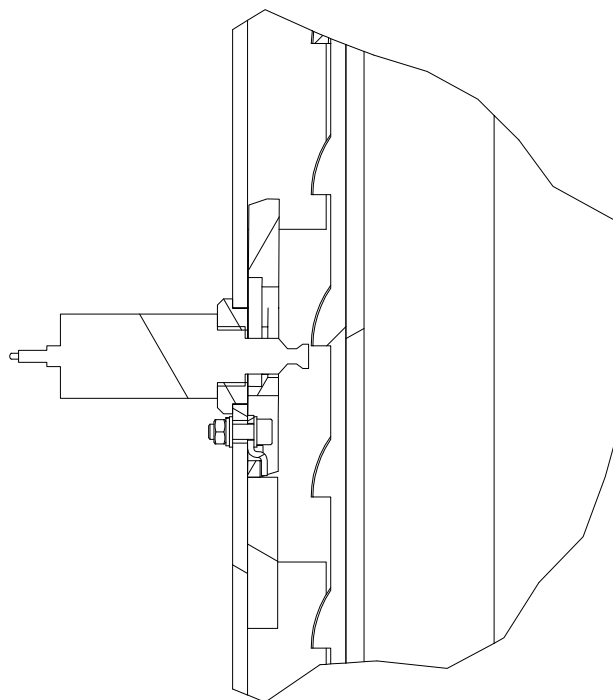

▪ **Wyłącznik główny blokowany**

Odłącza platformę od sieci elektrycznej i zapobiega nieautoryzowanemu użyciu.

▪ **Ochrona stóp (deflektor)**

▪ **Nadciśnieniowy zawór bezpieczeństwa<sup>2</sup>**

Zapobiega przekroczeniu udźwigu

▪ **Śruba awaryjnego opuszczania**

Umożliwia opuszczenie windy w przypadku uszkodzenia

▪ **Liny synchronizujące**

Zapewniają bezpieczną synchronizację dwóch wózków podnośnikowych

**Ostrzeżenie**



<sup>2</sup> Ustawione fabrycznie ciśnienie robocze jest dostosowane do maksymalnego obciążenia nominalnego. Nie wolno manipulować przy zaworze nadciśnieniowym.

Zmiana ustawienia może prowadzić do poważnych uszkodzeń.

## 1.3 Działanie

### Kolumna główna

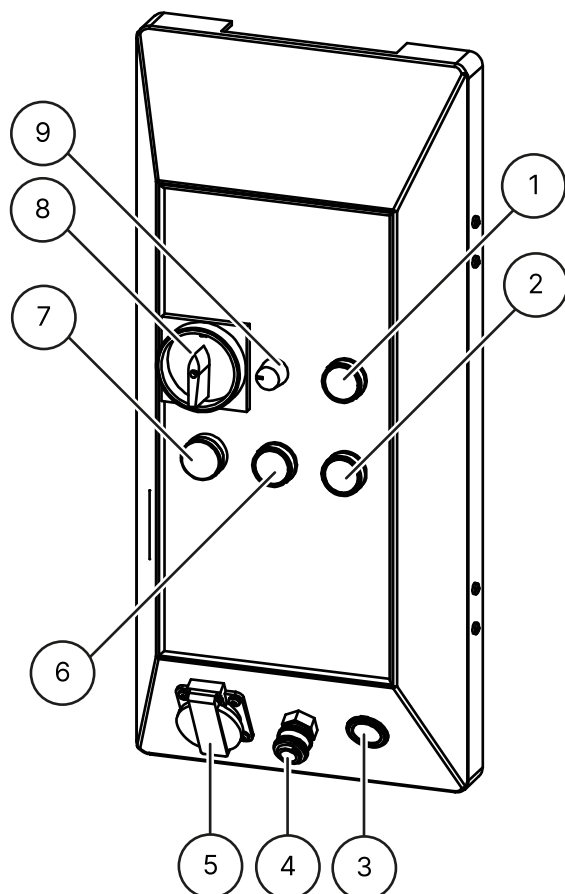

- ① **Przycisk podnoszenia**  
aby podnieść
- ② **Przycisk opuszczania**  
do całkowitego opuszczenia windy (detenty i zawór opuszczania są otwarte)
- ③ **Gniazdo samochodowe 12V**
- ④ **Gniazdo zaworu ESK**
- ⑤ **Wbudowane gniazdo 1 x 230 V**
- ⑥ **Przycisk parkingowy (LOCK)**  
aby opuścić windę do ogranicznika (tylko zawór opuszczania jest otwarty)
- ⑦ **Lampka kontrolna**  
wskazuje, czy winda jest w trybie czuwania
- ⑧ **Zamykany wyłącznik główny**  
z funkcją zatrzymania awaryjnego do włączania i wyłączania windy oraz do zabezpieczenia jej przed nieuprawnionym użyciem
- ⑨ **Ściemniacz**  
do regulacji jasności zestawu LED

## Kolumna pomocnicza

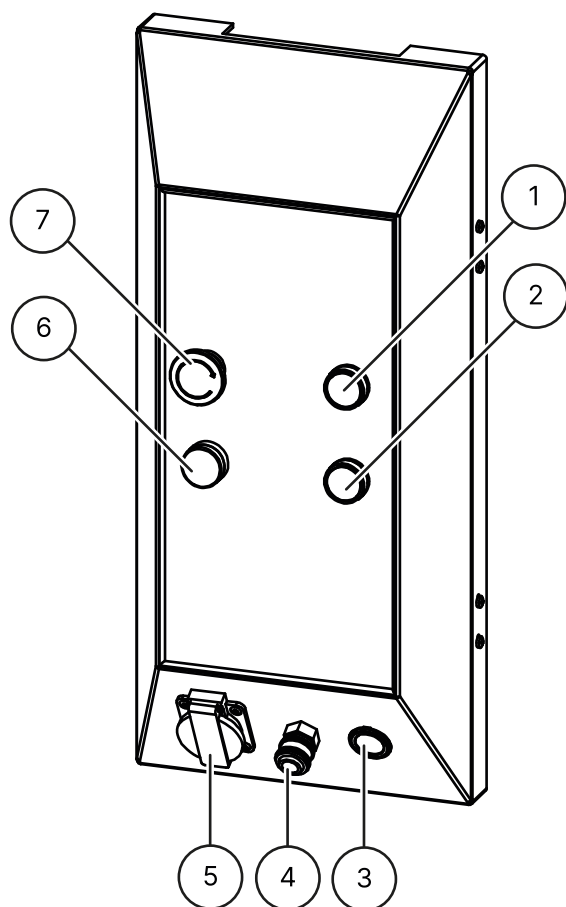

- ① **Przycisk podnoszenia**  
do podnoszenia platformy podnoszącej
- ② **Przycisk opuszczania**  
do całkowitego opuszczenia podnośnika (detonatory i zawór opuszczający są otwarte)
- ③ **Gniazdo samochodowe 12V**
- ④ **Gniazdo zaworu ESKK**
- ⑤ **Wbudowane gniazdo 1 x 230 V**
- ⑥ **Lampka kontrolna**  
wskazuje, czy platforma podnosząca jest w trybie gotowości
- ⑦ **Przycisk zatrzymania awaryjnego**  
Do wyłączenia platformy podnoszącej w przypadku problemów

## 1.4 Wskazówki bezpieczeństwa

### Ogólne instrukcje bezpieczeństwa

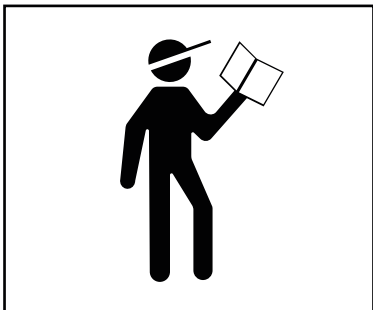

Przed przystąpieniem do obsługi podnośnika należy przeczytać i zrozumieć instrukcję obsługi.



Prace przy komponentach elektrycznych mogą wykonywać tylko lokalnie uprawnieni elektrycy.

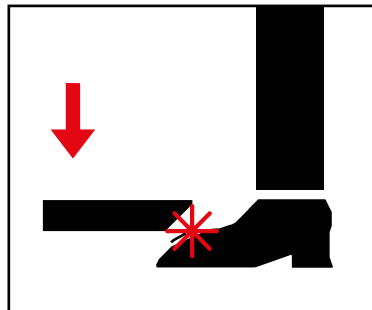

Podczas opuszczania platformy podnoszącej należy opuścić strefę zagrożenia.

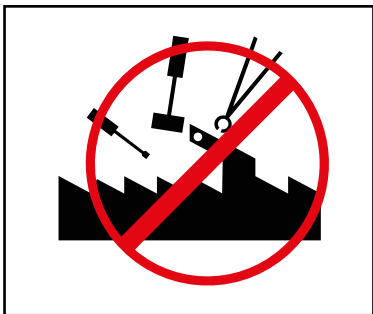

Zabrania się dokonywania jakichkolwiek modyfikacji platformy podnoszącej.



Platformy podnoszącej nie wolno czyścić pod bieżącą wodą.



Nie stosować żadnych środków rozpuszczających farbę lub wysoce agresywnych środków czyszczących.

### Instrukcje bezpieczeństwa specyficzne dla produktu

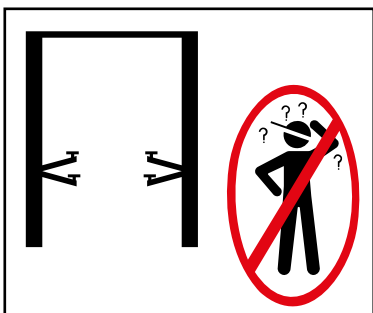

Platforma podnosząca może być obsługiwana tylko przez przeszkolony personel



Tylko osoby upoważnione mogą wejść do strefy zagrożenia

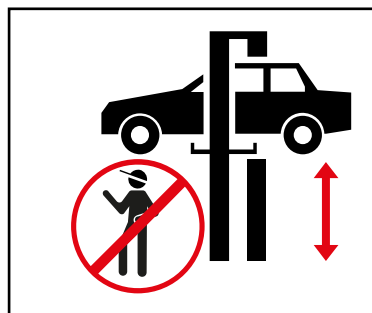

Podczas podnoszenia i opuszczania należy zachować wolną przestrzeń w strefie zagrożenia.

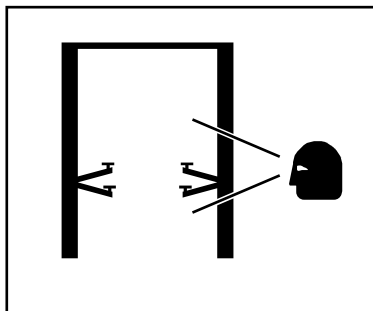

Do bezpiecznej pracy wymagana jest odpowiednia konserwacja i kontrole.

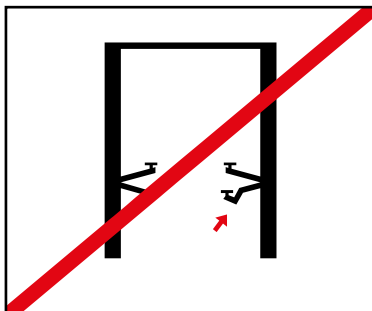

Nie wolno pracować na uszkodzonych podnośnikach



Zapewnić prawidłowe rozłożenie ciężaru pojazdu

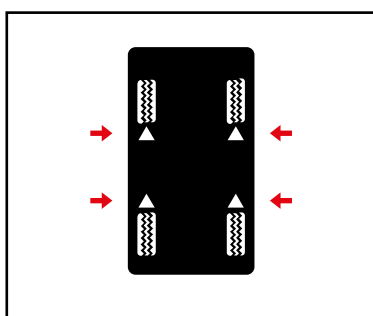

Podczas podnoszenia pojazdu należy korzystać z punktów podnoszenia określonych przez producenta pojazdu i zamknąć wszystkie drzwi.

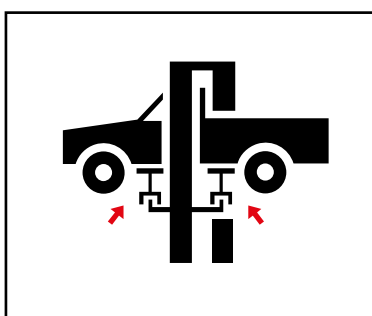

W razie potrzeby użyj odpowiednich adapterów.

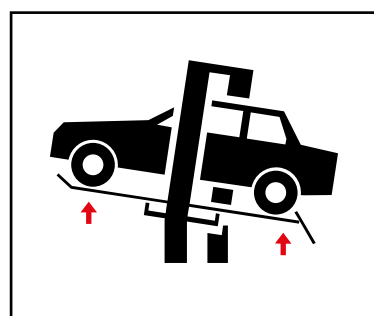

Adaptery zmniejszają podaną ładowność

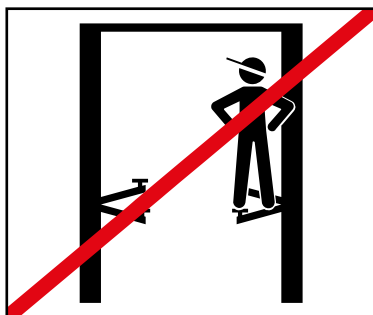

Na platformie podnoszącej, ramionach podporowych ani na podnoszonym pojeździe nie wolno przewozić żadnych przedmiotów ani osób.

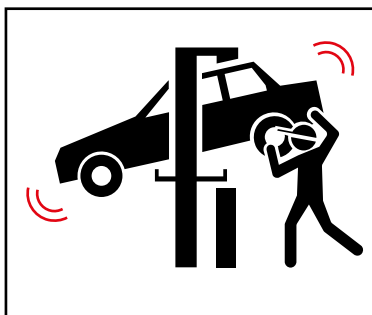

Unikać silnych ruchów wahadłowych podnoszonego pojazdu.

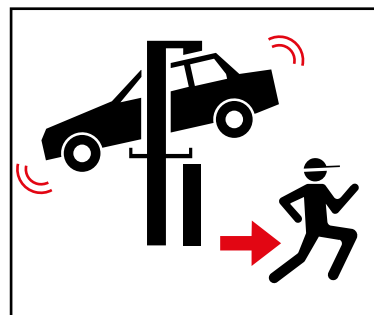

Jeśli istnieje ryzyko upadku pojazdu, należy natychmiast opuścić strefę zagrożenia

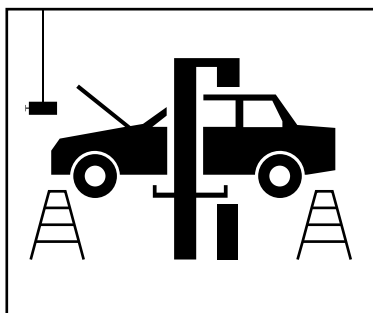

Podczas montażu lub demontażu ciężkich przedmiotów należy zawsze stosować zabezpieczenie przed ich przewróceniem.

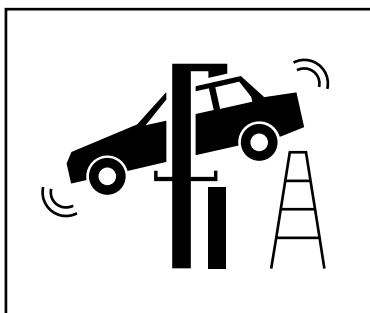

Podczas opuszczania uważać na przeszkody.

## 1.5 Dane techniczne

Typ	ATH Comfort Lift 2.40XL
Obciążenie	4000 kg
Czas procesu podnoszenia (2000 kg)	36 s
Czas opuszczania (2000 kg)	36 s
Instalacja elektryczna	3/400V/50Hz
Napięcie sterowania	24 V DC
Silnik	3,0 KW
Bezpiecznik górny	3 C 16 A
Kabel przyłączeniowy	Min. 5 x 1,5 <sup>mm</sup> 2
Stopień ochrony	IP 43
Ciśnienie robocze <sup>2</sup>	220 bar
Zalecany olej hydrauliczny	Lato (10° do 45°): H-LPD 32 Zima (poniżej 10°): H-LPD 22
Ilość oleju	Ok. 10 l
Zakotwiczenie w podłożu	Pręt kotwiący M16x250 (art. nr 090527) Nabój z zaprawą iniekcyjną 300 ml (art. nr 090526)
Ilość kotew	12 sztuk
Dopuszczalna wartość dźwięku	≤ 84 dB

### Ostrzeżenie



<sup>2</sup> Ustawione fabrycznie ciśnienie robocze jest dostosowane do maksymalnego obciążenia nominalnego. Nie wolno manipulować przy zaworze nadciśnieniowym.

Zmiana ustawienia może prowadzić do poważnych uszkodzeń.

### Wskazówka



Jeśli nie można podnieść określonego obciążenia nominalnego, należy skontaktować się z naszym serwisem.

## 1.6 Rozkład obciążenia

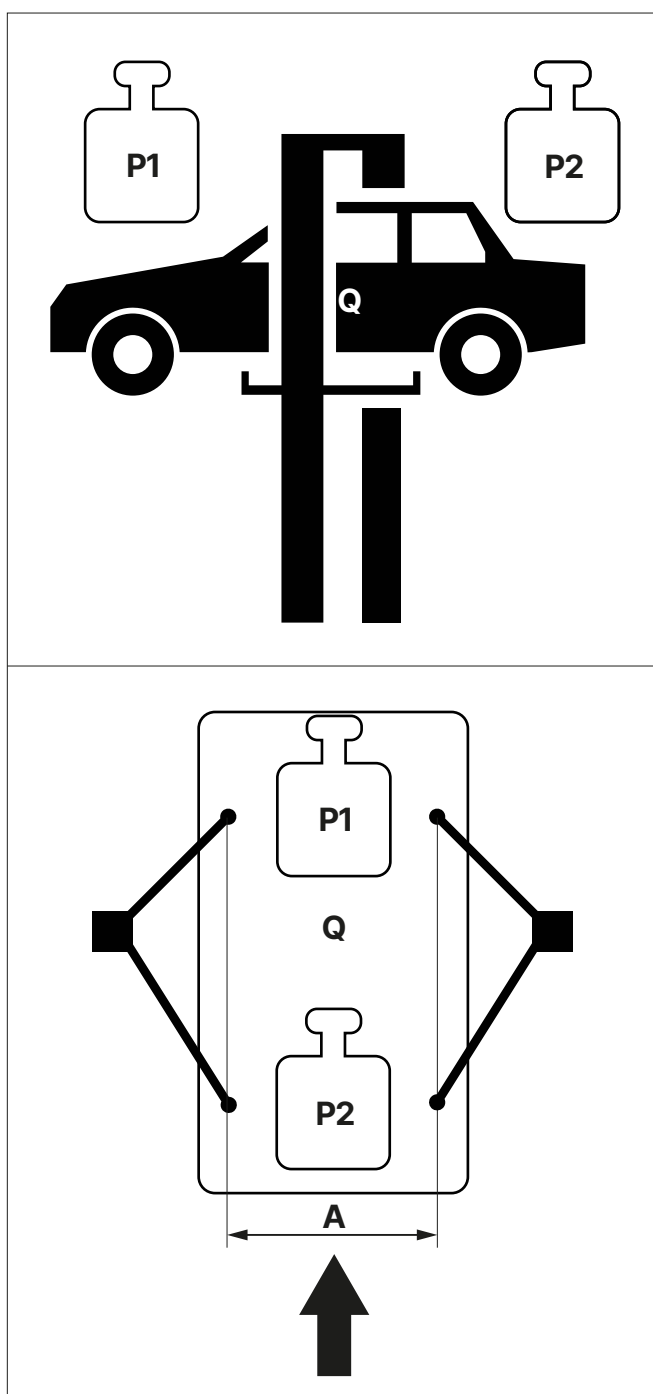

**Q** Masa całkowita pojazdu

**P1** Maks.  $3/5 \times Q$



- P2 Maks. 2/5 x Q  
 3/2 Rozkład obciążenia  
 A<sup>2</sup> Min. 1000 mm

### Uwaga



<sup>2</sup> Jeśli odległość A jest mniejsza, zmniejsza się udźwig platformy podnoszącej. W takich przypadkach oraz innych nie przewidzianych w niniejszej instrukcji należy skonsultować się z producentem.

## 1.7 Rysunek wymiarowy

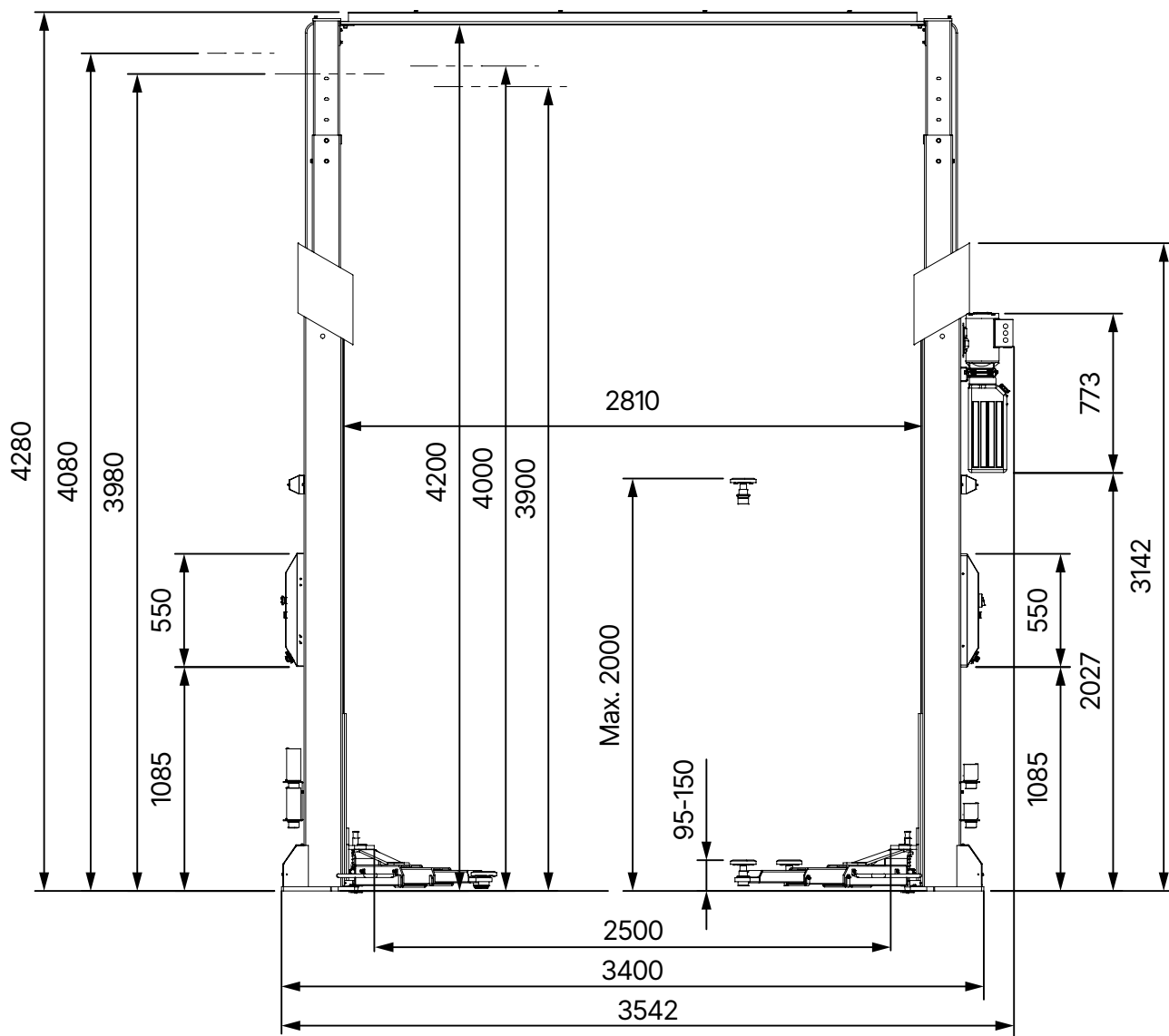

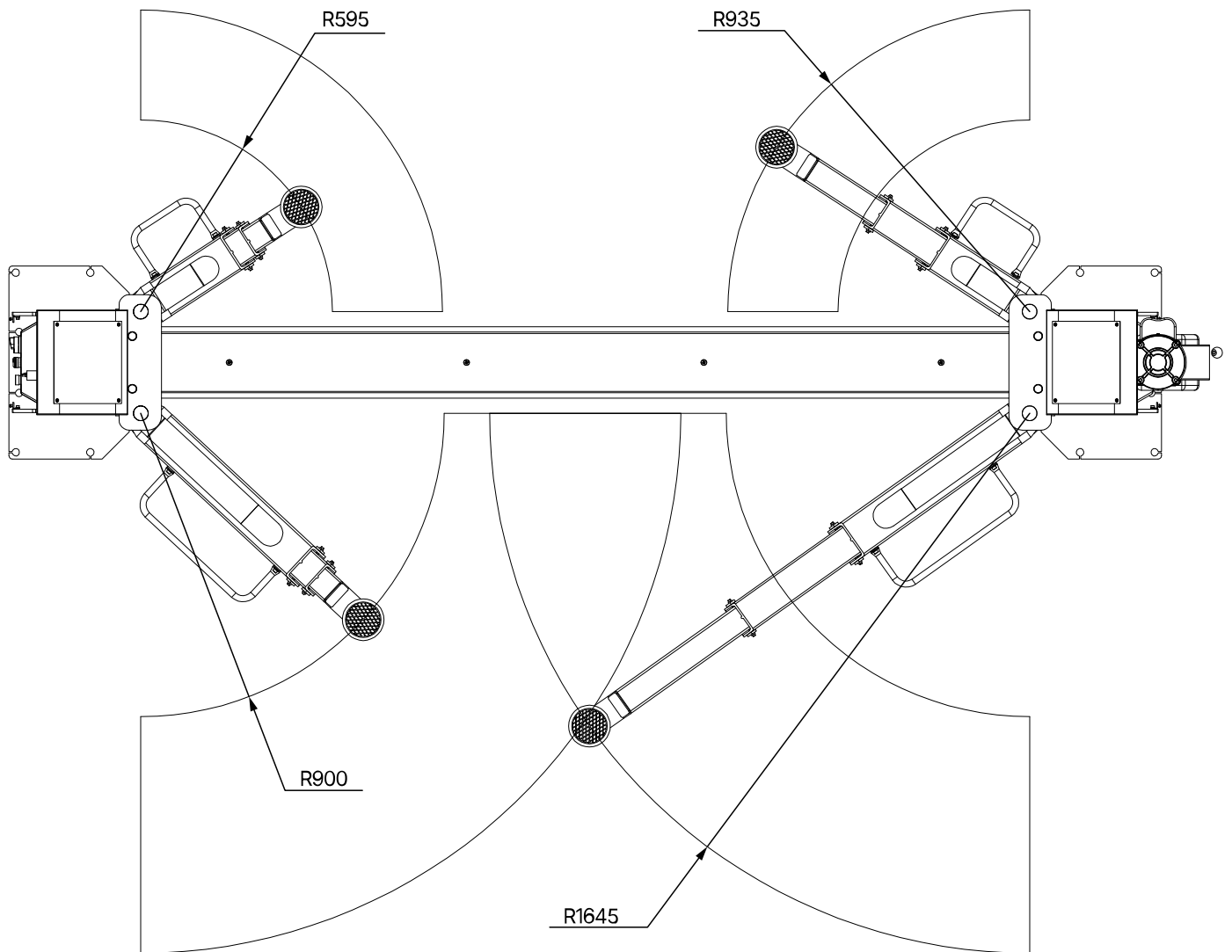

## 2 INSTALACJA

Maszyna musi być zainstalowana przez uprawniony personel zgodnie z instrukcją.



### Wskazówka

Instrukcja obsługi (wraz z protokołem) jest ważną częścią maszyny lub produktu.

**Proszę przechowywać ją w bezpiecznym miejscu!**

Produkt musi być skontrolowany przez odpowiednią i upoważnioną firmę lub instytucję po zakończeniu montażu, przekazaniu, instruktażu w razie potrzeby, a następnie w regularnych odstępach czasu zgodnie z przepisami i regulacjami prawnymi obowiązującymi w kraju eksploatacji.

### 2.1 Warunki transportu i przechowywania

Do transportu i ustawiania maszyny należy zawsze używać odpowiednich urządzeń zawieszowych, podnośnikowych lub przenośników podłogowych i zwracać uwagę na środek ciężkości maszyny.

Maszyna powinna być transportowana tylko w oryginalnym opakowaniu.

Dane	ATH Comfort Lift 2.40XL
Waga	748 kg
Szerokość	1020 mm
Długość	2955 mm
Wysokość	590 mm
Temperatura przechowywania	-10 do +50°C

### Instrukcje dotyczące transportu i przechowywania



#### Uwaga

Podnosić ostrożnie, prawidłowo podierać ładunek za pomocą odpowiednich pomocy, które są w doskonałym stanie.



#### Uwaga

Unikać niespodziewanych uniesień i ruchów szarpanych. Uważać na nierówności, rynny poprzeczne itp.



### Niebezpieczeństwo

Zdjęte części opakowania mogą stanowić zagrożenie dla dzieci i zwierząt.

Może to spowodować poważne obrażenia lub nawet śmierć.

Usunięte części opakowania przechowywać w miejscu zbiórki niedostępnym dla dzieci i zwierząt do czasu utylizacji.

## 2.2 Rozpakowanie urządzenia

- Zdejmij górną pokrywę opakowania i upewnij się, że podczas transportu nie powstały żadne uszkodzenia.
- Odkręć śrubę zabezpieczającą, aby zdjąć maszynę z palety/ramy. Aby podnieść maszynę w dół z palety/ramy, należy użyć odpowiedniego urządzenia podnoszącego (ewentualnie z liną zawiesia).



### Niebezpieczeństwo

Zdjęte części opakowania mogą stanowić zagrożenie dla dzieci i zwierząt.

Może to spowodować poważne obrażenia lub nawet śmierć.

Usunięte części opakowania przechowywać w miejscu zbiórki niedostępnym dla dzieci i zwierząt do czasu utylizacji.

## 2.3 Zakres dostawy



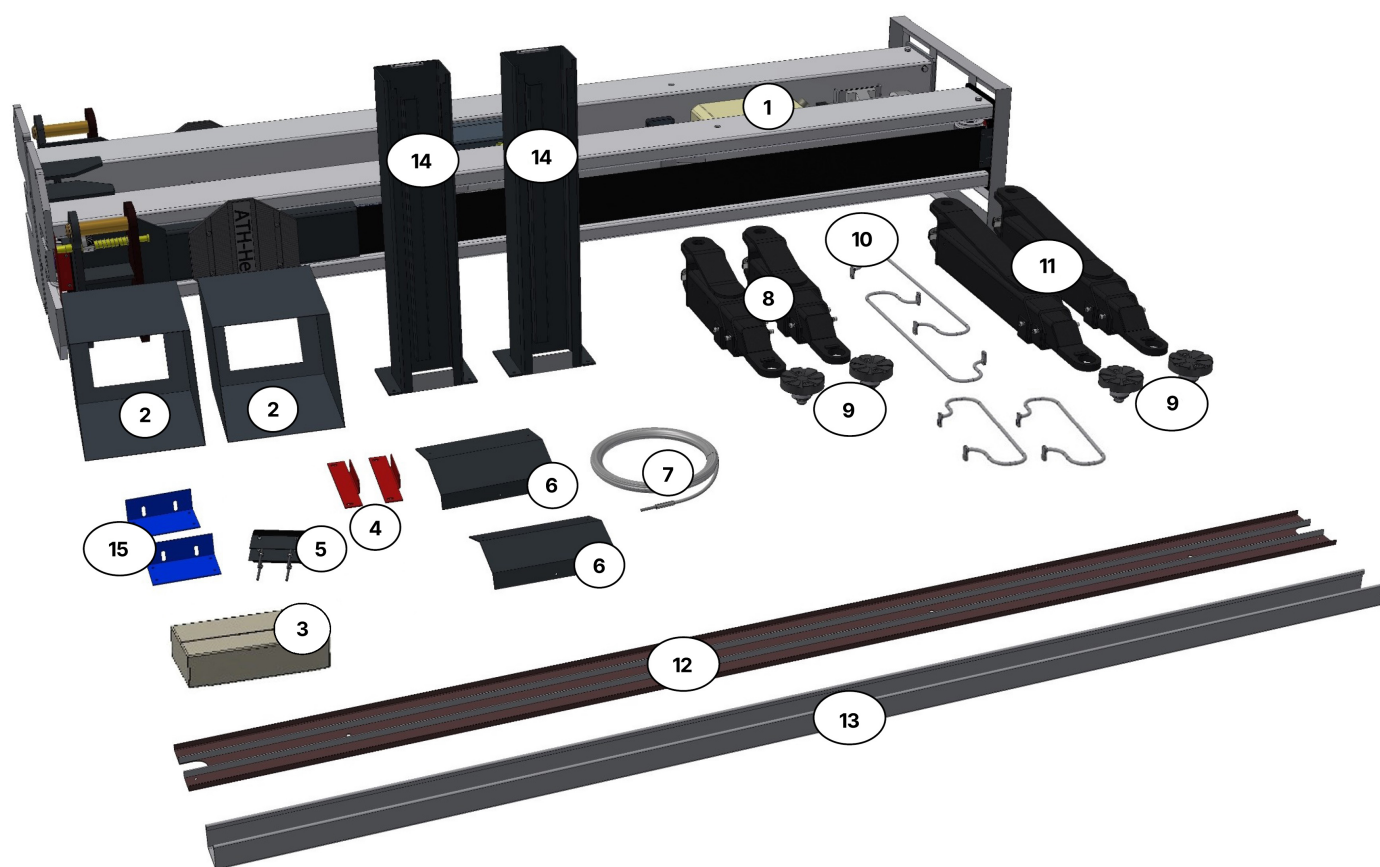

- |   |  |   |   |
|---|--|---|---|
| ① | Kolumna główna z jednostką sterującą i kolumna pomocnicza z 2. jednostką sterującą | ② | 2 x pokrywa kolumny                       |
| ③ | Skrzynka na akcesoria z drobnymi częściami   | ④ | 2 x uchwyty montażowe do ochrony cylindra |
| ⑤ | 2 x kolumny osłonowe wewnątrz  | ⑥ | 2 x kolumny osłonowe tylne dolne          |
| ⑦ | 2 x liny synchroniczne   | ⑧ | Ramiona nośne 3-częściowe krótkie         |
| ⑨ | 4 x płyty nośne  | ⑩ | 4 x ochrona stóp                          |
| ⑪ | 2 x ramiona podporowe 3-częściowe długie   | ⑫ | Wzmocnienie dla poprzeczki                |
| ⑬ | Poprzeczka   | ⑭ | 2 x Regulacja wysokości kolumny           |
| ⑮ | 2 x uchwyty montażowe do poprzeczki  |   |   |

### Akcesoria opcjonalne

- ATE2018-S płyta nośna, wysokość 155 mm
- ATE2019-S Podwyższenie płyty nośnej 80 mm
- HTA2348 Zestaw montażowy do transportera 1 do Renault Master, Opel Movano, Nissan Interstar od 2010 r.

Może być używany tylko w połączeniu z podnośnikiem płyty montażowej 80 mm = ATE2019-S w celu osiągnięcia punktów montażowych

- HTA2349 Zestaw montażowy do transportera 2



do Citroen Jumper, Peugeot Boxer, Fiat Ducato

Możliwość zastosowania tylko w połączeniu z podwyższeniem systemu plug-in 80 mm = ATE2019-S do osiągnięcia punktów odbioru

■ HTA2351 Zestaw mocowań do transportera 3

do Mercedes Sprinter, VW Crafter od 2006 r.

Można stosować tylko w połączeniu z 2x systemem wtykowym o wysokości 155 mm = 2x ATE2018, aby dotrzeć do punktów odbioru

■ HAT2352 Zestaw montażowy transportera 4

dla pojazdów z nadwoziem ramowym

Można stosować tylko w połączeniu z systemem wtykowym o wysokości 80 mm = ATE2019-S, aby dotrzeć do punktów odbioru

■ HHS2010-3 Uchwyt do przedłużenia systemu wtykowego 4x

## 2.4 Lokalizacja

Maszyna powinna być trzymana z dala od materiałów łatwopalnych i wybuchowych, a także od światła słonecznego i intensywnego. Maszyna powinna być również umieszczona w dobrze wentylowanym miejscu.

Maszyna powinna być zainstalowana na wystarczająco solidnym podłożu, w razie potrzeby zgodnie z minimalnymi wymaganiami specyfikacji w planie fundamentów.

Przy wyborze miejsca montażu oprócz warunków gruntowych należy przestrzegać wytycznych i wskazówek zawartych w przepisach o zapobieganiu wypadkom oraz przepisach dotyczących miejsca pracy.

Jeśli urządzenie ma być zamontowane na płycie podłogowej, należy sprawdzić jej wystarczającą nośność. Ogólnie zaleca się, aby przy montażu urządzenia na stropach podłogowych zasięgnąć opinii rzeczoznawcy budowlanego w celu dokonania oceny.

Maszyna może być instalowana i używana tylko w zamkniętych pomieszczeniach. Nie posiada ona odpowiedniego wyposażenia zabezpieczającego (np. ochrona IP, ocynkowana konstrukcja) do stosowania na zewnątrz.

Temperatura	5 - 50°C
Poziom morza	< 1500m
Wilgotność	50% przy 40°C - 90% przy 20°C

## 2.5 Lokalizacja Minimalne odległości

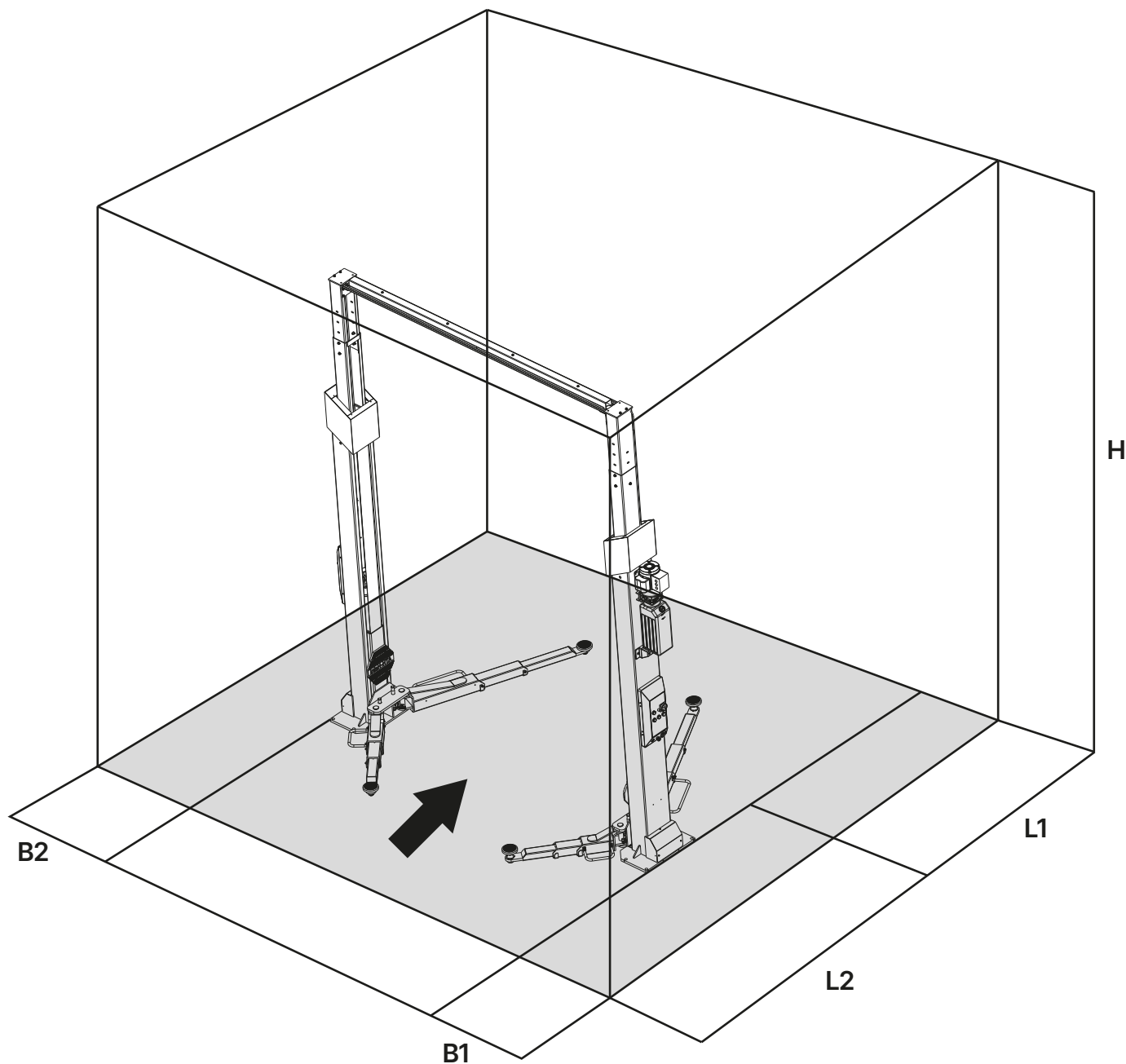

- B1 Odległość kolumna główna - ściana: **Min. 1000 mm**
- B2 Odległość kolumna dodatkowa - ściana: **Min. 700 mm**
- L1 Odległość kolumna - ściana: **Min. 3200 mm**
- L2 Odległość kolumna - ściana: **Min. 3200 mm**
- H Wysokość pomieszczenia  
 Najniższa pozycja: **Min. 4300 mm**  
 Pozycja środkowa: **Min. 4500 mm**  
 Najwyższa pozycja: **Min. 4700 mm**

Przyłącze zasilania i przewód uziemiający mogą mieć formę złącza (gniazdo i wtyczka) lub stałego przyłącza.



## 2.6 Mocowanie

### Ostrzeżenie



Podczas mocowania urządzenia należy przestrzegać przepisów ogólnych, jak również lokalnych.

Dlatego też czynności te powinny być wykonywane wyłącznie przez przeszkolonego specjalistę.

Maszynę należy ustawić i zamocować na wystarczająco stabilnym podłożu, w razie potrzeby zgodnie z minimalnymi wymaganiami specyfikacji w planie fundamentów.

Maszynę należy zamocować w przewidzianych miejscach za pomocą odpowiednich materiałów mocujących, jeśli takowe zostały podane.

Przy wyborze miejsca montażu oprócz warunków gruntowych należy przestrzegać wytycznych i wskazówek zawartych w przepisach o zapobieganiu wypadkom oraz przepisach dotyczących miejsca pracy.

W przypadku montażu na stropach podłogowych należy sprawdzić ich wystarczającą nośność. Z reguły w przypadku montażu urządzenia na stropach zaleca się zasięgnięcie opinii rzeczoznawcy budowlanego w celu dokonania oceny.

## 2.7 Podłączenie elektryczne

### Uwaga



Należy przestrzegać przepisów ogólnych oraz lokalnych. Dlatego ten etap może być wykonywany tylko przez przeszkolonego specjalistę.

Zwrócić uwagę na niezbędny przewód zasilający.

Podłączenie powinno być wykonane zgodnie z produktem z wtyczką 230V Schuko.

Odchylenia napięcia nie powinny przekraczać 0,9 - 1,1-krotności zakresu napięcia nominalnego, a odchylenia częstotliwości nie powinny przekraczać 0,99 - 1,01-krotności zakresu częstotliwości. Aby móc to zagwarantować, należy zastosować niezbędne środki ochronne.

Po zakończeniu pracy należy sprawdzić kierunek obrotów silnika.

## 2.8 Przyłącze pneumatyczne

### Uwaga



W przypadku wszystkich instalacji pneumatycznych pomiędzy przewodem zasilającym a instalacją należy zainstalować urządzenie do konserwacji sprężonego powietrza (czasami wchodzi w zakres dostawy).

Ciężnienie powietrza w przewodzie zasilającym musi odpowiadać co najmniej ciśnieniu ["Dane techniczne"](#).

Należy sprawdzić prawidłowe ustawienie urządzenia do konserwacji sprężonego powietrza.



Urządzenie do konserwacji sprężonego powietrza musi być serwisowane w regularnych odstępach czasu. Maksymalne lub minimalne ciśnienie zapewnia prawidłowe działanie bez ewentualnych uszkodzeń.

## 2.9 Przyłącza hydrauliczne



### Wskazówka

Przed pierwszym uruchomieniem lub eksploatacją instalacji z olejem należy przestrzegać następujących zasad dotyczących optymalnego, bezawaryjnego, jak również prawie bezpowietrznego funkcjonowania.

Wszystkie przewody hydrauliczne muszą być dołączone i dociśnięte zgodnie z planem hydraulicznym lub oznaczeniem węży.

Wszystkie przewody hydrauliczne i siłowniki muszą być odpowietrzone zgodnie z hydraulicznym planem pracy lub oznaczeniem węży.

W celu zapewnienia prawidłowego i bezpiecznego funkcjonowania układu i użytych przewodów hydraulicznych należy upewnić się, że stosowane płyny hydrauliczne odpowiadają specyficznym specyfikacjom i zaleceniom producenta.

Używane płyny, które nie spełniają określonych wymagań lub posiadają niedozwolone zanieczyszczenia, spowodują uszkodzenie całego układu hydraulicznego i skrócą żywotność stosowanych układów hydraulicznych.



### Wskazówka

Zanieczyszczenie instalacji jest możliwe również w przypadku nowego napełnienia olejem.

Należy sprawdzić lub wyprodukować minimalne wymagania i minimalną ilość oleju.

## 2.10 Montaż



### Wskazówka

Instrukcji tej nie należy traktować jako instrukcji montażu, podane są tu jedynie wskazówki i pomoc dla doświadczonych i wykwalifikowanych monterów.



### Ostrzeżenie

Przy wykonywaniu poniższych prac należy nosić odpowiednią odzież i indywidualne środki ochrony.



### Uwaga

Nieprawidłowy montaż i regulacje skutkują wykluczeniem odpowiedzialności i gwarancji.

Częściowo wstępnie zmontowane maszyny muszą być przed uruchomieniem sprawdzone, poinstruowane i zaakceptowane przez kompetentną osobę.

Montaż maszyn musi być przeprowadzony przez osobę wykwalifikowaną.

### 2.10.1 Plan fundacji

#### Uwaga



Nie wolno montować platformy podnoszącej na asfalcie lub miękkim jastrychu. Nie mogą występować dylatacje ani pęknięcia, które przerywałyby ciągłość zbrojenia. Nośność sufitów podwieszanych musi być sprawdzona przez operatora.

Ustawienie platformy podnoszącej pod kątem może utrudnić jej działanie.

Przestrzegać podanej jakości betonu i czasu utwardzania.

Jakość betonu	C20/25
Czas utwardzania betonu	Min. 20 dni

**Plan fundacji**

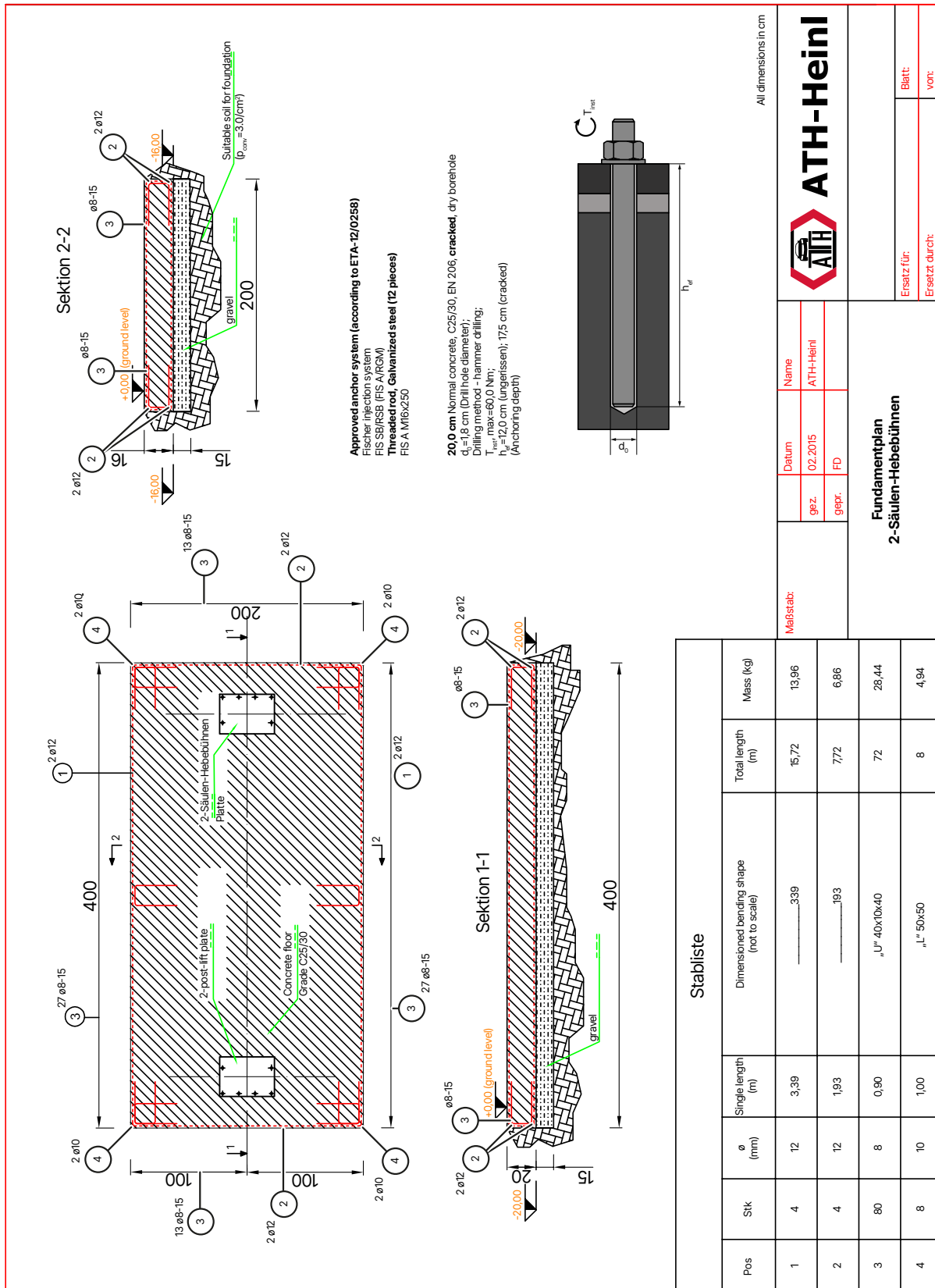

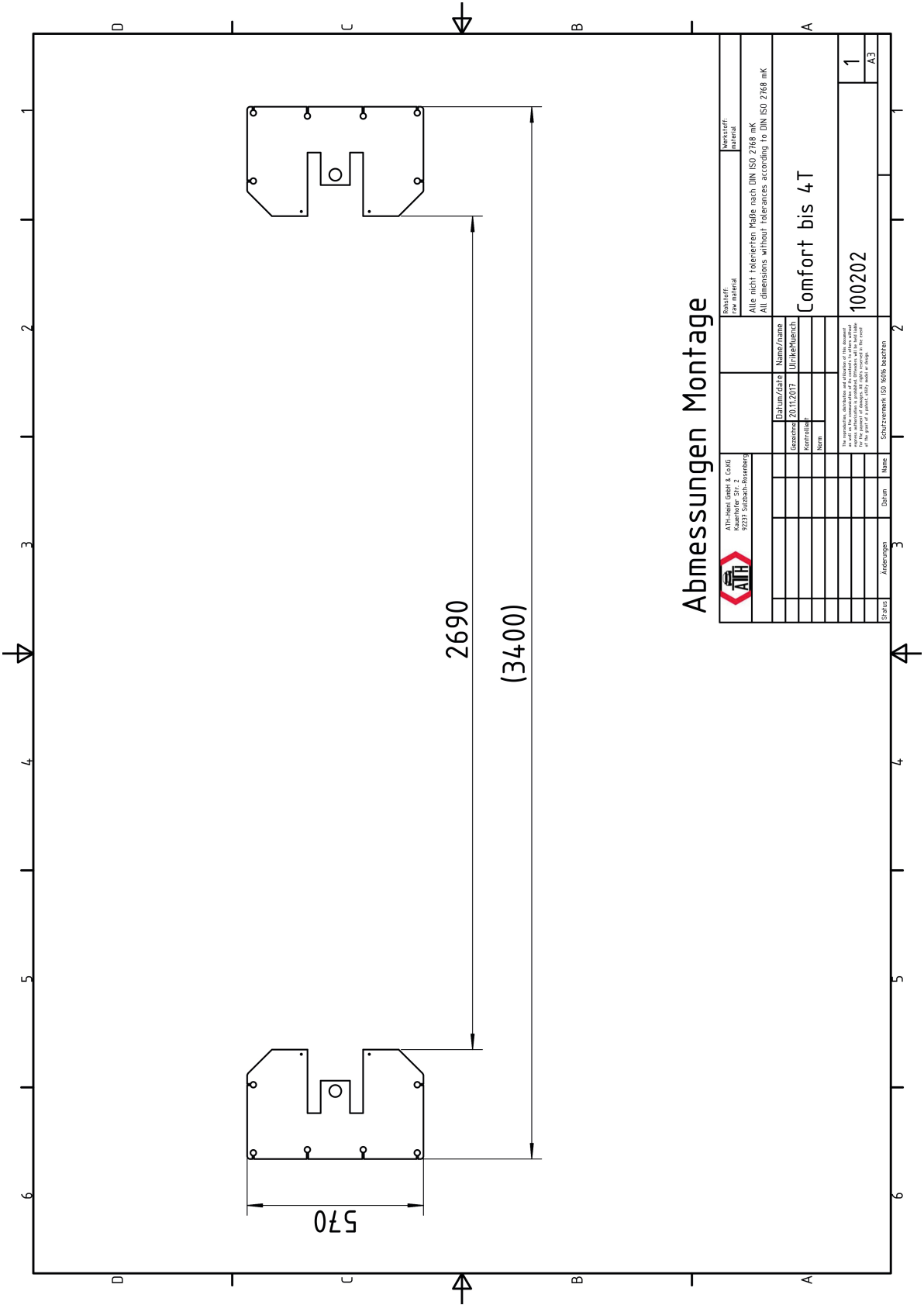

### Abmessungen Montage

ATH-Heini GmbH & Co.KG Kaiserstraße 51b - 2 82271 Schwanenau		Reinheitsgrad: Zw. material	Reinheitsgrad: Final grade
Alle nicht tolerierten Maße nach DIN ISO 2768 mK All dimensions without tolerances according to DIN ISO 2768 mK			
Datum/date Erreicht/achieved: 20.11.2017		Name/name Ullrich/Muech	
Zeichnung/drawing:		Comfort bis 4T	
Status:		100202	
Änderungen:		1 A3	
Datum:		Schürzentrack ISO 1008 beantw.	

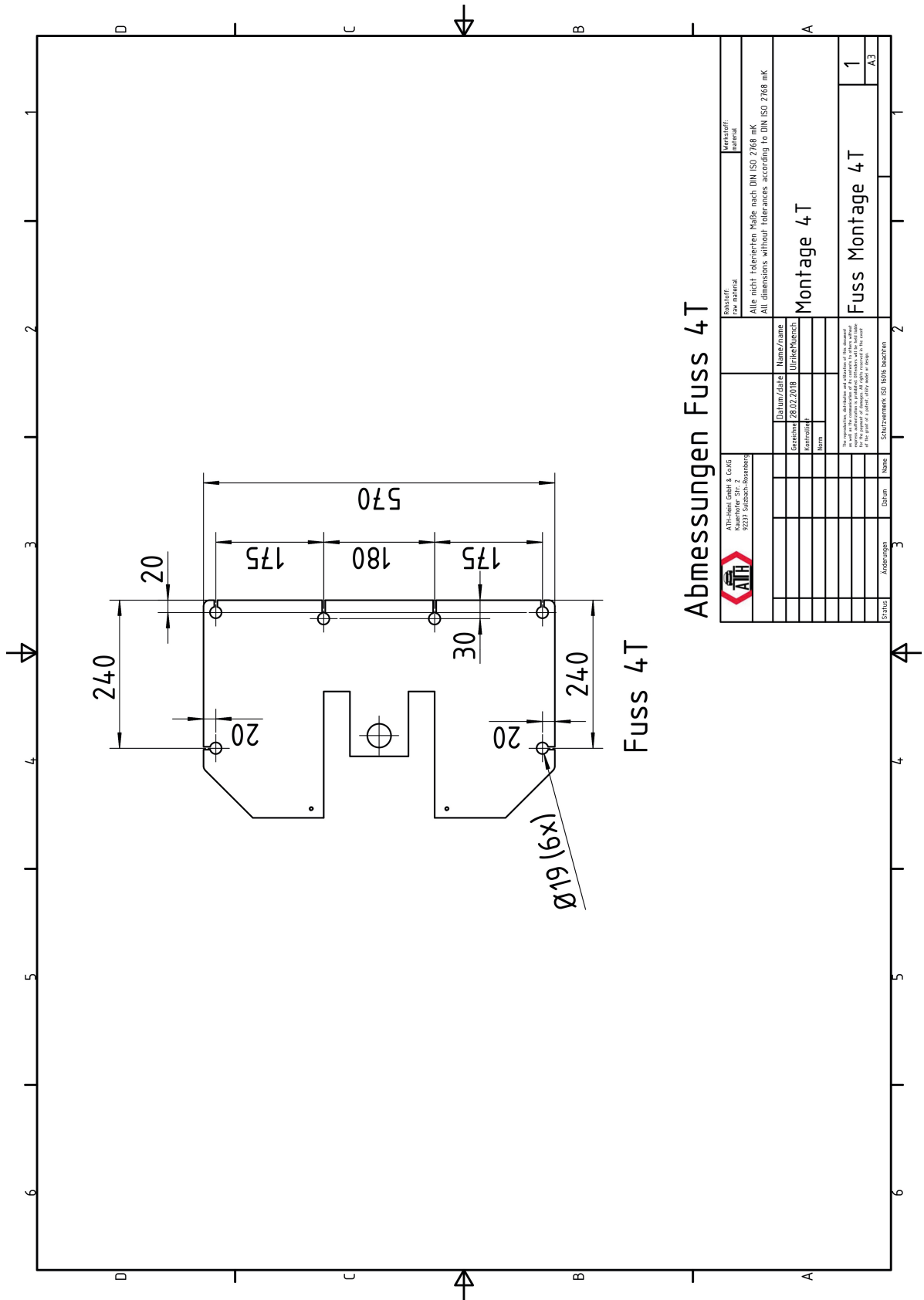

## 2.10.2 Montaż platformy podnoszącej

### Ustawianie i wyrównywanie kolumn podnoszących

1. Przed ustawieniem kolumn, zamocuj podnośniki kolumn.
2. Po ustawieniu kolumn sprawdź odległość między nimi, mocując poprzeczkę przed zakotwieniem.
3. Przed zakotwieniem za pomocą kołków upewnij się, że dwie kolumny podnoszące są wyrównane w obu kierunkach, jak wskazano poniżej; w razie potrzeby wyrównaj je za pomocą podkładek lub podkładek regulacyjnych.

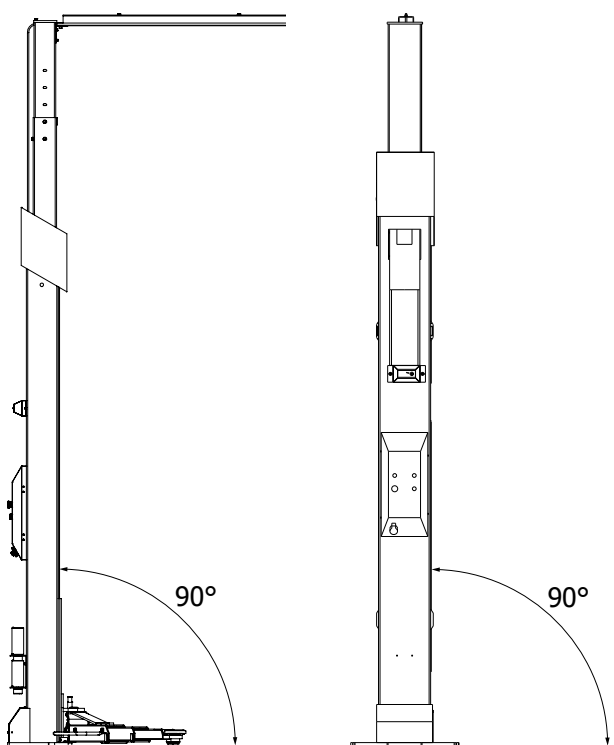

### Mocowanie za pomocą kotew bezpieczeństwa

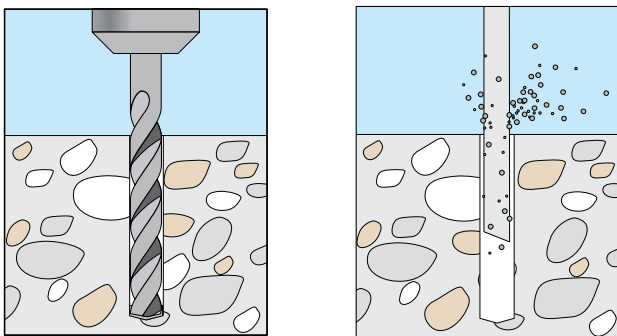

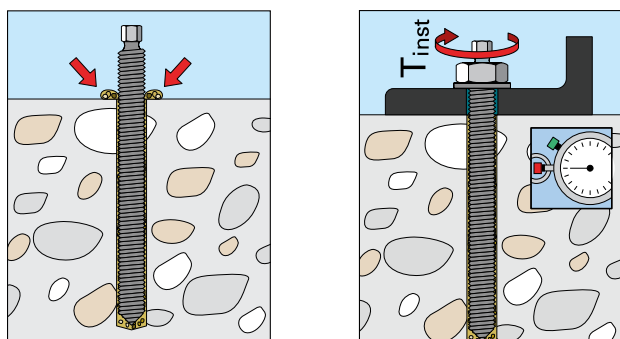
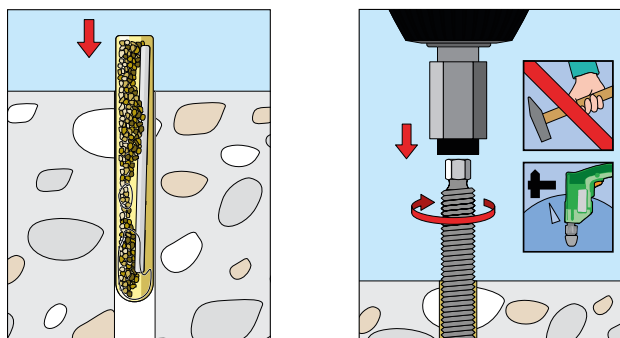

## Montaż i regulacja zaczepów bezpieczeństwa

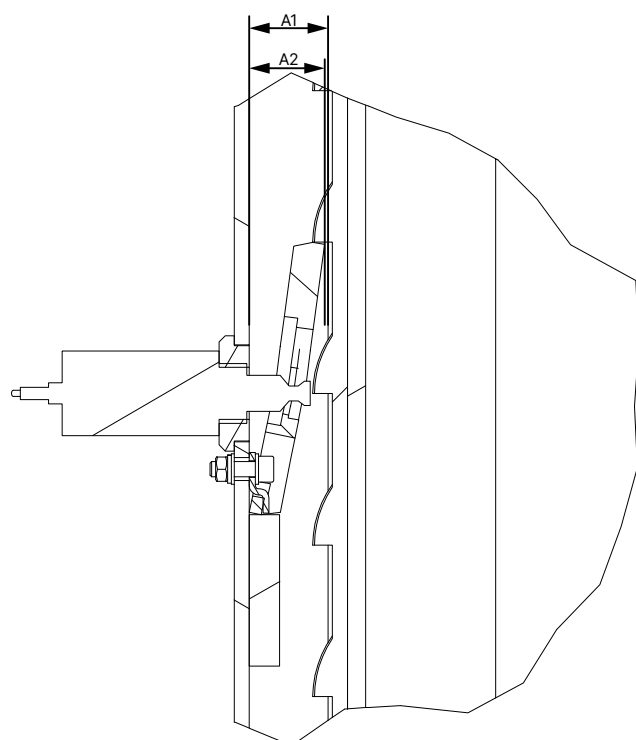

- Zamontować wszystkie zaczepy bezpieczeństwa i magnesy w następujący sposób
- Upewnij się, że kolumna odległości od wózka podnoszącego A1 i kolumna odległości od odblokowanego elementu zabezpieczającego A2 są takie same. W razie potrzeby odległość można wyregulować za pomocą nakrętki na elektromagnesie.

## Smarowanie prowadnic

Nasmarować prowadnice kolumny w sposób pokazany na rysunku.

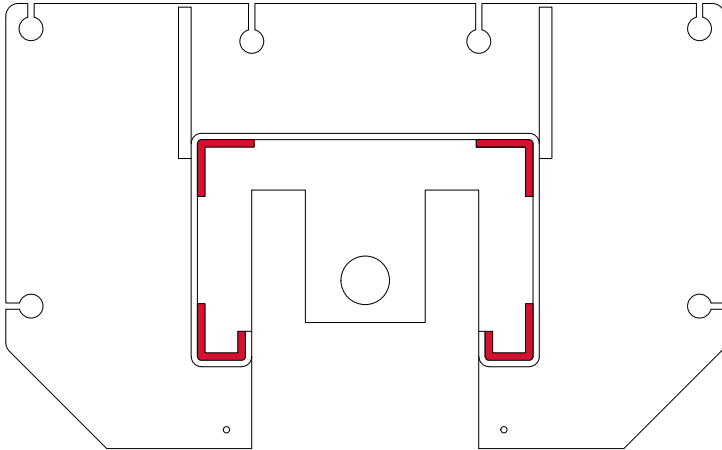

Rodzaj smaru, jaki należy zastosować, można znaleźć na stronie ["Materiały eksploatacyjne do montażu, konserwacji i pielęgnacji"](#).

## Mocowanie lin synchronizatora

1. Ustawić liny zgodnie z poniższymi rysunkami.
2. Następnie naoliwić osie krążków odchyłających, jak wskazano na stronie ["Plan konserwacji lub pielęgnacji"](#).
3. Teraz załóż krążki odchyłające i zabezpiecz je za pomocą dołączonych pierścieni zabezpieczających.
4. Zamontuj liny na wózku podnośnikowym, jak pokazano na rysunku.

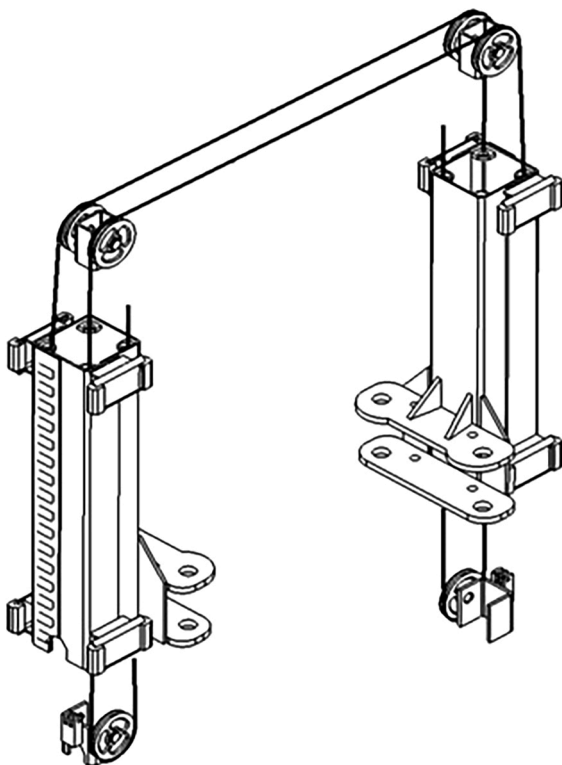

## Podłączenie hydrauliki



Podłączyć węże hydrauliczne zgodnie z rysunkiem.

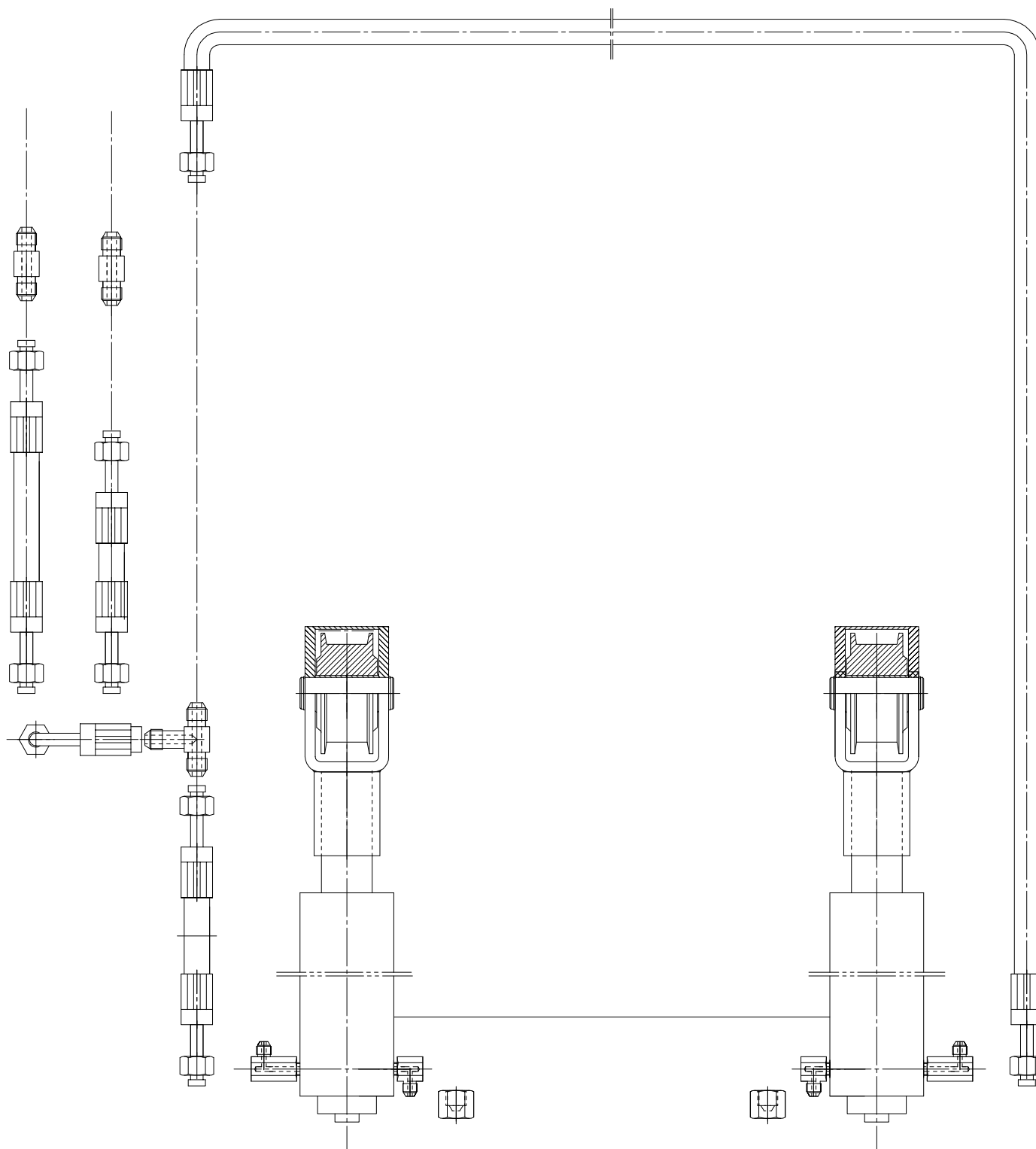

**Włożyć ramiona podnośnika:**

1. Sprawdź wszystkie blokady przedłużenia ramion podnośnika i w razie potrzeby wyreguluj.

2. Zamocować ramiona podnoszące do wózka za pomocą śrub i podkładek.

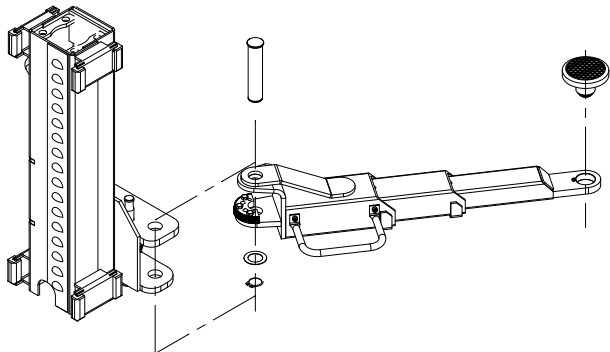

### Olej hydrauliczny

Wlać olej hydrauliczny do znaku na bagnecie.

Następnie odpowietrzyć układ hydrauliczny zgodnie z opisem w rozdziale ["Konservacja"](#).

### Przyłącze elektryczne

#### Uwaga



W tym przypadku należy przestrzegać przepisów ogólnych, jak i lokalnych.

Dlatego też czynności te powinny być wykonywane wyłącznie przez przeszkolonego specjalistę. Należy zwrócić uwagę na niezbędny przewód zasilający (patrz ["Podłączenie elektryczne"](#)).

### Kontrola przed pierwszym podniesieniem

- Sprawdzić wszystkie połączenia (śruby, nakrętki, sworznie itp.) pod kątem prawidłowego zamocowania.
- Sprawdzić wszystkie wyłączniki krańcowe pod kątem prawidłowego ustawienia i działania.
- Sprawdzić wszystkie elementy i połączenia hydrauliki i pneumatyki pod kątem szczelności i w razie potrzeby dokręcić.
- Sprawdzić wszystkie przyciski pod kątem prawidłowego działania. Upewnić się, że wszystkie elementy wymagane dla danej funkcji są aktywowane (otworzyć detenty, otworzyć zawór opuszczania, aktywować styczniki silnika, itd.)
- Obserwować kierunek obrotów silnika i w razie potrzeby zmienić go.
- Podnieść i opuścić windę 2 do 3 razy, sprawdzając synchronizację.

#### Wskazówka



Aby sprawdzić synchronizację, można zmierzyć odległość wózka podnośnikowego od płyty bazowej. Wózek podnośnika, który znajduje się dalej, musi być dokręcony.

### Podnoszenie pod obciążeniem

- Podnieść ładunek na wysokość ok. 1000 mm.
- Następnie opuścić ładunek do pierwszego wycięcia (ok. 500 mm).
- Sprawdźcie synchronizację i w razie potrzeby wyregulujcie ją.

- Podczas dalszego podnoszenia nadal zwracać uwagę na synchronizację.
- Opuścić ładunek i zamontować brakujące osłony lub rampy.

#### Wskazówka



Po montażu wypełnić załączoną stronę "[Książka badań](#)".

Informacje te będą potrzebne w przypadku ewentualnego przypadku serwisowego.

#### Opuszczanie awaryjne w przypadku awarii zasilania

1. Wyłączyć scenę za pomocą wyłącznika głównego i zabezpieczyć ją przed ponownym włączeniem.
2. W celu odblokowania zabezpieczeń podnieść oba wózki podnośnikowe o ok. 30 mm za pomocą odpowiedniego podnośnika.
3. Odblokować i zapiąć ręcznie zaczepy bezpieczeństwa, aby wózki podnośnikowe mogły się opuścić.
4. Teraz powtórz kroki 2 i 3 na drugiej kolumnie.
5. Powoli obrócić śrubę awaryjnego opuszczania <sup>①</sup> na zaworze opuszczania w lewo (otwarcie). Scena obniża się.
6. Po zakończeniu procesu opuszczania należy ponownie zamknąć śrubę awaryjnego opuszczania <sup>①</sup>.



#### Ustawianie zaworu prędkości opuszczania

1. Poluzować nakrętkę zabezpieczającą <sup>②</sup> zaworu prędkości opuszczania <sup>①</sup>.

2. Ustawić prędkość opuszczania zgodnie z danymi technicznymi.
3. Obracanie śruby dociskowej zaworu opuszczania w prawo powoduje wolniejsze opuszczanie windy, obracanie w lewo powoduje szybsze opuszczanie.
4. Po zakończeniu pracy należy zabezpieczyć ustawienie poprzez dokręcenie przeciwnakrętki zaworu obniżającego.

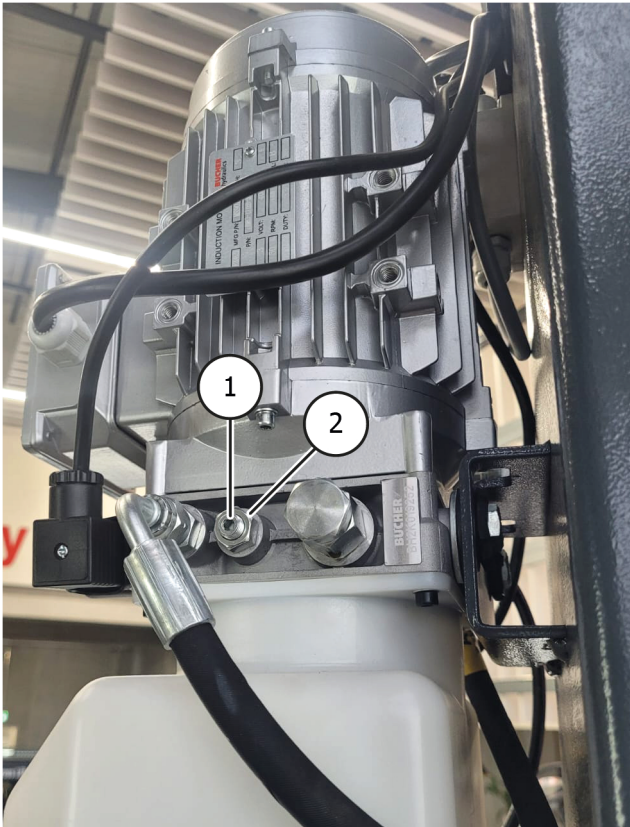

### 3 OPERACJA

#### 3.1 Instrukcja obsługi

Firma: Działalność:	<h2>Instrukcja obsługi</h2> <p>Do pracy na podnośnikach samochodowych</p>	Data: Podpis:
          <p><b>Notruf 112</b></p>	<h3>Zagrożenia dla ludzi i środowiska</h3>	
	<ul style="list-style-type: none"> <li>Zagrożenie związane z możliwym poślizgiem pojazdu</li> <li>Niebezpieczeństwo związane z gorącymi powierzchniami na pojeździe</li> <li>Niebezpieczeństwo zgniecenia przez ruchome części</li> <li>Zagrożenia elektryczne ze względu na wyposażenie elektryczne</li> <li>Niebezpieczeństwo wynikające z braku konserwacji urządzeń</li> </ul>	
	<h3>Środki ochronne i zasady postępowania</h3>	
	<h4>Podnoszenie pojazdu</h4> <ul style="list-style-type: none"> <li>Ustawić pojazd na platformie podnoszącej.</li> <li>Unikać nierównomiernego rozłożenia ładunku, nie przeciążać platformy, stosować odpowiednie elementy chwytające o powierzchni antypoślizgowej lub dopasowanej do kształtu pojazdu, chwycić tylko w określonych miejscach pojazdu.</li> <li>Sprawdzić działanie urządzeń zabezpieczających przed stacaniem się lub urządzeń zabezpieczających ramię obrotowe we wszystkich kierunkach.</li> <li>Podnosić tylko wtedy, gdy nie ma zagrożenia dla osób.</li> </ul> <h4>Praca na podniesionym pojeździe</h4> <ul style="list-style-type: none"> <li>W zależności od wykonywanej pracy wybrać i stosować środki ochrony indywidualnej (np. gorące powierzchnie).</li> <li>Uważać na gorące części</li> <li>Demontaż elementów może zmienić rozkład obciążenia: w razie potrzeby zabezpieczyć pojazd przed przewróceniem.</li> <li>Stosować wyłącznie zatwierdzone podpory montażowe.</li> </ul> <h4>Opuszczanie pojazdu</h4> <ul style="list-style-type: none"> <li>Usunąć narzędzia i inne przedmioty z obszaru zagrożenia.</li> <li>Opuszczać tylko wtedy, gdy nie ma zagrożenia dla osób.</li> <li>Odbojniki na stopy, krawędzie bezpieczeństwa lub dźwięk ostrzegawczy po zatrzymaniu pośrednim zapobiegają urazom stóp.</li> </ul> <p><b>Platforma podnosząca może być obsługiwana bez nadzoru wyłącznie przez poinstruowanych i kompetentnych pracowników w wieku od 18 lat.</b></p>	
	<h3>Zachowanie się w przypadku usterek i w razie niebezpieczeństwa</h3>	
	<ul style="list-style-type: none"> <li>Zgłosić usterki maszyny instalatorowi lub producentowi.</li> <li>Wyłączyć maszynę i zabezpieczyć ją przed ponownym uruchomieniem przez osoby nieupoważnione.</li> <li>Uszkodzenia mogą być naprawiane tylko przez wykwalifikowany personel</li> <li>W przypadku pożaru należy podjąć próbę jego ugaszenia</li> </ul>	
<h3>Pierwsza pomoc</h3>		
<ul style="list-style-type: none"> <li>Powiadomić osobę udzielającą pierwszej pomocy (patrz plan alarmowy lub plan awaryjny)</li> <li>Natychmiast opatrzyć obrażenia</li> <li>Dokonać wpisu do książki pierwszej pomocy</li> <li>W przypadku poważnych obrażeń wezwać pogotowie ratunkowe</li> </ul>		
<h3>Konserwacja</h3>		
<ul style="list-style-type: none"> <li>Naprawy mogą być wykonywane tylko przez upoważniony i przeszkolony personel.</li> <li>Podczas ustawiania, regulacji, konserwacji i prac serwisowych należy odłączyć lub zabezpieczyć maszynę od zasilania.</li> <li>Po zakończeniu pracy oczyścić platformę podnoszącą i sprawdzić poziom układu hydraulicznego.</li> <li>Coroczna kontrola platformy podnoszącej przez upoważnioną i poinstruowaną osobę.</li> </ul>		



### 3.2 Uwagi podstawowe

- Maszyna może być obsługiwana wyłącznie przez osoby, które ukończyły 18 lat, zostały przeszkolone w zakresie obsługi maszyny i udowodniły swoje kwalifikacje pracodawcy.
- Osoba ta musi być wyraźnie upoważniona przez pracodawcę do obsługi maszyny. Polecenie obsługi maszyny musi być wydane w formie pisemnej.
- Maszyna może być używana wyłącznie zgodnie z jej przeznaczeniem.
- Do montażu i obsługi należy zawsze używać określonych materiałów.
- Przed montażem lub demontażem należy sprawdzić wszystkie elementy; nie mogą one wykazywać żadnych oznak uszkodzenia.
- W razie potrzeby należy przestrzegać specjalnych instrukcji producenta dotyczących montażu lub demontażu prac specyficznych dla danego pojazdu.
- Ważnym elementem gwarancji / rękojmi jest wypełnianie harmonogramu konserwacji. W szczególności czystość, zabezpieczenie antykorozyjne, kontrola w razie potrzeby natychmiastowa naprawa uszkodzeń.
- Podczas eksploatacji należy zawsze uważać na zagrożenia. Gdy tylko pojawią się zagrożenia, należy natychmiast wyłączyć maszynę, wyjąć wtyczkę zasilania i odłączyć dopływ powietrza. Następnie skontaktować się ze sprzedawcą.
- Wszystkie znaki ostrzegawcze muszą być zawsze czytelne. Jeśli są uszkodzone, należy je natychmiast wymienić.

#### Niebezpieczeństwo



Zwrócić uwagę na możliwe punkty ścinania maszyny.

#### Uwaga



Podczas pracy hałas może osiągać 85dB (A), dlatego operator powinien zastosować odpowiednie środki ochronne.

#### Niebezpieczeństwo



Ruchome części maszyny mogą pochwyć luźne ubrania, długie włosy lub biżuterię.

### 3.3 Obsługa platformy podnoszącej

#### Przygotowania

#### Uwaga



Przed przystąpieniem do obsługi podnośnika należy dokładnie przeczytać wszystkie instrukcje bezpieczeństwa.

1. Opuścić całkowicie platformę podnoszącą, aż do wyłączenia blokad ramion nośnych.

2. Ustawić ramiona podnoszące równoległe do kierunku jazdy.
3. Wjechać pojazdem między kolumny, zwracając uwagę na ["Rozkład obciążenia"](#).

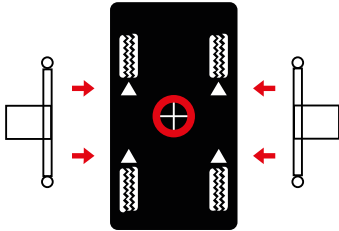

4. Wyregulować ramiona podnoszące tak, aby pojazd był ustawiony ze środkiem ciężkości w środku między słupami. Wyregulować wysokość płyt nośnych tak, aby sięgały do punktów podnoszenia określonych przez producenta; w razie potrzeby zastosować wymagane adaptory płyt nośnych.

#### Uwaga



Przestrzegać maksymalnej wysokości 250 mm lub maksymalnej wysokości adaptera płyty nośnej.

#### Podnoszenie pojazdu

1. Włączyć główny wyłącznik platformy podnoszącej.
2. Podnieść pojazd, naciskając przycisk "Lift", aż pojazd zostanie podniesiony na wysokość 100-150 mm.
3. Ponownie sprawdzić, czy pojazd jest zabezpieczony i czy wszystkie śruby blokujące są zaangażowane.
4. Przed przystąpieniem do pracy na pojeździe lub w jego pobliżu zawsze upewnij się, że urządzenia zabezpieczające są włączone.

#### Pozycja parkingowa

1. Od wysokości 500 mm automatycznie zatrzymuje się zabezpieczenie.
2. Naciśnięcie przycisku parkowania powoduje opuszczenie podnośnika na kolejne wycięcie. Upewnij się, że wysokość jest równomierna.

#### Opuszczanie pojazdu

1. Przed opuszczeniem platformy podnoszącej sprawdzić, czy pod pojazdem lub ramionami podnoszącymi nie ma żadnych przeszkód.
2. Nacisnąć przycisk "Lower" i opuścić pojazd. Jeśli platforma podnosząca znajduje się w zaczepie zabezpieczającym, naciśnij wcześniej przycisk "Lift" na ok. 2 sekundy, aby odblokować zaczepy zabezpieczające. Następnie można opuścić platformę podnoszącą.

#### Wyjechać

1. Opuścić całkowicie platformę podnoszącą.
2. Złożyć płyty nośne w dół i odchylić ramiona podnoszące do pozycji 90°.
3. Wyjechać pojazdem z platformy podnoszącej.

## 4 KONSERWACJA

Aby zapewnić bezpieczną eksploatację maszyny, użytkownik jest zobowiązany do jej regularnej konserwacji. Prace naprawcze mogą być wykonywane wyłącznie przez autoryzowanych partnerów serwisowych lub przez klienta po konsultacji z producentem.

### Ostrzeżenie



**Przed pracami konserwacyjnymi i naprawczymi należy:**

- Odłączyć maszynę od WSZYSTKICH źródeł zasilania.
- Wyłączyć wyłącznik główny lub odłączyć wtyczkę zasilania i w razie potrzeby wypuścić sprężone powietrze z systemu.
- Należy podjąć odpowiednie środki, aby zapobiec ponownemu włączeniu maszyny

### Ostrzeżenie



Prace na elementach elektrycznych lub na linii zasilającej mogą być wykonywane wyłącznie przez wykwalifikowane osoby lub elektryków.

### 4.1 Materiały eksploatacyjne do montażu, konserwacji i pielęgnacji

#### Olej hydrauliczny

Wymagania minimalne			
Eni PRECIS HVLP-D Nr części: 090530 (20 litrów) 90536 (10 litrów)			
Lato	(10° do 45°)	HVLP-D 32	(np.: Eni PRECIS HVLP-D)
Zima	(poniżej 10°)	HVLD-22	(np.: Eni PRECIS HVLP-D)

#### Środek konserwujący do lin, spawów, śrub, narożników, krawędzi i pustych przestrzeni

Wymóg minimalny		
Würth ochronny wosk w sprayu	400 ml	Nr artykułu: 90534

#### Środek smarny do przewodnic

Minimalne wymagania	
LAGERMEISTER WHS 2002 Biały smar EP o wysokiej wydajności	Nr artykułu: 90530

#### Smar do tulei, łańcuchów, rolek i części ruchomych

Wymóg minimalny		
Biały Ultra Luber w pojemniku z aerozolem	500 ml	Nr artykułu: 34403



### Mocowanie do podłogi

Wymagania minimalne	
Pręt kotwiący M16x250 nr art.: 090527 + Wkład zaprawy iniekcyjnej 300 ml nr art.: 090526	

### Czyszczenie

Wymagania minimalne	
Caramba Intensive Brake Cleaner bez acetonu	

### Pielęgnacja i ochrona metali, powierzchni lakierowanych lub malowanych proszkowo

Wymóg minimalny		
Petec Spray półprzezroczysty	500 ml	Nr artykułu: 73550
Puszka ssąca Petec półprzezroczysta	1000 ml	Nr artykułu: 73510
Würth - wosk ochronny w sprayu	400 ml	Nr artykułu: 90534

### Pielęgnacja i ochrona metali, powierzchni lakierowanych lub malowanych proszkowo w obszarze bieżni oraz części z tworzyw sztucznych

Wymagania minimalne		
Valet Pro Classic Protectant uszczelniacz z tworzywa sztucznego	500 ml	Nr artykułu: 20020034S



## 4.2 Przepisy bezpieczeństwa dotyczące oleju

- Należy zawsze przestrzegać ustawowych wymagań lub przepisów dotyczących postępowania ze zużytym olejem.
- Zużyty olej należy zawsze utylizować przez certyfikowaną firmę.
- W przypadku wycieku olej należy natychmiast zebrać za pomocą środków wiążących lub wanień, aby nie mógł przedostać się do gleby.
- Unikać kontaktu skóry z olejem.
- Nie dopuszczać do wydostawania się oparów oleju do atmosfery.
- Olej jest medium łatwopalnym. Bądź świadomy potencjalnych zagrożeń.
- Nosić odzież ochronną odporną na działanie oleju, taką jak rękawice, okulary ochronne, odzież ochronną itp.

### 4.3 Plan konserwacji lub pielęgnacji



#### Wskazówka

Maszyna musi być serwisowana, czyszczona i konserwowana w regularnych odstępach czasu, niezależnie od stopnia jej zabrudzenia.

Następnie maszynę należy potraktować środkiem pielęgnacyjnym (np. olejem lub woskiem w sprayu). Nie należy używać środków czyszczących, które są szkodliwe dla skóry.

**Jeśli wymienione punkty nie zostaną spełnione, roszczenie gwarancyjne wygasa!**

Odstęp czasu	Natychmiast	Co tydzień	Co miesiąc	1/4 roku	Co pół roku
Kontrola WSZYSTKICH części związanych z bezpieczeństwem	X				
Czyszczenie	X				
Sprawdzenie lub przywrócenie ochrony powierzchni	X				
Sprawdzenie szczelności układu hydraulicznego	X				
Sprawdzenie lub przywrócenie ochrony powierzchniowej lub antykorozyjnej	X				
Sprawdzenie lub odtworzenie uszkodzeń lakieru i komponentów	X				
Sprawdzenie lub naprawa uszkodzeń spowodowanych rdzą	X				
Sprawdzenie lub ponowna obróbka ubytków i miejsc nielakierowanych.	X				
Sprawdzenie szczelności układu pneumatycznego	X				
Sprawdzić wytrzymałość śrub	X				
Kontrola, smarowanie i regulacja luzu łożysk	X				
Kontrola części zużywających się		X			
Kontrola płynów (poziom, zużycie, zanieczyszczenie, jakość)		X			
Kontrola i smarowanie powierzchni ślizgowych		X			
Usuwanie zanieczyszczeń wewnętrznych			X		
Czyszczenie i kontrola elementów elektrycznych				X	
Sprawdzić silnik i skrzynię biegów pod kątem funkcjonowania i zużycia				X	
Kontrola spawów i konstrukcji				X	
Przeprowadzić kontrolę wzrokową (zgodnie z planem kontroli)					X

#### 4.4 Rozwiązywanie problemów lub wyświetlanie błędów i ich usuwanie

##### Problemy z podnoszeniem

Symptomy	Przyczyna	Rozwiązanie
<b>Podnośnik nie podnosi się po naciśnięciu przycisku (silnik nie pracuje)</b>	Uszkodzenie silnika	Sprawdzić silnik i w razie potrzeby wymienić
	Przepalony bezpiecznik np. z powodu wahań napięcia	Usunąć przyczyny i wymienić bezpieczniki
	Uszkodzony przycisk i/lub styk	Wymienić przycisk i/lub styk
	Uszkodzony wyłącznik główny i/lub styk	Wymienić wyłącznik główny i/lub styk
	Uszkodzony lub niewystarczający przewód zasilający	Wymienić kabel
	Wahające się lub nieprawidłowe napięcie wejściowe	Sprawdzić napięcie
	Uszkodzony stycznik silnika	Wymienić stycznik silnika
	Zadziałał przekaźnik termiczny	Sprawdzić przekaźnik termiczny i silnik
	Uszkodzony lub zablokowany wyłącznik krańcowy	Sprawdzić wyłącznik krańcowy, w razie potrzeby wymienić
<b>Platforma podnosząca nie podnosi się po naciśnięciu przycisku (silnik pracuje)</b>	Brak oleju hydraulicznego	Uzupełnić olej
	Filtr oleju zatkany	Wyczyścić filtr oleju
	Ubytek oleju	Wymienić uszkodzone elementy
	Otwarty zawór obniżający	Sprawdzić i w razie potrzeby wymienić zawór obniżający
	Niewłaściwy kierunek obrotów silnika	Wymienić fazy
	Uszkodzona pompa zębata	Sprawdzić i w razie potrzeby wymienić pompę
	Przekroczono dopuszczalne obciążenie	Pracować w ramach podanego obciążenia użytkowego
	Za nisko ustawiony zawór bezpieczeństwa	Ustawić zawór bezpieczeństwa na maksymalne obciążenie robocze
<b>Platforma podnosząca podnosi się niespokojnie</b>	Zbyt mała przestrzeń między prowadnicami	Odległość między prowadnicami a prowadnicą musi wynosić 1,5 - 2,5 mm
	Powietrze w układzie hydraulicznym	Odpowietrzyć układ hydrauliczny
	Zanieczyszczony olej hydrauliczny	Wymienić olej hydrauliczny
	Prowadnice nie są nasmarowane	Nasmarować prowadnice
<b>Platforma podnosząca nadal się podnosi po zwolnieniu przycisku</b>	Uszkodzony przycisk lub stycznik	Wymienić uszkodzony przycisk lub stycznik

## Problemy podczas opuszczania

Objawy	Przyczyna	Rozwiązanie
Podnośnik nie opuszcza się	Zaczepy bezpieczeństwa nie reagują	Sprawdzić połączenie kablowe Sprawdzić elektromagnesy, w razie potrzeby wymienić Odciążyć detale poprzez ich podniesienie
	Uszkodzony przekaźnik sterujący	Sprawdzić przekaźnik sterujący
	Przeszkoda pod platformą	Usunąć przeszkodę
	Zadziałało zabezpieczenie przed pęknięciem węża	Unieś na chwilę platformę i ponownie naciśnij "DOWN".
	Zawór obniżający nie jest aktywowany	Sprawdź połączenie elektryczne
	Uszkodzona cewka elektromagnetyczna zaworu obniżającego	Wymienić cewkę elektromagnetyczną
	Uszkodzony zawór obniżający	Wymienić
	Zawór prędkości opuszczania źle ustawiony	Wyregulować
<b>Jeśli nie można usunąć usterek, opuścić winę za pomocą śruby awaryjnego opuszczania i skontaktować się z naszym serwisem</b>		
Platforma opuszcza się zbyt wolno lub szarpnięta	Zawór opuszczania zabrudzony	Oczyścić zawór opuszczania.
	Zawór prędkości opuszczania nieprawidłowo wyregulowany	Wyreguluj
Podnośnik opuszcza się samoczynnie	Nieszczelne połączenia hydrauliczne	Dokręcić połączenia, w razie potrzeby uszczelnić
	Nieszczelne przewody hydrauliczne	Wymienić przewody hydrauliczne
	Nieszczelny siłownik hydrauliczny	Wymienić uszczelki i oczyścić układ hydrauliczny
	Zabrudzony lub uszkodzony zawór obniżający	Oczyścić lub wymienić zawór obniżający
	Nieszczelny zawór zwrotny	Wyczyścić lub wymienić

## Inne problemy

Symptomy	Przyczyna	Rozwiązanie
Podnośnik nie podnosi się i nie opuszcza synchronicznie	Powietrze w obiegu hydraulicznym	Odpowietrzyć obieg hydrauliczny
	Niewystarczające napięcie lin synchronicznych	Wyregulować napięcie lub synchronizację



Symptomy	Przyczyna	Rozwiązanie
Produkt wykazuje (poważne) uszkodzenia spowodowane rdzą	Uszkodzenie lub niewystarczająca ochrona antykorozyjna Konserwacja w razie potrzeby	Usunąć rdzę, oczyścić i odnowić powierzchnię.
Nietypowa głośność silnika	Filtr oleju zanieczyszczony	Wyczyścić filtr oleju
	Powietrze w obiegu hydraulicznym	Odpowietrzyć układ hydrauliczny
	Zabrudzony olej hydrauliczny	Wymienić olej hydrauliczny
	Napięcie wejściowe nieprawidłowe / brak fazy	Sprawdzić podłączenie / sprawdzić napięcie wyjściowe stycznika silnika
Zadziałał wyłącznik (bezpiecznik)	Sprawdzić styki na styczniku	Wymienić stycznik
	Sprawdzić pojemność wyłączników	Wymienić bezpieczniki
	Sprawdzić, czy kabel nie jest uszkodzony	Wymienić kabel

**ZAWSZE UPEWNIJ SIĘ, ŻE UŻYWASZ ORYGINALNYCH CZĘŚCI I AKCESORIÓW.**

#### 4.5 Instrukcja konserwacji i serwisu

##### Wskazówka



Wszystkie prace konserwacyjne i serwisowe należy przeprowadzać co najmniej według ["Plan konserwacji lub pielęgnacji"](#).

## Urządzenie do konserwacji sprężonego powietrza

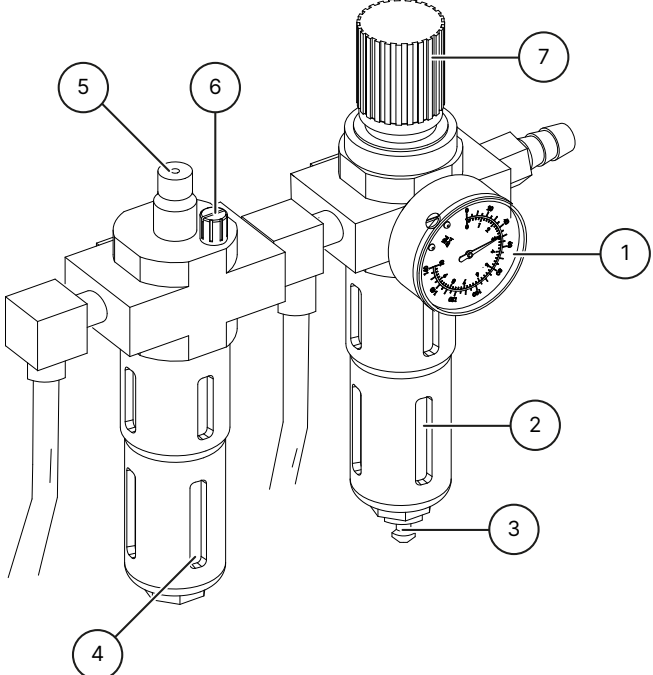
<p><b>Ustawianie ciśnienia roboczego</b></p> <ul style="list-style-type: none"> <li>▪ Sprawdź ciśnienie robocze wyświetlane na manometrze ①. Musi ono odpowiadać danym technicznym.</li> <li>▪ Ciśnienie robocze można regulować za pomocą regulatora ciśnienia ⑦.</li> <li>▪ W celu dokonania regulacji należy pociągnąć regulator ciśnienia do góry.</li> <li>▪ Aby zwiększyć ciśnienie w maszynie, obróć regulator w prawo. Aby zmniejszyć ciśnienie, przekręć regulator w kierunku przeciwnym do ruchu wskazówek zegara.</li> </ul>	
<p><b>Olej</b></p> <ul style="list-style-type: none"> <li>▪ Sprawdzić poziom oleju w zbiorniku oleju ④.</li> <li>▪ Zdejmij zbiornik oleju.</li> <li>▪ Teraz uzupełnij zbiornik odpowiednio olejem pneumatycznym o lepkości SAE20.</li> <li>▪ Sprawdź ilość wtrysku olejarki przez wziernik ⑤.</li> <li>▪ Z reguły śruba ⑥ musi być całkowicie zamknięta w kierunku zgodnym z ruchem wskazówek zegara, a następnie ponownie otwarta o ok. 1/4 do 1/2 obrotu poprzez obrót w kierunku przeciwnym do ruchu wskazówek zegara.</li> </ul>	
<p><b>Separator wody</b></p> <ul style="list-style-type: none"> <li>▪ Sprawdź poziom wody w separatorze ②.</li> <li>▪ Otworzyć zawór ③ w celu spuszczenia wody.</li> </ul>	

## 4.6 Utylizacja

Odłączyć powietrze i zasilanie.

Usuń wszystkie materiały niemetaliczne i przechowuj je zgodnie z lokalnymi przepisami.

Usunąć olej z maszyny i przechowywać go zgodnie z lokalnymi przepisami.

Zutylizować wszystkie materiały metalowe.



### **Niebezpieczeństwo**

Maszyna zawiera pewne niebezpieczne substancje.

Mogą one zanieczyszczać środowisko i powodować szkody w organizmie człowieka.

Zwróć uwagę na odpowiednią ostrożność i, jeśli to konieczne, odzież ochronną podczas obsługi.



## 5 DEKLARACJA ZGODNOŚCI WE-UE

Zgodnie z dyrektywą maszynową 2006/42/WE, załącznik II 1A, dyrektywą EMC 2014/30/EU, załącznik IV.

Numer seryjny

Nazwa firmy i pełny adres producenta

**ATH-Heinl GmbH & Co. KG**  
Gewerbepark 9  
DE - 92278 Illschwang

Nazwa i adres autoryzowanego przedstawiciela dokumentacji.

**ATH-Heinl GmbH & Co. KG**  
Gewerbepark 9  
DE - 92278 Illschwang

Niniejszym oświadczamy, że wskazana poniżej maszyna, w wersji wprowadzonej przez nas na rynek, jest zgodna z odpowiednimi, podstawowymi wymaganiami dotyczącymi bezpieczeństwa i zdrowia, określonymi w dyrektywie WE 2006/42/WE oraz wymienionymi poniżej przepisami harmonizacyjnymi.

### Opis maszyny

### Platforma podnosząca do pojazdów

Oznaczenie typu

ATH Comfort Lift 2.40XL

Przedmiot opisanej powyżej deklaracji jest zgodny z następującym, właściwym unijnym prawodawstwem harmonizacyjnym

Dyrektywa 2006/42/WE

Spełnione zostały następujące normy i przepisy zharmonizowane

DIN EN ISO 12100:2010 (Bezpieczeństwo maszyn)  
DIN EN 1493:2010 (Dyrektywa dotycząca maszyn)  
DIN EN 60204-1: 2018 (Bezpieczeństwo maszyn)

Instytut badawczy

**CTI-CEM International Ltd**  
Unit 200 Greenogue Business Park  
Grants Lane, Rathcoole,  
Co. Dublin. Ireland

Numer referencyjny danych technicznych

F-353-20-0726-22-01-E

Numer certyfikatu

C-353-20-0726-22-01-E2

**ATH-Heinl GmbH & Co. KG**

Gewerbepark 9  
DE - 92278 Illschwang



Hans Heinl  
(dyrektor zarządzający)

**PRZEBUDOWY I/LUB ZMIANY W MASZYNIE POWODUJĄ  
UNIEWAŻNIENIE KONTROLI CE I WYKLUCZAJĄ ODPOWIEDZIALNOŚĆ.**

## 6 ZAŁĄCZNIK

### 6.1 Schemat obwodu elektrycznego

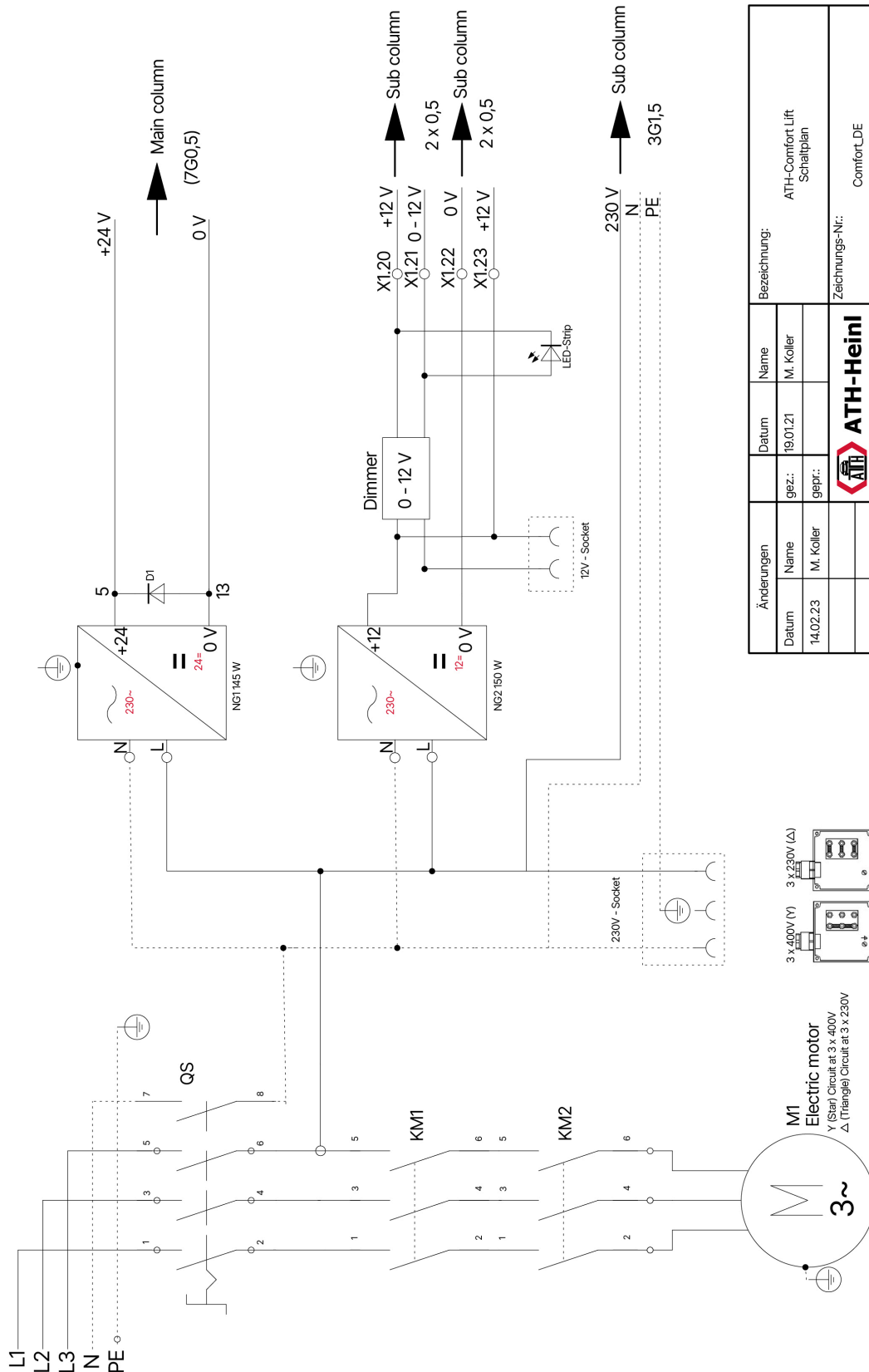

Änderungen		Name		Datum		Bezeichnung:		
Datum	14.02.23	Name	M. Koller	Datum	19.01.21	Name	ATH-Comfort Lift Schaltplan	
		gezt.	M. Koller			geprt.		
							Zeichnungs-Nr.: Comfort_DE	

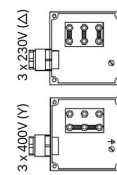

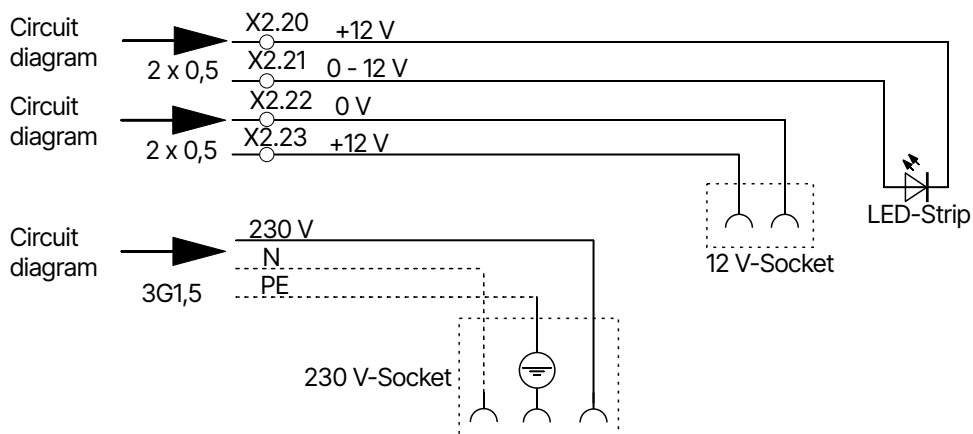
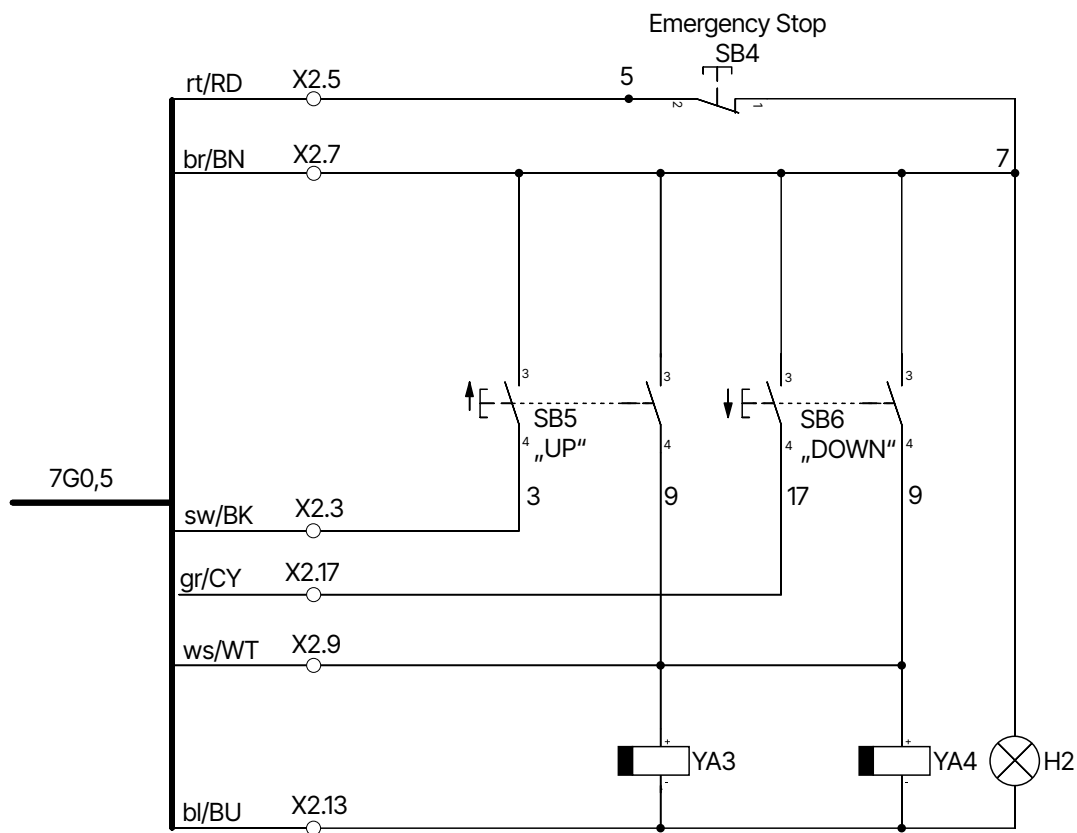

M1 Electric motor  
 Y (Star) Circuit at 3 x 400V  
 Δ (Triangle) Circuit at 3 x 230V

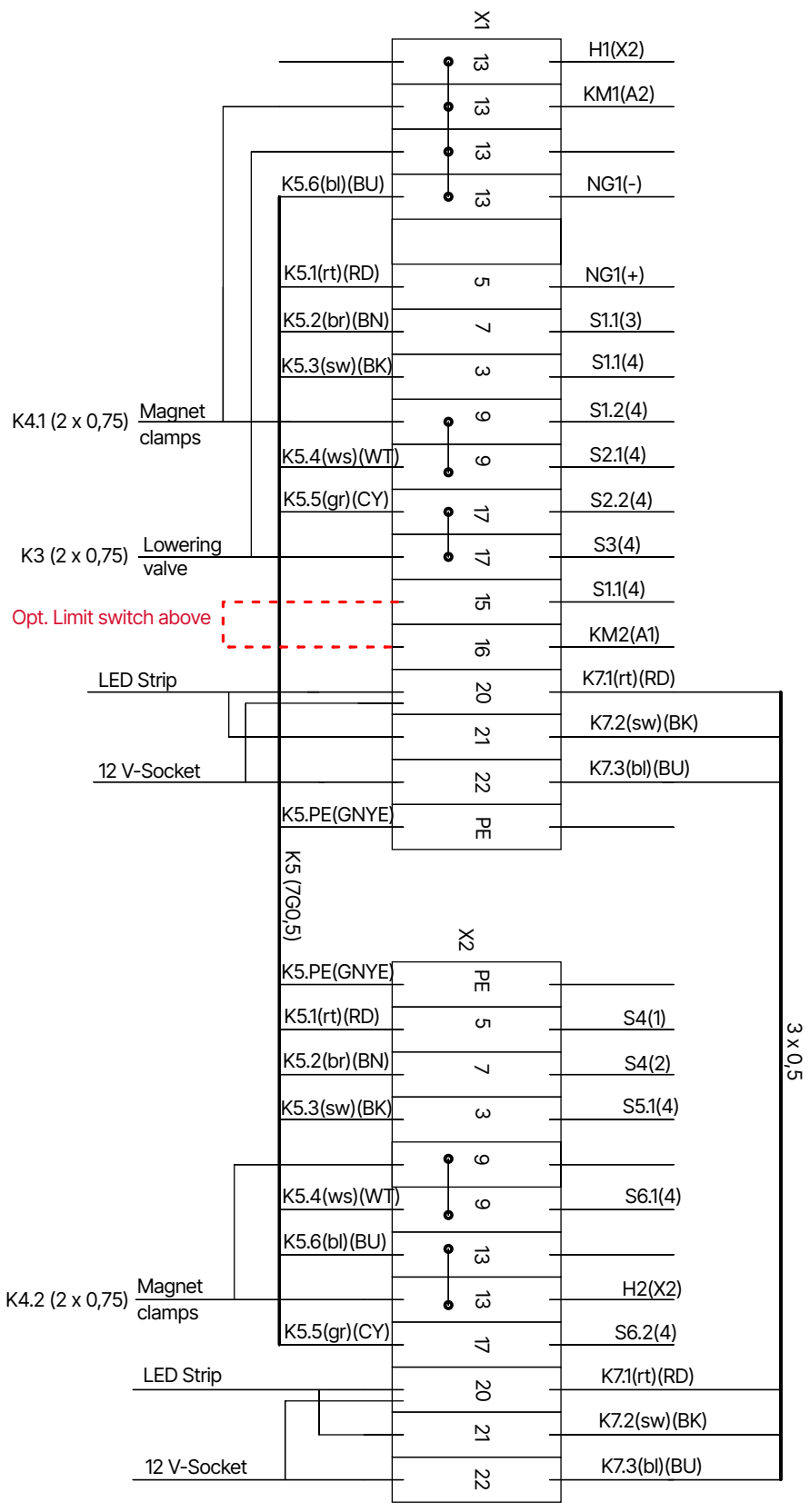

- H2** Lampka kontrolna
- SB5** Przycisk podnoszenia
- YA3** Detonator magnetyczny
- X1** Zacisk

- SB4** Przycisk zatrzymania awaryjnego
- SB6** Przycisk opuszczania
- YA4** Uchwyt magnetyczny
- X2** Zacisk przyłączeniowy



Bezeichnung:		ATH-Comfort Lift Klemmenplan	
Zeichnungs-Nr.:		Comfort_DE	
Änderungen	Name	M. Koller	
	Datum	15.02.23	
Datum	gez.:		
	gepr.:		
			

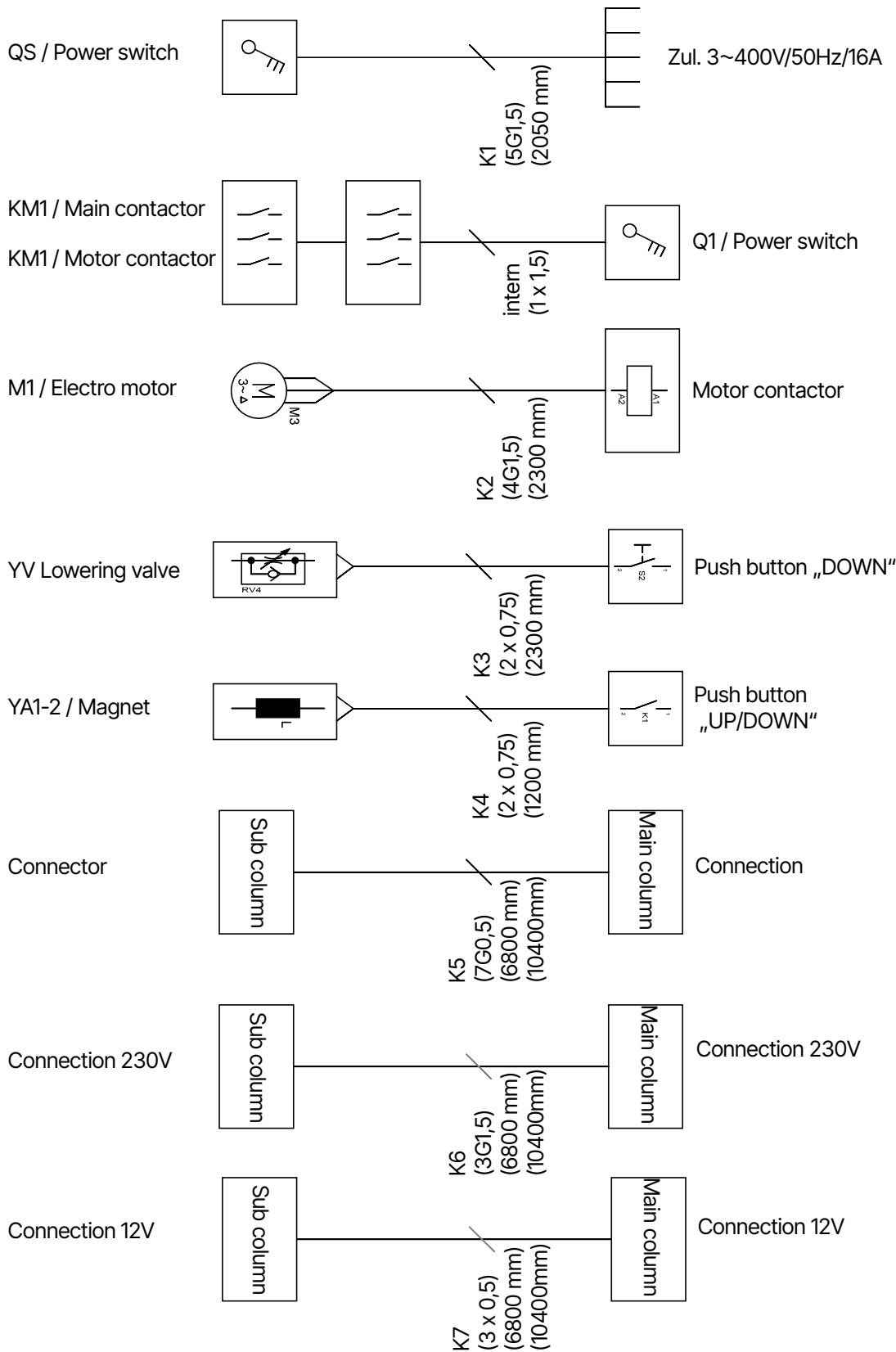

Änderungen		Datum		Bezeichnung:	
Name		Name		ATH-Comfort Lift	
M. Koller		M. Koller		Kabelliste	
Datum		Datum		Zeichnungs-Nr.:	
15.02.23		20.01.21		Comfort_DE	
M. Koller		M. Koller		ATH-Heini	

**Przyporządkowanie przewodów K5 (7G0,5)**

**1/rt/RD** Wyłącznik awaryjny

**3/sw/BK** Podnośnik

**2/br/BN** Wyłącznik awaryjny

**4/ws/WT** Opuszczanie (detenty)

5/gr/CY Opuszczanie (zawór)  
gr/ge/GNYE PE (uziemięcie ochronne)

6/bl/BU 0V DC (24V)

## 6.2 Schemat układu hydraulicznego

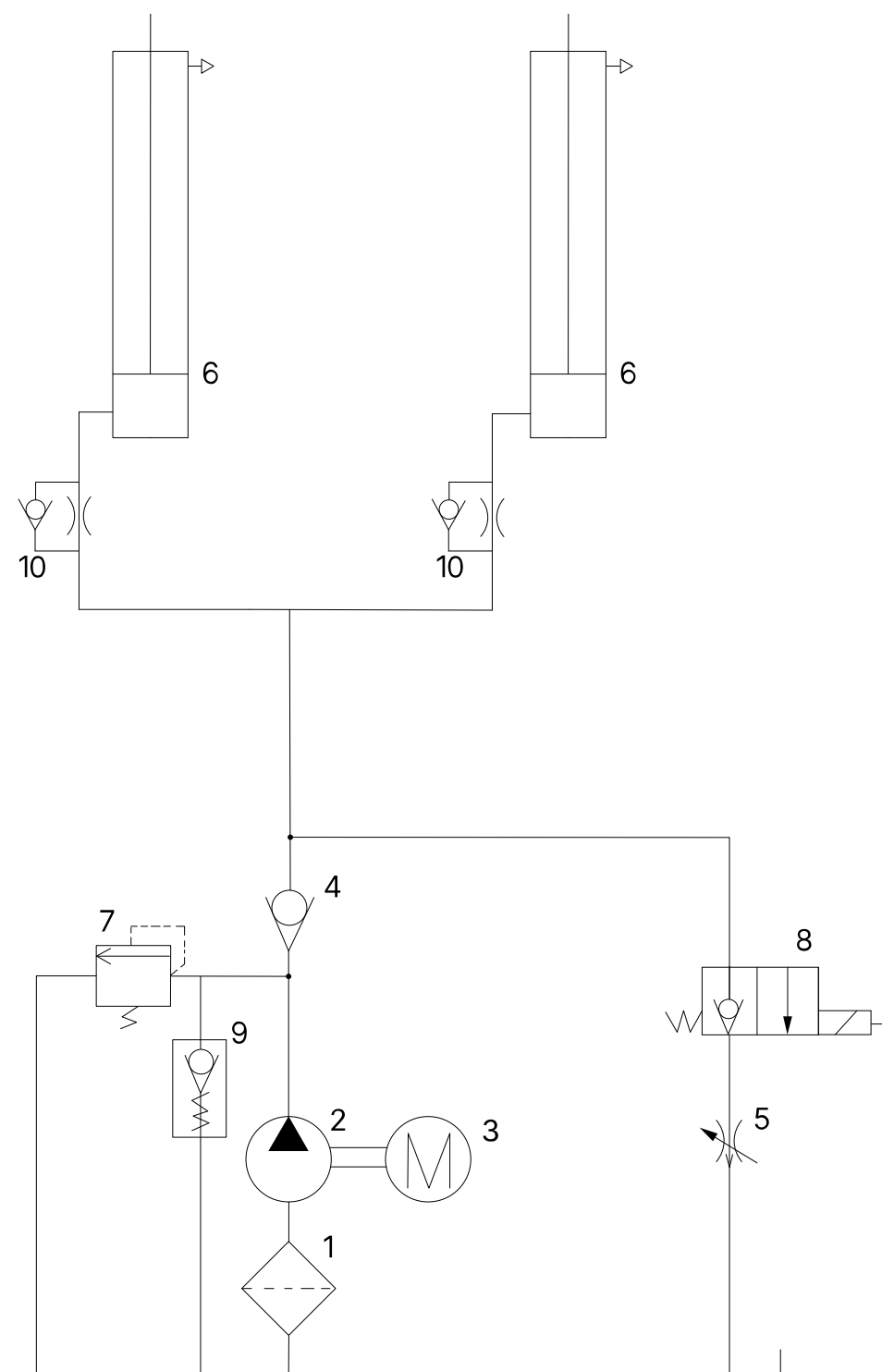

- |   |                                 |   |                       |
|---|---------------------------------|---|-----------------------|
| 1 | Filtr oleju                     | 2 | Pompa zębata          |
| 3 | Silnik                          | 4 | Zawór zwrotny         |
| 5 | Regulator prędkości opuszczania | 6 | Siłownik hydrauliczny |

- 7 Zawór nadmiarowy ciśnieniowy
- 9 Zawór rozruchowy

- 8 Zawór opuszczania
- 10 Przepustnica

### 6.3 Opis blok hydrauliczny

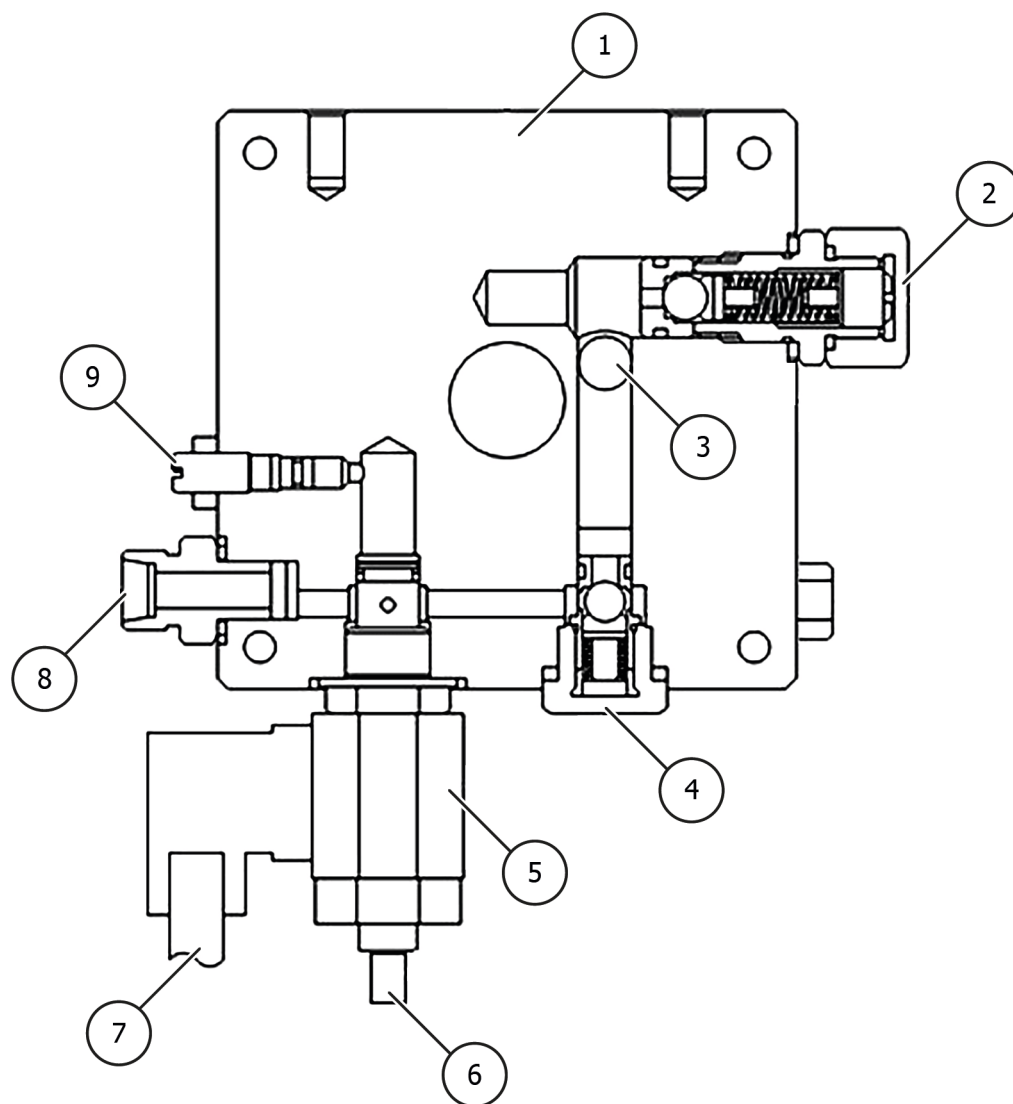

- |  |  |
|--|--|
| <ul style="list-style-type: none"> <li>1 Blok hydrauliczny</li> <li>3 Wlot oleju z pompy zębatej</li> <li>5 Cewka elektromagnetyczna 24V DC dla zaworu obniżającego</li> <li>7 Przyłącze elektryczne dla cewki elektromagnetycznej</li> <li>9 Zawór prędkości opuszczania</li> </ul> | <ul style="list-style-type: none"> <li>2 Zawór nadmiarowy ciśnieniowy</li> <li>4 Zawór zwrotny</li> <li>6 Zawór z łbem stożkowym i śrubą zwalniającą</li> <li>8 Przyłącze węży hydraulicznych</li> </ul> |
|--|--|



## 7 KARTA GWARANCYJNA

Adres dealera:	Adres klienta:
Firma (numer klienta, jeśli dotyczy):	Firma (numer klienta, jeśli dotyczy):
Osoba kontaktowa:	Osoba kontaktowa:
Ulica:	Street:
ZIP & City:	Zip & City:
Tel. & Fax:	Tel. i Fax:
Email:	Email:
Producent i model:	Rok produkcji:
Numer seryjny:	Numer referencyjny:

### Opis wiadomości:

---

---

---

### Opis potrzebnych części zamiennych:

Część zamienna:	Numer części:	Ilość:
-----------------	---------------	--------

### Ważne uwagi:

Uszkodzenia spowodowane niewłaściwą obsługą, zaniedbaną konserwacją lub uszkodzeniami mechanicznymi nie są objęte gwarancją. W przypadku systemów, które nie zostały zainstalowane przez autoryzowanego monteru ATH-Heinl, gwarancja ogranicza się do dostarczenia niezbędnych części zamiennych.

### Uszkodzenia transportowe:

- Ocywista wada (Widoczne uszkodzenia transportowe, odnotować na liście przewozowym przewoźnika, kopię listu przewozowego i zdjęcia przesłać niezwłocznie do ATH-Heinl)
- Ukryta wada (Uszkodzenie transportowe stwierdzone dopiero przy rozpakowywaniu towaru, przesłać do ATH-Heinl w ciągu 24 godzin protokół szkody ze zdjęciami)

Miejsce i data

Podpis i pieczęć



## 7.1 Zakres gwarancji na produkt

5 lat

- Na konstrukcję urządzenia

**Jeden rok (w normalnych warunkach/użytkowanie w zakresie gwarancji)**

- Zespoły zasilające
- Cylindry hydrauliczne
- Wszystkie inne elementy zużywające się, takie jak obrotnice, płyty gumowe, kable, łańcuchy, zawory, przełączniki itp.

**Wykluczenie gwarancji**

- Uszkodzeń spowodowanych normalnym zużyciem, niewłaściwym użytkowaniem, uszkodzeniem w transporcie, nieprawidłowym montażem, napięciem lub brakiem wymaganej konserwacji.
- Uszkodzeń wynikających z zaniedbania lub nieprzestrzegania określonych instrukcji zawartych w niniejszej instrukcji i/lub innych dołączonych instrukcji.
- Normalne zużycie komponentów, które wymagają obsługi w celu utrzymania produktu w bezpiecznym stanie roboczym.
- Wszelkie komponenty, które zostały uszkodzone podczas transportu.
- Inne komponenty, które nie zostały wyraźnie wymienione, ale są traktowane jako części ogólnego zużycia.
- Uszkodzenia spowodowane np. deszczem, nadmierną wilgocią, środowiskiem korozyjnym lub innymi zanieczyszczeniami.
- Wady kosmetyczne, które nie mają wpływu na funkcję.

**GWARANCJA NIE OBOWIĄZUJE, JEŚLI KARTA GWARANCYJNA NIE ZOSTAŁA WYŚLANA DO ATH-HEINL.**

Zwraca się uwagę, że uszkodzenia i usterki spowodowane nieprzestrzeganiem prac konserwacyjnych i regulacyjnych (zgodnie z instrukcją obsługi i/lub instrukcją), wadliwymi połączeniami elektrycznymi (pole wirujące, napięcie znamionowe, zabezpieczenie bezpiecznikiem) lub niewłaściwym użytkowaniem (przeciążenie, instalacja na zewnątrz, modyfikacje techniczne) wykluczają roszczenia gwarancyjne!



## 8 KSIĄŻKA BADAŃ



### Wskazówka

Niniejsza książka testowa (wraz z protokołem) stanowi ważną część instrukcji obsługi lub produktu.

**!!!PROSZĘ JĄ STARANNIE PRZECHOWYWAĆ!!!**

### Kontrola

Produkt musi zostać poddany kontroli przez odpowiednią i zatwierdzoną firmę lub instytucję po zakończeniu montażu, przekazaniu, w razie potrzeby instruktażu, a następnie w regularnych odstępach czasu zgodnie z przepisami i postanowieniami prawnymi obowiązującymi w kraju eksploatacji.

W przypadku modyfikacji lub rozszerzenia typu produktu należy prowadzić i akceptować dodatkowy dziennik badań.

### Zakres kontroli

Poza specyfikacjami dotyczącymi prawidłowego funkcjonowania, czystości i konserwacji należy w szczególności sprawdzić istotne dla bezpieczeństwa elementy całego systemu.



### Dane techniczne

proszę zapoznać się z załączoną instrukcją obsługi

### Tabliczka znamionowa

Proszę zanotować wszystkie poniższe dane

Producent i rodzaj zastosowanych materiałów montażowych

 ATH-Heinl			
<b>Typ</b> Type		<b>Serien #</b> Serial #	
<b>Spannung</b> Voltage		<b>Baujahr</b> Year of built	
<b>Leistung</b> Power		<b>Tragkraft</b> Capacity	
 <b>CE</b>		Made by ATH-Heinl GmbH & Co.KG Gewerbepark 9   92278 Iilschwang GERMANY   Assembly in China	

## 8.1 Protokół instalacji i przekazania

Miejsce instalacji:	Urządzenie/instalacja:
Firma:	Producent:
Ulica:	Typ/Model:
Miejscowość:	Numer seryjny:
Kraj:	Rok produkcji:

Wymieniony powyżej produkt został zmontowany, sprawdzony pod względem funkcjonalności i bezpieczeństwa oraz uruchomiony. Instalacja została przeprowadzona przez:

Użytkownika.  Ekspert

Użytkownik potwierdza prawidłową instalację typu produktu, przeczytanie i zrozumienie wszystkich informacji zawartych w niniejszej instrukcji obsługi i protokole oraz ich przestrzeganie, jak również zachowanie tych dokumentów w każdej chwili do dyspozycji poinstruowanych użytkowników.

Użytkownik potwierdza, że po zainstalowaniu i uruchomieniu przez przeszkoloną osobę producenta lub autoryzowanego sprzedawcy (rzecznawcę) został poinstruowany w zakresie funkcji, obsługi, specyfikacji istotnych dla bezpieczeństwa, konserwacji i pielęgnacji maszyny, otrzymał dokumenty, informacje i specyfikacje maszyny oraz że produkt działa prawidłowo.

### WAŻNA UWAGA:

#### W PRZYPADKU NIESPEŁNIENIA POWYŻSZYCH PUNKTÓW, ROSZCZENIE GWARANCYJNE WYGASA!

Gwarancja jest ważna tylko w przypadku przestrzegania i udowodnienia prawidłowej instalacji, przekazania, w razie potrzeby instrukcji obsługi maszyny, jak również corocznej konserwacji przeprowadzonej przez specjalistę upoważnionego przez producenta. Odstęp pomiędzy 2 przeglądami nie może przekraczać 12 miesięcy. W przypadku nietypowego użytkownika, wielozmianowego lub sezonowego należy uzgodnić przegląd i konserwację na ½ roku.

Roszczenia gwarancyjne będą uznawane tylko wtedy, gdy spełnione zostaną wszystkie punkty protokołu i instrukcji obsługi, roszczenie zostanie zgłoszone natychmiast po wykryciu i niniejszy **protokół** zostanie przesłany **do producenta w połączeniu z protokołem konserwacji i ewentualnie protokołem serwisowym**.

Ponadto należy przestrzegać szczegółowych informacji dotyczących gwarancji (zakres, roszczenia i specyfikacje) opisanych w instrukcji obsługi.

Uszkodzenia i roszczenia wynikające z niewłaściwego obchodzenia się z urządzeniem, zaniechania konserwacji i pielęgnacji, stosowania nieodpowiednich lub nieokreślonych materiałów montażowych, eksploatacyjnych, konserwacyjnych i pielęgnacyjnych, uszkodzeń mechanicznych, ingerencji w urządzenie bez konsultacji lub przez nieupoważnionych ekspertów są wykluczone z gwarancji. W przypadku systemów, które nie zostały zainstalowane przez autoryzowanego eksperta, gwarancja jest ograniczona za zgodą producenta maksymalnie do zapewnienia niezbędnych części zamiennych.

---

Nazwisko i pieczęć firmowa rzeczoznawcy,  
jeśli to konieczne numer i nazwa VKH

Data i podpis rzeczoznawcy

---

Nazwisko i pieczęć firmowa użytkownika

Data i podpis użytkownika



## 8.2 Plan badań

Testowanie	1	2	3	4	5	6
Data						
Tabliczka znamionowa						
Skrócona instrukcja obsługi						
Instrukcja obsługi						
Etykieta bezpieczeństwa						
Oznakowanie dotyczące eksploatacji						
Dalsze oznaczenia						
Budowa (odkształcenia, pęknięcia)						
Kołki mocujące i stabilność						
Stan posadzki betonowej (pęknięcia)						
Stan / stan ogólny						
Stan / czystość						
Stan / konserwacja i uszczelnianie						
Stan / płyny						
Stan / Smarowanie						
Stan / Agregat						
Stan / napęd						
Stan / Silnik						
Stan / Skrzynia biegów						
Stan / Cylinder						
Stan / Zawór						
Stan / Sterowanie elektryczne						
Stan / Elektryczne przełączniki						
Stan / Włączniki elektryczne						
Stan / Przewody elektryczne						
Stan / Przewody hydrauliczne						
Stan / Armatura hydrauliczna						
Stan / Przewody pneumatyczne						
Stan / Pneumatyczne połączenia śrubowe						
Stan / Szczelność						
Stan / Śruby i łożyska						
Stan / Części zużywające się						
Stan / Pokrycia						
Stan / Funkcje pod obciążeniem						

Testowanie	1	2	3	4	5	6
Data						
Stan / Elementy istotne dla bezpieczeństwa						
Stan / Elektryczne urządzenie zabezpieczające						
Stan / Zabezpieczenie hydrauliczne						
Stan / Zabezpieczenie pneumatyczne						
Stan / Mechaniczne urządzenie zabezpieczające						
Stan / Funkcje pod obciążeniem						
Wydana naklejka kontrolna						



### 8.3 Raport z inspekcji

Kontrola wizualna (upoważniony ekspert)

#### Wyniki inspekcji

Podczas kontroli regularnej/ekstraordynaryjnej/rewizji\*.

Urządzenie zostało poddane testowi gotowości operacyjnej. Nie stwierdzono żadnych/poniższych\* usterek:

---

---

---

---

---

Zakres kontroli: Kontrola funkcjonalna i wizualna zgodnie ze specyfikacją  
Kontrola częściowa jeszcze nie zakończona:

---

---

Nie ma \*) zastrzeżeń do uruchomienia, nie jest wymagane \*) ponowne badanie.

---

---

(miejsce, data)

Potwierdzenie odbioru:

Operator (pieczęć firmowa, data, podpis)

Odnotowane wady \*\*)

Uchybienia skorygowane \*\*)

(Podpis eksperta)

(Nazwisko eksperta)

(Nazwa stanowiska)

(Adres)

(Zatrudniony przez)

---

---

\*) Proszę skreślić, jeśli nie dotyczy

\*\*\*) Potwierdzenie operatora lub upoważnionego przedstawiciela z datą i podpisem

Oględziny (upoważniony ekspert)

## Raport z inspekcji

W ramach przeglądu regularnego/ekstraordynaryjnego/rewizji\*.

Urządzenie zostało poddane kontroli pod kątem gotowości operacyjnej. Nie stwierdzono żadnych/poniższych\* usterek:

---

---

---

---

---

Zakres kontroli: Kontrola funkcjonalna i wizualna zgodnie ze specyfikacją  
Kontrola częściowa jeszcze nie zakończona:

---

---

Nie ma \*) zastrzeżeń do uruchomienia, kolejne testy nie są \*) wymagane.

---

---

(miejsce, data)

Potwierdzenie odbioru:

(Podpis eksperta)

(Nazwisko eksperta)

(Nazwa stanowiska)

(Adres)

(Zatrudniony przez)

Operator (pieczęć firmowa, data, podpis)

Odnotowane wady \*\*)

Uchybienia skorygowane \*\*)

---

---

\*) Proszę skreślić, jeśli nie dotyczy

\*\*\*) Potwierdzenie operatora lub upoważnionego przedstawiciela z datą i podpisem



Oględziny (upoważniony ekspert)

## Raport z inspekcji

W ramach przeglądu regularnego/ekstraordynaryjnego/rewizji\*.

Urządzenie zostało poddane kontroli pod kątem gotowości operacyjnej. Nie stwierdzono żadnych/poniższych\* usterek:

---

---

---

---

---

Zakres kontroli: Kontrola funkcjonalna i wizualna zgodnie ze specyfikacją  
Kontrola częściowa jeszcze nie zakończona:

---

---

Nie ma \*) zastrzeżeń do uruchomienia, kolejne testy nie są \*) wymagane.

---

---

(miejsce, data)

Potwierdzenie odbioru:

(Podpis eksperta)

(Nazwisko eksperta)

(Nazwa stanowiska)

(Adres)

(Zatrudniony przez)

Operator (pieczęć firmowa, data, podpis)

Odnotowane wady \*\*)

Uchybienia skorygowane \*\*)

---

---

\*) Proszę skreślić, jeśli nie dotyczy

\*\*\*) Potwierdzenie operatora lub upoważnionego przedstawiciela z datą i podpisem



Oględziny (upoważniony ekspert)

## Raport z inspekcji

W ramach przeglądu regularnego/ekstraordynaryjnego/rewizji\*.

Urządzenie zostało poddane kontroli pod kątem gotowości operacyjnej. Nie stwierdzono żadnych/poniższych\* usterek:

---

---

---

---

---

Zakres kontroli: Kontrola funkcjonalna i wizualna zgodnie ze specyfikacją  
Kontrola częściowa jeszcze nie zakończona:

---

---

Nie ma \*) zastrzeżeń do uruchomienia, kolejne testy nie są \*) wymagane.

---

---

(miejsce, data)

Potwierdzenie odbioru:

(Podpis eksperta)

(Nazwisko eksperta)

(Nazwa stanowiska)

(Adres)

(Zatrudniony przez)

Operator (pieczęć firmowa, data, podpis)

Odnotowane wady \*\*)

Uchybienia skorygowane \*\*)

---

---

\*) Proszę skreślić, jeśli nie dotyczy

\*\*\*) Potwierdzenie operatora lub upoważnionego przedstawiciela z datą i podpisem



Oględziny (upoważniony ekspert)

## Raport z inspekcji

W ramach przeglądu regularnego/ekstraordynaryjnego/rewizji\*.

Urządzenie zostało poddane kontroli pod kątem gotowości operacyjnej. Nie stwierdzono żadnych/poniższych\* usterek:

---

---

---

---

---

Zakres kontroli: Kontrola funkcjonalna i wizualna zgodnie ze specyfikacją  
Kontrola częściowa jeszcze nie zakończona:

---

---

Nie ma \*) zastrzeżeń do uruchomienia, kolejne testy nie są \*) wymagane.

---

---

(miejsce, data)

Potwierdzenie odbioru:

(Podpis eksperta)

(Nazwisko eksperta)

(Nazwa stanowiska)

(Adres)

(Zatrudniony przez)

Operator (pieczęć firmowa, data, podpis)

Odnotowane wady \*\*)

Uchybienia skorygowane \*\*)

---

---

\*) Proszę skreślić, jeśli nie dotyczy

\*\*\*) Potwierdzenie operatora lub upoważnionego przedstawiciela z datą i podpisem

Oględziny (upoważniony ekspert)

## Raport z inspekcji

W ramach przeglądu regularnego/ekstraordynaryjnego/rewizji\*.

Urządzenie zostało poddane kontroli pod kątem gotowości operacyjnej. Nie stwierdzono żadnych/poniższych\* usterek:

---

---

---

---

---

Zakres kontroli: Kontrola funkcjonalna i wizualna zgodnie ze specyfikacją  
Kontrola częściowa jeszcze nie zakończona:

---

---

Nie ma \*) zastrzeżeń do uruchomienia, kolejne testy nie są \*) wymagane.

---

---

(miejsce, data)

Potwierdzenie odbioru:

(Podpis eksperta)

(Nazwisko eksperta)

(Nazwa stanowiska)

(Adres)

(Zatrudniony przez)

Operator (pieczęć firmowa, data, podpis)

Odnotowane wady \*\*)

Uchybienia skorygowane \*\*)

---

---

\*) Proszę skreślić, jeśli nie dotyczy

\*\*\*) Potwierdzenie operatora lub upoważnionego przedstawiciela z datą i podpisem





[www.ath-heinl.pl](http://www.ath-heinl.pl)

## ATH-Heinl GmbH & Co. KG

Gewerbepark 9  
D-92278 Illschwang  
Germany

Tel.: +49(0)9666 18801 00

Fax: +49(0)9666 18801 01

[info@ath-heinl.de](mailto:info@ath-heinl.de)

[www.ath-heinl.pl](http://www.ath-heinl.pl)

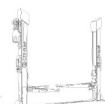
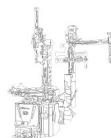

# Návod k Obsluze



2-sloupový výtah

## ATH Comfort Lift 2.40XL

Ze sériového čísla: F201240805508

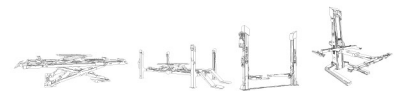

## OBSAH

<b>1</b>	<b>Úvod.....</b>	<b>337</b>
1.1	Obecné informace.....	337
1.2	Popis.....	338
1.3	Operace.....	341
1.4	Bezpečnostní pokyny.....	343
1.5	Technické údaje.....	344
1.6	Rozložení zátěže.....	346
1.7	Rozměrový výkres.....	347
<b>2</b>	<b>Instalace.....</b>	<b>349</b>
2.1	Podmínky přepravy a skladování.....	349
2.2	Vybalení stroje.....	350
2.3	Rozsah dodávky.....	350
2.4	Umístění.....	352
2.5	Umístění Minimální vzdálenosti.....	353
2.6	Upevnění.....	354
2.7	Elektrické připojení.....	354
2.8	Pneumatické připojení.....	354
2.9	Hydraulické připojení.....	355
2.10	Montáž.....	355
2.10.1	Plán založení.....	356
2.10.2	Montáž zvedací plošiny.....	360
<b>3</b>	<b>Operace.....</b>	<b>367</b>
3.1	Návod k obsluze.....	367
3.2	Základní poznámky.....	368
3.3	Provoz zvedací plošiny.....	368
<b>4</b>	<b>Údržba.....</b>	<b>370</b>
4.1	Spotřební materiál pro montáž, údržbu a péči.....	370
4.2	Bezpečnostní předpisy pro ropu.....	372
4.3	Plán údržby nebo péče.....	373
4.4	Řešení problémů nebo zobrazení chyby a její odstranění.....	374
4.5	Pokyny pro údržbu a servis.....	376
4.6	Likvidace.....	377
<b>5</b>	<b>ES- EU prohlášení o shodě.....</b>	<b>378</b>
<b>6</b>	<b>Dodatek.....</b>	<b>380</b>



6.1	Schéma elektrického obvodu.....	380
6.2	Schéma hydraulického obvodu.....	384
6.3	Popis hydraulický blok.....	385
<b>7</b>	<b>Záruční list.....</b>	<b>386</b>
7.1	Rozsah záruky na výrobek.....	387
<b>8</b>	<b>Testovací kniha.....</b>	<b>388</b>
8.1	Protokol o instalaci a předání.....	389
8.2	Plán testování.....	389
8.3	Inspekční zpráva.....	392
<b>9</b>	<b>Poznámky.....</b>	<b>398</b>



# 1 ÚVOD

## 1.1 Obecné informace



Tento návod je nedílnou součástí stroje. Uživatel si je musí přečíst a porozumět jim. Za škody způsobené nedodržením tohoto návodu nebo platných bezpečnostních předpisů nepřebíráme žádnou odpovědnost.



Při všech pracích na popsaném zařízení je nutné používat vhodný ochranný oděv.

### Nebezpečí



Nedodržení vede k usmrcení nebo vážnému zranění.

### Varování



Nedodržení pokynů může vést k usmrcení nebo vážnému zranění.

### Výstraha



Nedodržení může vést ke zranění

### Upozornění



Nedodržení může vést k materiálním škodám a zhoršení funkce výrobku.

### Nápověda



Doplňující informace o provozu výrobku

### Tip



Obecné užitečné informace

## 1.2 Popis

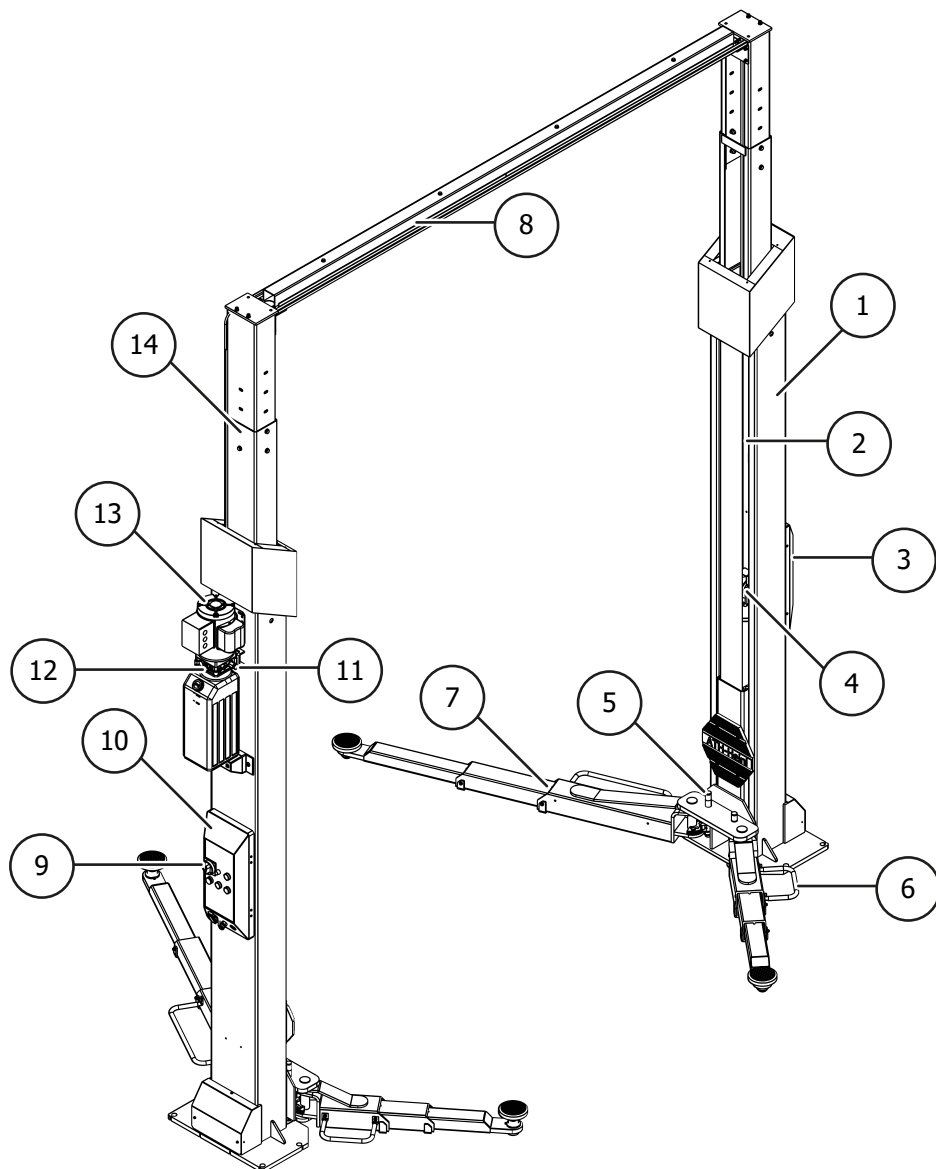

- ① **Zvedací sloupy**  
Vnitřní zvedací vozík se pohybuje nahoru pomocí hydraulického válce a řetězu.
- ② **Synchronizační lana**  
Zajišťují bezpečnou synchronizaci obou zdvihacích vozíků.
- ③ **Pomocný sloupek ovládací skříňky**  
s integrovaným systémem mrtvého muže
- ④ **Blokovací západky**  
Toto zařízení zabraňuje poklesu plošiny o více než 100 mm v případě jakéhokoli nedostatku.  
Elektromagnety odblokovávají západky při každém zvedání a spouštění.
- ⑤ **Zajištění opěrného ramene**  
Toto zařízení automaticky blokuje otáčení ramene při zvedání výtahu.
- ⑥ **Ochrana nohou**  
Odrazová tyč

- 7 **Podpěrná ramena**  
S jejich pomocí lze vozidlo zvednout.
- 8 **Příčnick**  
Vodící a výztužné profily pro lana a hadice
- 9 **Uzamykatelný hlavní vypínač**
- 10 **Hlavní sloupek ovládací skříňky**  
Obsahuje kompletní elektrický řídicí systém. Všechna tlačítka jsou chráněna předním kroužkem, který zabraňuje neúmyslnému stisknutí. Kromě toho jsou všechny pohyby po uvolnění tlačítek okamžitě přerušeny (systém mrtvého muže).
- 11 **Přetlakový ventil<sup>2</sup>**  
Zabraňuje překročení zátěže.
- 12 **Šroub pro nouzové spuštění**  
Umožňuje spuštění výtahu v případě závady.
- 13 **Hydraulická jednotka**  
Hydraulický olej v nádrži je přiváděn do válce prostřednictvím zubového čerpadla poháněného motorem. Olej se vrací do nádrže přes spouštěcí ventil.
- 14 **Výškově nastavitelné sloupky**

## Bezpečnostní zařízení

### ▪ Hlavní sloupek ovládací skříňky se systémem mrtvého muže

Obsahuje kompletní elektrický řídicí systém. Všechna tlačítka jsou chráněna čelním kroužkem, který zabraňuje neúmyslnému stisknutí tlačítka. Kromě toho jsou všechny pohyby po uvolnění tlačítek okamžitě přerušeny.

### ▪ Ovládací skříňka sekundárního sloupku se systémem mrtvého muže

### ▪ Blokovací zařízení nosného ramene

Toto zařízení automaticky zablokuje otáčení ramene, jakmile se zvedne zvedací plošina.

#### Poloha se zablokováným opěrným ramenem

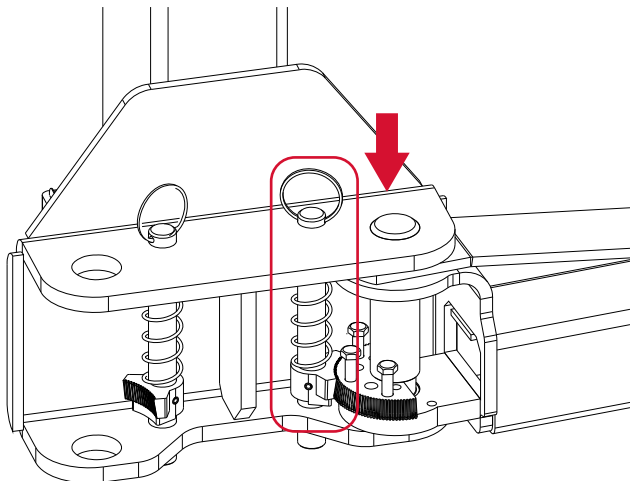

#### Poloha s odblokováným opěrným ramenem

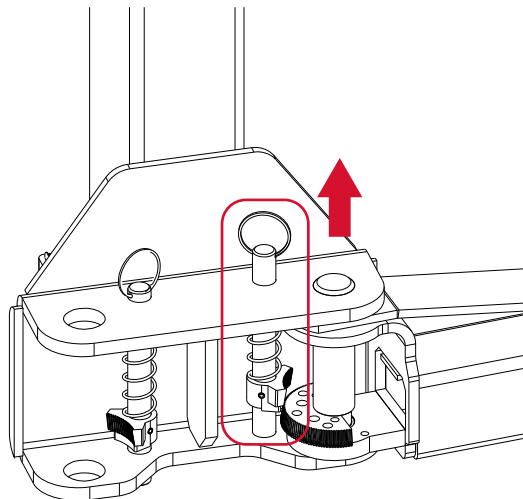

### ▪ Blokovací západky

Toto zařízení zabraňuje posunu plošiny dolů o více než 100 mm v případě závady. Elektromagnety odemknou západky při každém zvednutí nebo spuštění výtahu.

Poloha, kdy je vozík výtahu uzamčen

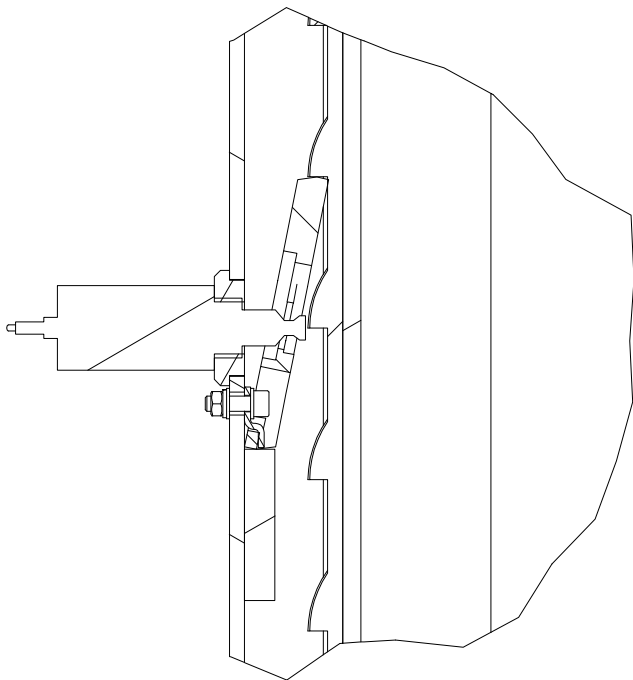

Poloha při odemknuté kabině výtahu

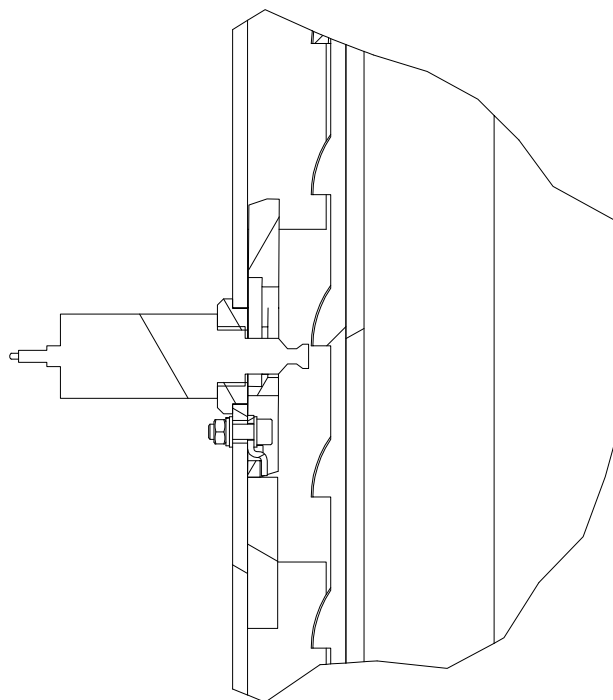

- **Hlavní vypínač uzamykatelný**

Odpojí plošinu od elektrické sítě a zabrání neoprávněnému použití.

- **Ochrana nohou (deflektor)**

- **Přetlakový ventil <sup>2</sup>**

Zabraňuje překročení nosnosti

- **Šroub pro nouzové spuštění**

Umožňuje spuštění výtahu v případě závady

- **Synchronizační lana**

Zajišťují bezpečnou synchronizaci dvou výtahových vozíků.

### Výstraha



<sup>2</sup> Z výroby nastavený pracovní tlak je nastaven na maximální jmenovité zatížení. Do pojistného ventilu se nesmí zasahovat.

Změna nastavení může vést k vážnému poškození.

## 1.3 Operace

### Hlavní sloupec

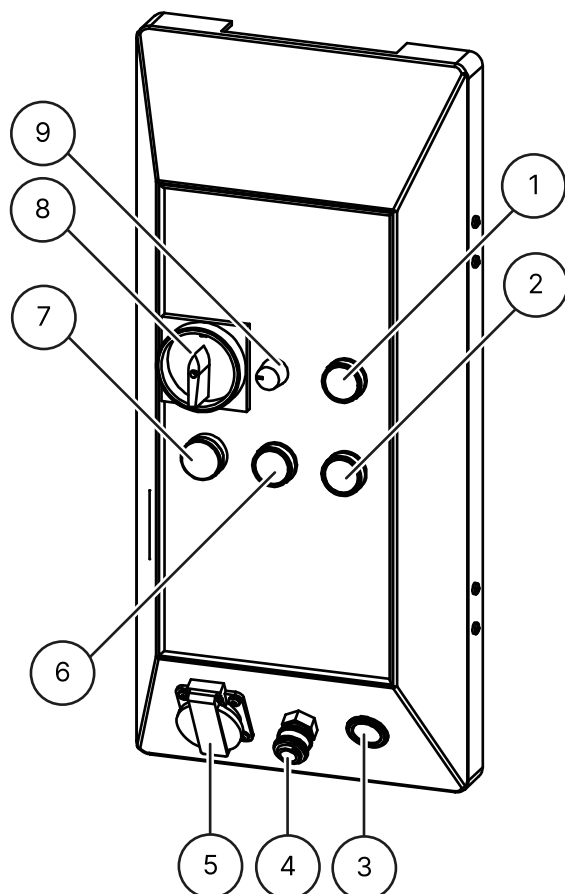

- ① **Tlačítko zvedání**  
pro zvednutí
- ② **Tlačítko dolů**  
pro úplné spuštění výtahu (detenty a spouštěcí ventil jsou otevřeny).
- ③ **Automobilová zásuvka 12V**
- ④ **Zásuvka ventilu ESSK**
- ⑤ **Vestavěná zásuvka 1 x 230 V**
- ⑥ **Parkovací tlačítko (LOCK)**  
pro spuštění výtahu do detence (otevře se pouze spouštěcí ventil)
- ⑦ **Provozní světlo**  
indikuje, zda je výtah v pohotovostním režimu
- ⑧ **Uzamykatelný hlavní vypínač**  
s funkcí nouzového zastavení pro zapnutí a vypnutí výtahu a pro zabezpečení výtahu proti neoprávněnému použití
- ⑨ **Stmívač**  
k ovládání jasu sady LED

## Sekundární sloupek

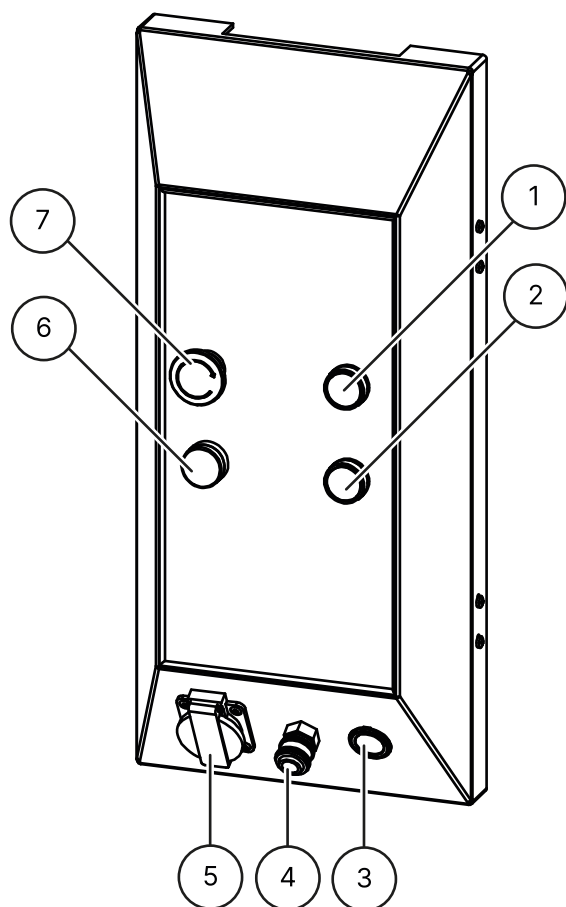

- ① **Tlačítko výtahu**  
pro zvedání zvedací plošiny
- ② **Tlačítko pro spuštění**  
pro úplné spuštění zdvihu (detenty a spouštěcí ventil jsou otevřeny).
- ③ **Automobilová zásuvka 12V**
- ④ **Zásuvka ventilu ESSK**
- ⑤ **Vestavěná zásuvka 1 x 230 V**
- ⑥ **Provozní světlo**  
signalizuje, zda je zdvihací plošina v pohotovostním režimu.
- ⑦ **Tlačítko nouzového zastavení**  
Slouží k vypnutí zdvihací plošiny v případě problémů.

## 1.4 Bezpečnostní pokyny

### Obecné bezpečnostní pokyny

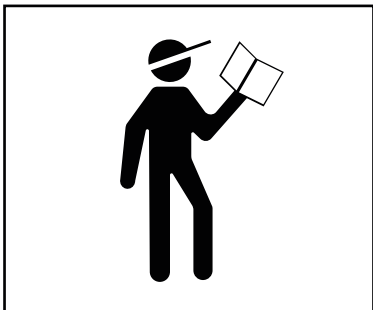

Před použitím výtahu si přečtěte návod k obsluze a porozumějte mu.



Práce na elektrických součástech smí provádět pouze místně oprávnění elektrikáři.

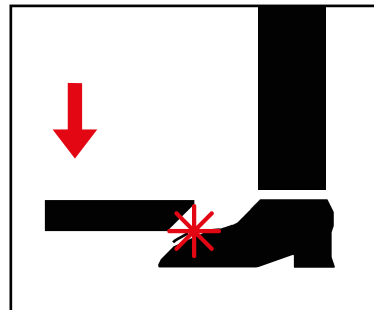

Při spuštění zvedací plošiny opusťte nebezpečnou zónu.

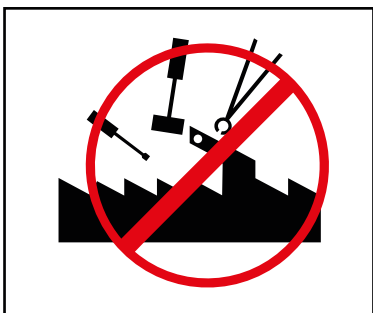

Jakékoli úpravy zvedací plošiny nejsou povoleny.



Zvedací plošina se nesmí čistit pod tekoucí vodou.



Nepoužívejte žádné čisticí prostředky rozpouštějící barvu nebo vysoce agresivní čisticí prostředky.

### Bezpečnostní pokyny specifické pro daný výrobek

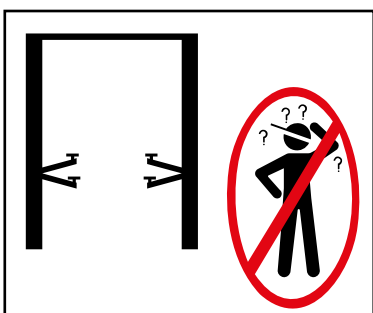

Zvedací plošinu smí obsluhovat pouze vyškolený personál.



Do nebezpečné zóny smí vstupovat pouze oprávněné osoby.

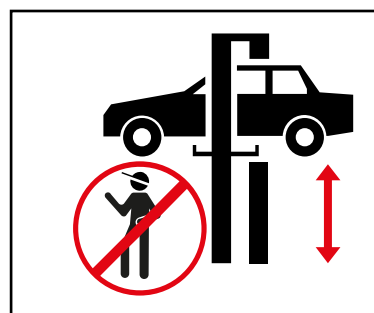

Při zvedání a spuštění musí být nebezpečný prostor volný.

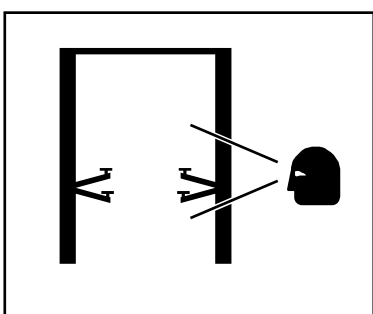

Pro bezpečnou práci je nutná řádná údržba a kontroly.

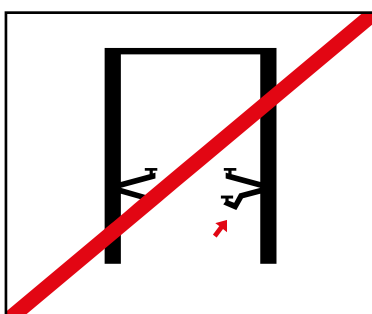

Nepracujte na poškozených výtazích.



Zajistěte správné rozložení hmotnosti vozidla.

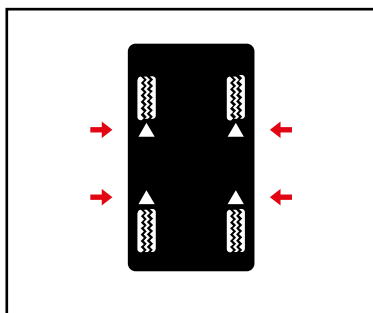

Při zvedání vozidla použijte zvedací body určené výrobcem vozidla a zavřete všechny dveře.

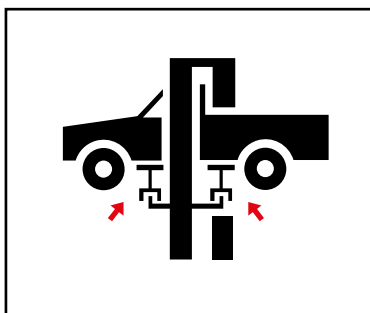

V případě potřeby použijte vhodné adaptéry

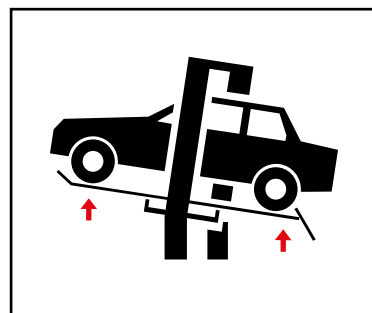

Adaptéry snižují stanovené užitečné zatížení

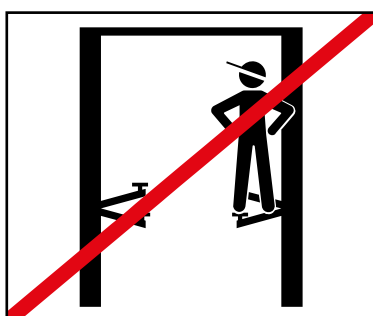

Na zvedací plošině, podpěrných ramenech ani na zvedaném vozidle se nesmí přepravovat žádné předměty ani osoby.

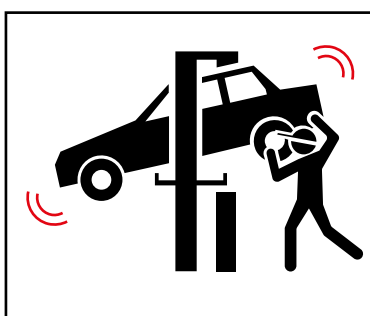

Vyhňte se silným kývavým pohybům na zvedaném vozidle.

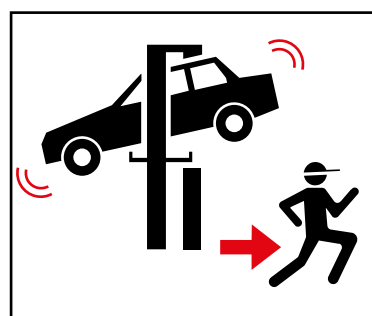

Pokud hrozí nebezpečí pádu vozidla, okamžitě opusťte nebezpečný prostor.

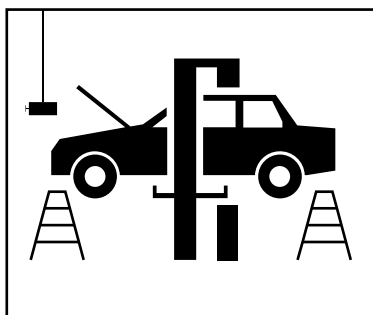

Při montáži nebo demontáži těžkých předmětů vždy používejte bezpečnostní zařízení, abyste zabránili jejich převrácení.

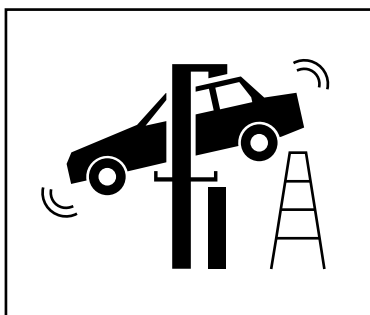

Při spouštění dávejte pozor na překážky

## 1.5 Technické údaje

Typ	ATH Comfort Lift 2.40XL
Nosnost	4000 kg
Doba zvedání (2000 kg)	36 s
Doba spouštění (2000 kg)	36 s
Elektrický systém	3/400 V/50 Hz
Ovládací napětí	STEJNOSMĚRNÉ NAPĚTÍ 24 V
Motor	3,0 KW



<b>Typ</b>	<b>ATH Comfort Lift 2.40XL</b>
Pojistka proti proudu	3 C 16 A
Připojovací kabel	Min. 5 x 1,5 <sup>m2</sup>
Třída ochrany	IP 43
Pracovní tlak <sup>2</sup>	220 bar
Doporučený hydraulický olej	Letní (10° až 45°): H-LPD 32 Zimní (pod 10°): H-LPD 22
Množství oleje	Přibližně 10 l
Ukotvení v zemi	Kotevní tyč M16x250 (č. zboží 090527) Injekční kartuše s maltou 300 ml (č. zboží 090526)
Množství kotev	12 kusů
Přípustná hodnota hluku	≤ 84 dB

#### **Výstraha**



<sup>2</sup> Z výroby nastavený pracovní tlak je nastaven na maximální jmenovité zatížení. Do pojistného ventilu se nesmí zasahovat.

Změna nastavení může vést k vážnému poškození.

#### **Nápověda**



Pokud nelze zvýšit zadané jmenovité zatížení, obraťte se na náš servisní tým.

## 1.6 Rozložení zátěže

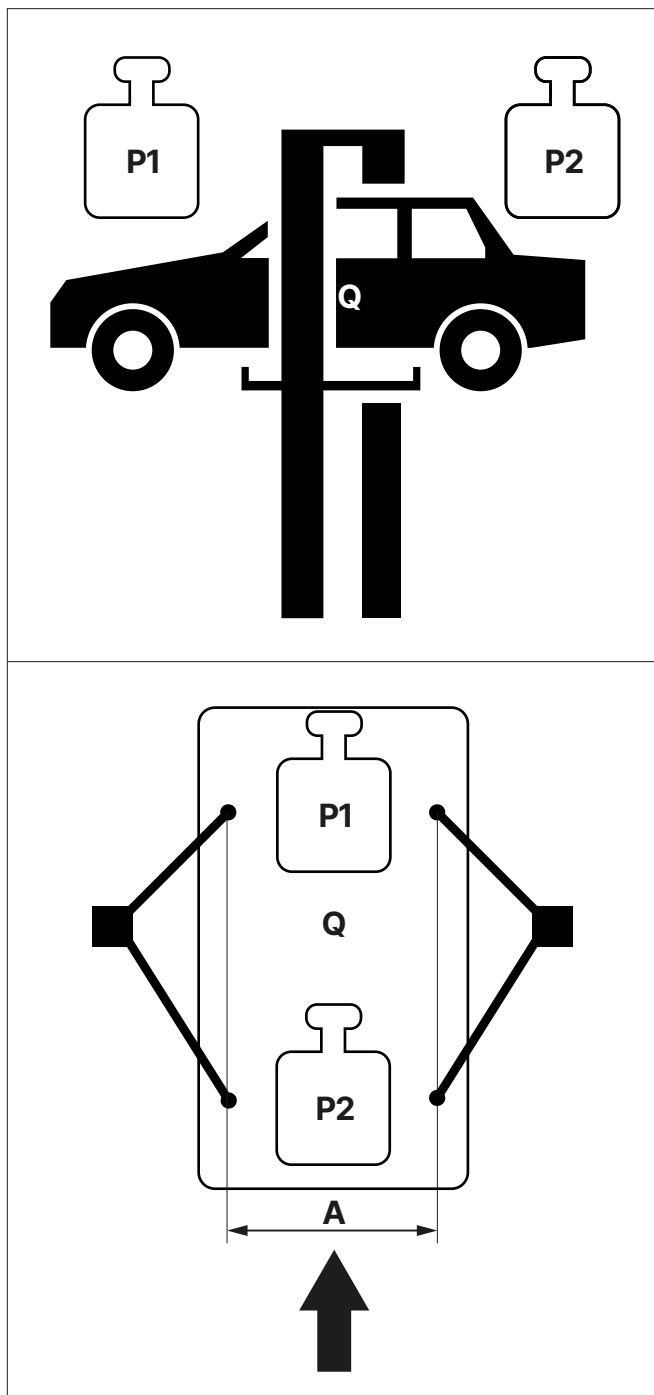

**Q** Celková hmotnost vozidla

**P1** Max.  $\frac{3}{5} \times Q$

**P2** Max.  $\frac{2}{5} \times Q$

**3/2** Rozložení zátěže

**A<sup>2</sup>** Min. 1000 mm

### Upozornění



<sup>2</sup> Pokud je vzdálenost A menší, snižuje se nosnost zvedací plošiny. V těchto a dalších případech, které nejsou uvedeny v tomto návodu, se poraďte s výrobcem.

## 1.7 Rozměrový výkres

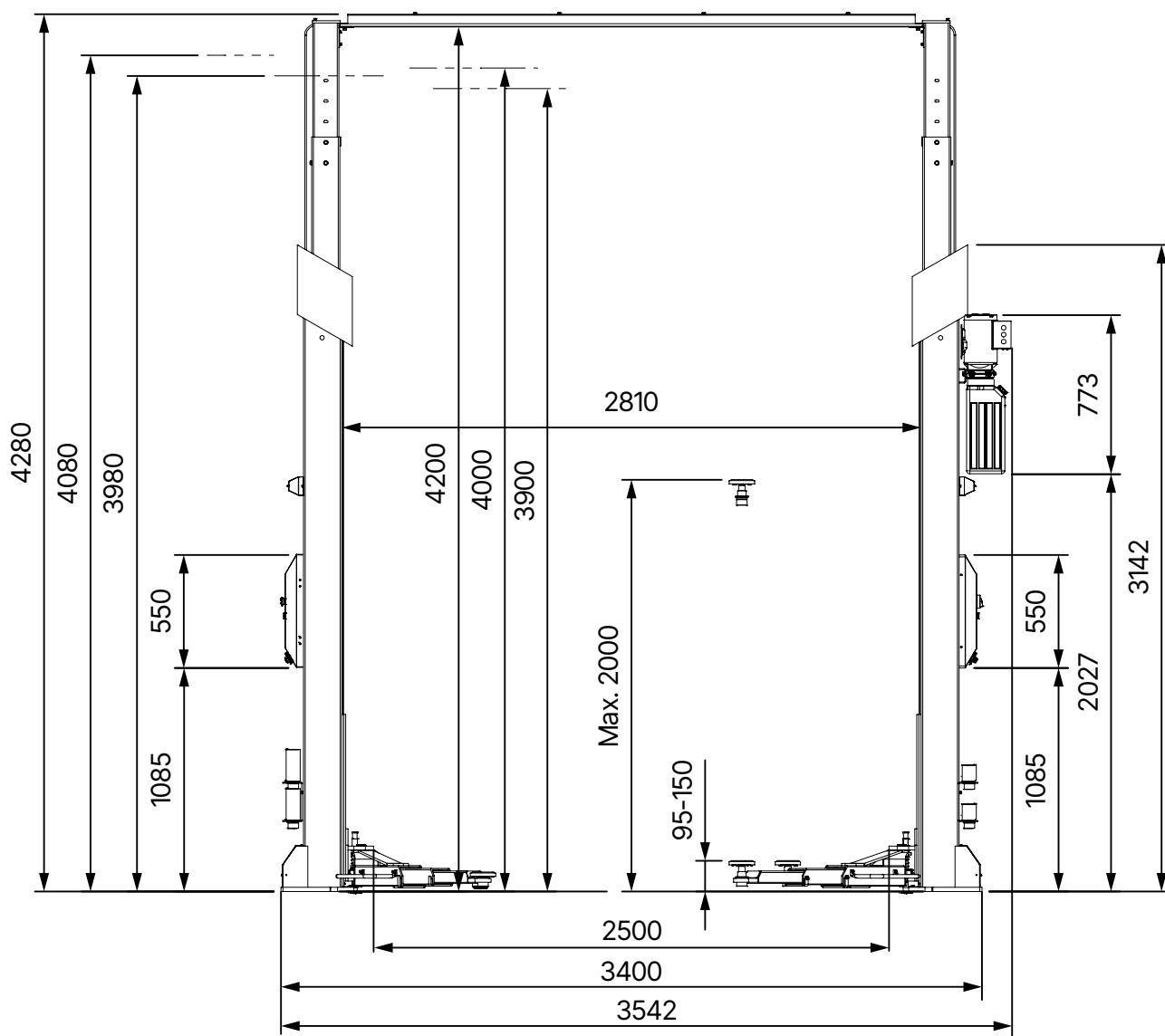

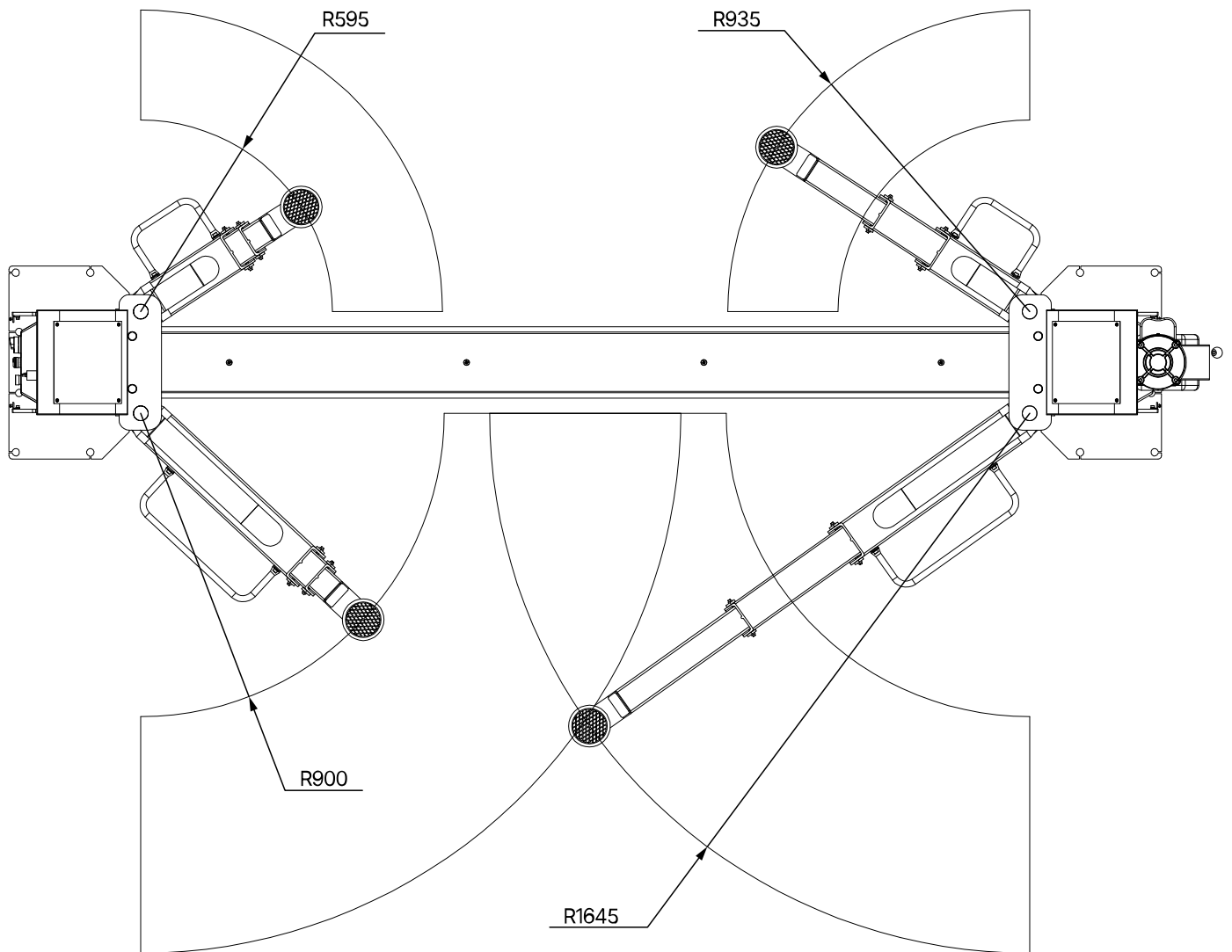

## 2 INSTALACE

Stroj musí být instalován autorizovaným personálem v souladu s návodem.



### Nápověda

Návod k obsluze (včetně protokolu) je důležitou součástí stroje nebo výrobku.

**Uchovávejte jej na bezpečném místě!**

Výrobek musí být po dokončení montáže, předání, případném poučení a následně v pravidelných intervalech kontrolován vhodnou a oprávněnou firmou nebo institucí v souladu s předpisy a zákonnými ustanoveními platnými v zemi provozu.

### 2.1 Podmínky přepravy a skladování

Pro přepravu a umístění stroje vždy používejte vhodné závěsné, zvedací nebo podlahové dopravní zařízení a dbejte na těžiště stroje.

Stroj přepravujte pouze v originálním obalu.

Údaje	ATH Comfort Lift 2.40XL
Hmotnost	748 kg
Šířka	1020 mm
Délka	2955 mm
Výška	590 mm
Skladovací teplota	-10 až +50 °C

### Pokyny pro přepravu a skladování



#### Upozornění

Zvedejte opatrně, břemeno řádně podepřete vhodnými pomůckami, které jsou v bezvadném stavu.



#### Upozornění

Vyvarujte se neočekávaných zdvihů a trhavých pohybů. Dávejte pozor na nerovnosti, příčné žlaby apod.



### Nebezpečí

Odstraněné části obalu mohou představovat nebezpečí pro děti a zvířata.

To může mít za následek vážné zranění nebo dokonce smrt.

Vyjmuté obalové díly uchovávejte až do likvidace na sběrném místě nepřístupném dětem a zvířatům.

## 2.2 Vybalení stroje

- Odstraňte horní kryt obalu a ujistěte se, že při přepravě nedošlo k poškození.
- Odstraňte zajišťovací šroub a sejměte stroj z palety/rámu. Ke zvednutí stroje z palety/rámu použijte vhodné zvedací zařízení (případně se závěsným lanem).



### Nebezpečí

Odstraněné části obalu mohou představovat nebezpečí pro děti a zvířata.

To může mít za následek vážné zranění nebo dokonce smrt.

Vyjmuté obalové díly uchovávejte až do likvidace na sběrném místě nepřístupném dětem a zvířatům.

## 2.3 Rozsah dodávky



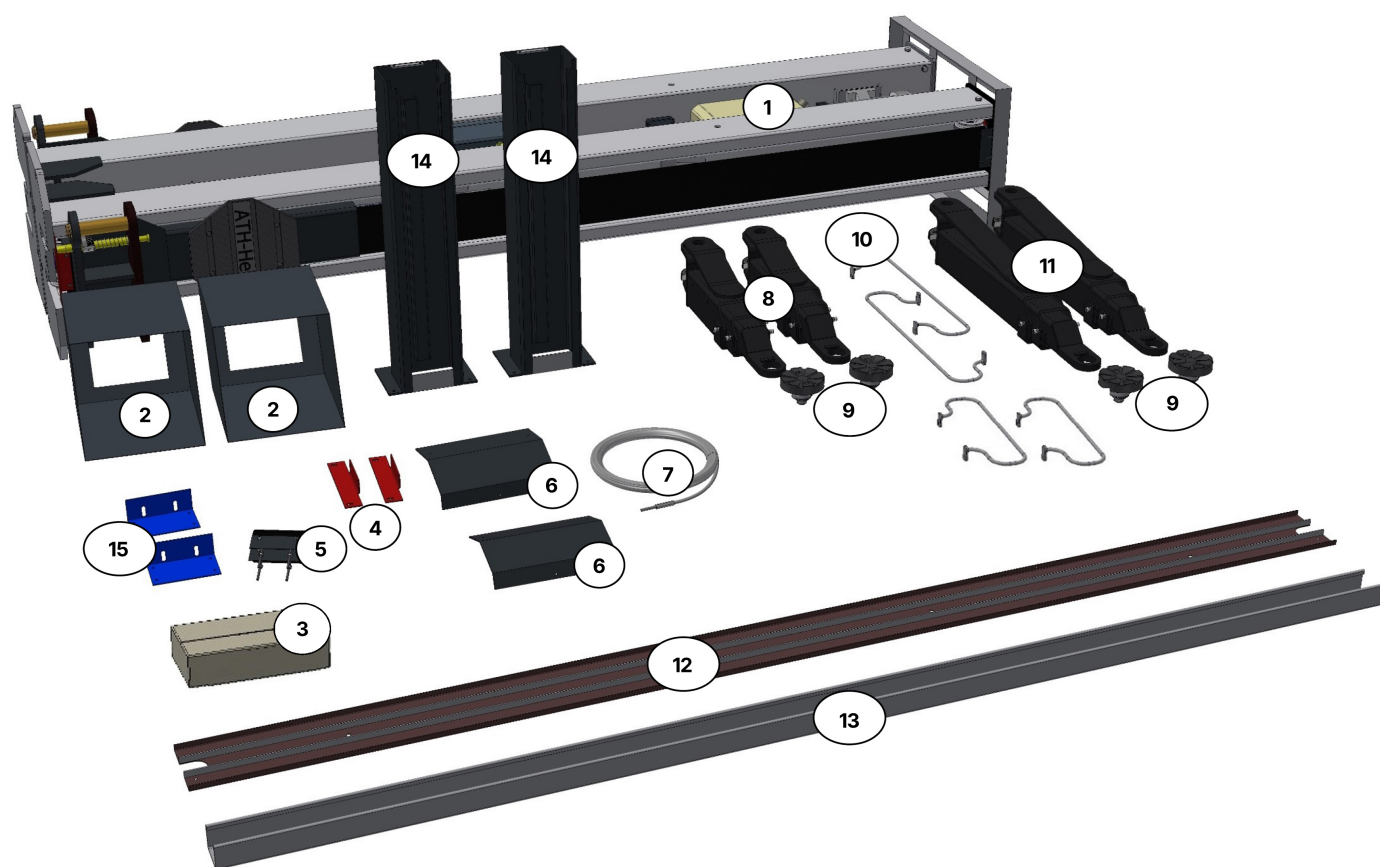

- |   |   |   |                                       |
|---|---|---|---------------------------------------|
| ① | Hlavní sloup s řídicí jednotkou a pomocný sloup s 2. řídicí jednotkou | ② | 2 x kryt sloupu                       |
| ③ | Box na příslušenství s drobnými díly                                  | ④ | 2 x montážní držáky pro ochranu válce |
| ⑤ | 2 x krycí sloupky uvnitř  | ⑥ | 2 x krycí sloupky vzadu dole          |
| ⑦ | 2 x synchronní lana   | ⑧ | Nosná ramena 3dílná krátká            |
| ⑨ | 4 x opěrné desky  | ⑩ | 4 x ochrana nohou                     |
| ⑪ | 2 x opěrná ramena 3dílná dlouhá                                       | ⑫ | Výztuha pro příčnick                  |
| ⑬ | Příčnick  | ⑭ | 2 x nastavitelná výška sloupku        |
| ⑮ | 2 x montážní držáky pro příčnick                                      |   |                                       |

### Volitelné příslušenství

- ATE2018-S zvýšení podpěrné desky 155 mm
- ATE2019-S Výška nosné desky 80 mm
- HTA2348 Montážní sada pro transportér 1  
pro Renault Master, Opel Movano, Nissan Interstar od roku 2010

Lze použít pouze v kombinaci se zvedákem montážní desky 80 mm = ATE2019-S pro dosažení montážních bodů.

- HTA2349 Montážní sada pro Transporter 2



pro Citroen Jumper, Peugeot Boxer, Fiat Ducato

Použitelné pouze v kombinaci se zásuvným systémovým nástavcem 80 mm = ATE2019-S pro dosažení bodů pro vyzvednutí.

- HTA2351 Sada držáku pro transportéry 3

pro Mercedes Sprinter, VW Crafter od roku 2006

Lze použít pouze v kombinaci s 2x konektorovým systémem výška 155 mm = 2x ATE2018 pro dosažení sběrných bodů

- HAT2352 Sada držáků pro transportéry 4

pro vozidla s rámovou karoserií

Lze použít pouze v kombinaci s konektorovým systémem výšky 80 mm = ATE2019-S pro dosažení sběrných bodů.

- HHS2010-3 Držák pro 4x prodloužení konektorového systému

## 2.4 Umístění

Stroj by měl být umístěn mimo dosah hořlavých a výbušných materiálů, slunečního záření a intenzivního světla. Stroj by měl být také umístěn na dobře větraném místě.

Stroj by měl být instalován na dostatečně pevném podkladu, v případě potřeby podle minimálních požadavků specifikací v základovém plánu.

Při volbě místa instalace je třeba kromě půdních podmínek dodržovat také pokyny a instrukce předpisů pro prevenci úrazů a předpisů pro pracoviště.

Pokud má být přístroj instalován na podlahovou desku, je třeba zkontrolovat její dostatečnou nosnost. Obecně se při instalaci stroje na podlahové stropy doporučuje konzultovat posouzení se stavebním odborníkem.

Stroj se smí instalovat a používat pouze uvnitř uzavřených místností. Nemá odpovídající bezpečnostní vybavení (např. krytí IP, pozinkované provedení) pro venkovní použití.

Teplota	5 - 50°C
Hladina moře	< 1500m
Vlhkost	50% při 40°C - 90% při 20°C



## 2.5 Umístění Minimální vzdálenosti

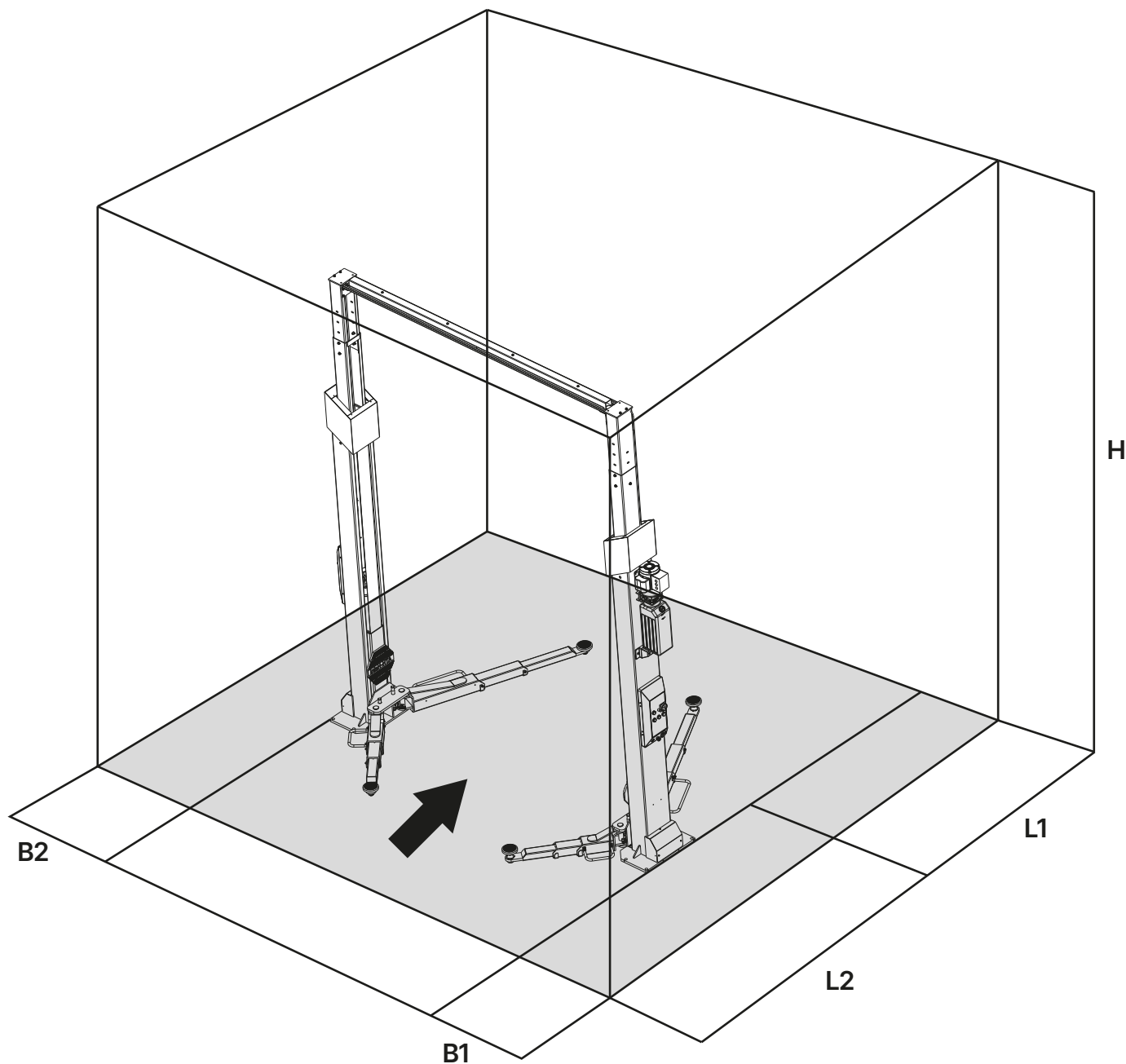

- B1 Vzdálenost hlavní sloup - stěna: **Min. 1000 mm**
- B2 Vzdálenost vedlejší sloup - stěna: **Min. 700 mm**
- L1 Vzdálenost sloup - stěna: **Min. 3200 mm**
- L2 Vzdálenost sloup - stěna: **Min. 3200 mm**
- H Výška místnosti  
 Nejnižší poloha: **Min. 4300 mm**  
 Střední poloha: **Min. 4500 mm**  
 Nejvyšší poloha: **Min. 4700 mm**

Napájecí přípojka a zemnicí kabel mohou mít podobu konektoru (zásuvka a zástrčka) nebo pevného připojení.

## 2.6 Upevnění

### Výstraha



Při upevňování zařízení je třeba dodržovat obecné i místní předpisy.  
Proto by tyto kroky měl provádět pouze vyškolený odborník.

Stroj je třeba postavit a upevnit na dostatečně pevném podkladu, pokud je to nutné, podle minimálních požadavků specifikací v základovém plánu.

Stroj musí být upevněn na určených místech vhodným upevňovacím materiálem, pokud je uveden.

Při volbě místa instalace je třeba kromě půdních podmínek dodržovat také pokyny a instrukce předpisů pro prevenci úrazů a předpisů pro pracoviště.

Při instalaci na podlahové stropy je třeba zkontrolovat jejich dostatečnou nosnost. Obecně se při instalaci zařízení na podlahové stropy doporučuje konzultovat posouzení se stavebním odborníkem.

## 2.7 Elektrické připojení

### Upozornění



Je třeba dodržovat obecné i místní předpisy. Proto smí tento krok provádět pouze vyškolený odborník.  
Věnujte pozornost potřebnému přívodnímu vedení.

Připojení by mělo být provedeno podle výrobku se zástrčkou 230V Schuko.

Odchytky napětí by neměly překročit 0,9 - 1,1násobek rozsahu jmenovitého napětí a odchytky frekvence by neměly překročit 0,99 - 1,01násobek rozsahu frekvence. Aby bylo možné toto zaručit, musí být přijata nezbytná ochranná opatření.

Na konci práce je třeba zkontrolovat směr otáčení motoru.

## 2.8 Pneumatické připojení

### Upozornění



U všech pneumatických systémů musí být mezi přívodním vedením a systémem instalována jednotka pro údržbu stlačeného vzduchu (někdy je součástí dodávky).

Tlak vzduchu v přívodním potrubí musí odpovídat alespoň hodnotě "[Technické údaje](#)".

Je třeba zkontrolovat správné nastavení jednotky pro údržbu stlačeného vzduchu.

Jednotka údržby stlačeného vzduchu musí být pravidelně servisována.

Maximální nebo minimální tlak zajišťuje správnou funkci bez možného poškození.

## 2.9 Hydraulické připojení



### Nápověda

Před prvním uvedením systému do provozu nebo před prvním provozem s olejem je třeba s ohledem na optimální, bezproblémovou i téměř bezvzduchovou funkci dodržet následující pokyny.

Všechna hydraulická vedení musí být připojena a dotažena podle hydraulického plánu nebo označení hadic. Všechna hydraulická vedení a válce musí být odvzdušněny podle hydraulického plánu nebo označení hadic.

Pro zajištění správné a bezpečné funkce systému a použitých hadicových vedení je nezbytné zajistit, aby použité hydraulické kapaliny odpovídaly specifickým specifikacím a doporučením výrobce.

Použité kapaliny, které neodpovídají specifickým požadavkům nebo mají nedovolené znečištění, poškozují celý hydraulický systém a zkracují životnost použitých hydraulických systémů.



### Nápověda

Znečištění zařízení je možné i při novém naplnění olejem.

Je třeba kontrolovat minimální požadavky a minimální množství oleje, popř. jej vyrábět.

## 2.10 Montáž



### Nápověda

Tento návod nelze chápat jako montážní návod, jsou zde uvedeny pouze rady a nápověda pro znalé a zručné montéry.



### Výstraha

Pro následující práce je nutné používat vhodný oděv a individuální ochranné pomůcky.



### Varování

Nesprávná montáž a seřízení budou mít za následek vyloučení odpovědnosti a záruky.

Částečně smontované stroje musí být před uvedením do provozu zkontrolovány, poučeny a schváleny kompetentní osobou.

Montáž strojů musí provádět kvalifikovaná osoba.

## 2.10.1 Plán založení

### Upozornění



Zvedací plošinu nemontujte na asfalt nebo měkký potěr. Nesmí se vyskytovat žádné dilatační spáry nebo trhliny, které by přerušily kontinuitu výztuže. Nosnost podhledů musí být zkontrolována provozovatelem.

Funkce zvedací plošiny se může zhoršit, pokud bude stát pod úhlem.

Dodržujte předepsanou kvalitu betonu a dobu tvrdnutí.

Kvalita betonu	C20/25
Doba tvrdnutí betonu	Min. 20 dní

# Plán založení

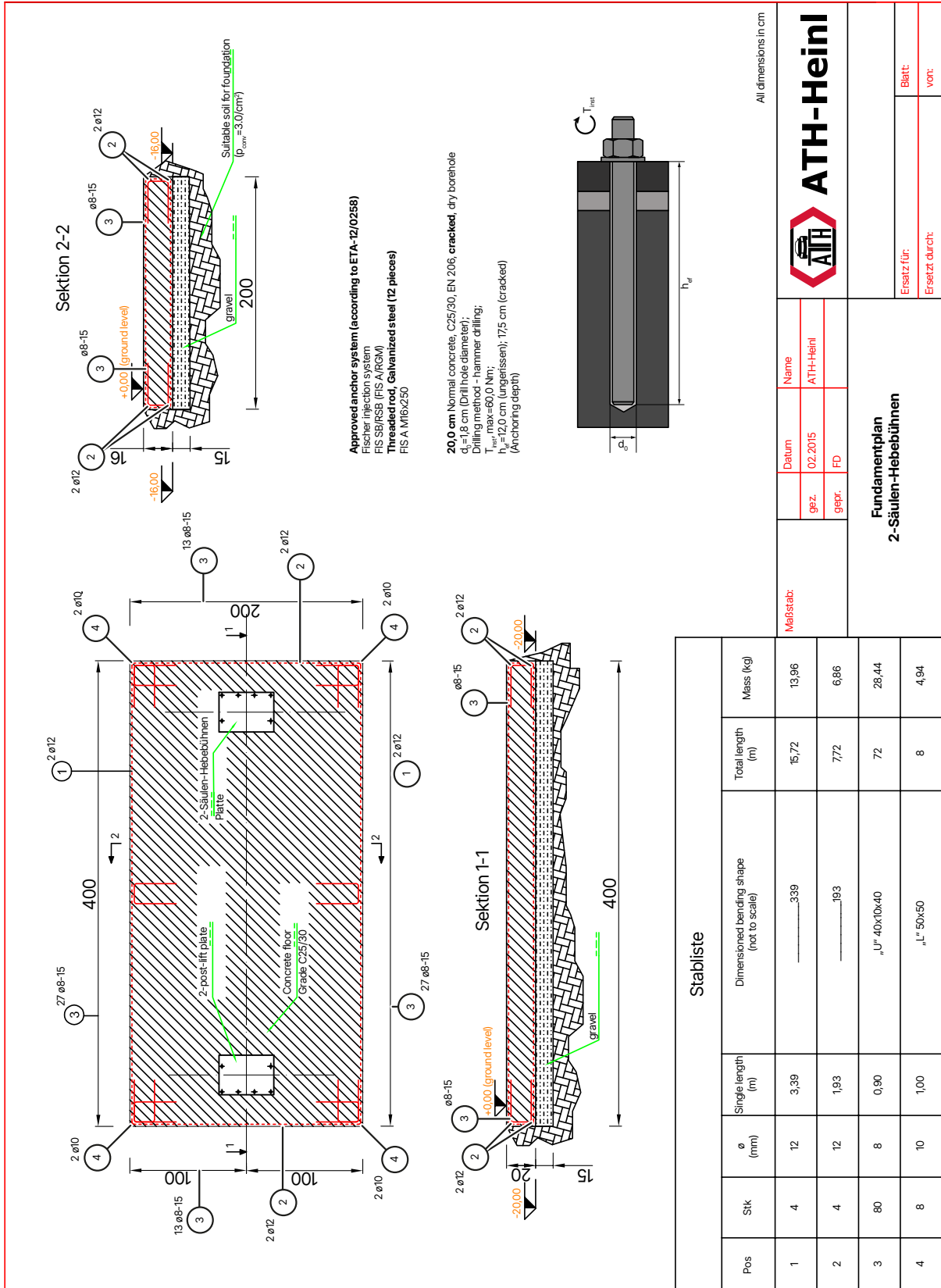

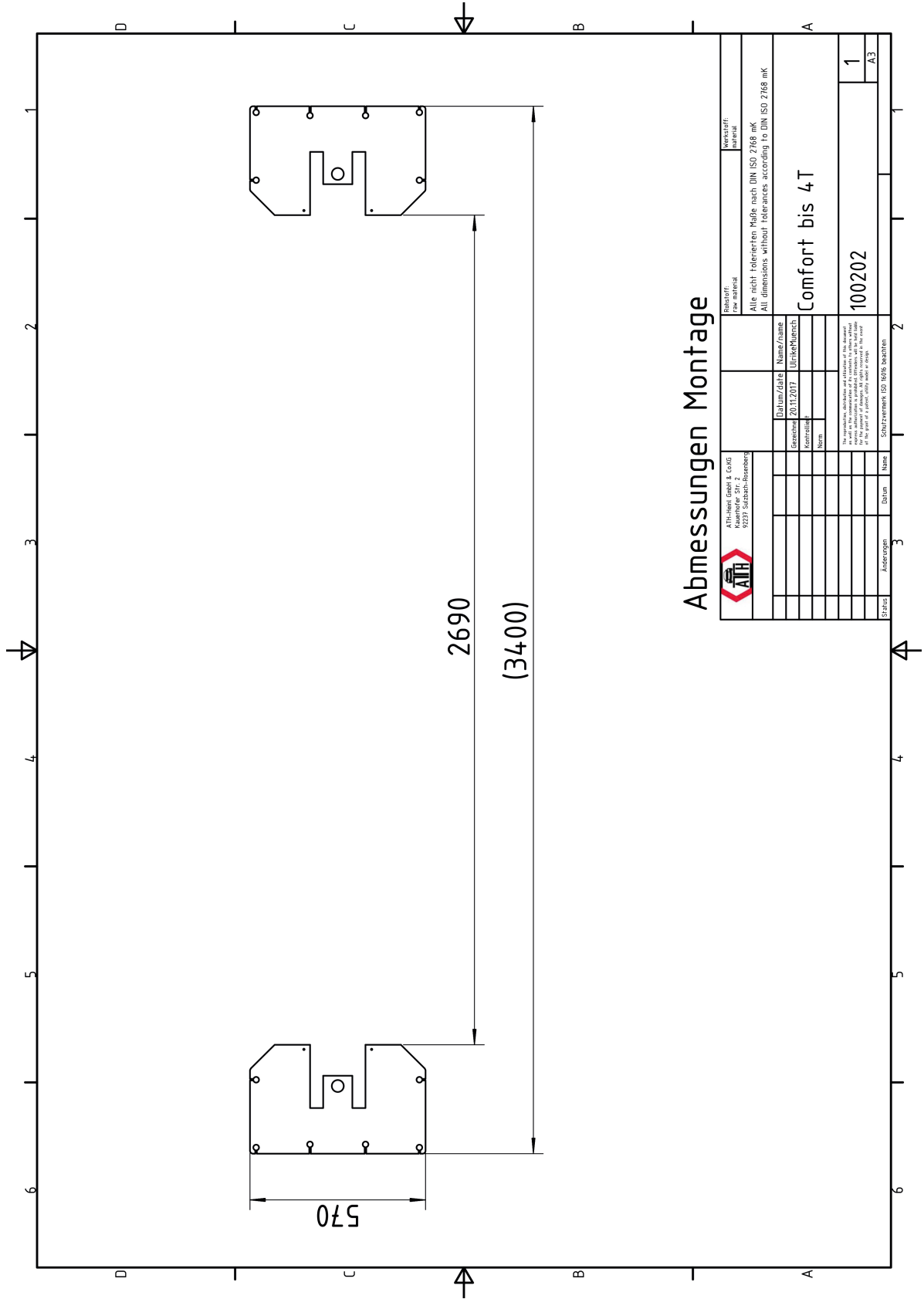

### Abmessungen Montage

ATH-Heini GmbH & Co.KG Kaiserstraße 51b - 2 82271 Unterschleißheim		Reihstoff: Zweimaterial		Reihenstoff: Furcende	
Alle nicht tolerierten Maße nach DIN ISO 2768 mK All dimensions without tolerances according to DIN ISO 2768 mK					
ATH		Datum/Date		Name/Name	
Erstellt/		20.11.2017		UlrikeMuech	
Gezeichnet/					
Gezeichnet/					
Name					
This document, including all drawings, is the property of ATH-Heini GmbH & Co. KG. It is not to be disseminated or copied without the written consent of ATH-Heini GmbH & Co. KG. For the purpose of drawings, all units are in millimeters unless otherwise stated.					
Status	Änderungen	Datum	Name	Schriftzeichen ISO 10183 beibehalten	
	3			2	
				100202	
				1	
				A3	

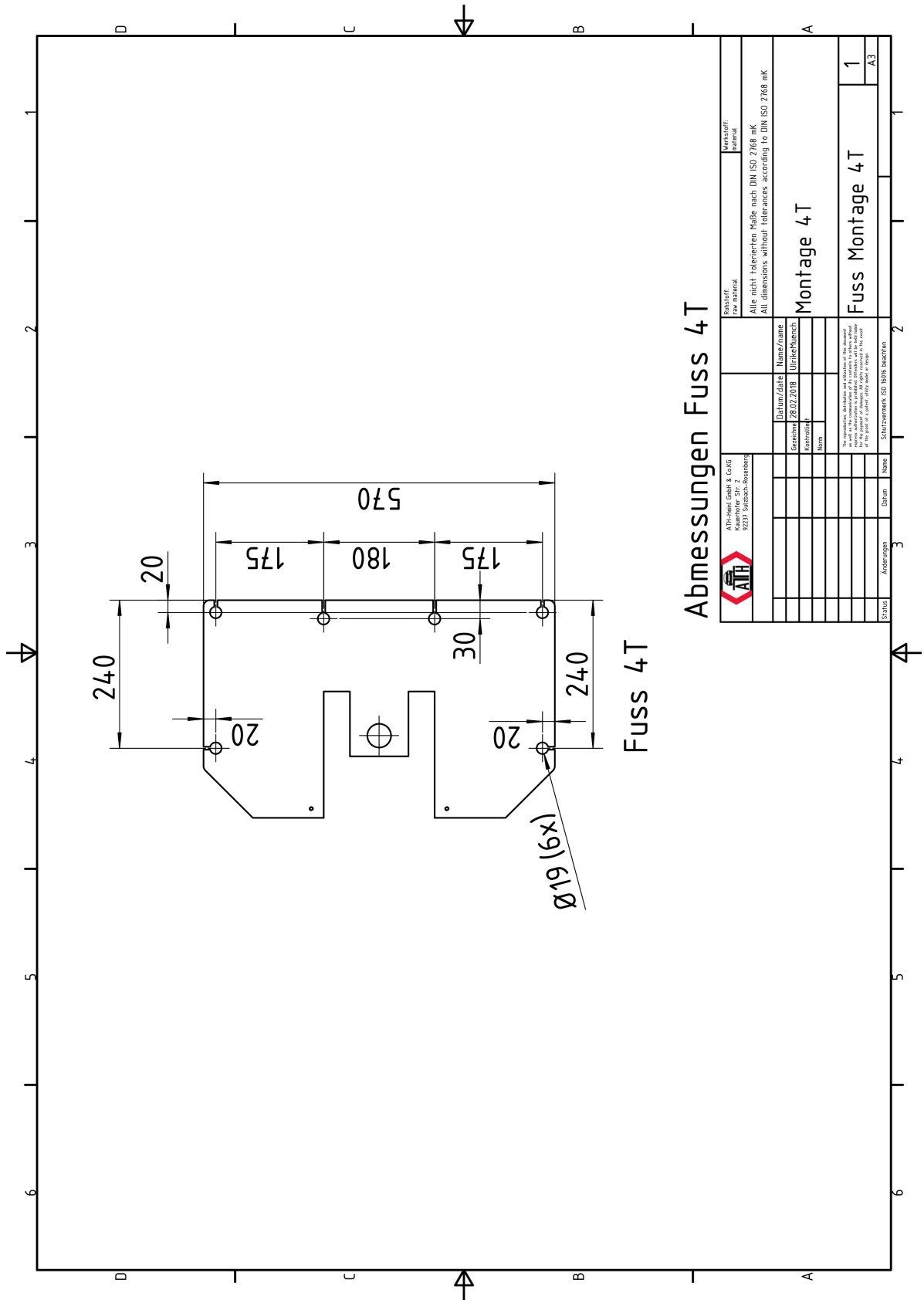

## 2.10.2 Montáž zvedací plošiny

### Umístění a vyrovnaní zvedacích sloupů

1. Před nastavením sloupů připevněte výtahy sloupů.
2. Po nastavení sloupů zkontrolujte vzdálenost mezi nimi připevněním příčnicku před ukotvením.
3. Před ukotvením pomocí hmoždinek se ujistěte, že jsou oba zvedací sloupy vyrovnané v obou směrech, jak je uvedeno níže; v případě potřeby je vyrovnejte pomocí podložek nebo podložek.

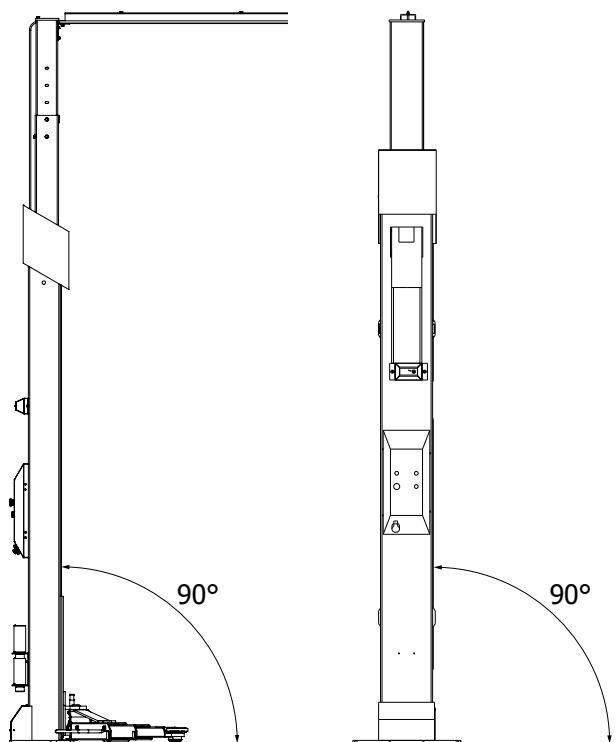

### Upevnění pomocí bezpečnostních kotev

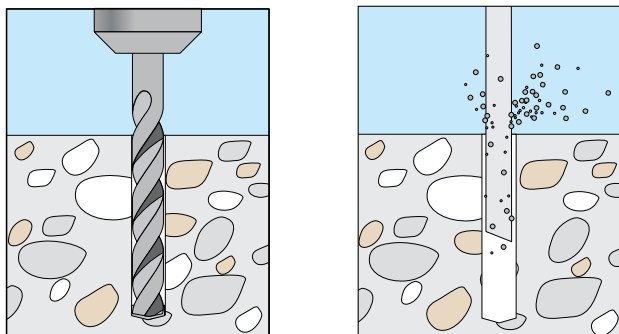



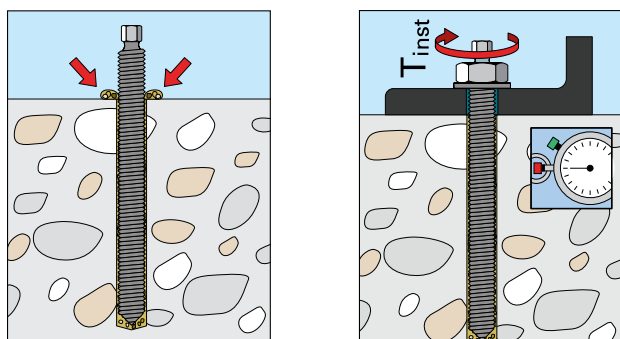
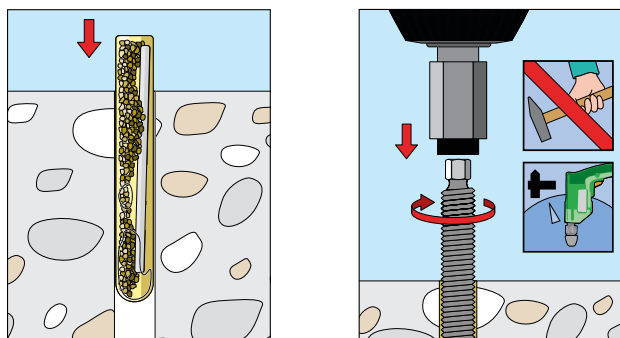

### Instalace a nastavení bezpečnostních západek

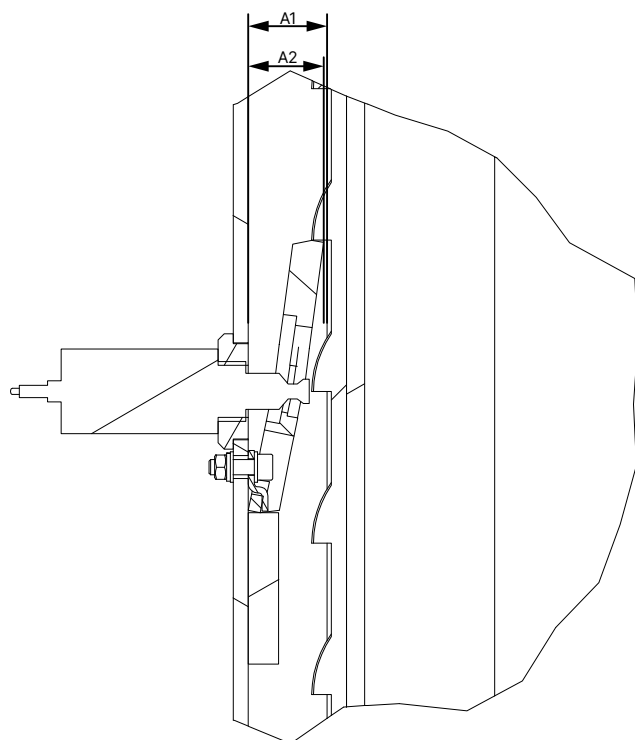

- Všechny bezpečnostní pojistky a magnety namontujte následujícím způsobem
- Ujistěte se, že vzdálenost sloupku od zvedacího vozíku A1 a vzdálenost sloupku od odjištěné bezpečnostní pojistky A2 jsou stejné. V případě potřeby lze vzdálenost upravit pomocí matice na elektromagnetu.

### Mazání kluzných drah

Promažte kluzné dráhy sloupku podle obrázku.

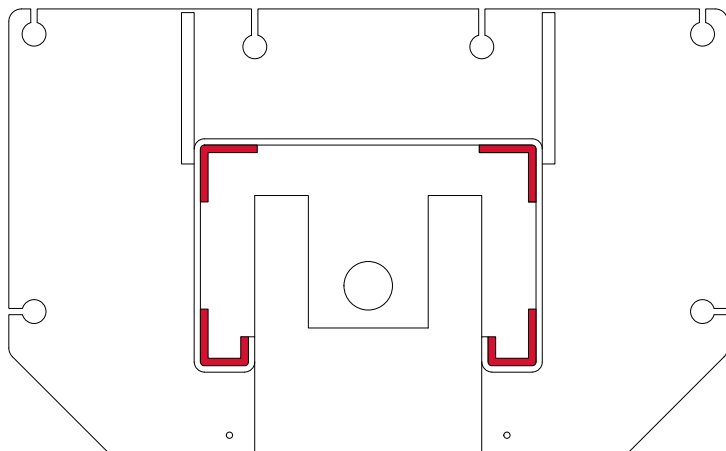

Typ maziva, které je třeba použít, naleznete na adrese ["Spotřební materiál pro montáž, údržbu a péči"](#).

### Připojení kabelů synchronizace

1. Umístěte lana podle níže uvedených nákrešů.
2. Poté namažte osy vychylovacích kladek podle pokynů na ["Plán údržby nebo péče"](#).
3. Nyní připevněte vychylující kladky a zajistěte je přiloženými pojistnými kroužky.
4. Namontujte lana na zvedací vozík podle obrázku.

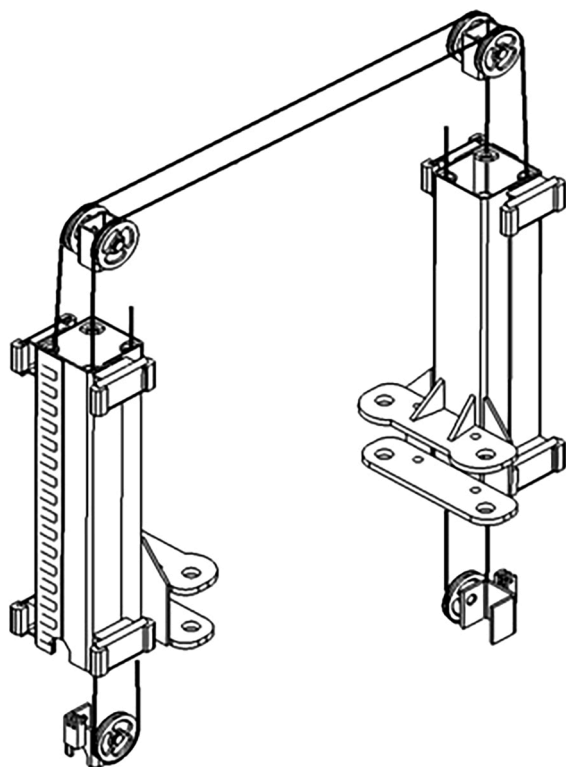

### Připojení hydrauliky

Připojte hydraulické hadice podle obrázku.

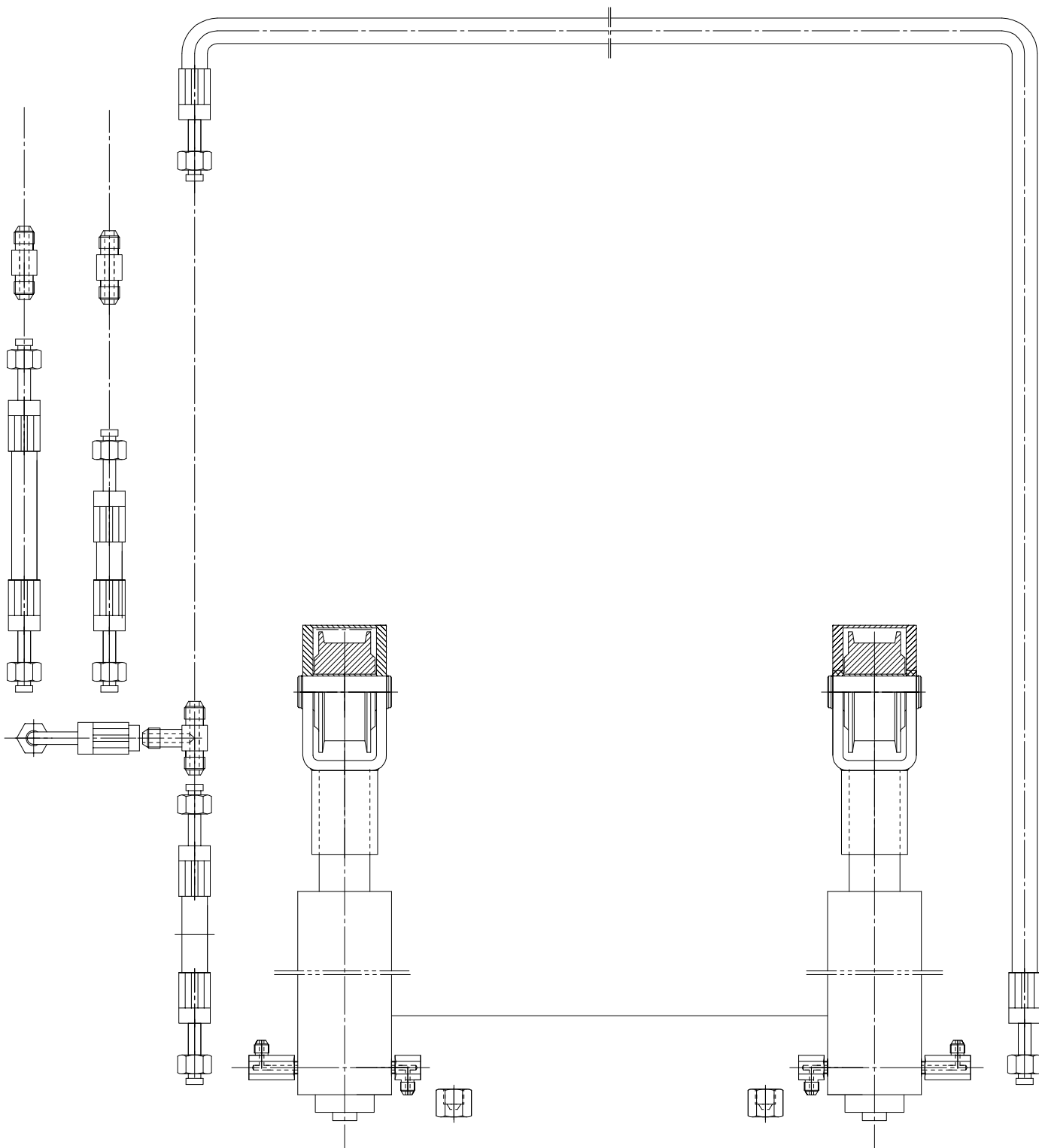

**Vložte zvedací ramena:**

1. Zkontrolujte všechny zámky vysunutí zvedacích ramen a v případě potřeby je seřídte.

2. Připevněte zvedací ramena k vozíku pomocí šroubů a podložek.

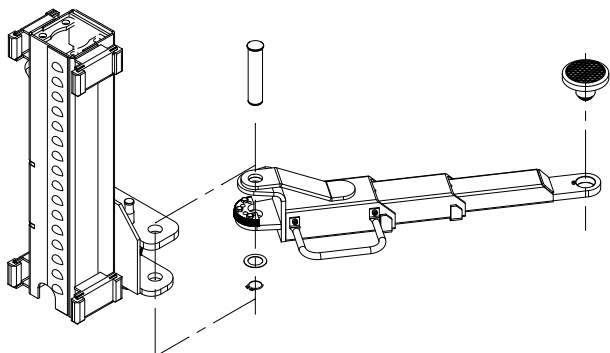

### Hydraulický olej

Doplňte hydraulický olej po značku na měrci.

Poté odvzdušněte hydraulický okruh podle popisu v kapitole "[Údržba](#)".

### Elektrické připojení



#### Upozornění

Zde je nutné dodržovat obecné i místní předpisy.

Proto by tento krok měl provádět pouze vyškolený odborník. Věnujte pozornost potřebnému přívodnímu vedení (viz "[Elektrické připojení](#)").

### Zkontrolujte před prvním zvednutím

- Zkontrolujte správné upevnění všech spojů (šroubů, matic, svorníků atd.).
- Zkontrolujte správné nastavení a funkci všech koncových spínačů.
- Zkontrolujte těsnost všech součástí a spojů hydrauliky a pneumatiky a v případě potřeby je dotáhněte.
- Zkontrolujte správnou funkci všech tlačítek. Ujistěte se, že jsou aktivovány všechny součásti potřebné pro danou funkci (otevření detentorů, otevření spouštěcího ventilu, aktivace stykačů motoru atd.)
- Sledujte směr otáčení motoru a v případě potřeby jej změňte.
- Zvedněte a spusťte výtah 2 až 3krát a zkontrolujte synchronizaci.



#### Tip

Pro kontrolu synchronizace můžete změřit vzdálenost zvedacího vozíku od základní desky. Zvedací vozík, který je dále, musí být dotážen.

### Zvedání pod zatížením

- Zvedněte břemeno do výšky přibližně 1000 mm.
- Poté spusťte břemeno do prvního zářezu (cca 500 mm).
- Zkontrolujte synchronizaci a v případě potřeby ji upravte.
- Při dalším zvedání nadále věnujte pozornost synchronizaci.
- Spusťte břemeno a nainstalujte chybějící kryty nebo nájezdy.



### Nápověda

Po montáži vyplňte příloženou stránku "[Testovací kniha](#)".

Tyto informace budou potřebné v případě možného servisního případu.

### Nouzové spouštění při výpadku proudu

1. Vypněte jeviště hlavním vypínačem a zajistěte je proti opětovnému zapnutí.
2. Pro odblokování bezpečnostních západek zvedněte oba zvedací vozíky o cca 30 mm pomocí vhodného zvedacího zařízení.
3. Ručně odemkněte a upevněte bezpečnostní západky, aby se zvedací vozíky mohly spustit.
4. Nyní opakujte kroky 2 a 3 na druhém sloupu.
5. Pomalu otáčejte šroubem nouzového spouštění<sup>①</sup> na spouštěcím ventilu doleva (otevřeno). Stupeň se nyní spustí.
6. Po dokončení procesu spouštění opět zavřete šroub nouzového spouštění<sup>①</sup>.

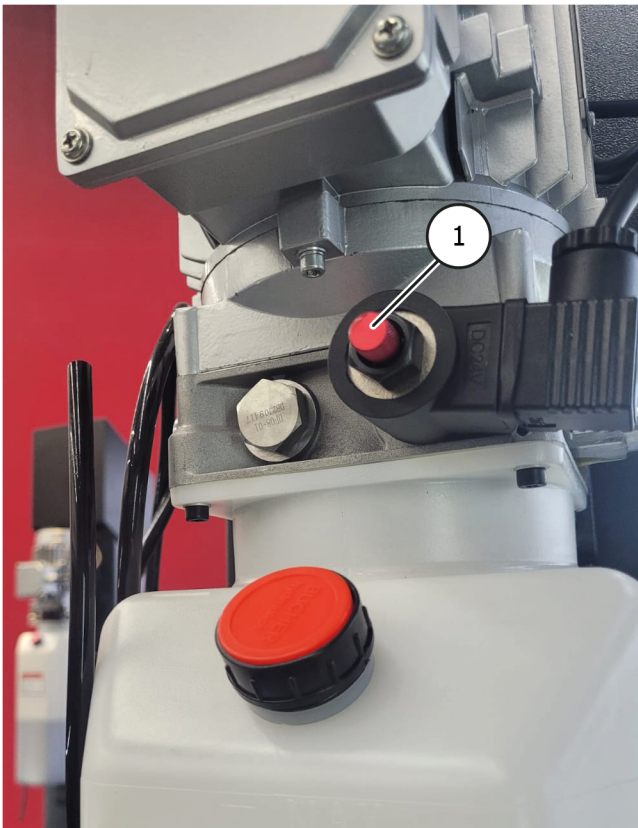

### Nastavení ventilu pro rychlost spouštění

1. Povolte pojistnou matici<sup>②</sup> ventilu pro rychlost spouštění<sup>①</sup>.
2. Nastavte rychlost spouštění podle technických údajů.

3. Otáčením kluzného šroubu ventilu pro spouštění ve směru hodinových ručiček se výtah spouští pomaleji, otáčením proti směru hodinových ručiček se spouští rychleji.
4. Po dokončení práce zajistěte nastavení dotažením protikusů matice spouštěcího ventilu.

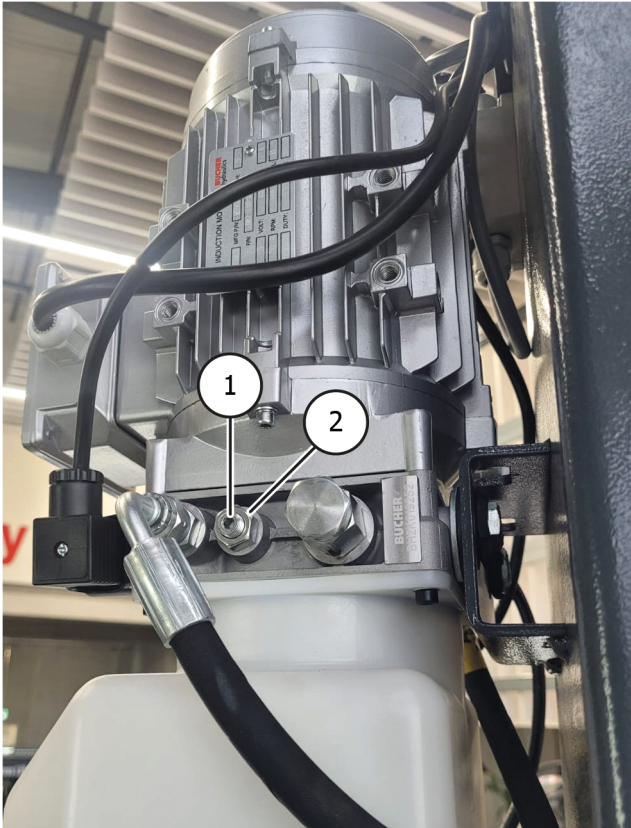

### 3 OPERACE

#### 3.1 Návod k obsluze

Společnost: Činnost:	<h2>Provozní pokyny</h2> Pro práci na zvedacích plošinách vozidel	Datum: Datum: Podpis:
	<b>Nebezpečí pro osoby a životní prostředí</b>	
	<ul style="list-style-type: none"> <li>▪ Nebezpečí v důsledku možného sklouznutí vozidla</li> <li>▪ Nebezpečí způsobené horkými povrchy na vozidle</li> <li>▪ Nebezpečí rozdrčení pohyblivými částmi</li> <li>▪ Nebezpečí elektrického proudu v důsledku elektrického zařízení</li> <li>▪ Nebezpečí vyplývající z nedostatečné údržby zařízení</li> </ul>	
	<b>Ochranná opatření a pravidla chování</b>	
	<p><b>Zvedání vozidla</b></p> <ul style="list-style-type: none"> <li>▪ Umístěte vozidlo na zvedací plošinu</li> <li>▪ Zabraňte nerovnoměrnému rozložení nákladu, plošinu nepřetěžujte, použijte vhodné zvedací prvky s protiskluzovým nebo tvarově přizpůsobeným povrchem, zvedejte pouze na určených místech vozidla.</li> <li>▪ Zkontrolujte funkci bezpečnostních zařízení pro odvalování nebo bezpečnostních zařízení s otočným ramenem ve všech směrech.</li> <li>▪ Zvedejte pouze v případě, že nejsou ohroženy žádné osoby.</li> </ul> <p><b>Práce na zvednutém vozidle</b></p> <ul style="list-style-type: none"> <li>▪ V závislosti na druhu práce zvolte a používejte osobní ochranné pomůcky (např. horké povrchy).</li> <li>▪ Dávejte pozor na horké části</li> <li>▪ Demontáž dílů může změnit rozložení zatížení: v případě potřeby zajistěte vozidlo proti převrácení.</li> <li>▪ Používejte pouze schválené montážní podpěry</li> </ul> <p><b>Spouštění vozidla</b></p> <ul style="list-style-type: none"> <li>▪ Odstraňte nářadí a jiné předměty z nebezpečné zóny</li> <li>▪ Spouštějte pouze v případě, že nejsou ohroženy žádné osoby</li> <li>▪ Odrážedla nohou, bezpečnostní hrany nebo výstražný zvuk po mezipřistání zabraňují zranění nohou.</li> </ul> <p><b>Zvedací plošinu smí bez dozoru obsluhovat pouze poučení a způsobilí pracovníci od 18 let.</b></p>	
	<b>Chování v případě poruchy a v případě nebezpečí</b>	
<ul style="list-style-type: none"> <li>▪ Závady na stroji nahlasejte montérovi nebo výrobcí.</li> <li>▪ Vypněte stroj a zajistěte jej proti neoprávněnému opětovnému spuštění.</li> <li>▪ Poškození smí opravovat pouze kvalifikovaný personál</li> <li>▪ V případě požáru se pokuste oheň uhasit</li> </ul>		
<b>První pomoc</b>		
<ul style="list-style-type: none"> <li>▪ Informujte první pomoc (viz poplachový nebo havarijní plán).</li> <li>▪ Okamžitě ošetřete zranění</li> <li>▪ Proveďte zápis do knihy první pomoci</li> <li>▪ V případě vážných zranění zavolejte na tísňovou linku</li> </ul>		
<b>Údržba</b>		
<ul style="list-style-type: none"> <li>▪ Opravy smí provádět pouze oprávněný a vyškolený personál.</li> <li>▪ Při seřizování, nastavování, údržbě a servisních pracích stroj odpojte nebo zajistěte od zdroje napájení.</li> <li>▪ Po skončení práce vyčistěte zdvihací plošinu a zkontrolujte hladinu hydraulického systému.</li> <li>▪ Každoroční kontrola zdvihací plošiny autorizovanou a poučenou osobou.</li> </ul>		

**Notruf 112**



### 3.2 Základní poznámky

- Stroj smí samostatně obsluhovat pouze osoby, které dosáhly věku 18 let, byly proškoleny v obsluze stroje a prokázaly zaměstnavateli svou kvalifikaci.
- K obsluze stroje musí být výslovně pověřeny zaměstnavatelem. Příkaz k obsluze stroje musí být vydán písemně.
- Stroj smí být používán pouze k určenému účelu.
- K montáži a obsluze používejte vždy předepsaný materiál.
- Před montáží nebo demontáží zkontrolujte všechny součásti; nesmí vykazovat žádné známky poškození.
- V případě potřeby postupujte podle zvláštních pokynů výrobce pro montáž nebo demontáž specifických prací na vozidle.
- Důležitou součástí záruky/záruky je plnění plánu údržby. Zejména čistota, ochrana proti korozi, kontrola v případě potřeby okamžité opravy poškození.
- Během provozu je třeba vždy dávat pozor na nebezpečí. Jakmile se objeví nebezpečí, okamžitě stroj vypněte, vytáhněte zástrčku ze zásuvky a odpojte přívod vzduchu. Poté se obraťte na svého prodejce.
- Všechny výstražné značky musí být vždy dobře čitelné. Pokud jsou poškozené, musí být okamžitě vyměněny.

#### Nebezpečí



Dávejte pozor na možná střízná místa stroje.

#### Varování



Během provozu může hluk dosáhnout 85 dB (A), proto by obsluha měla přijmout vhodná ochranná opatření.

#### Nebezpečí



Pohyblivé části stroje mohou zachytit volný oděv, dlouhé vlasy nebo šperky.

### 3.3 Provoz zvedací plošiny

#### Přípravy

#### Upozornění



Před zahájením provozu výtahu si pečlivě přečtěte všechny bezpečnostní pokyny.

1. Zvedací plošinu zcela spusťte, dokud se nevypnou zámkové rameno.
2. Nastavte zvedací ramena rovnoběžně se směrem jízdy.
3. Vjedte s vozidlem mezi sloupy a věnujte pozornost "[Rozložení zátěže](#)".



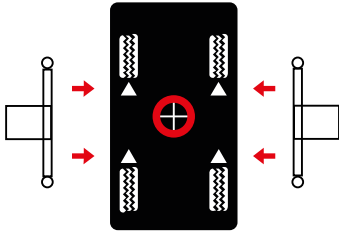

4. Nastavte zvedací ramena tak, aby bylo vozidlo umístěno s těžištěm uprostřed mezi sloupky. Nastavte výšku opěrných desek tak, aby dosahovaly do bodů zvedání stanovených výrobcem; v případě potřeby použijte požadované adaptéry opěrných desek.

#### Upozornění



Dodržujte maximální výšku 250 mm nebo maximální výšku adaptéru opěrné desky.

#### Zvedání vozidla

1. Zapněte hlavní vypínač zvedací plošiny.
2. Zvedejte vozidlo stisknutím tlačítka "Lift", dokud se vozidlo nezvedne do výšky 100-150 mm.
3. Znovu zkontrolujte, zda je vozidlo zajištěno a zda jsou všechny zajišťovací šrouby zajištěny.
4. Před pokusem o práci na vozidle nebo v jeho blízkosti se vždy ujistěte, že jsou bezpečnostní zařízení zapnutá.

#### Parkovací poloha

1. Od výšky 500 mm se automaticky zapne bezpečnostní pojistka.
2. Stisknutím parkovacího tlačítka se zvedák spustí do dalšího zářezu. Dbejte na to, aby byla výška rovnoměrná.

#### Spouštění vozidla

1. Před spuštěním zvedací plošiny zkontrolujte, zda se pod vozidlem nebo zvedacími rameny nenacházejí žádné překážky.
2. Stiskněte tlačítka "Lower" a spusťte vozidlo. Pokud je zvedací plošina v bezpečnostním zámku, stiskněte předtím přibližně na 2 sekundy tlačítka "Zvednout", aby se bezpečnostní zámky odblokovaly. Poté můžete zvedací plošinu spustit.

#### Vyjed'te

1. Zvedací plošinu zcela spusťte.
2. Sklopte opěrné desky dolů a sklopte zvedací ramena zpět do polohy 90°.
3. Vyjed'te s vozidlem ze zvedací plošiny.

## 4 ÚDRŽBA

Pro zajištění bezpečného provozu stroje je uživatel povinen provádět pravidelnou údržbu stroje. Opravy mohou provádět pouze autorizovaní servisní partneři nebo zákazník po konzultaci s výrobcem.

### Výstraha



#### Před údržbou a opravami musí:

- stroj odpojit od VŠECH zdrojů napájení.
- Vypněte hlavní vypínač nebo odpojte síťovou zástrčku a v případě potřeby vypustte stlačený vzduch ze systému.
- Musí být přijata vhodná opatření, aby se zabránilo opětovnému zapnutí stroje.

### Výstraha



Práce na elektrických prvcích nebo na přívodním vedení smí provádět pouze kvalifikované osoby nebo elektrikáři.

### 4.1 Spotřební materiál pro montáž, údržbu a péči

#### Hydraulický olej

Minimální požadavek			
Eni PRECIS HVLP-D Číslo položky: 090530 (20 litrů) 90536 (10 litrů)			
Letní	(10° až 45°)	HVLP-D 32	(např.: Eni PRECIS HVLP-D)
Zimní	(pod 10°)	HVLD-22	(např.: Eni PRECIS HVLP-D)

#### Konzervační prostředek na lana, sváry, šrouby, rohy, hrany a dutiny.

Minimální požadavek		
Ochranný vosk ve spreji Würth	400 ml	Číslo položky: 90534

#### Mazivo pro kluzné dráhy

Minimální požadavek	
LAGERMEISTER WHS 2002 Bílé vysoce výkonné plastické mazivo EP	Číslo položky: 90530

#### Mazivo pro pouzdra, řetězy, válečky a pohyblivé části.

Minimální požadavek	
Bílé mazivo Ultra Luber ve spreji	500 ml Číslo položky: 34403

### Ukotvení v podlaze

**Minimální požadavek**

Kotvící tyč M16x250 obj. č.: 090527 + Injekční kartuše s maltou 300 ml obj. č.: 090526

### Čištění

**Minimální požadavek**

Caramba intenzivní čistič brzd bez acetonu

### Péče a ochrana kovů, lakovaných nebo práškově lakovaných povrchů

**Minimální požadavek**

Petec Spray průsvitný	500 ml	Číslo položky: 73550
-----------------------	--------	----------------------

Petec odsávačka průsvitná	1000 ml	Číslo položky: 73510
---------------------------	---------	----------------------

Würth ochranný vosk ve spreji	400 ml	Číslo položky: 90534
-------------------------------	--------	----------------------

### Péče a ochrana kovů, lakovaných nebo práškově lakovaných povrchů v oblasti běhounu a plastových dílů.

**Minimální požadavek**

Těsnicí prostředek na plasty Valet Pro Classic Protectant	500 ml	Číslo položky: 20020034S
---	--------	--------------------------



## 4.2 Bezpečnostní předpisy pro ropu

- Vždy dodržujte zákonné požadavky nebo předpisy pro nakládání s použitým olejem.
- Použitý olej vždy likvidujte prostřednictvím certifikované firmy.
- V případě úniku oleje je nutné jej ihned shromáždit pomocí vázacích prostředků nebo vaniček, aby nemohl proniknout do půdy.
- Zabraňte jakémukoli kontaktu oleje s pokožkou.
- Nedovolte, aby výpary oleje unikaly do ovzduší.
- Olej je hořlavé médium. Dbejte na potenciální nebezpečí.
- Používejte ochranný oděv odolný vůči olejům, jako jsou rukavice, ochranné brýle, ochranný oděv atd.

### 4.3 Plán údržby nebo péče



#### Nápověda

Stroj musí být pravidelně servisován, čištěn a udržován bez ohledu na to, jak je znečištěný.

Stroj musí být následně ošetřen prostředkem pro péči (např. olejem nebo voskem ve spreji).  
Nepoužívejte čisticí prostředky, které jsou škodlivé pro pokožku.

**Pokud nejsou uvedené body splněny, nárok na záruku zaniká!**

Interval	Okamžitě	Týdně	Měsíčně	1/4 roku	1/2 ročně
Kontrola VŠECH částí souvisejících s bezpečností	X				
Čištění	X				
Kontrola nebo obnova povrchové ochrany	X				
Kontrola těsnosti hydraulického systému	X				
Zkontrolujte nebo obnovte ochranu povrchu nebo ochranu proti korozi	X				
Kontrola nebo obnova poškození laku a součástí	X				
Kontrola nebo oprava poškození rzi	X				
Zkontrolujte nebo znovu ošetřete dutiny a nelakovaná místa.	X				
Kontrola těsnosti pneumatického systému	X				
Zkontrolujte pevnost šroubů	X				
Kontrola, mazání a seřízení vůle ložisek	X				
Kontrola opotřebitelných dílů		X			
Kontrola kapalin (hladina, opotřebení, znečištění, kvalita)		X			
Kontrola a mazání kluzných ploch		X			
Odstraňte vnitřní nečistoty			X		
Vyčistěte a zkontrolujte elektrické součásti				X	
Kontrola funkčnosti a opotřebení motoru a převodovky				X	
Kontrola svarů a konstrukce				X	
Proveďte vizuální kontrolu (podle plánu kontrol)					X

#### 4.4 Řešení problémů nebo zobrazení chyby a její odstranění

##### Problémy se zvedáním

Příznaky	Příčina	Řešení
Zvedák se po stisknutí tlačítka nezvedá (motor neběží)	Poškození motoru	Zkontrolujte motor a v případě potřeby jej vyměňte
	Přepálené pojistky způsobené např. kolísáním napětí	Odstraňte příčiny a vyměňte pojistky
	Vadné tlačítko a/nebo kontakt	Vyměňte tlačítko a/nebo kontakt
	Vadný hlavní vypínač a/nebo kontakt	Vyměňte hlavní vypínač a/nebo kontakt
	Vadný nebo nedostatečný přívodní kabel	Vyměňte kabel
	Kolísavé nebo nesprávné vstupní napětí	Zkontrolujte napětí
	Vadný stykač motoru	Vyměňte stykač motoru
	Tepelné relé sepnulo	Zkontrolujte tepelné relé a motor
	Koncový spínač je vadný nebo zablokovaný	Zkontrolujte koncový spínač, v případě potřeby jej vyměňte
Zvedací plošina se po stisknutí tlačítka nezvedá (motor běží)	Nedostatek hydraulického oleje	Doplňte olej
	Ucpaný olejový filtr	Vyčistěte olejový filtr
	Úbytek oleje	Vyměňte poškozené součásti
	Otevřete spouštěcí ventil	Zkontrolujte a případně vyměňte spouštěcí ventil
	Špatný směr otáčení motoru	Vyměňte fáze
	Vadné zubové čerpadlo	Zkontrolujte čerpadlo a v případě potřeby jej vyměňte
	Bylo překročeno přípustné zatížení	Pracujte v rámci stanoveného užitečného zatížení
	Příliš nízko nastavený pojistný ventil	Nastavte pojistný ventil na maximální pracovní zatížení
Zvedací plošina se zvedá trhaně	Příliš malý prostor mezi kluznými dráhami	Vzdálenost mezi kluzáky a vedením musí být 1,5 - 2,5 mm.
	Vzduch v hydraulickém systému	Odvzdušněte hydraulický systém
	Znečištěný hydraulický olej	Vyměňte hydraulický olej
	Posuvné dráhy nejsou promazány	Promazte kluzné dráhy
Zvedací plošina se po uvolnění tlačítka nadále zvedá	Vadné tlačítko nebo stykač	Vyměňte vadné tlačítko nebo stykač

## Problémy při spouštění

Příznaky	Příčina	Řešení
Výtah se nespustí	Bezpečnostní pojistky nereagují	Zkontrolujte připojení kabelu Zkontrolujte elektromagnety, v případě potřeby je vyměňte Uvolněte detenty jejich zvednutím.
	Vadné ovládací relé	Zkontrolujte ovládací relé
	Překážka pod plošinou	Odstraňte překážku
	Spuštěna ochrana proti prasknutí hadice	Krátce zvedněte plošinu a znovu stiskněte tlačítko "DOWN".
	Spouštěcí ventil není aktivován	Zkontrolujte elektrické připojení
	Elektromagnetická cívka spouštěcího ventilu je vadná.	Vyměňte cívku elektromagnetu
	Spouštěcí ventil je vadný	Vyměňte
	Nesprávně nastavený ventil pro rychlost spouštění	Seřídte
<b>Pokud závady nelze odstranit, spusťte výtah pomocí nouzového spouštěcího šroubu a kontaktujte náš servisní tým.</b>		
Plošina se spouští příliš pomalu nebo trhaně	Spouštěcí ventil je znečištěný	Vyčistěte spouštěcí ventil
	Ventil pro rychlost spouštění je špatně nastaven	Seřídte
Výtah se spouští sám	Netěsné hydraulické spoje	Utáhněte spoje, v případě potřeby utěsněte
	Netěsné hydraulické vedení	Vyměňte hydraulické vedení
	Netěsný hydraulický válec	Vyměňte těsnění a vyčistěte hydraulický systém
	Znečištěný nebo vadný spouštěcí ventil	Vyčistěte nebo vyměňte spouštěcí ventil
	Netěsný zpětný ventil	Vyčistěte nebo vyměňte

## Další problémy

Příznaky	Příčina	Řešení
Výtah se nezvedá a nespouští synchronně	Vzduch v hydraulickém okruhu	Odvzdušněte hydraulický okruh
	Nedostatečné napnutí synchronních lan	Upravte napnutí nebo synchronizaci
Výrobek vykazuje (závažné) poškození rzi	Poškození nebo nedostatečná ochrana proti korozi Případná údržba	Odstraňte rez, vyčistěte a obnovte povrch.

Příznaky	Příčina	Řešení
Neobvyklá hlasitost motoru	Znečištěný olejový filtr	Vyčistěte olejový filtr
	Vzduch v hydraulickém okruhu	Odvzdušněte hydraulický systém
	Znečištěný hydraulický olej	Vyměňte hydraulický olej
	Nesprávné vstupní napětí / chybějící fáze	Zkontrolujte připojení / zkontrolujte výstupní napětí stykače motoru
Vypadl jistič (pojistka)	Zkontrolujte kontakty na stykači	Vyměňte stykač
	Zkontrolujte kapacitu jističů	Vyměňte pojistky
	Zkontrolujte, zda není poškozen kabel	Vyměňte kabel
<b>VŽDY SE UJISTĚTE, ŽE POUŽÍVÁTE ORIGINÁLNÍ DÍLY A PŘÍSLUŠENSTVÍ.</b>		

#### 4.5 Pokyny pro údržbu a servis

##### Nápověda



Veškeré údržbářské a servisní práce provádějte minimálně podle "[Plán údržby nebo péče](#)".

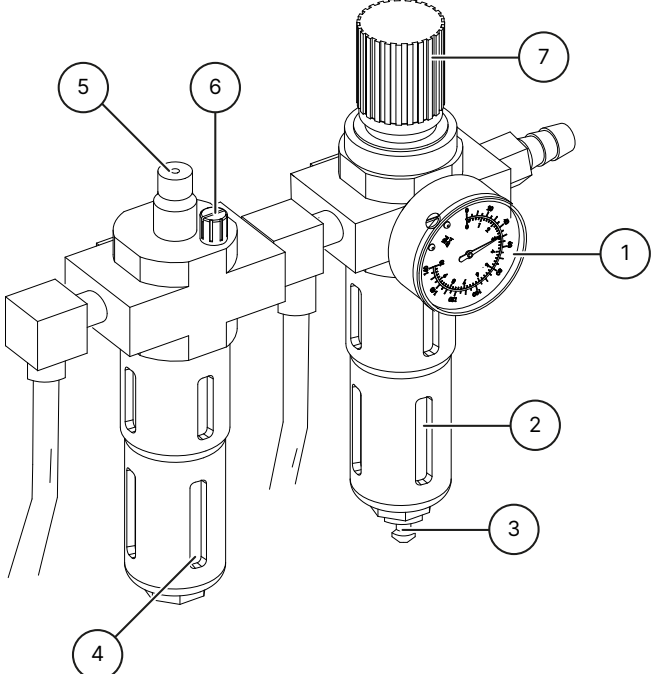

## Jednotka pro údržbu stlačeného vzduchu

<p><b>Nastavení pracovního tlaku</b></p> <ul style="list-style-type: none"> <li>Zkontrolujte pracovní tlak zobrazený na manometru ①. Ten musí odpovídat technickým údajům.</li> <li>Pracovní tlak lze upravit pomocí regulátoru tlaku ⑦.</li> <li>Pro nastavení vytáhněte regulátor tlaku nahoru.</li> <li>Chcete-li zvýšit tlak ve stroji, otočte regulátorem ve směru hodinových ručiček. Chcete-li tlak snížit, otočte regulátorem proti směru hodinových ručiček.</li> </ul>	
<p><b>Olejníčka</b></p> <ul style="list-style-type: none"> <li>Zkontrolujte hladinu oleje v olejové nádrži ④.</li> <li>Vyjměte olejovou nádržku.</li> <li>Nyní nádržku odpovídajícím způsobem doplňte pneumatickým olejem viskozity SAE20.</li> <li>Zkontrolujte množství vstříkovaného oleje přes průhledítko ⑤.</li> <li>Šroub ⑥ musí být zpravidla zcela uzavřen ve směru hodinových ručiček a poté opět otevřen o cca 1/4 až 1/2 otáčky otáčením proti směru hodinových ručiček.</li> </ul>	
<p><b>Odlučovač vody</b></p> <ul style="list-style-type: none"> <li>Zkontrolujte hladinu vody v odlučovači ②.</li> <li>Otevřete ventil ③ a vypusťte vodu.</li> </ul>	

## 4.6 Likvidace

Odpojte přívod vzduchu a napájení.

Odstraňte všechny nekovové materiály a uskladněte je v souladu s místními předpisy.

Odstraňte ze stroje olej a uskladněte jej v souladu s místními předpisy.

Všechny kovové materiály recyklujte.



### Nebezpečí

Stroj obsahuje některé nebezpečné látky.

Ty mohou znečišťovat životní prostředí a způsobit poškození lidského organismu.

Při manipulaci dbejte na náležitou opatrnost a v případě potřeby na ochranný oděv.



## 5 ES- EU PROHLÁŠENÍ O SHODĚ

Podle směrnice o strojních zařízeních 2006/42/ES, příloha II 1A,  
směrnice o elektromagnetické kompatibilitě 2014/30/EU, příloha IV.

Sériové číslo

Název společnosti a úplná adresa výrobce

**ATH-Heinl GmbH & Co. KG**

Gewerbepark 9

DE - 92278 Illschwang

Jméno a adresa autorizovaného zástupce pro dokumentaci.

**ATH-Heinl GmbH & Co. KG**

Gewerbepark 9

DE - 92278 Illschwang

Tímto prohlašujeme, že níže označený stroj v naší uvedené verzi na trh splňuje příslušné, základní požadavky na bezpečnost a ochranu zdraví podle směrnice ES 2006/42/ES a níže uvedených harmonizačních právních předpisů.

**Popis stroje**

**Zvedací plošina pro vozidla**

Typové označení

ATH Comfort Lift 2.40XL

Předmět výše popsaného prohlášení je v souladu s těmito příslušnými harmonizačními právními předpisy Unie

Směrnice 2006/42/ES

Byly dodrženy následující harmonizované normy a předpisy

DIN EN ISO 12100:2010 (Bezpečnost strojních zařízení)

DIN EN 1493:2010 (směrnice o strojních zařízeních)

DIN EN 60204-1: 2018 (Bezpečnost strojních zařízení)

Zkušební ústav

**CTI-CEM International Ltd**

Unit 200 Greenogue Business Park

Grants Lane, Rathcoole,

Co. Dublin. Ireland

Referenční číslo technických údajů

F-353-20-0726-22-01-E

Číslo certifikátu

C-353-20-0726-22-01-E2

**ATH-Heinl GmbH & Co. KG**

Gewerbepark 9

DE - 92278 Illschwang

Hans Heinl

(generální ředitel)



**PŘESTAVBY A/NEBO ÚPRAVY STROJE BUDOU MÍT ZA NÁSLEDEK  
NEPLATNOST KONTROLY CE A VYLOUČENÍ ODPOVĚDNOSTI.**

## 6 DODATEK

### 6.1 Schéma elektrického obvodu

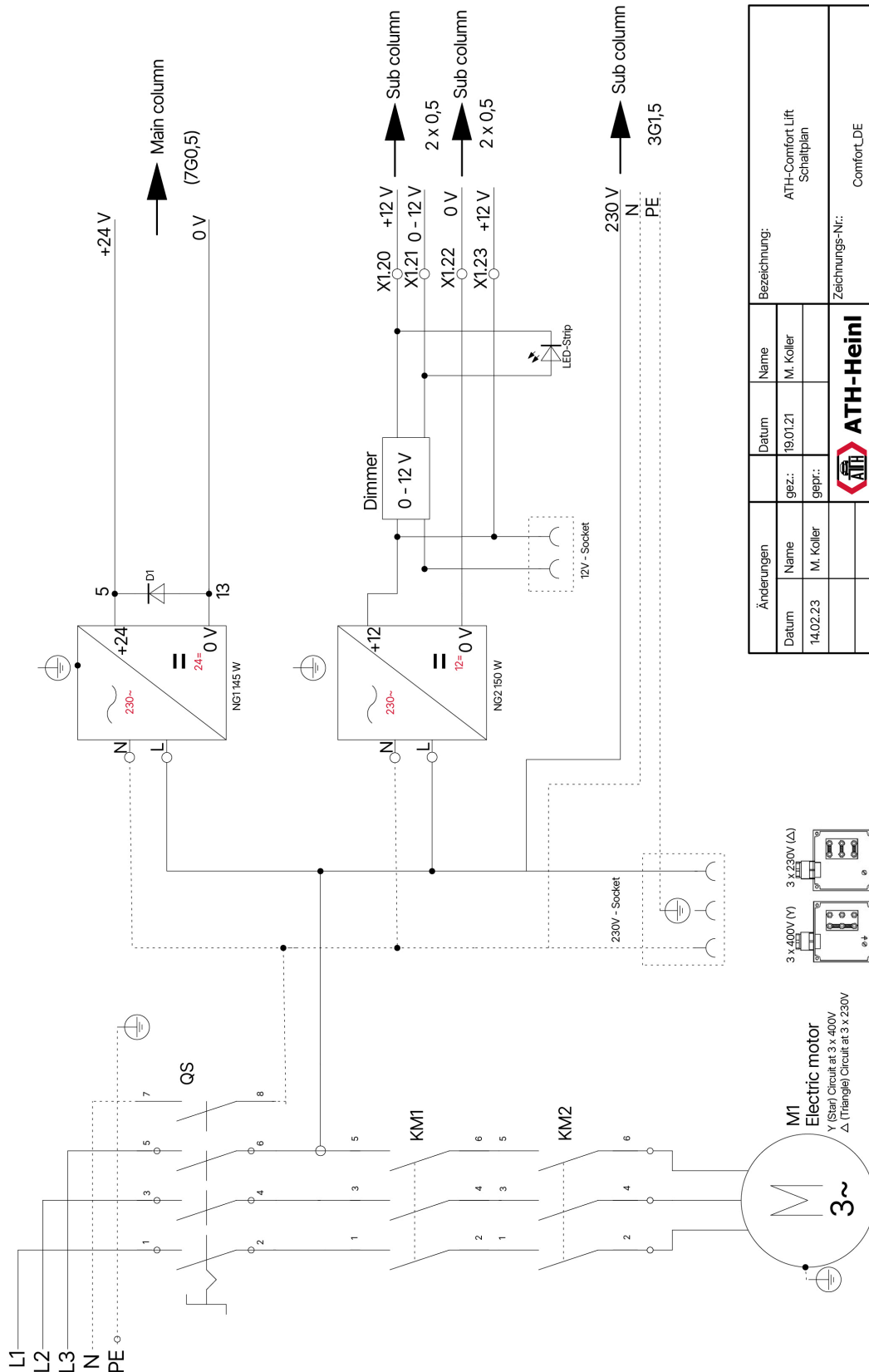

Änderungen		Name		Bezeichnung:	
Datum	14.02.23	Name	M. Koller	ATH-Comfort Lift Schaltplan	
gezt.		gezt.		Zeichnungs-Nr.: Comfort_DE	

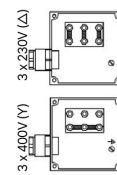

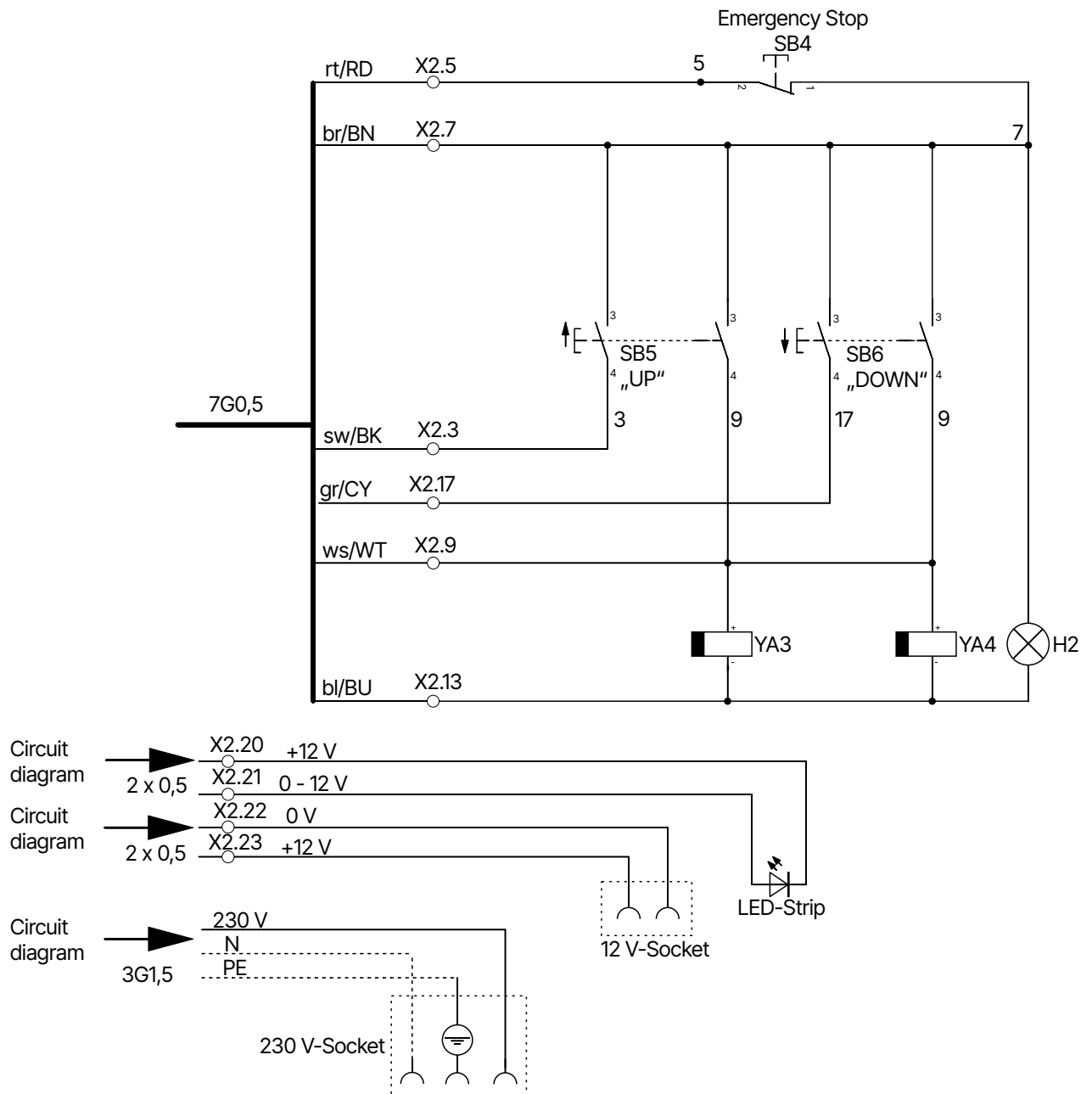

M1 Electric motor  
 Y (Star) Circuit at 3 x 400V  
 Δ (Triangle) Circuit at 3 x 230V

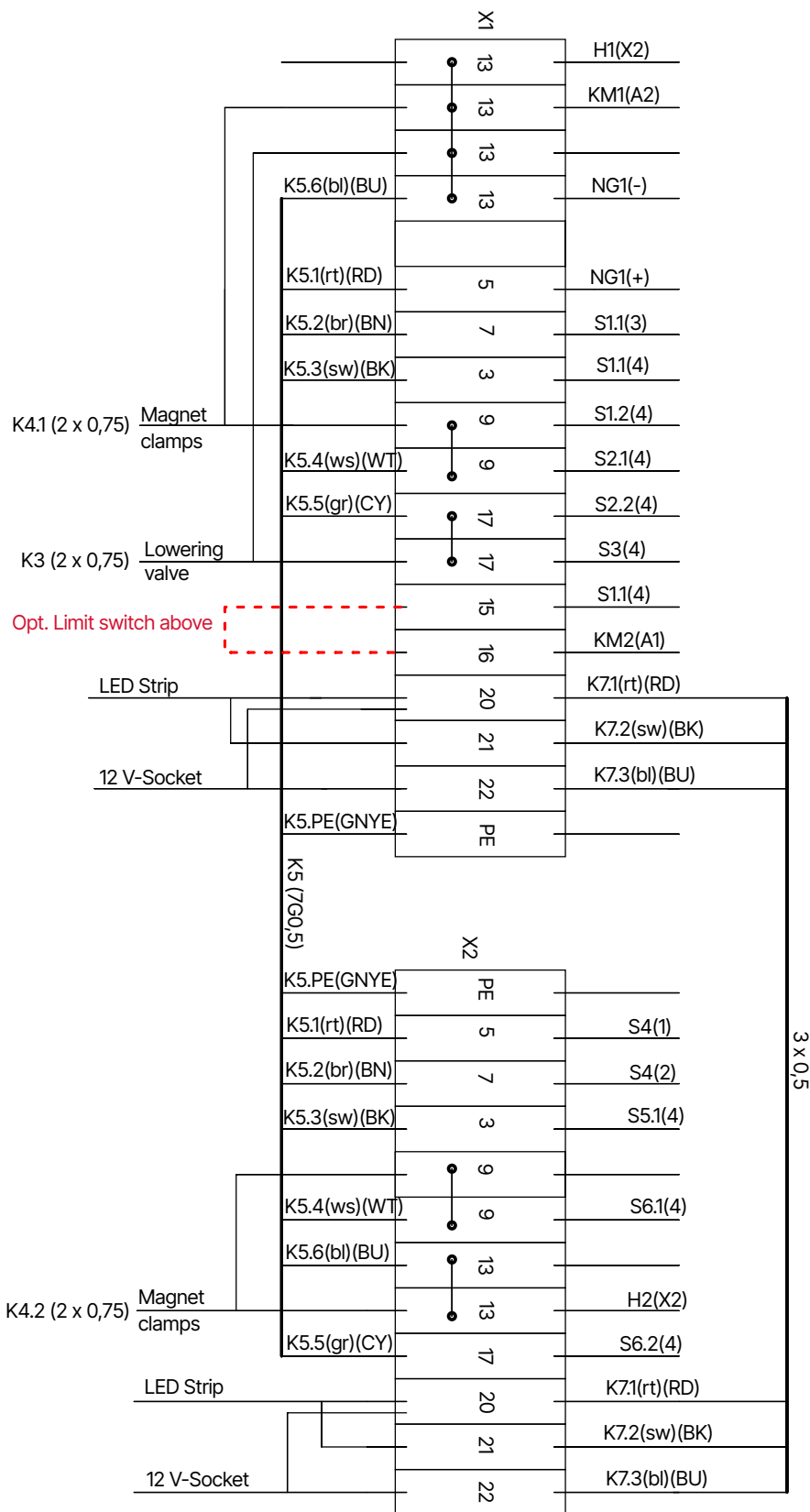

**H2** Kontrolka  
**SB5** Tlačítko zvedání  
**YA3** Magnetický detent  
**X1** Svorka

**SB4** Tlačítko nouzového zastavení  
**SB6** Tlačítko spuštění  
**YA4** Magnetický detent  
**X2** Připojovací svorka



Bezeichnung:		ATH-Comfort Lift Klemmenplan	
Zeichnungs-Nr.:		Comfort_DE	
Änderungen	Name	M. Koller	
	Datum	19.01.21	
Datum	gez.:		
	gepr.:		
			

3 x 0,5

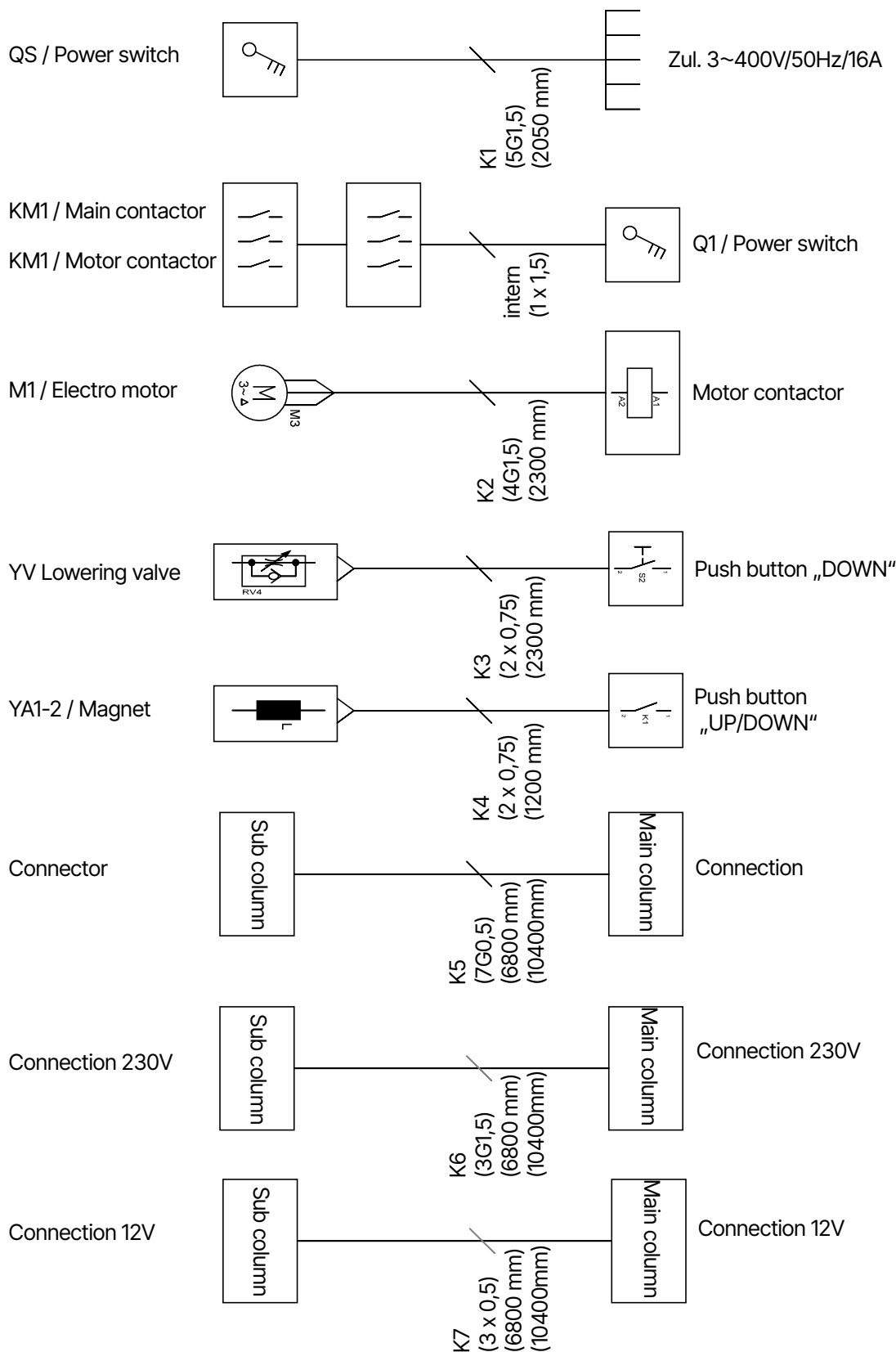

Änderungen		Datum		Bezeichnung:	
Name	M. Koller	Name	M. Koller	ATH-Comfort Lift	
Datum	15.02.23	gez.:	20.01.21	Kabelliste	
		gepr.:		Zeichnungs-Nr.:	
				Comfort_DE	



**Přiřazení vodičů K5 (7G0,5)**

**1/rt/RD** Nouzové zastavení

**3/sw/BK** Výtah

**2/br/BN** Nouzové zastavení

**4/ws/WT** Spouštění (detenty)

5/gr/CY Spouštění (ventil)  
gr/ge/GNYP PE (ochranné uzemnění)

6/bl/BU 0V DC (24V)

## 6.2 Schéma hydraulického obvodu

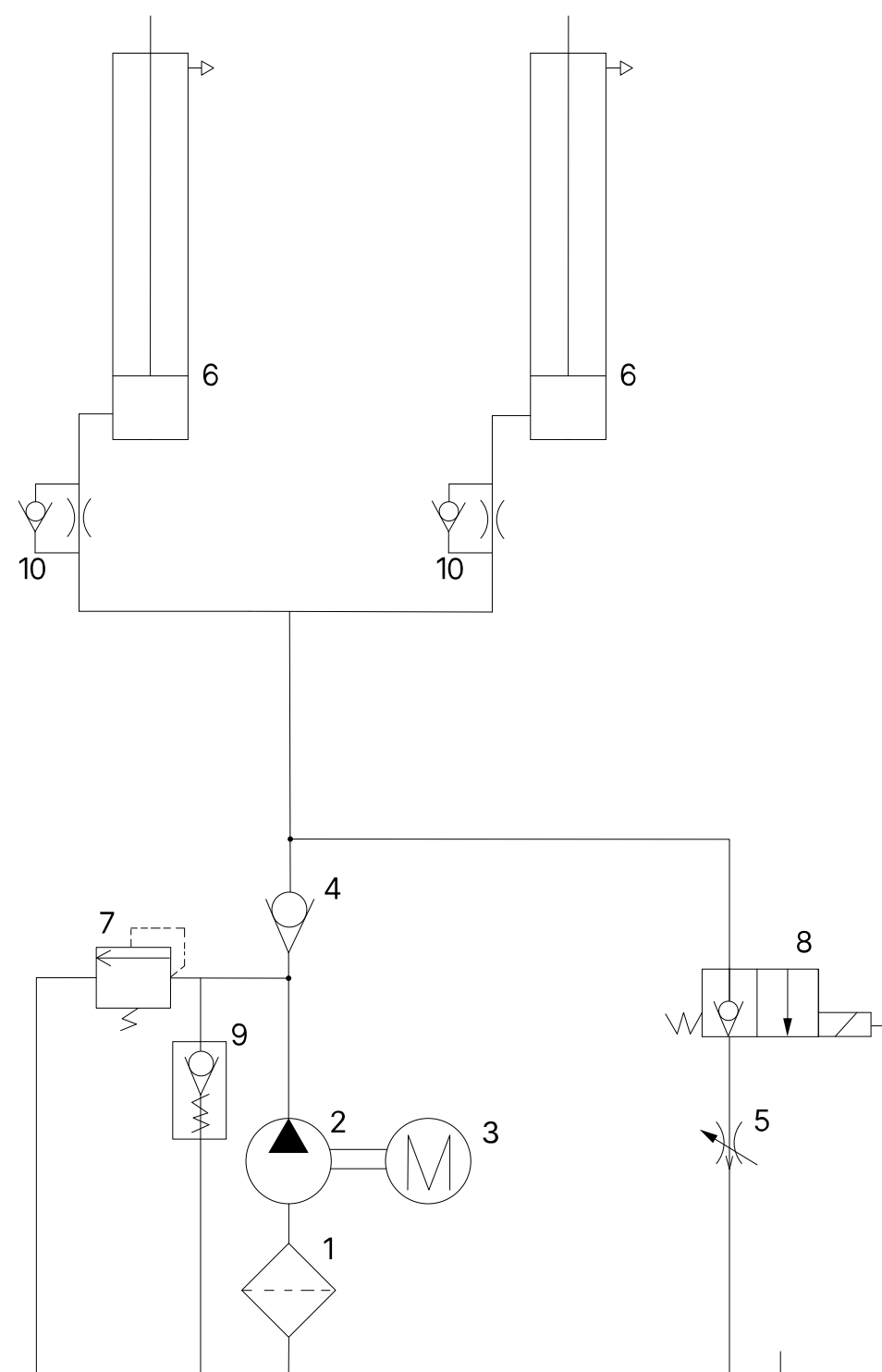

- |   |                            |   |                    |
|---|----------------------------|---|--------------------|
| 1 | Olejový filtr              | 2 | Převodové čerpadlo |
| 3 | Motor                      | 4 | Zpětný ventil      |
| 5 | Regulátor snižování otáček | 6 | Hydraulický válec  |



- 7 Přetlakový ventil
- 9 Spouštěcí ventil

- 8 Spouštěcí ventil
- 10 Škrťací klapka

### 6.3 Popis hydraulický blok

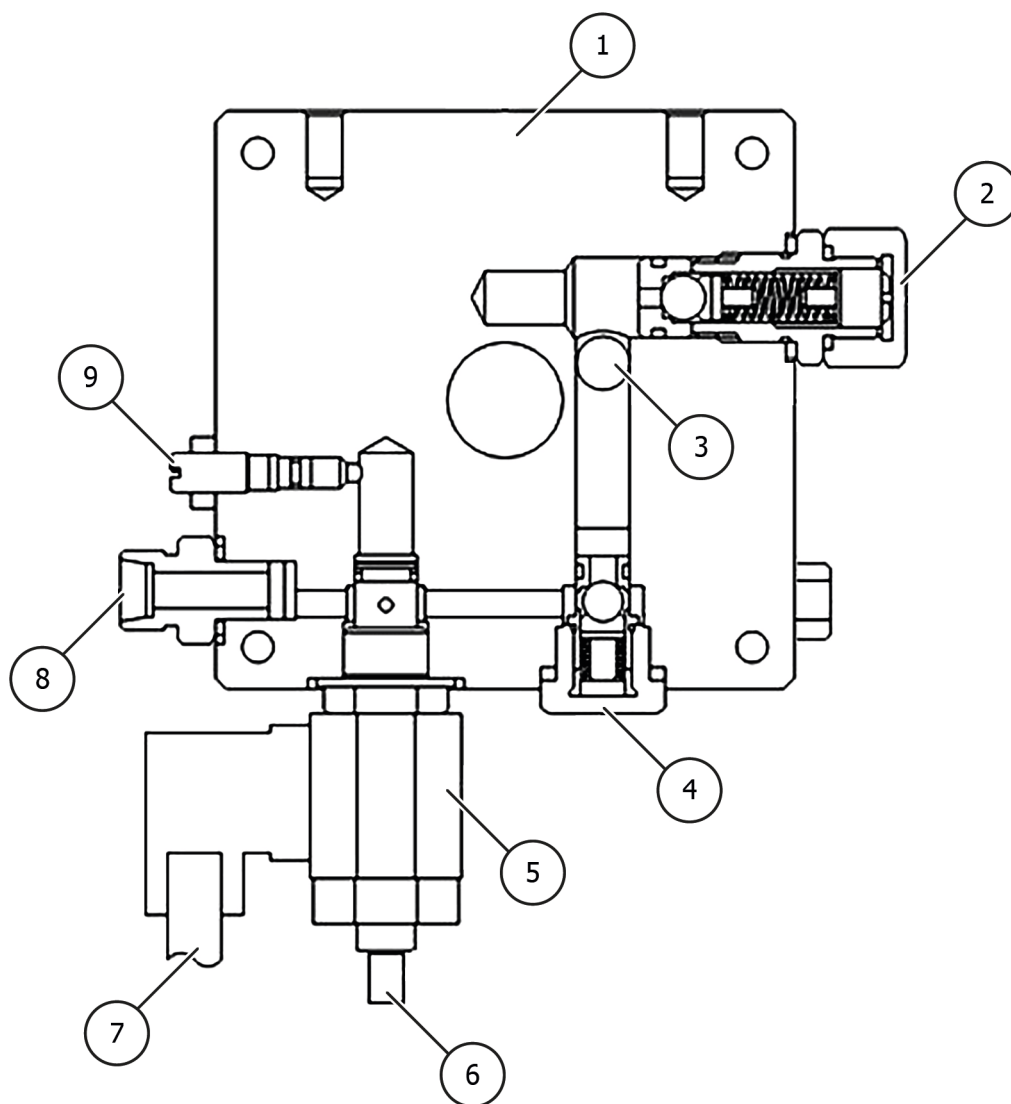

- |   |  |   |  |
|---|--|---|--|
| ① | Hydraulický blok                                     | ② | Přetlakový ventil                              |
| ③ | Přívod oleje z převodového čerpadla                  | ④ | Zpětný ventil                                  |
| ⑤ | Elektromagnetická cívka 24 V DC pro spouštěcí ventil | ⑥ | Zápusťný ventil s nouzovým uvolňovacím šroubem |
| ⑦ | Elektrická přípojka pro elektromagnetickou cívku     | ⑧ | Přípojka hydraulické hadice                    |
| ⑨ | Ventil pro snižování rychlosti                       |   |  |



## 7 ZÁRUČNÍ LIST

Adresa prodejce: (případně číslo zákazníka):	Adresa zákazníka: (případně číslo zákazníka):
Kontaktní osoba:	Kontaktní osoba:
Kontaktní osoba: Ulice:	Kontaktní osoba: Ulice:
Kontaktní osoba: PSČ a město:	Kontaktní osoba: PSČ a město:
Tel & Fax:	Tel & Fax:
E-mail:	E-mail:
Manufacturer & Model:	Rok výroby: Výrobce a model:
Sériové číslo:	Referenční číslo: Výrobní číslo

Popis zprávy: Číslo: Referenční číslo:

---

---

Popis potřebných náhradních dílů:

Náhradní díl:	Číslo dílu:	Množství: Díl č:
---------------	-------------	------------------

---

### Důležité poznámky:

Na poškození způsobené nesprávnou manipulací, zanedbanou údržbou nebo mechanickým poškozením se nevztahuje záruka. U systémů, které nebyly instalovány autorizovaným montérem ATH-Heinl, je záruka omezena na poskytnutí nezbytných náhradních dílů.

### Poškození při přepravě:

- Zjevná závada (viditelné poškození při přepravě, zaznamenejte na dodací list dopravce, kopii dodacího listu a fotografie zašlete neprodleně společnosti ATH-Heinl)
- Skrytá vada (přepravní poškození je zjištěno až při vybalování zboží, do 24 hodin zaslat společnosti ATH-Heinl protokol o poškození s fotografiemi)

---

Místo a datum

Podpis a razítko

## 7.1 Rozsah záruky na výrobek

### Pět let

- Na konstrukci zařízení

### Jeden rok (za běžných okolností/používání v rámci záruky)

- Napájecí jednotky
- Hydraulické válce
- Všechny ostatní součásti podléhající opotřebení, jako jsou točny, pryžové desky, kabely, řetězy, ventily, spínače atd.

### Vyloučení záruky

- Závady způsobené běžným opotřebením, nesprávným používáním, poškozením při přepravě, nesprávnou instalací, napětím nebo nedostatkem požadované údržby.
- Poškození vzniklá v důsledku nedbalosti nebo nedodržení uvedených pokynů v této příručce a/nebo dalších příložených pokynů.
- Běžné opotřebení součástí, které vyžadují servisní zásah k udržení výrobku v bezpečném provozním stavu.
- Jakákoli součást, která byla poškozena při přepravě.
- Ostatní součásti, které nebyly výslovně uvedeny, ale je s nimi nakládáno jako s díly podléhajícími obecnému opotřebením.
- Poškození vodou způsobené například deštěm, nadměrnou vlhkostí, korozivním prostředím nebo jinými nečistotami.
- Kosmetické vady, které nemají vliv na funkci.

### **ZÁRUKA NEPLATÍ, POKUD NEBYL ZÁRUČNÍ LIST ZASLÁN SPOLEČNOSTI ATH-HEINL.**

Upozorňujeme, že poškození a poruchy způsobené nedodržením údržby a seřizovacích prací (podle návodu k obsluze a/nebo pokynů), chybným elektrickým zapojením (točivé pole, jmenovité napětí, jištění pojistkami) nebo nesprávným používáním (přetížení, instalace ve venkovním prostředí, technické úpravy) vylučují nárok na záruku!



## 8 TESTOVACÍ KNIHA



### Nápověda

Tato zkušební kniha (včetně protokolu) je důležitou součástí návodu k obsluze nebo výrobku.  
**!!!PEČLIVĚ JI USCHOVEJTE!!!**

### Inspekce

Výrobek musí být po dokončení instalace, předání, případném poučení a následně v pravidelných intervalech kontrolován vhodnou a schválenou firmou nebo institucí v souladu s předpisy a zákonnými ustanoveními platnými v zemi provozu.

V případě změn nebo rozšíření typu výrobku musí být veden a akceptován dodatečný zkušební protokol.

### Rozsah kontroly

Kromě správné funkce, čistoty a specifikací údržby musí být zkontrolovány zejména komponenty celého systému důležité z hlediska bezpečnosti.



### Technické údaje

viz příložený návod k obsluze

### Typový štítek

Zaznamenejte si všechny níže uvedené údaje

Výrobce a typ použitých montážních materiálů

 ATH-Heinl			
<b>Typ</b> Type		<b>Serien #</b> Serial #	
<b>Spannung</b> Voltage		<b>Baujahr</b> Year of built	
<b>Leistung</b> Power		<b>Tragkraft</b> Capacity	
		Made by ATH-Heinl GmbH & Co.KG Gewerbepark 9   92278 Iilschwang GERMANY   Assembly in China	

## 8.1 Protokol o instalaci a předání

<b>Místo instalace:</b>	<b>Zařízení/instalace:</b>
Společnost:	Výrobce:
Ulice:	Type/Model:
Město:	Sériové číslo:
Země: Země	Rok výroby:

Výše uvedený výrobek byl sestaven, zkontrolován z hlediska funkčnosti a bezpečnosti a uveden do provozu. Instalaci provedl:

Provozovatel  Odborník

Provozovatel potvrzuje, že provedl správnou instalaci daného typu výrobku, že si přečetl a porozuměl všem informacím tohoto návodu k obsluze a protokolu a že je bude odpovídajícím způsobem dodržovat a že tyto dokumenty bude mít kdykoli k dispozici pro poučenou obsluhu.

Provozovatel potvrzuje, že po instalaci a uvedení do provozu proškolenou osobou výrobce nebo autorizovaného prodejce (odborníkem) byl poučen o funkci, manipulaci, bezpečnostně relevantních specifikacích, údržbě a ošetřování stroje, obdržel dokumenty, informace a specifikace stroje a že výrobek správně funguje.

### DŮLEŽITÉ UPOZORNĚNÍ:

#### V PŘÍPADĚ, ŽE VÝŠE UVEDENÉ BODY NEBUDOU SPLNĚNY, NÁROK NA ZÁRUKU ZANIKÁ!

Záruka je platná pouze v případě dodržení a prokázání řádné instalace, předání, případného poučení stroje, jakož i každoroční údržby odborníkem pověřeným výrobcem. Interval mezi dvěma údržbami nesmí být delší než 12 měsíců. V případě nestandardního použití nebo použití ve více směnách či sezónního použití musí být dohodnuta 1/2 roční kontrola a údržba.

Záruční reklamace budou uznány pouze v případě, že byly splněny všechny body protokolu a návodu k obsluze, reklamace byla uplatněna ihned po zjištění a tento **protokol** byl zaslán **výrobci spolu s protokolem o údržbě a případně servisním protokolem**.

Dále je třeba dodržet konkrétní informace o záruce (rozsah, reklamace a specifikace) popsané v návodu k obsluze.

Ze záruky jsou vyloučeny škody a reklamace vzniklé nesprávným zacházením, nezajištěním údržby a péče, použitím nevhodných nebo nespecifikovaných montážních, provozních, údržbových a ošetřovacích materiálů, mechanickým poškozením, zásahem do zařízení bez konzultace nebo neoprávněnými odborníky. U systémů, které nebyly instalovány autorizovaným odborníkem, je záruka omezena dohodou výrobce maximálně na poskytnutí nezbytných náhradních dílů.

Jméno a firemní razítko odborníka v případě potřeby číslo a název VKH

Datum a podpis znalce

Jméno a razítko firmy provozovatele

Datum a podpis provozovatele

## 8.2 Plán testování

<b>Testování</b>	<b>1</b>	<b>2</b>	<b>3</b>	<b>4</b>	<b>5</b>	<b>6</b>
<b>Datum</b>						
Výrobní štítek						



Testování	1	2	3	4	5	6
Datum						
Stručný návod k obsluze						
Návod k obsluze						
Bezpečnostní štítek						
Označení pro provoz						
Další označení						
Konstrukce (deformace, praskliny)						
Upevňovací hmoždinky a stabilita						
Stav betonové podlahy (trhliny)						
Stav / celkový stav						
Stav / čistota						
Stav / údržba a těsnění						
Stav / kapaliny						
Stav / mazání						
Stav / Agregát						
Stav / pohon						
Stav / Motor						
Stav / převodovka						
Stav / válec						
Stav / Ventil						
Stav / Elektrické ovládání						
Stav / Elektrické spínače						
Stav / Elektrické spínače						
Stav / Elektrické vedení						
Stav / Hydraulické vedení						
Stav / Hydraulické armatury						
Stav / Pneumatické vedení						
Stav / Pneumatické šroubení						
Stav / Těsnost						
Stav / Šrouby a ložiska						
Stav / Opotřebitelné díly						
Stav / Kryty						
Stav / Funkce při zatížení						
Stav / Bezpečnostně významné součásti						
Stav / Elektrické bezpečnostní zařízení						

Testování	1	2	3	4	5	6
Datum						
Stav / Hydraulické bezpečnostní zařízení						
Stav / Pneumatické bezpečnostní zařízení						
Stav / Mechanické bezpečnostní zařízení						
Stav / Funkce při zatížení						
Vydaná kontrolní nálepka						



### 8.3 Inspekční zpráva

Vizuální kontrola (autorizovaný odborník)

#### Kontrolní zjištění

Při pravidelné/mimořádné inspekci/opětovné inspekci\*.

Zařízení bylo podrobeno zkoušce provozní připravenosti. Nebyly zjištěny žádné/následující\* závady:

---

---

---

---

---

Rozsah kontroly: Funkční a vizuální kontrola podle specifikací

Částečná kontrola dosud neprovedena:

---

---

Nebyly zjištěny žádné \*) námitky proti uvedení do provozu, není požadováno \*) opakování zkoušky.

---

---

(místo, datum)

Potvrzení o převzetí:

(podpis odborníka)

(jméno znalce)

(název funkce)

(adresa)

(Zaměstnanec)

Provozovatel (razítko společnosti, datum, podpis)

Zjištěné závady \*\*)

Odstraněné nedostatky \*\*)

---

---

\*) Nehodící se škrtněte

\*\*\*) Potvrzení provozovatele nebo oprávněného zástupce s datem a podpisem



Vizuální kontrola (autorizovaný odborník)

## Inspekční zpráva

Při pravidelné/mimořádné kontrole/opětovné kontrole\*.

Zařízení bylo podrobena kontrole provozní připravenosti. Nebyly zjištěny žádné/následující\* závady:

---

---

---

---

---

Rozsah kontroly: Funkční a vizuální kontrola podle specifikací  
Částečná kontrola dosud neprovedena:

---

---

Nebyly zjištěny žádné \*) námitky proti uvedení do provozu, následné zkoušky nejsou \*) požadovány.

---

---

(místo, datum)

(podpis odborníka)

**Potvrzení o převzetí:**

(jméno znalce)

(název funkce)

(adresa)

(Zaměstnanec)

Provozovatel (razítko společnosti, datum, podpis)

Zjištěné závady \*\*)

Odstraněné nedostatky \*\*)

---

---

\*) Nehodící se škrtněte

\*\*\*) Potvrzení provozovatele nebo oprávněného zástupce s datem a podpisem



Vizuální kontrola (autorizovaný odborník)

## Inspekční zpráva

Při pravidelné/mimořádné kontrole/opětovné kontrole\*.

Zařízení bylo podrobeno kontrole provozní připravenosti. Nebyly zjištěny žádné/následující\* závady:

---

---

---

---

---

Rozsah kontroly: Funkční a vizuální kontrola podle specifikací  
Částečná kontrola dosud neprovedena:

---

---

Nebyly zjištěny žádné \*) námitky proti uvedení do provozu, následné zkoušky nejsou \*) požadovány.

---

---

(místo, datum)

Potvrzení o převzetí:

(podpis odborníka)

(jméno znalce)

(název funkce)

(adresa)

(Zaměstnanec)

Provozovatel (razítko společnosti, datum, podpis)

Zjištěné závady \*\*)

Odstraněné nedostatky \*\*)

---

---

\*) Nehodící se škrtněte

\*\*\*) Potvrzení provozovatele nebo oprávněného zástupce s datem a podpisem

Vizuální kontrola (autorizovaný odborník)

## Inspekční zpráva

Při pravidelné/mimořádné kontrole/opětovné kontrole\*.

Zařízení bylo podrobeno kontrole provozní připravenosti. Nebyly zjištěny žádné/následující\* závady:

---

---

---

---

---

Rozsah kontroly: Funkční a vizuální kontrola podle specifikací  
Částečná kontrola dosud neprovedena:

---

---

Nebyly zjištěny žádné \*) námitky proti uvedení do provozu, následné zkoušky nejsou \*) požadovány.

---

---

(místo, datum)

Potvrzení o převzetí:

(podpis odborníka)

(jméno znalce)

(název funkce)

(adresa)

(Zaměstnanec)

Provozovatel (razítko společnosti, datum, podpis)

Zjištěné závady \*\*)

Odstraněné nedostatky \*\*)

---

---

\*) Nehodící se škrtněte

\*\*\*) Potvrzení provozovatele nebo oprávněného zástupce s datem a podpisem



Vizuální kontrola (autorizovaný odborník)

## Inspekční zpráva

Při pravidelné/mimořádné kontrole/opětovné kontrole\*.

Zařízení bylo podrobeno kontrole provozní připravenosti. Nebyly zjištěny žádné/následující\* závady:

---

---

---

---

---

Rozsah kontroly: Funkční a vizuální kontrola podle specifikací  
Částečná kontrola dosud neprovedena:

---

---

Nebyly zjištěny žádné \*) námitky proti uvedení do provozu, následné zkoušky nejsou \*) požadovány.

---

---

(místo, datum)

Potvrzení o převzetí:

(podpis odborníka)

(jméno znalce)

(název funkce)

(adresa)

(Zaměstnanec)

Provozovatel (razítko společnosti, datum, podpis)

Zjištěné závady \*\*)

Odstraněné nedostatky \*\*)

---

---

\*) Nehodící se škrtněte

\*\*\*) Potvrzení provozovatele nebo oprávněného zástupce s datem a podpisem

Vizuální kontrola (autorizovaný odborník)

## Inspekční zpráva

Při pravidelné/mimořádné kontrole/opětovné kontrole\*.

Zařízení bylo podrobeno kontrole provozní připravenosti. Nebyly zjištěny žádné/následující\* závady:

---

---

---

---

---

Rozsah kontroly: Funkční a vizuální kontrola podle specifikací  
Částečná kontrola dosud neprovedena:

---

---

Nebyly zjištěny žádné \*) námitky proti uvedení do provozu, následné zkoušky nejsou \*) požadovány.

---

---

(místo, datum)

(podpis odborníka)

Potvrzení o převzetí:

(jméno znalce)

(název funkce)

(adresa)

(Zaměstnanec)

Provozovatel (razítko společnosti, datum, podpis)

Zjištěné závady \*\*)

Odstraněné nedostatky \*\*)

---

---

\*) Nehodící se škrtněte

\*\*\*) Potvrzení provozovatele nebo oprávněného zástupce s datem a podpisem





[www.ath-heinl.com](http://www.ath-heinl.com)

## ATH-Heinl GmbH & Co. KG

Gewerbepark 9  
D-92278 Illschwang  
Germany

Tel.: +49(0)9666 18801 00

Fax: +49(0)9666 18801 01

[info@ath-heinl.de](mailto:info@ath-heinl.de)  
[www.ath-heinl.com](http://www.ath-heinl.com)

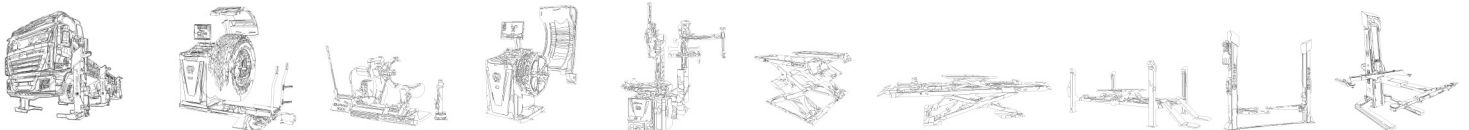



# Bedieningshandleiding



2-koloms lift

## ATH Comfort Lift 2.40XL

Van serienummer: F201240805508



ATH-Heinl GmbH & Co. KG | Gewerbepark 9  
D-92278 Illschwang | Germany | [www.ath-heinl.com](http://www.ath-heinl.com)

Verschijningsdatum: 19.05.2023 | Fouten en omissies  
voorbehouden. Verkoop alleen via ATH verkooppartners





## INHOUD

<b>1</b>	<b>Inleiding.....</b>	<b>403</b>
1.1	Algemene informatie.....	403
1.2	Beschrijving.....	404
1.3	Werking.....	407
1.4	Veiligheidsinstructies.....	409
1.5	Technische gegevens.....	411
1.6	Belastingsverdeling.....	412
1.7	Maattekening.....	413
<b>2</b>	<b>Installatie.....</b>	<b>415</b>
2.1	Transport en opslag.....	415
2.2	Uitpakken van het apparaat.....	416
2.3	Omvang van de levering.....	416
2.4	Locatie.....	418
2.5	Locatie Minimumafstanden.....	419
2.6	Bevestiging.....	420
2.7	Elektrische aansluiting.....	420
2.8	Pneumatische aansluiting.....	420
2.9	Hydraulische aansluiting.....	421
2.10	Montage.....	421
2.10.1	Stichtingsplan.....	422
2.10.2	Montage van het hefplatform.....	426
<b>3</b>	<b>Operatie.....</b>	<b>433</b>
3.1	Gebruiksaanwijzing.....	433
3.2	Basisnoten.....	434
3.3	Bediening van het hefplatform.....	434
<b>4</b>	<b>Onderhoud.....</b>	<b>436</b>
4.1	Verbruiksartikelen voor montage, onderhoud en verzorging.....	436
4.2	Veiligheidsvoorschriften voor olie.....	438
4.3	Onderhouds- of verzorgingsplan.....	439
4.4	Probleemoplossing of foutweergave en -oplossing.....	440
4.5	Onderhouds- en service-instructies.....	442
4.6	Verwijdering.....	443
<b>5</b>	<b>EG-EU-verklaring van overeenstemming.....</b>	<b>444</b>
<b>6</b>	<b>Bijlage.....</b>	<b>445</b>



6.1	Elektrisch schema.....	445
6.2	Hydraulisch schema.....	449
6.3	Beschrijving hydraulisch blok.....	450
<b>7</b>	<b>Garantiekart.....</b>	<b>451</b>
7.1	Omvang van de productgarantie.....	452
<b>8</b>	<b>Testboek.....</b>	<b>453</b>
8.1	Installatie- en overdrachtsprotocol.....	454
8.2	Testplan.....	455
8.3	Inspectierapport.....	457
<b>9</b>	<b>Opmerkingen.....</b>	<b>463</b>

## 1 INLEIDING

### 1.1 Algemene informatie



Deze handleiding is een integraal onderdeel van de machine. Zij moet door de gebruiker worden gelezen en begrepen. Er wordt geen aansprakelijkheid aanvaard voor schade veroorzaakt door het niet in acht nemen van deze instructies of de geldende veiligheidsvoorschriften.



Bij alle werkzaamheden aan de beschreven apparatuur moet geschikte beschermende kleding worden gedragen.

#### **Gevaar**



Niet-inachtneming leidt tot de dood of zwaar letsel

#### **Voorzichtig**



Niet-inachtneming kan tot de dood of zwaar letsel leiden.

#### **Waarschuwing**



Niet-inachtneming kan leiden tot letsel

#### **Attentie**



Niet-naleving kan leiden tot materiële schade en de werking van het product aantasten.

#### **Aanwijzing**



Aanvullende informatie over de werking van het product

#### **Tip**



Algemene nuttige informatie

## 1.2 Beschrijving

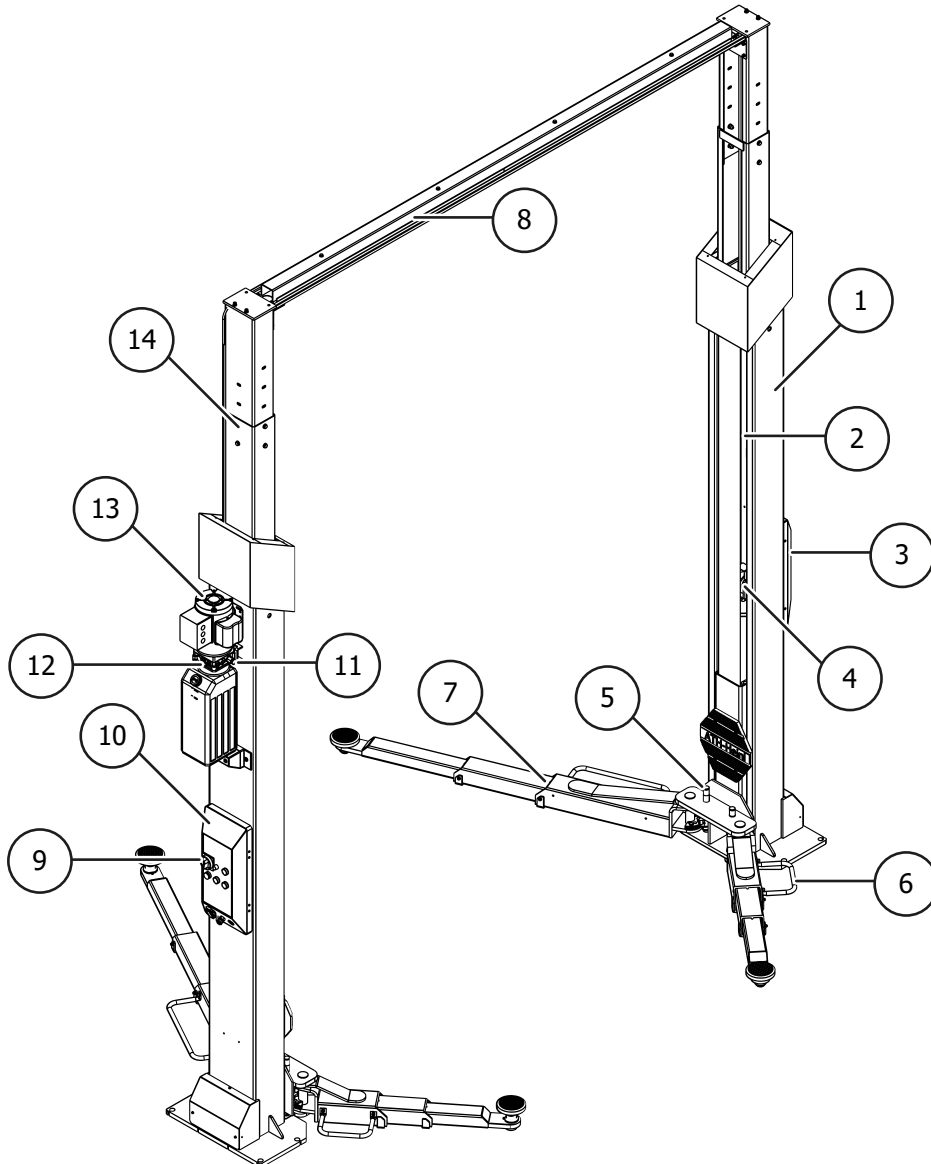

- ① **Hefkolommen**  
De interne hefwagen wordt omhoog bewogen door middel van een hydraulische cilinder en een ketting.
- ② **Synchronisatiekabels**  
Zorgen voor een veilige synchronisatie van de twee heftrucks.
- ③ **Stuurkast hulpkolom**  
met geïntegreerd dodemansysteem
- ④ **Vergrendelingspallen**  
Deze inrichting voorkomt dat het platform bij een defect meer dan 100 mm daalt.  
Elektromagneten ontgrendelen de pallen telkens wanneer zij omhoog of omlaag worden gebracht.
- ⑤ **Draagarmvergrendeling**  
Deze voorziening blokkeert automatisch het draaien van de arm wanneer de lift omhoog wordt gebracht.
- ⑥ **Voetbescherming**  
Afbuigbalk

- 7 **Draagarmen**  
Hiermee kan het voertuig worden opgetild.
- 8 **Dwarsbalk**  
Geleidings- en verstevigingsprofielen voor touwen en slang
- 9 **Vergrendelbare hoofdschakelaar**
- 10 **Bedieningskast hoofdkolom**  
Bevat het volledige elektrische besturingssysteem. Alle drukknoppen zijn beschermd door een frontring om onbedoelde bediening te voorkomen. Bovendien worden alle bewegingen onmiddellijk onderbroken wanneer de drukknoppen worden losgelaten (dodemanssysteem).
- 11 **Overdrukventiel<sup>2</sup>**  
Voorkomt dat de belasting wordt overschreden.
- 12 **Nooddaalschroef**  
Maakt het mogelijk de lift te laten zakken in geval van een defect.
- 13 **Hydraulische eenheid**  
De hydraulische olie in de tank wordt via een door de motor aangedreven tandwielpomp naar een cilinder gevoerd. De olie wordt teruggevoerd naar de tank via een daalventiel.
- 14 **In hoogte verstelbare kolommen**

## Veiligheidsvoorzieningen

### ▪ Bedieningskast hoofdkolom met dodemanssysteem

Bevat het volledige elektrische bedieningssysteem. Alle drukknoppen zijn beschermd door een frontale ring om onbedoelde bediening te voorkomen. Bovendien worden alle bewegingen onmiddellijk onderbroken wanneer de drukknoppen worden losgelaten.

### ▪ Bedieningskast secundaire kolom met dodemanssysteem

### ▪ Draagarmvergrendeling

Deze voorziening blokkeert automatisch de armrotatie zodra het hefplatform wordt opgetild.

#### Positie met vergrendelde draagarm

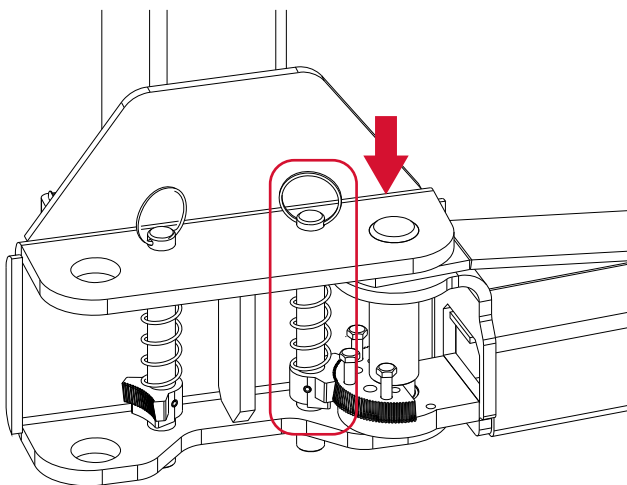

#### Positie met draagarm ontgrendeld

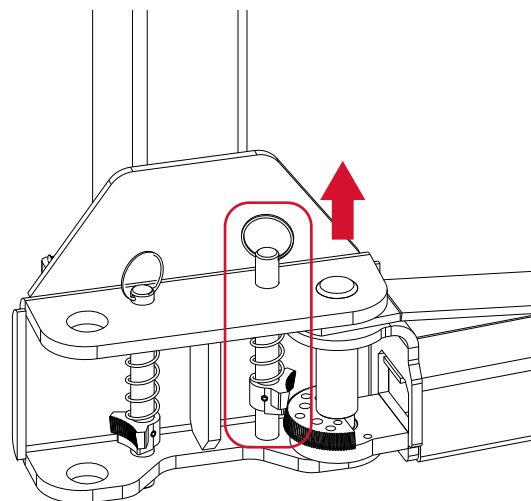

### ▪ Vergrendelingspallen

Deze inrichting voorkomt dat het platform bij een defect meer dan 100 mm naar beneden beweegt. Elektromagneten ontgrendelen de pallen telkens wanneer de lift omhoog of omlaag gaat.

Positie wanneer het hefonderstel is vergrendeld

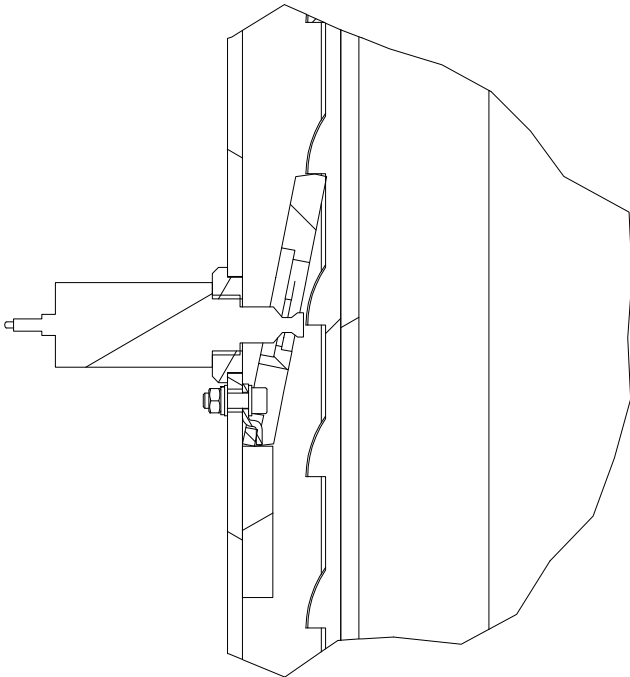

Positie bij ontgrendeld hefslede

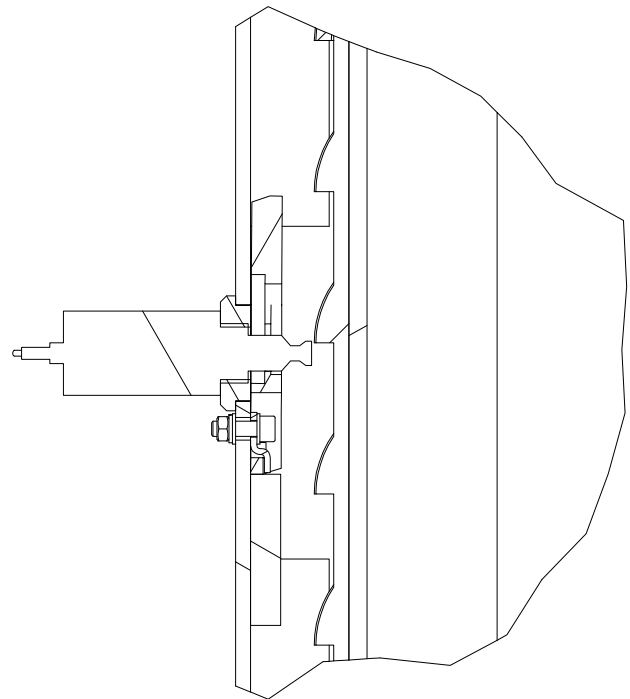

- **Hoofdschakelaar vergrendelbaar**

Ontkoppelt het platform van het lichtnet en voorkomt ongeoorloofd gebruik.

- **Voetbescherming (deflector)**

- **Overdrukventiel<sup>2</sup>**

Voorkomt overschrijding van het laadvermogen

- **Nooddaalschroef**

Maakt dalen van de lift mogelijk in geval van een defect

- **Synchronisatietouwen**

Zorgen voor een veilige synchronisatie van de twee heftrucks

### Waarschuwing



<sup>2</sup> De in de fabriek ingestelde werkdruk is afgestemd op de maximale nominale belasting. Met het overdrukventiel mag niet worden geknoeid.

Wijziging van de instelling kan tot ernstige schade leiden.

## 1.3 Werking

### Hoofdkolom

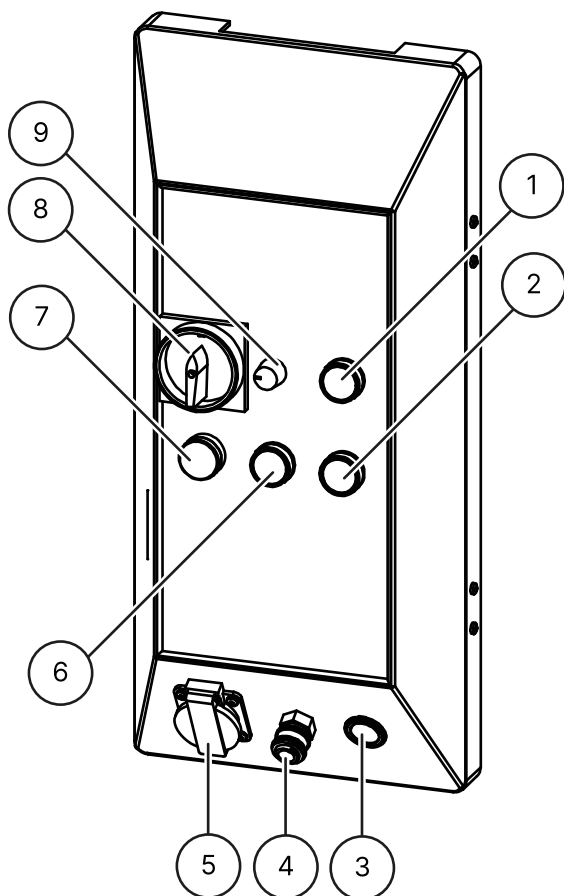

- ① **Hefknop**  
om op te tillen
- ② **Daalknop**  
om de lift volledig te laten zakken (de sluitingen en de daalklep zijn geopend)
- ③ **Stopcontact 12V**
- ④ **ESSK ventielcontactdoos**
- ⑤ **Inbouwstopcontact 1 x 230 V**
- ⑥ **Knop parkeren (LOCK)**  
om de lift in de vergrendeling te laten zakken (alleen het daalventiel wordt geopend)
- ⑦ **Bedrijfslampje**  
geeft aan of de lift in stand-by staat
- ⑧ **Vergrendelbare hoofdschakelaar**  
met noodstopfunctie om de lift aan en uit te zetten en te beveiligen tegen ongeoorloofd gebruik
- ⑨ **Dimmer**  
om de helderheid van de LED-kit te regelen

## Tweede kolom

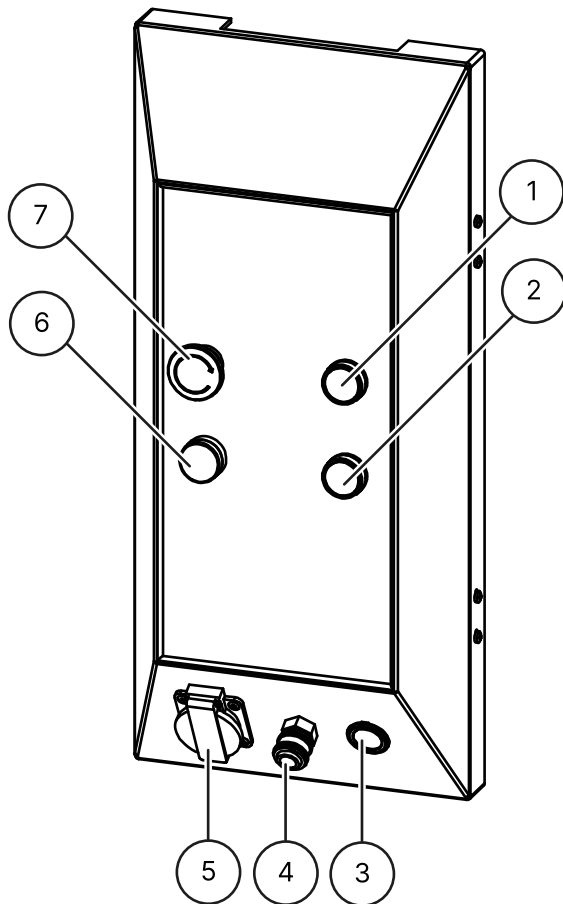

- ① **Hefknop**  
om het hefplatform omhoog te brengen
- ② **Daalknop**  
om de lift volledig te laten zakken (sluitingen en daalklep zijn geopend)
- ③ **Stopcontact 12V**
- ④ **ESSK ventielcontactdoos**
- ⑤ **Inbouwstopcontact 1 x 230 V**
- ⑥ **Bedrijfslampje**  
geeft aan of het hefplatform in stand-by staat
- ⑦ **Noodstopknop**  
Voor het uitschakelen van het hefplatform in geval van problemen



## 1.4 Veiligheidsinstructies

### Algemene veiligheidsinstructies



Lees en begrijp de bedieningsinstructies voordat u de lift bedient.



Werkzaamheden aan elektrische componenten zijn alleen toegestaan aan lokaal erkende elektriciens.

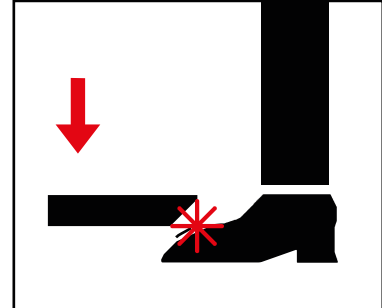

Verlaat de gevarenszone bij het laten zakken van het hefplatform

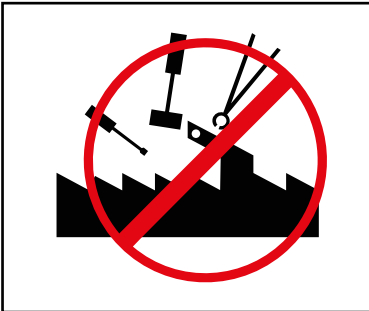

Wijzigingen van welke aard dan ook aan het hefplatform zijn niet toegestaan



Het hefplatform mag niet onder stromend water worden gereinigd.



Geen verfoplossende of zeer agressieve reinigingsmiddelen gebruiken

### Productspecifieke veiligheidsinstructies

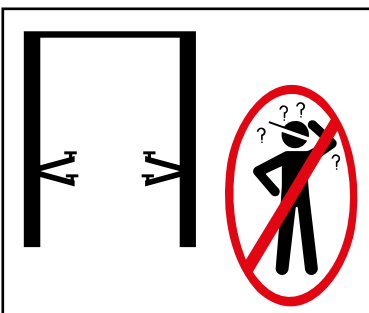

Hefplatform mag alleen door geschoold personeel worden bediend



Alleen bevoegde personen mogen de gevarenszone betreden

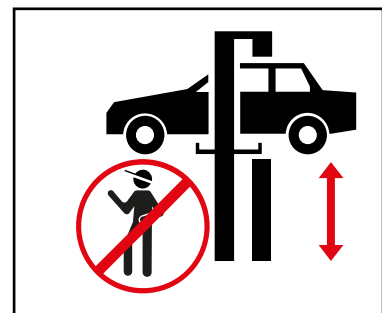

Bij het heffen en dalen moet de gevarenszone worden vrijgehouden

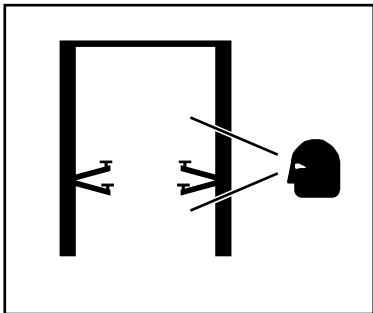

Goed onderhoud en inspecties zijn nodig om veilig te kunnen werken

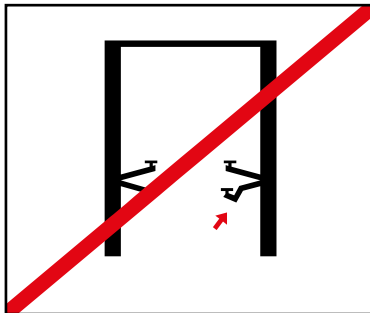

Werk niet aan beschadigde liften



Zorg voor een goede gewichtsverdeling van het voertuig

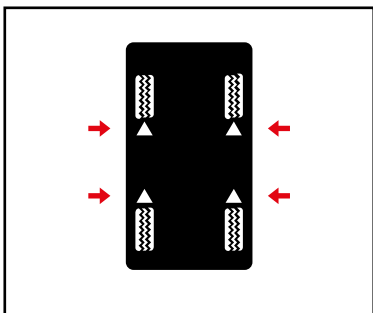

Gebruik de door de voertuigfabrikant opgegeven hefpunten en sluit alle deuren bij het heffen van het voertuig.

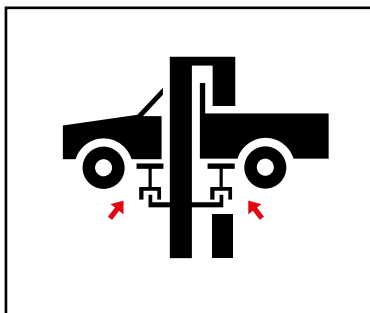

Gebruik zo nodig geschikte adapters

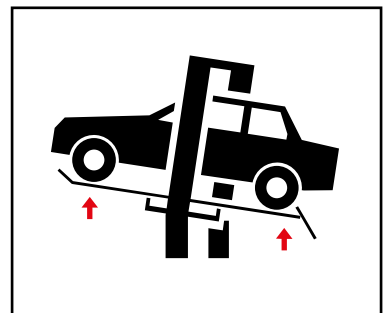

Adapters verminderen het gespecificeerde laadvermogen

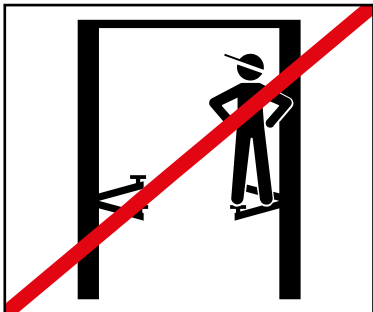

Op het hefplatform, de draagarmen of het te heffen voertuig mogen geen voorwerpen of personen worden vervoerd.



Vermijd sterke zwaaibewegingen op het geheven voertuig



Als er gevaar bestaat dat een voertuig valt, verlaat dan onmiddellijk de gevarenszone

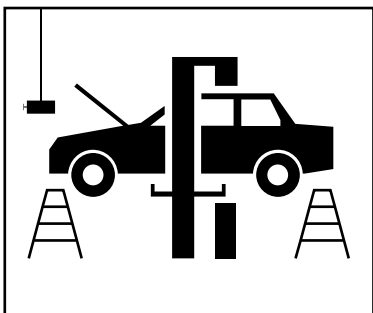

Gebruik bij het installeren of verwijderen van zware voorwerpen altijd een veiligheidsvoorziening om te voorkomen dat ze omvallen.

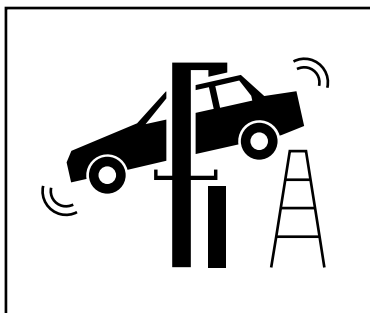

Let bij het neerlaten op obstakels

## 1.5 Technische gegevens

Type	ATH Comfort Lift 2.40XL
Draagvermogen	4000 kg
Tijd voor hefproces (2000 kg)	36 s
Tijd voor dalen (2000 kg)	36 s
Elektrisch systeem	3/400V/50Hz
Stuurspanning	DC 24 V
Motor	3,0 KW
Zekering stroomopwaarts	3 C 16 A
Aansluitkabel	Min. 5 x 1,5 <sup>m2</sup>
Beschermingsklasse	IP 43
Werkdruk <sup>2</sup>	220 bar
Aanbevolen hydraulische olie	Zomer (10° tot 45°): H-LPD 32 Winter (onder 10°): H-LPD 22
Hoeveelheid olie	Ca. 10 l
Grondverankering	Ankerstang M16x250 (art. nr. 090527) Injectiemortelpatroon 300 ml (art. nr. 090526)
Hoeveelheid ankers	12 stuks
Toelaatbare geluidswaarde	≤ 84 dB

### Waarschuwing



<sup>2</sup> De in de fabriek ingestelde werkdruk is afgestemd op de maximale nominale belasting. Met het overdrukventiel mag niet worden geknoeid.

Wijziging van de instelling kan tot ernstige schade leiden.

### Aanwijzing



Als de opgegeven nominale belasting niet kan worden verhoogd, neem dan contact op met ons serviceteam.

## 1.6 Belastingsverdeling

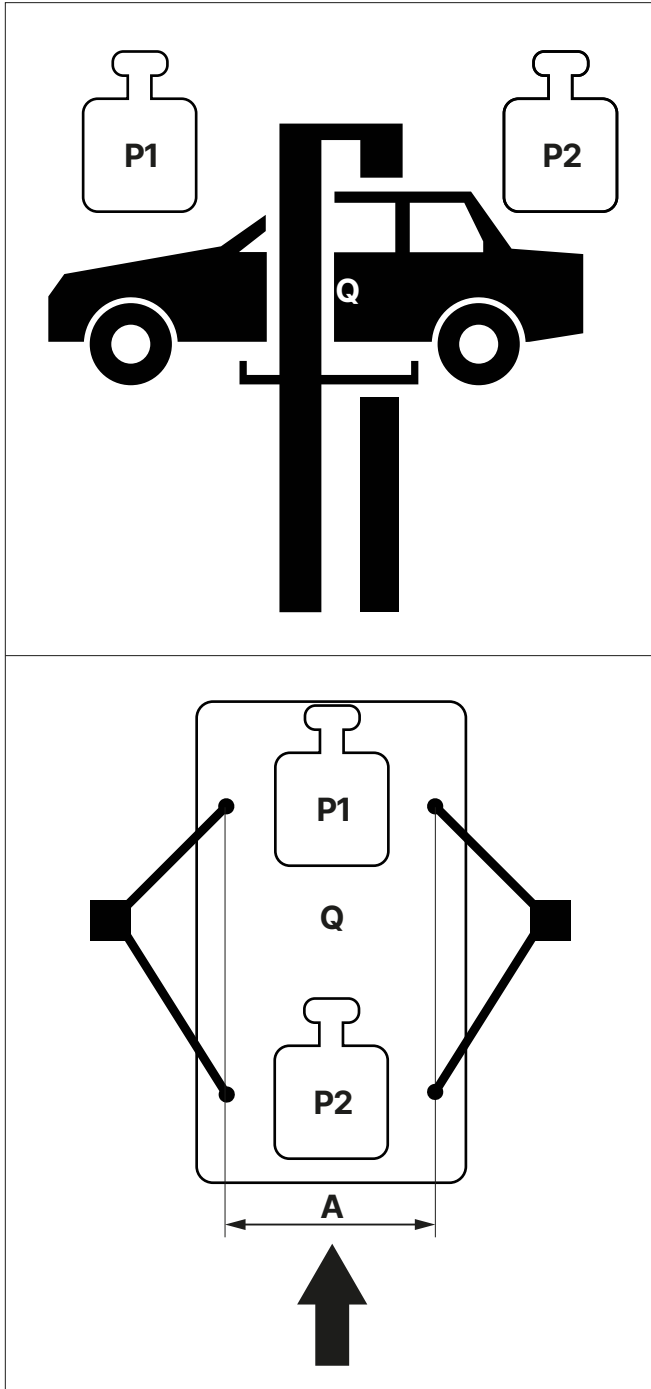

**Q** Totaal gewicht van het voertuig

**P1** Max  $3/5 \times Q$

**P2** Max  $2/5 \times Q$

**3/2** Belastingsverdeling

**A<sup>2</sup>** Min. 1000 mm

### Attentie



<sup>2</sup> Als de afstand A kleiner is, wordt de hefcapaciteit van het hefplatform verminderd.  
Raadpleeg de fabrikant in dergelijke en andere gevallen waarin deze handleiding niet voorziet.

## 1.7 Maattekening

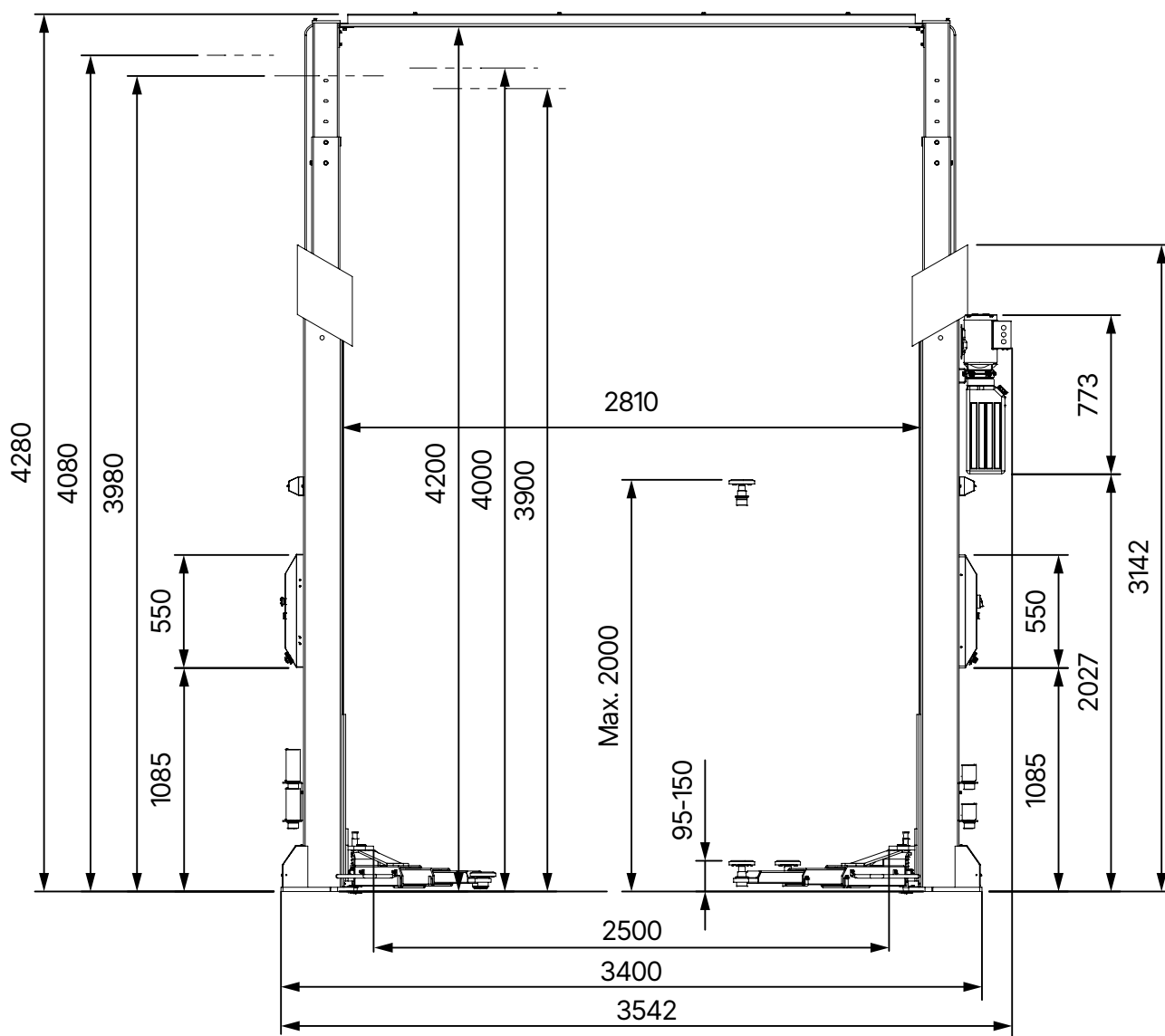

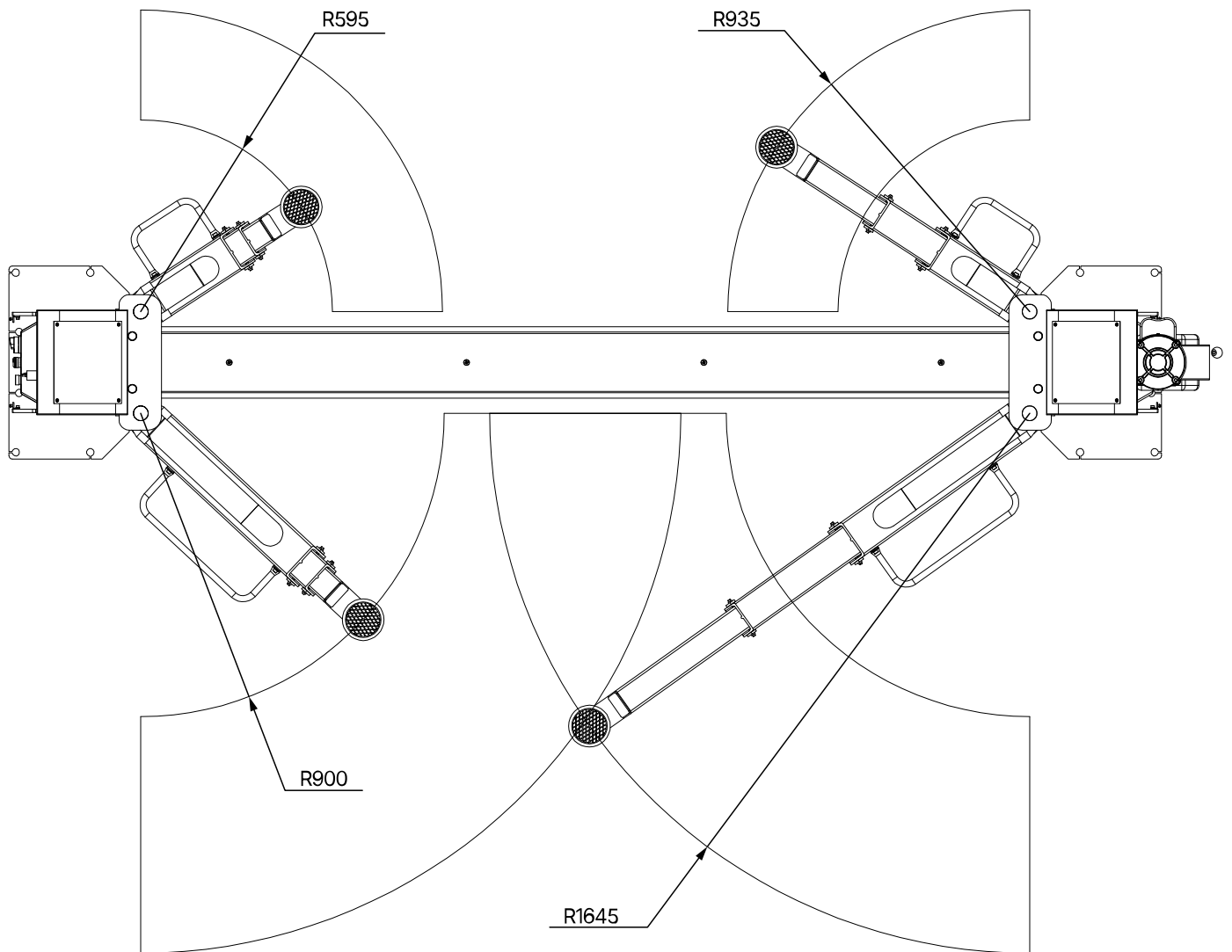

## 2 INSTALLATIE

De machine moet worden geïnstalleerd door bevoegd personeel overeenkomstig de instructies.



### Aanwijzing

De gebruiksaanwijzing (inclusief protocol) is een belangrijk onderdeel van de machine of het product.

**Bewaar deze op een veilige plaats!**

Het product moet door een geschikt en bevoegd bedrijf of instelling worden geïnspecteerd na voltooiing van de montage, overdracht, instructie indien nodig, en vervolgens met regelmatige tussenpozen overeenkomstig de in het land van gebruik geldende voorschriften en wettelijke bepalingen.

### 2.1 Transport en opslag

Gebruik voor transport en plaatsing van de machine altijd geschikte hijs-, hef- of vloertransportmiddelen en let op het zwaartepunt van de machine.

De machine mag alleen met de originele verpakking worden vervoerd.

Gegevens	ATH Comfort Lift 2.40XL
Gewicht	748 kg
Breedte	1020 mm
Lengte	2955 mm
Hoogte	590 mm
Opslagtemperatuur	-10 tot +50°C

### Transport- en opslaginstructies



#### Attentie

Til voorzichtig, ondersteun de last goed met geschikte hulpmiddelen die in perfecte staat verkeren.



#### Attentie

Vermijd onverwachte verhogingen en schokkende bewegingen. Let op oneffenheden, dwarsgoten enz.



### Gevaar

De verwijderde verpakkingsdelen kunnen een gevaar vormen voor kinderen en dieren.

Dit kan ernstig letsel of zelfs de dood tot gevolg hebben.

Bewaar de verwijderde verpakkingsonderdelen op een verzamelplaats die ontoegankelijk is voor kinderen en dieren tot ze worden weggegooid.

## 2.2 Uitpakken van het apparaat

- Verwijder het bovenste deksel van de verpakking en controleer of er geen schade is ontstaan tijdens het transport.
- Verwijder de bevestigingsbout om de machine van de pallet/frame te halen. Om de machine van de pallet/frame af te halen, gebruikt u een geschikte hefinrichting (eventueel met hijstouw).



### Gevaar

De verwijderde verpakkingsdelen kunnen een gevaar vormen voor kinderen en dieren.

Dit kan ernstig letsel of zelfs de dood tot gevolg hebben.

Bewaar de verwijderde verpakkingsonderdelen op een verzamelplaats die ontoegankelijk is voor kinderen en dieren tot ze worden weggegooid.

## 2.3 Omvang van de levering





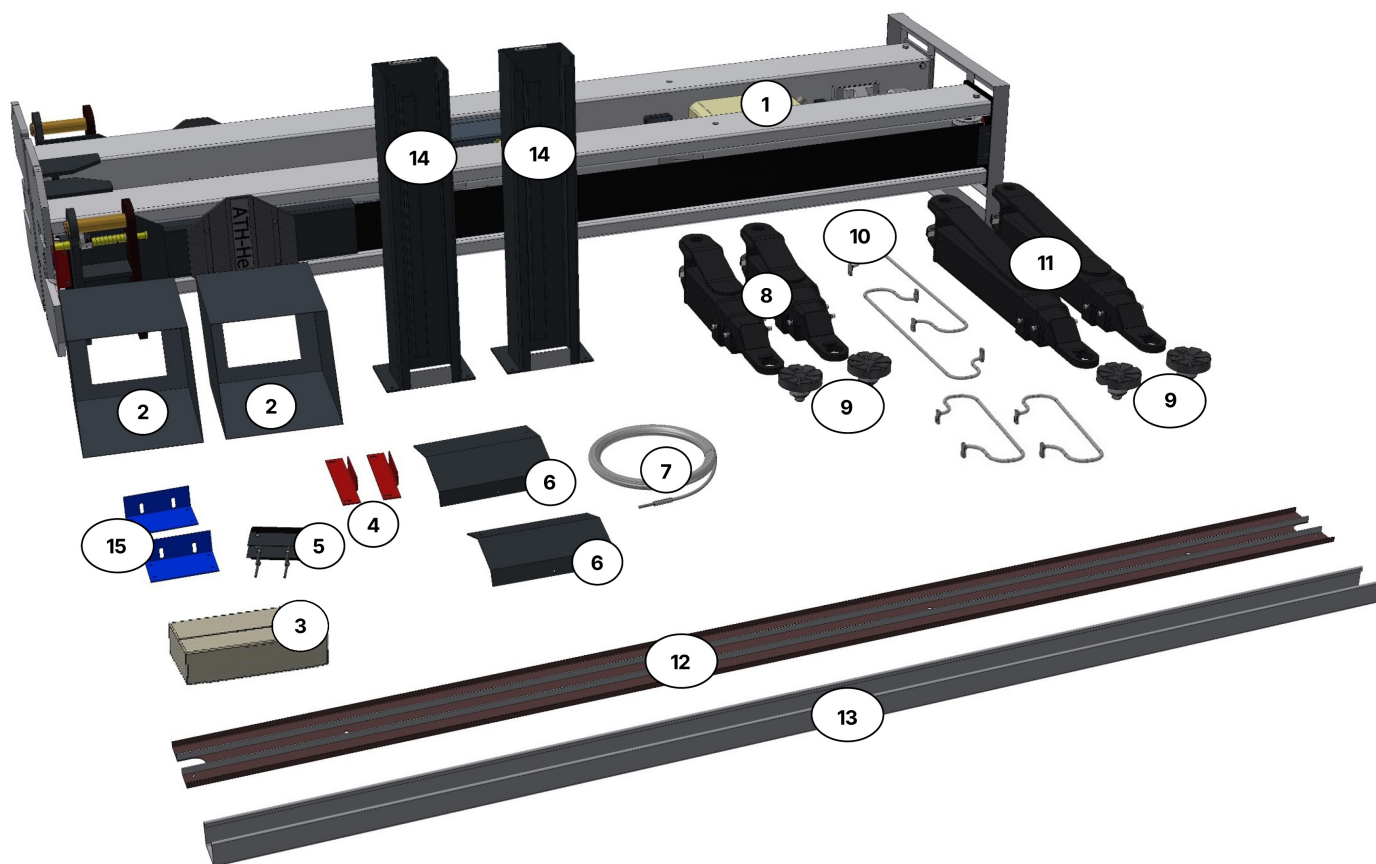

- |   |  |   |   |
|---|--|---|---|
| ① | Hoofdkolom met besturingseenheid en hulpkolom met 2e besturingseenheid | ② | 2 x kolombekleding                          |
| ③ | Accessoires doos met kleine onderdelen                                 | ④ | 2 x montagebeugels voor cilinderbescherming |
| ⑤ | 2 x afdekszuilen binnenin  | ⑥ | 2 x afdekszuilen achterzijde bodem          |
| ⑦ | 2 x synchroonkabels  | ⑧ | Draagarmen 3-delig kort                     |
| ⑨ | 4 x steunplaten  | ⑩ | 4 x voetbescherming                         |
| ⑪ | 2 x draagarmen 3-delig lang  | ⑫ | Versteviging voor dwarsbalk                 |
| ⑬ | Dwarsbalk  | ⑭ | 2 x verstelbare kolomverhoging              |
| ⑮ | 2 x montagebeugels voor dwarsbalk                                      |   |   |

### Optionele accessoires

- ATE2018-S steunplaat verhoging 155 mm
- ATE2019-S Steunplaat verhoging 80 mm
- HTA2348 Transporter montageset 1  
voor Renault Master, Opel Movano, Nissan Interstar vanaf 2010

Alleen te gebruiken in combinatie met montageplaatverhoger 80 mm = ATE2019-S om de montagepunten te bereiken

- HTA2349 Transporter montage set 2



voor Citroën Jumper, Peugeot Boxer, Fiat Ducato

Alleen bruikbaar in combinatie met plug-in systeemverhoger 80 mm = ATE2019-S om de opnamepunten te bereiken

- HTA2351 Transportersteun set 3

voor Mercedes Sprinter, VW Crafter vanaf 2006

Alleen te gebruiken in combinatie met 2x insteeksysteem verhoging 155 mm = 2x ATE2018 om de opstappunten te bereiken

- HAT2352 Transportersteun set 4

voor voertuigen met frame opbouw

Alleen bruikbaar in combinatie met 80 mm insteeksysteem hoogte = ATE2019-S om de pick-up punten te bereiken

- HHS2010-3 Houder voor 4x insteeksysteem verlenging

## 2.4 Locatie

Het apparaat moet uit de buurt worden gehouden van brandbare en explosieve materialen, alsmede van zonlicht en intens licht. De machine moet ook op een goed geventileerde plaats worden geplaatst.

De machine moet worden geïnstalleerd op een voldoende stevige ondergrond, indien nodig volgens de minimumeisen van de specificaties in het funderingsplan.

Bij de keuze van de montageplaats moeten naast de bodemgesteldheid ook de richtlijnen en aanwijzingen van de ongevalpreventievoorschriften en de voorschriften voor de werkplek in acht worden genomen.

Als het apparaat op een vloerplaat moet worden geïnstalleerd, moet het voldoende draagvermogen ervan worden gecontroleerd. In het algemeen wordt aanbevolen om bij installatie van de machine op vloerplafonds een bouwkundige te raadplegen voor een beoordeling.

De machine mag alleen in gesloten ruimten worden geïnstalleerd en gebruikt. Het beschikt niet over een geschikte veiligheidsuitrusting (bijv. IP-bescherming, gegalvaniseerd ontwerp) voor gebruik buitenshuis.

Temperatuur	5 - 50°C
Zeeniveau	< 1500m
Vochtigheid	50% bij 40°C - 90% bij 20°C

## 2.5 Locatie Minimumafstanden

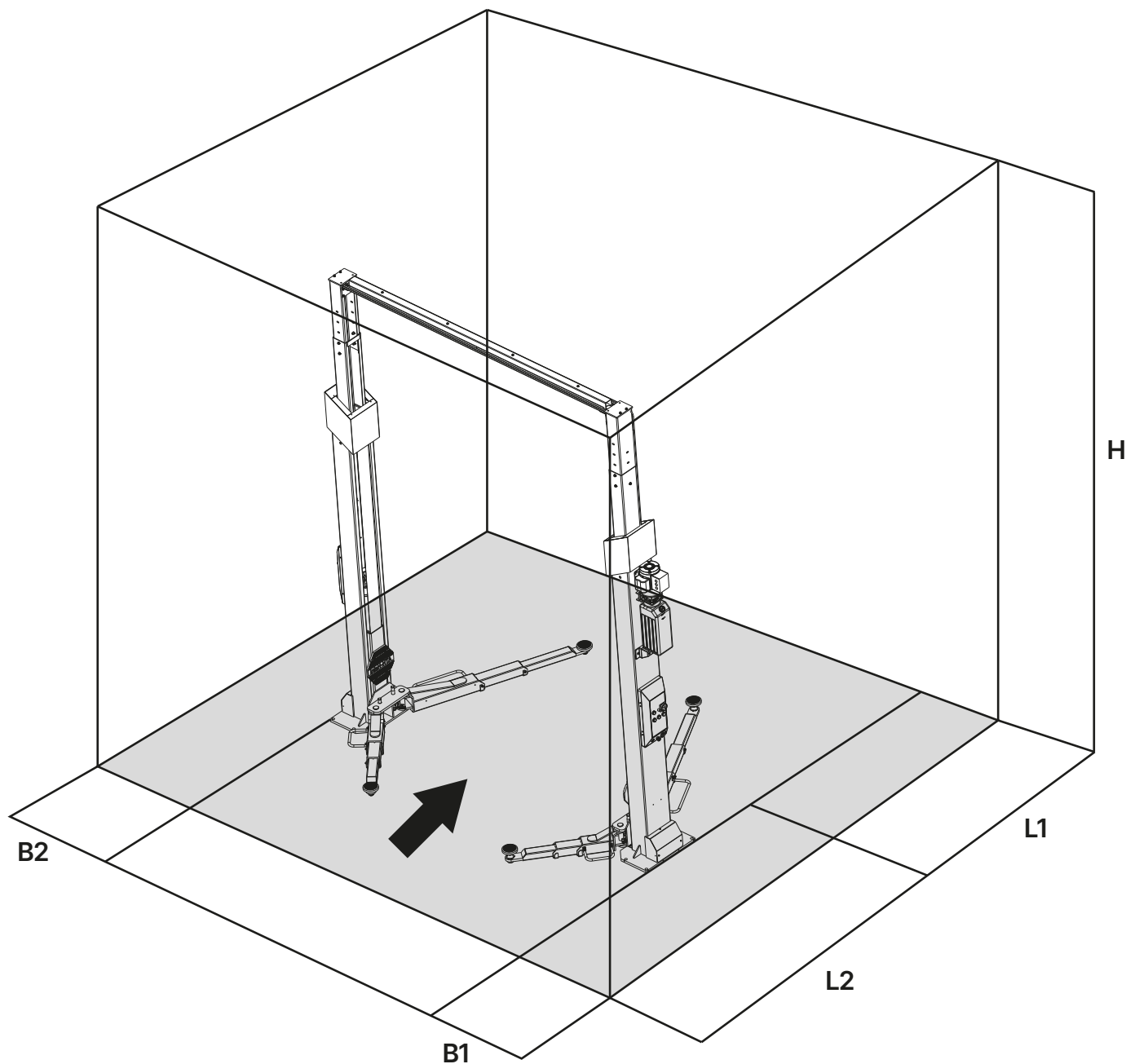

- B1 Afstand hoofdkolom - muur: **Min. 1000 mm**
- B2 Afstand secundaire kolom - muur: **Min. 700 mm**
- L1 Afstand kolom - muur: **Min. 3200 mm**
- L2 Afstand kolom - muur: **Min. 3200 mm**
- H Hoogte kamer  
 Laagste positie: **Min. 4300 mm**  
 Middelste positie: **Min. 4500 mm**  
 Hoogste positie: **Min. 4700 mm**

De stroomaansluiting en de aardingskabel kunnen in de vorm van een connector (contactdoos en stekker) of een vaste aansluiting worden uitgevoerd.

## 2.6 Bevestiging

### Waarschuwing



Bij de bevestiging van het apparaat moeten zowel de algemene als de plaatselijke voorschriften in acht worden genomen.

Daarom mogen deze handelingen alleen door een geschoolde vakman worden uitgevoerd.

De machine moet worden opgesteld en bevestigd op een voldoende stevige ondergrond, zo nodig volgens de minimumeisen van de specificaties in het funderingsplan.

De machine moet op de daarvoor bestemde punten worden bevestigd met geschikt bevestigingsmateriaal, indien dat is voorgeschreven.

Bij de keuze van de montageplaats moeten behalve de bodemgesteldheid ook de richtlijnen en aanwijzingen van de ongevalpreventievoorschriften en de werkplekvoorschriften in acht worden genomen.

Bij installatie op vloerplafonds moet worden gecontroleerd of deze voldoende draagvermogen hebben. In het algemeen wordt aanbevolen bij installatie op vloerplafonds een bouwkundige te raadplegen voor een beoordeling.

## 2.7 Elektrische aansluiting

### Attentie



De algemene en plaatselijke voorschriften moeten in acht worden genomen. Daarom mag deze stap alleen worden uitgevoerd door een opgeleide specialist.

Let op de noodzakelijke toevoerleiding.

De aansluiting dient te geschieden volgens het product met een 230V Schuko stekker.

Spanningsafwijkingen mogen niet groter zijn dan 0,9 - 1,1 maal het nominale spanningsbereik en frequentieafwijkingen niet groter dan 0,99 - 1,01 maal het frequentiebereik. Om dit te kunnen garanderen moeten de nodige beschermingsmaatregelen worden genomen.

Aan het einde van de werkzaamheden moet de draairichting van de motor worden gecontroleerd.

## 2.8 Pneumatische aansluiting

### Attentie



Bij alle pneumatische systemen moet tussen de toevoerleiding en het systeem een persluchtonderhoudseenheid (soms meegeleverd) worden geïnstalleerd.

De luchtdruk van de toevoerleiding moet ten minste overeenkomen met de "[Technische gegevens](#)".

De juiste instelling van de persluchtonderhoudseenheid moet worden gecontroleerd.

De persluchtonderhoudseenheid moet regelmatig worden onderhouden.

De maximale of minimale druk garandeert een goede werking zonder mogelijke schade.

## 2.9 Hydraulische aansluiting



### Aanwijzing

Voordat de installatie in gebruik wordt genomen of voor het eerst met olie wordt gebruikt, moet met het oog op een optimale, storingsvrije en nagenoeg luchtvrije werking het volgende in acht worden genomen.

Alle hydraulische leidingen moeten worden aangesloten en vastgezet volgens het hydraulisch schema of de slangaanduiding.

Alle hydraulische leidingen en cilinders moeten worden ontlucht volgens het hydraulisch plan of de slangaanduiding.

Voor een goede en veilige werking van het systeem en de gebruikte slangen is het van essentieel belang dat de gebruikte hydraulische vloeistoffen voldoen aan de specifieke specificaties en aanbevelingen van de fabrikant.

Gebruikte vloeistoffen die niet aan de specifieke eisen voldoen of die ongeoorloofde verontreiniging hebben, zullen het gehele hydraulische systeem beschadigen en de levensduur van de gebruikte hydraulische systemen verkorten.



### Aanwijzing

Een vervuiling van de installatie is ook mogelijk door een nieuwe vulling met olie.

De minimale eis en de minimale oliehoeveelheid moeten worden gecontroleerd of geproduceerd.

## 2.10 Montage



### Aanwijzing

Deze instructies zijn niet te beschouwen als montagehandleiding; hier worden alleen aanwijzingen en hulp gegeven voor deskundige en vakbekwame monteurs.



### Waarschuwing

Voor de volgende werkzaamheden moeten geschikte kleding en individuele beschermingsmiddelen worden gedragen.



### Voorzichtig

Verkeerde montage en afstellingen leiden tot uitsluiting van aansprakelijkheid en garantie.

Gedeeltelijk voormonteerde machines moeten vóór de inbedrijfstelling door een bevoegd persoon worden geïnspecteerd, geïnstrueerd en geaccepteerd.

De montage van machines moet worden uitgevoerd door een deskundig en bevoegd persoon.

### 2.10.1 Stichtingsplan



#### Attentie

Monteer het hefplatform niet op asfalt of een zachte dekvloer. Er mogen geen uitzettingsvoegen of scheuren zijn die de continuïteit van de wapening zouden onderbreken. Het draagvermogen van verlaagde plafonds moet door de gebruiker worden gecontroleerd.

Het hefplatform kan in zijn werking worden belemmerd door onder een hoek te staan.

De voorgeschreven betonkwaliteit en uithardingstijd in acht nemen

Betonkwaliteit	C20/25
Uithardingstijd van beton	Min. 20 dagen

# Stichtingsplan

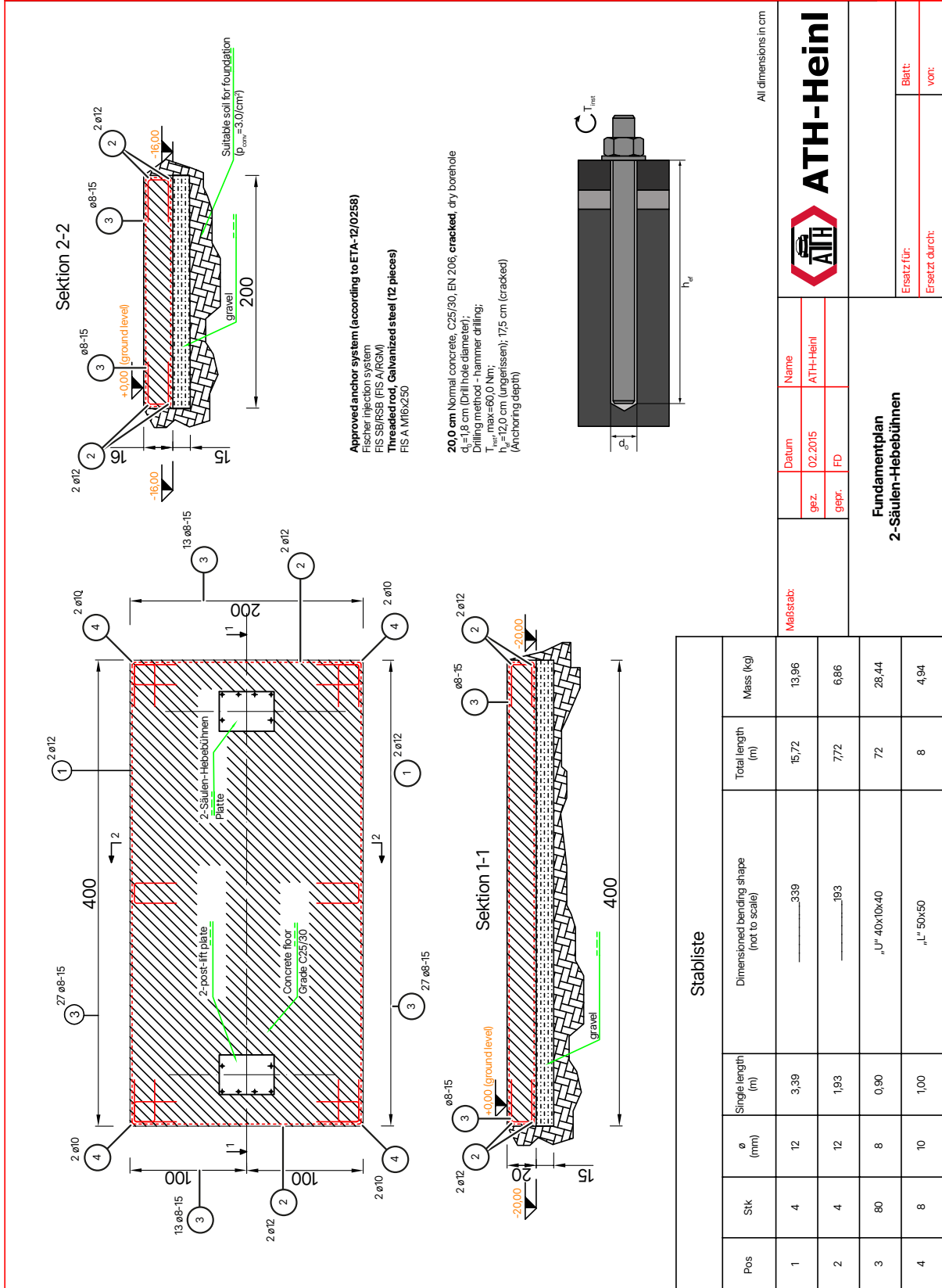

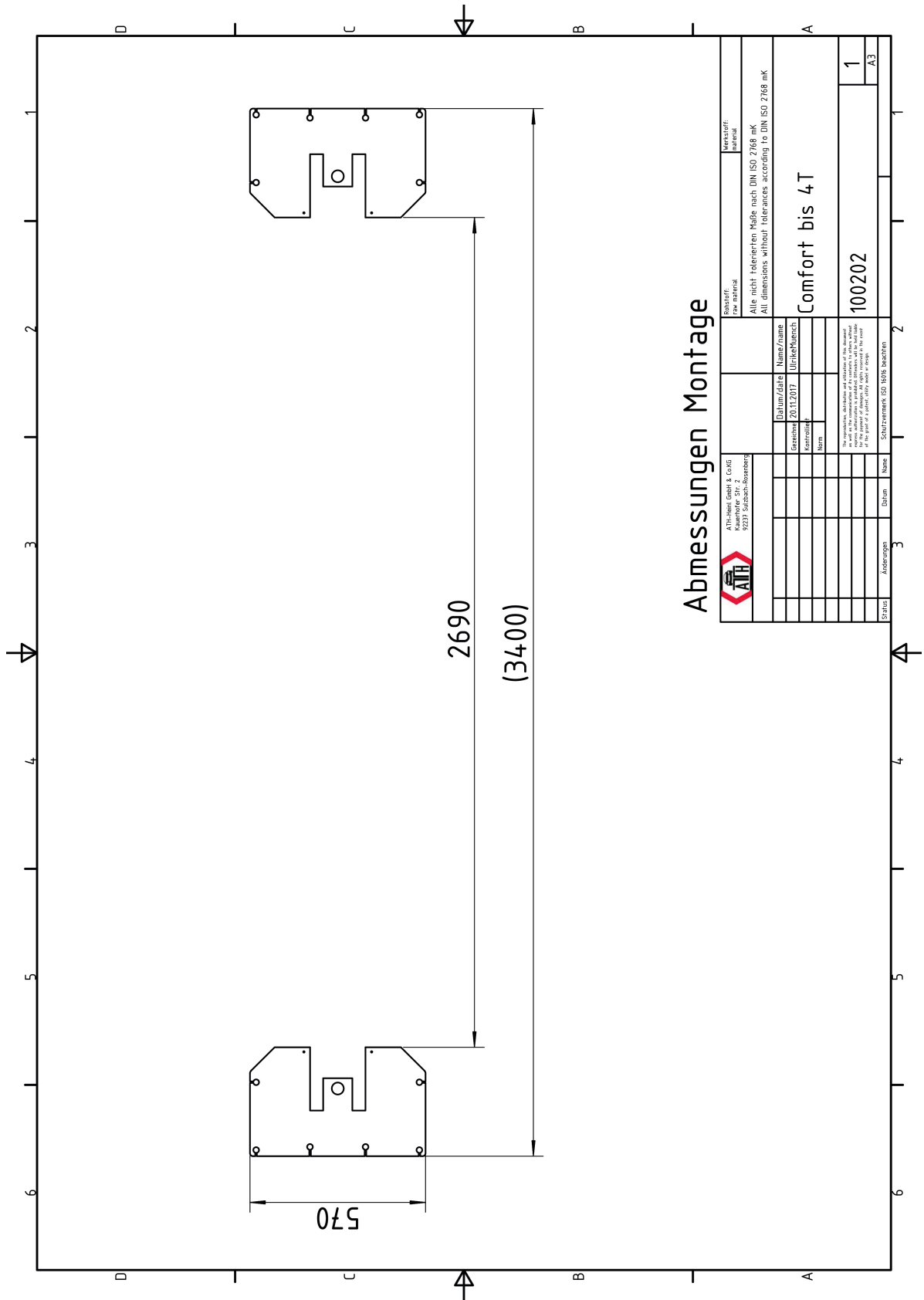

### Abmessungen Montage

ATH-Heinl GmbH & Co.KG Kaiserstraße 51b - 2 82271 Unterschleißheim		Reinheits- frei material		Reinheits- frei material	
ATH Logo		Alle nicht tolerierten Maße nach DIN ISO 2768 mK All dimensions without tolerances according to DIN ISO 2768 mK			
Datum/Date		Name/Name		Comfort bis 4 T	
Erstellt 20.11.2017		Ulrike/Muech		100202	
Gezeichnet		Ulrike/Muech		1	
Gezeichnet		Ulrike/Muech		A3	
Name		Schriftzeichen ISO 1006 beachten		1	
Datum		Name		A3	
Anderungen		3		2	
Status		3		2	



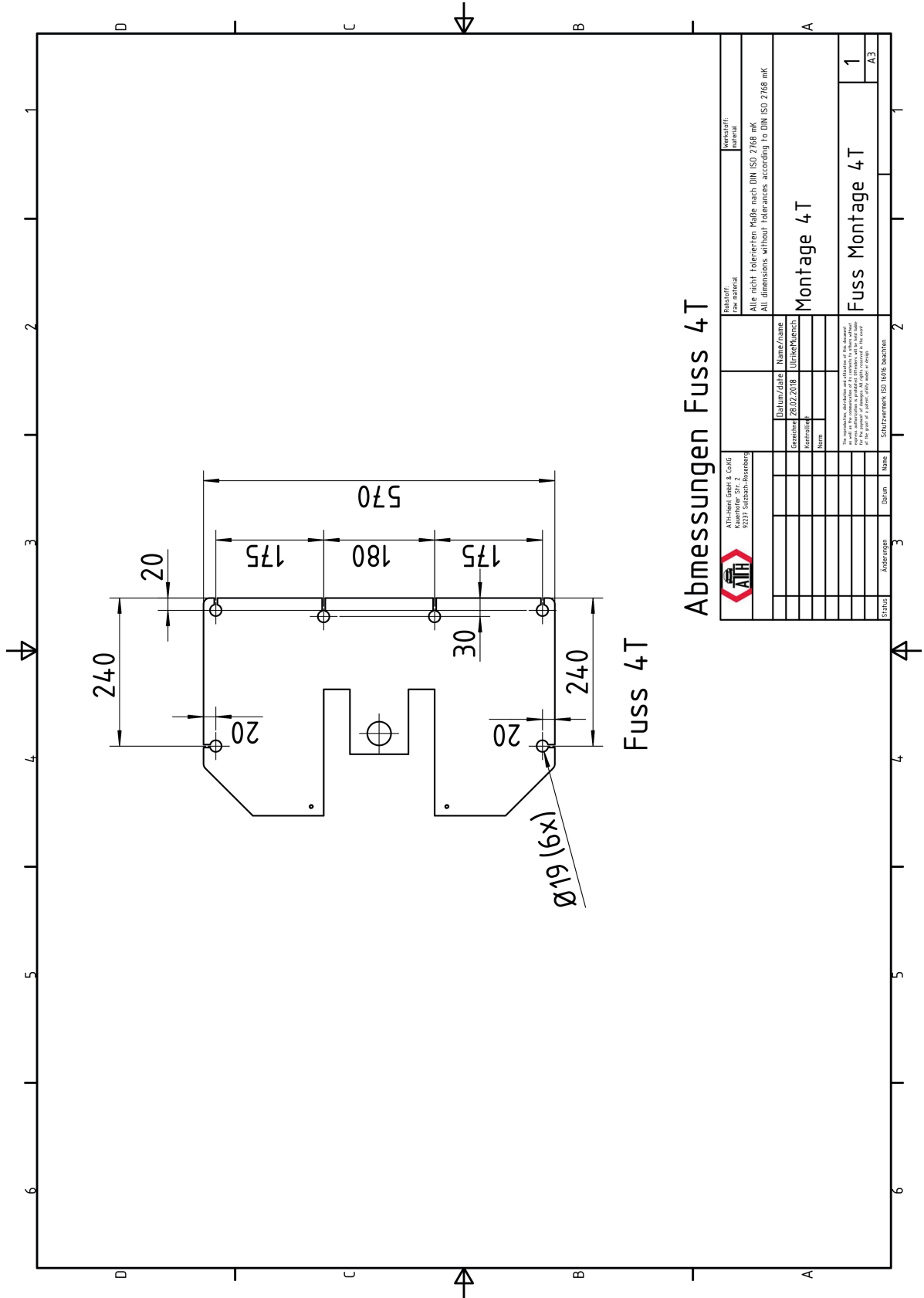

## 2.10.2 Montage van het hefplatform

### Plaatsing en uitlijning van de hefkolommen

1. Bevestig de kolommenliften voordat u de kolommen opzet.
2. Controleer na het opstellen van de kolommen de onderlinge afstand door de dwarsbalk te bevestigen vóór de verankering.
3. Alvorens te verankeren met de deuvels, controleert u of de twee hefkolommen in beide richtingen zijn uitgelijnd zoals hieronder aangegeven; indien nodig lijnt u ze uit met vulplaatjes of vulringen.

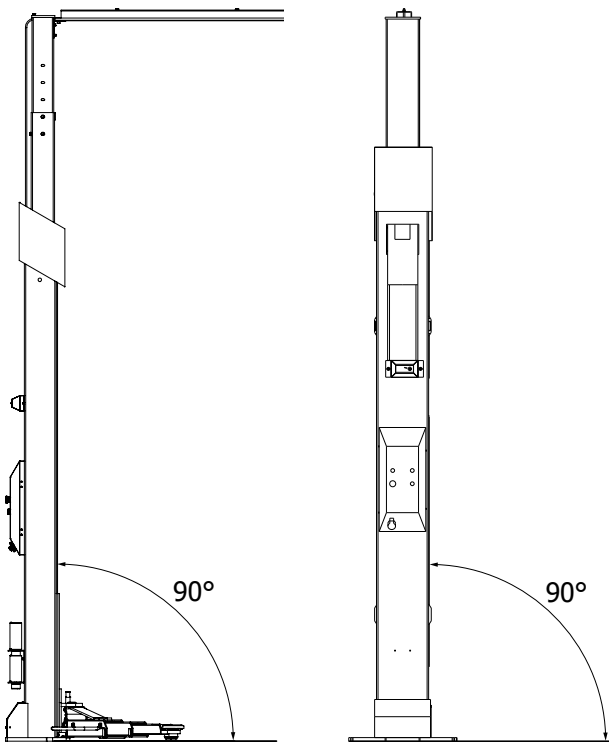

### Bevestiging door middel van veiligheidsankers

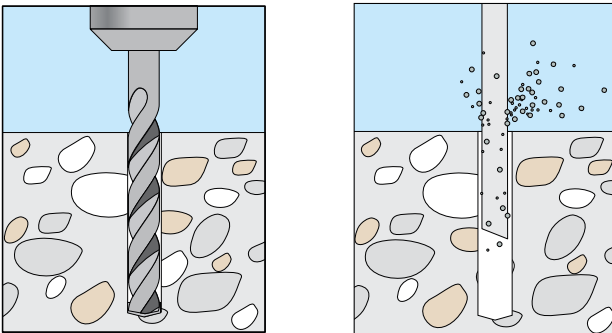

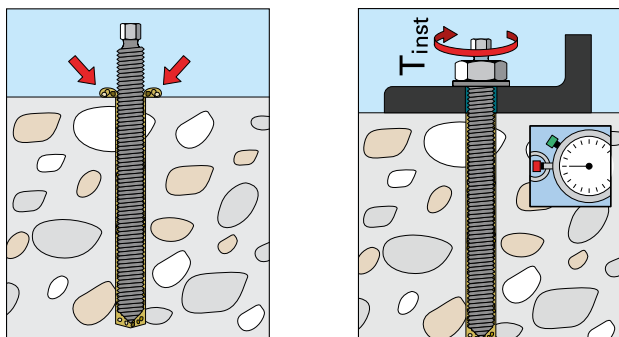
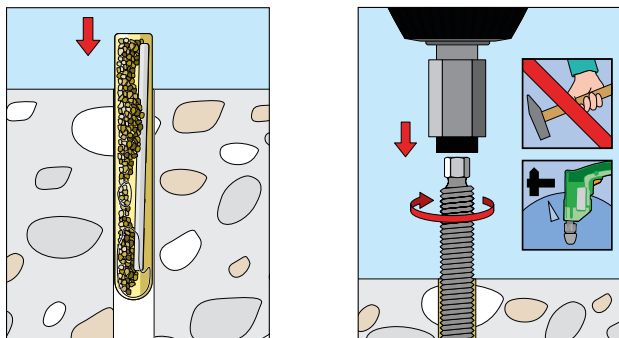

### Installatie en afstelling van de veiligheidsvangers

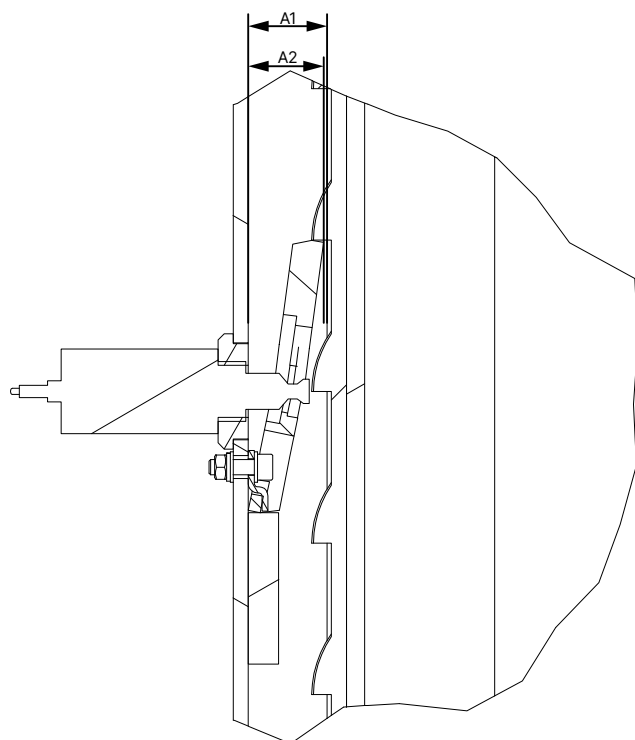

- Installeer alle veiligheidsvangers en magneten als volgt
- Zorg ervoor dat de afstandskolom tot hefwagen A1 en de afstandskolom tot ontgrendelde veiligheidsrendel A2 gelijk zijn. Indien nodig kan de afstand worden aangepast met behulp van de moer op de elektromagneet.

### Smeren van de glijbanen

Smeer de glijbanen van de kolom volgens de tekening.

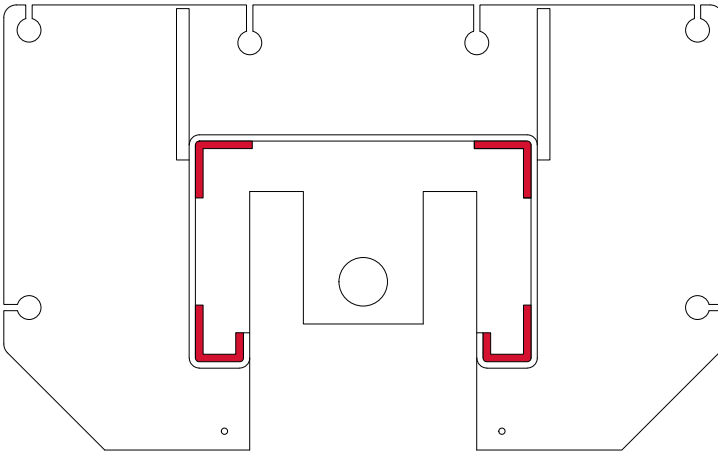

Het te gebruiken type vet vindt u op ["Verbruiksartikelen voor montage, onderhoud en verzorging"](#).

#### **Bevestiging van de synchronisatorkabels**

1. Plaats de kabels volgens onderstaande tekeningen.
2. Smeer vervolgens de assen van de afbuigpoelies zoals aangegeven op ["Onderhouds- of verzorgingsplan"](#).
3. Bevestig nu de afbuigpoelies en zet ze vast met de bijgeleverde veiligheidsringen.
4. Monteer de kabels op de heftruck zoals afgebeeld.

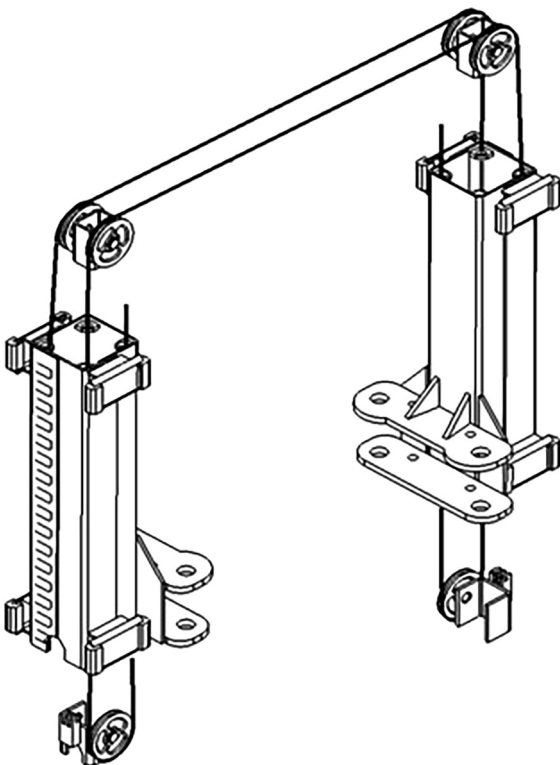

#### **Aansluiten van de hydraulica**

Bevestig de hydraulische slangen zoals aangegeven in het schema.

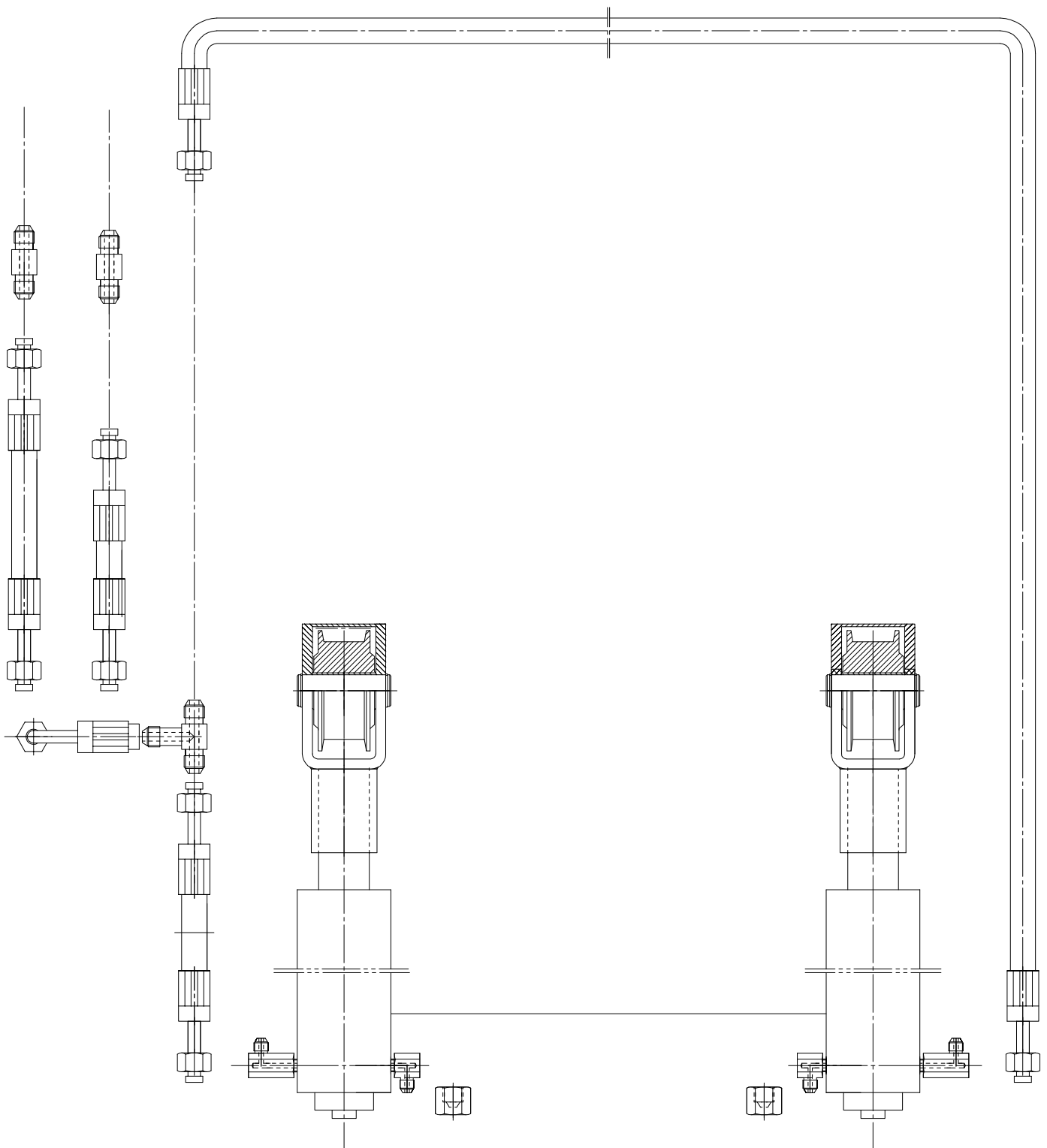

**Plaats de hefarmen:**

1. Controleer alle hefarmverlengstukken en stel ze zo nodig bij.

2. Bevestig de hefarmen aan de wagen met bouten en sluitringen.

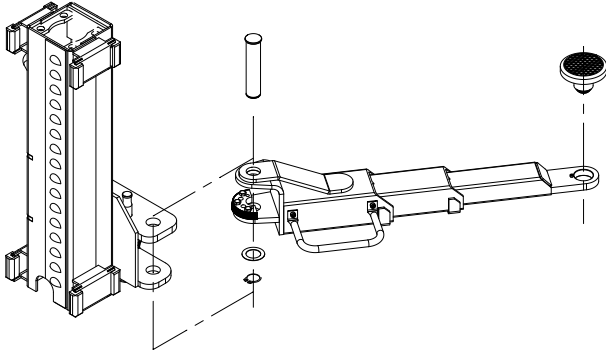

### Hydraulische olie

Vul hydraulische olie tot de markering op de peilstok.

Ontlucht vervolgens het hydraulische circuit zoals beschreven in het hoofdstuk ["Onderhoud"](#).

### Elektrische aansluiting



#### Attentie

Hier moeten zowel de algemene als de plaatselijke voorschriften in acht worden genomen.

Daarom mag deze stap alleen door een opgeleide specialist worden uitgevoerd. Let op de noodzakelijke toevoerleiding (zie ["Elektrische aansluiting"](#)).

### Controle vóór de eerste heffing

- Controleer alle aansluitingen (schroeven, moeren, bouten, enz.) op correcte bevestiging.
- Controleer alle eindschakelaars op juiste instelling en werking.
- Controleer alle onderdelen en aansluitingen van de hydrauliek en de pneumatiek op dichtheid en draai ze zo nodig aan.
- Controleer alle drukknoppen op juiste werking. Controleer of alle voor de functie vereiste componenten geactiveerd zijn (open kleppen, open daalklep, activeer motorschakelaars, enz.)
- Let op de draairichting van de motor en verander deze indien nodig.
- Breng de lift 2 tot 3 keer omhoog en omlaag en controleer de synchronisatie.



#### Tip

Om de synchronisatie te controleren kunt u de afstand van het hefagentje tot de bodemplaat meten. De hefwagen die verder naar beneden staat, moet worden vastgezet.

### Heffen onder last

- Hef een last tot een hoogte van ca. 1000 mm.
- Laat de last vervolgens zakken tot de eerste inkeping (ca. 500 mm).
- Controleer de synchronisatie en stel deze zo nodig bij.
- Blijf op de synchronisatie letten als u doorgaat met heffen.
- Laat de lading zakken en installeer de ontbrekende afdekkingen of oprijplaten.



### Aanwijzing

Vul na de montage het bijgevoegde "[Testboek](#)" in.

Deze informatie is nodig bij een eventueel onderhoud.

### Nooddaling bij stroomuitval

1. Schakel het podium uit via de hoofdschakelaar en beveilig het tegen opnieuw inschakelen.
2. Om de veiligheidssluitingen te ontgrendelen, tilt u de twee hefwagens ca. 30 mm op met een geschikte hefinrichting.
3. Ontgrendel en zet de veiligheidsspallen handmatig vast zodat de hefwagens kunnen zakken.
4. Herhaal nu stap 2 en 3 op de andere kolom.
5. Draai de nooddaalschroef <sup>①</sup> op het daalventiel langzaam naar links (open). De trap daalt nu.
6. Nadat het dalen is voltooid, sluit u de nooddaalschroef <sup>①</sup> weer.



### Instellen van het ventiel voor daalsnelheid

1. Draai de borgmoer <sup>②</sup> van het daalventiel <sup>①</sup> los.
2. Stel de daalsnelheid in zoals aangegeven in de technische gegevens.

3. Door de stelschroef van het daalventiel met de klok mee te draaien daalt de lift langzamer, door hem tegen de klok in te draaien daalt hij sneller.
4. Na afloop van de werkzaamheden moet u de instelling vastzetten door de contra moer van het daalventiel aan te draaien.

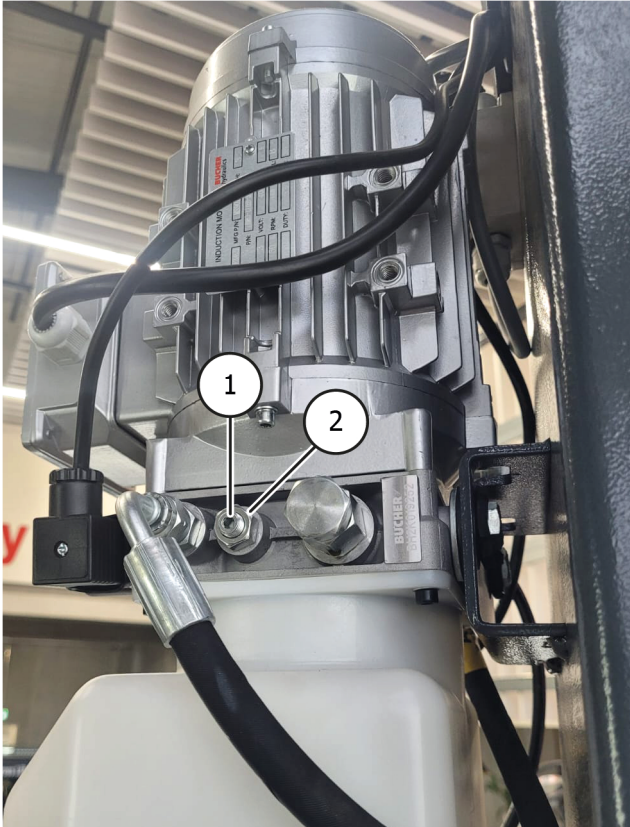



### 3 OPERATIE

#### 3.1 Gebruiksaanwijzing

Bedrijf: Activiteit:	<h2 style="margin: 0;">Gebruiksaanwijzing</h2> <p style="margin: 0;">Voor het werken op hefplatforms voor voertuigen</p>	Datum: Handtekening:
<div style="display: flex; flex-direction: column; align-items: center;">           </div> <p style="margin-top: 10px;"><b>Notruf 112</b></p>	<h3 style="margin: 0;">Gevaren voor mens en milieu</h3>	<ul style="list-style-type: none"> <li>▪ Gevaar door mogelijk wegglijden van het voertuig</li> <li>▪ Gevaar door hete oppervlakken op het voertuig</li> <li>▪ Gevaar voor beknelling door bewegende delen</li> <li>▪ Gevaar door elektrische apparatuur</li> <li>▪ Gevaar door gebrek aan onderhoud van de uitrusting</li> </ul>
	<h3 style="margin: 0;">Beschermende maatregelen en gedragsregels</h3>	<p><b>Heffen van het voertuig</b></p> <ul style="list-style-type: none"> <li>▪ Plaats het voertuig op het hefplatform</li> <li>▪ Voorkom een ongelijke verdeling van de last, overbelast het platform niet, gebruik geschikte opneemelementen met een antislip- of vormvast oppervlak, neem alleen op aan bepaalde punten van het voertuig.</li> <li>▪ Controleer de werking van de afrolbeveiligingen of de zwenkarmbeveiligingen in alle richtingen.</li> <li>▪ Alleen heffen als er geen personen in gevaar zijn.</li> </ul> <p><b>Werkzaamheden aan het opgetilde voertuig</b></p> <ul style="list-style-type: none"> <li>▪ Afhankelijk van de werkzaamheden persoonlijke beschermingsmiddelen kiezen en dragen (bijv. hete oppervlakken).</li> <li>▪ Pas op voor hete onderdelen</li> <li>▪ Demontage van onderdelen kan de lastverdeling veranderen: indien nodig voertuig beveiligen tegen kantelen</li> <li>▪ Alleen goedgekeurde montagesteunen gebruiken</li> </ul> <p><b>Voertuig laten zakken</b></p> <ul style="list-style-type: none"> <li>▪ Gereedschap en andere voorwerpen uit de gevarezone verwijderen</li> <li>▪ Alleen laten zakken als er geen personen in gevaar zijn</li> <li>▪ Voetbeschermers, veiligheidsranden of waarschuwingsgeluid na tussenstop voorkomen voetletsel</li> </ul> <p><b>Het hefplatform mag alleen zonder toezicht worden bediend door geïnstrueerde en competente medewerkers vanaf 18 jaar.</b></p>
	<h3 style="margin: 0;">Gedrag bij storingen en bij gevaar</h3>	
	<h3 style="margin: 0;">Eerste hulp</h3>	<ul style="list-style-type: none"> <li>▪ Eerste hulp inlichten (zie alarm- of noodplan)</li> <li>▪ Verwondingen onmiddellijk behandelen</li> <li>▪ Maak een aantekening in het eersthulpboek</li> <li>▪ Bij ernstige verwondingen een noodoproep doen</li> </ul>
	<h3 style="margin: 0;">Onderhoud</h3>	<ul style="list-style-type: none"> <li>▪ Reparaties mogen alleen door bevoegd en opgeleid personeel worden uitgevoerd.</li> <li>▪ Bij opstellings-, afstellings-, onderhouds- en servicewerkzaamheden de machine spanningsloos maken of beveiligen.</li> <li>▪ Het hefplatform na afloop van de werkzaamheden reinigen en het niveau van het hydraulische systeem controleren.</li> <li>▪ Jaarlijkse controle van het hefplatform door een bevoegd en geïnstrueerd persoon.</li> </ul>

### 3.2 Basisnoten

- De machine mag alleen zelfstandig worden bediend door personen die de leeftijd van 18 jaar hebben bereikt, die in de bediening van de machine zijn geïnstrueerd en die hun bekwaamheid tegenover de werkgever hebben bewezen.
- Zij moeten door de werkgever uitdrukkelijk gemachtigd zijn de machine te bedienen. De opdracht om de machine te bedienen moet schriftelijk worden gegeven.
- De machine mag alleen voor het beoogde doel worden gebruikt.
- Gebruik altijd voorgeschreven materiaal voor montage en bediening.
- Vóór montage of demontage alle onderdelen controleren; deze mogen geen beschadigingen vertonen.
- Volg eventueel de speciale instructies van de fabrikant voor de montage of demontage van voertuigspecifieke werkzaamheden.
- Een belangrijk onderdeel van de garantie is de naleving van het onderhoudsschema. Met name de reinheid, de corrosiebescherming, de controle indien nodig onmiddellijke reparatie van schade.
- Tijdens het gebruik moet u altijd letten op gevaren. Zodra zich gevaren voordoen, de machine onmiddellijk uitschakelen, de stekker uittrekken en de luchttoevoer onderbreken. Neem vervolgens contact op met uw dealer.
- Alle waarschuwingsborden moeten altijd goed leesbaar zijn. Als ze beschadigd zijn, moeten ze onmiddellijk worden vervangen.

#### Gevaar



Let op mogelijke schuifpunten van de machine.

#### Voorzichtig



Tijdens bedrijf kan het geluid oplopen tot 85dB (A), daarom moet de bediener passende beschermende maatregelen nemen.

#### Gevaar



Bewegende delen van de machine kunnen losse kleding, lang haar of sieraden grijpen.

### 3.3 Bediening van het hefplatform

#### Vorbereidingen

#### Attentie



Lees zorgvuldig alle veiligheidsinstructies alvorens de lift te bedienen.

1. Laat het hefplatform volledig zakken totdat de draagarmvergrendelingen zijn uitgeschakeld.

2. Stel de hefarmen evenwijdig aan de rijrichting op.
3. Rij het voertuig tussen de kolommen, waarbij u op de "[Belastingsverdeling](#)" moet letten.

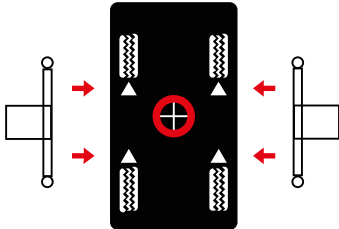

4. Stel de hefarmen zo af dat het voertuig met het zwaartepunt in het midden tussen de kolommen staat. Stel de hoogte van de steunplaten zodanig af dat ze de door de fabrikant gespecificeerde hefpunten bereiken; gebruik zo nodig de vereiste steunplaatadapters.

#### Attentie



Neem de maximale hoogte van 250 mm of de maximale hoogte van een steunplaatadapter in acht.

#### Optillen van het voertuig

1. Zet de hoofdschakelaar van het hefplatform aan.
2. Hef het voertuig door op de knop "Heffen" te drukken totdat het voertuig tot een hoogte van 100-150 mm is opgeheven.
3. Controleer nogmaals of het voertuig goed vastzit en of alle vergrendelingsbouten vergrendeld zijn.
4. Controleer altijd of de veiligheidsvoorzieningen zijn ingeschakeld voordat u probeert op of bij het voertuig te werken.

#### Parkeerpositie

1. Vanaf een hoogte van 500 mm wordt de veiligheidsvergrendeling automatisch ingeschakeld.
2. Door op de parkeerknop te drukken zakt de lift naar de volgende inkeping. Zorg ervoor dat de hoogte gelijkmatig is.

#### Het voertuig laten zakken

1. Controleer voordat u het hefplatform laat zakken of er zich geen obstakels onder het voertuig of de hefarmen bevinden.
2. Druk op de knop "Dalen" en laat het voertuig zakken. Als het hefplatform in een veiligheidspal zit, druk dan eerst ca. 2 seconden op de knop "Heffen" om de veiligheidspal te ontgrendelen. Vervolgens kunt u het hefplatform laten zakken.

#### Uitrijden

1. Laat het hefplatform volledig zakken.
2. Klap de steunplaten naar beneden en draai de hefarmen terug naar de 90°-positie.
3. Rijd het voertuig uit het hefplatform.

## 4 ONDERHOUD

Voor een veilige werking van de machine is de gebruiker verplicht de machine regelmatig te onderhouden. Reparatiwerkzaamheden mogen alleen worden uitgevoerd door erkende servicepartners of door de klant na overleg met de fabrikant.

### Waarschuwing



#### Voor onderhouds- en reparatiwerkzaamheden moet:

- De machine loskoppelen van ALLE stroomvoorzieningen.
- Schakel de hoofdschakelaar uit of trek de stekker uit het stopcontact en laat zo nodig de perslucht uit het systeem ontsnappen.
- Er moeten passende maatregelen worden genomen om te voorkomen dat de machine opnieuw wordt ingeschakeld

### Waarschuwing



Werkzaamheden aan elektrische elementen of aan de voedingsleiding mogen alleen door gekwalificeerde personen of elektriciens worden uitgevoerd.

### 4.1 Verbruiksartikelen voor montage, onderhoud en verzorging

#### Hydraulische olie

Minimumvereiste			
Eni PRECIS HVLP-D Onderdeelnr.: 090530 (20 liter) 90536 (10 liter)			
Zomer	(10° tot 45°)	HVLP-D 32	(bijv.: Eni PRECIS HVLP-D)
Winter	(onder 10°)	HVLD-22	(bv.: Eni PRECIS HVLP-D)

#### Conserveringsmiddel voor kabels, lassen, schroeven, hoeken, randen en holtes

Minimumvereiste		
Würth beschermende wasspray	400 ml	Artikelnummer: 90534

#### Smeermiddel voor glijbanen

Minimumvereiste	
LAGERMEISTER WHS 2002 White EP high-performance vet	Artikelnummer: 90530

#### Smeermiddel voor bussen, kettingen, rollen & bewegende delen

Minimumvereiste		
Witte Ultra Luber spuitbus	500 ml	Artikelnummer: 34403

### Vloerverankering

Minimum vereiste
Ankerstang M16x250 art.nr.: 090527 + Injectiemortelpatroon 300 ml art.nr.: 090526

### Reiniging

Minimumvereiste
Caramba Intensive Brake Cleaner acetonvrij

### Verzorging en bescherming van metalen, gelakte of gepoedercoate oppervlakken

Minimumvereiste		
Petec Spray doorschijnend	500 ml	Artikelnummer: 73550
Petec zuigbus doorschijnend	1000 ml	Artikelnummer: 73510
Würth beschermende wasspray	400 ml	Artikelnummer: 90534

### Onderhoud en bescherming van metalen, gelakte of gepoedercoate oppervlakken in het loopvlak en kunststof onderdelen

Minimale behoefte		
Valet Pro Classic Protectant kunststof afdichtmiddel	500 ml	Artikelnummer: 20020034S



## 4.2 Veiligheidsvoorschriften voor olie

- Neem altijd de wettelijke eisen of voorschriften voor de behandeling van afgewerkte olie in acht.
- Laat gebruikte olie altijd afvoeren door een gecertificeerd bedrijf.
- In geval van lekkage moet de olie onmiddellijk worden opgevangen met behulp van bindmiddelen of bakken, zodat deze niet in de bodem kan doordringen.
- Vermijd huidcontact met de olie.
- Laat oliedampen niet ontsnappen in de atmosfeer.
- Olie is een brandbaar medium. Wees u bewust van mogelijke gevaren.
- Draag oliebestendige beschermende kleding zoals handschoenen, veiligheidsbril, beschermende kleding, enz.

### 4.3 Onderhouds- of verzorgingsplan



#### Aanwijzing

De machine moet regelmatig worden onderhouden en gereinigd, ongeacht hoe vuil ze is.

De machine moet dan worden behandeld met een onderhoudsmiddel (bijv. olie of wasspray). Gebruik geen reinigingsmiddelen die schadelijk zijn voor de huid.

**Als aan de genoemde punten niet wordt voldaan, vervalt de aanspraak op garantie!**

Interval	Onmiddellijk	Wekelijks	Maandelijks	1/4 jaarlijks	1/2 jaarlijks
Inspectie van ALLE veiligheidsgerelateerde onderdelen	X				
Reiniging	X				
Controle of herstel van de oppervlaktebescherming	X				
Dichtheid van hydraulisch systeem controleren	X				
Oppervlaktebescherming of corrosiebescherming controleren of herstellen	X				
Schade aan lak en onderdelen controleren of herstellen	X				
Roestschade controleren of herstellen	X				
Holtes en ongeverfde delen controleren of opnieuw behandelen.	X				
Dichtheid van pneumatisch systeem controleren	X				
Sterkte van schroeven controleren	X				
Lagerspeling controleren, smeren en afstellen	X				
Slijtageonderdelen controleren		X			
Vloeistoffen controleren (niveau, slijtage, vervuiling, kwaliteit)		X			
Glijvlakken controleren en smeren		X			
Intern vuil verwijderen			X		
Elektrische componenten reinigen en controleren				X	
Motor en versnellingsbak op werking en slijtage controleren				X	
Lassen en constructie controleren				X	
Visuele inspectie uitvoeren (volgens inspectieplan)					X

#### 4.4 Probleemoplossing of foutweergave en -oplossing

##### Problemen met optillen

Symptomen	Oorzaak	Oplossing
<b>Lift gaat niet omhoog wanneer de knop wordt ingedrukt (motor draait niet)</b>	Schade aan de motor	Controleer de motor en vervang deze indien nodig
	Doorgeslagen zekeringen door bijv. spanningsschommelingen	Oorzaken wegnemen en zekeringen vervangen
	Defecte knop en/of contact	Knop en/of contact vervangen
	Defecte hoofdschakelaar en/of contact	Vervang hoofdschakelaar en/of contact
	Defecte of onvoldoende voedingskabel	Vervang kabel
	Fluctuerende of onjuiste ingangsspanning	Controleer de spanning
	Defecte motorschakelaar	Motorschakelaar vervangen
	Thermisch relais is geactiveerd	Thermisch relais en motor controleren
	Eindschakelaar defect of geblokkeerd	Eindschakelaar controleren, zo nodig vervangen
<b>Hefplatform gaat niet omhoog als de knop wordt ingedrukt (motor draait)</b>	Tekort aan hydraulische olie	Olie bijvullen
	Oliefilter verstopt	Oliefilter reinigen
	Olieverlies	Beschadigde onderdelen vervangen
	Daalventiel geopend	Daalklep controleren en eventueel vervangen
	Verkeerde draairichting van de motor	Fasen vervangen
	Defecte tandwielpompe	Pomp controleren en eventueel vervangen
	Toegestane belasting is overschreden	Werk binnen het opgegeven laadvermogen
	Overdrukventiel te laag ingesteld	Overdrukventiel op maximale werklast instellen
<b>Hefplatform gaat schokkerig omhoog</b>	Te weinig ruimte tussen de geleiders	Afstand tussen geleiders en geleider moet 1,5 - 2,5 mm zijn
	Lucht in het hydraulische systeem	Hydraulisch systeem ontluften
	Vuile hydraulische olie	Ververs de hydraulische olie
	De glijbanen zijn niet gesmeerd	Smeer de glijbanen
<b>Hefplatform blijft omhoog gaan nadat de knop is losgelaten</b>	Defecte knop of schakelaar	Vervang de defecte knop of contactor



## Problemen tijdens het dalen

Symptomen	Oorzaak	Oplossing
<b>De lift daalt niet</b>	Veiligheidssluitingen reageren niet	Controleer de kabelverbinding Controleer de elektromagneten, vervang ze indien nodig Ontlast de sluitingen door ze op te tillen
	Defect stuurrelais	Stuurrelais controleren
	Obstakel onder platform	Obstakel verwijderen
	Slangbreukbeveiliging geactiveerd	Platform kort omhoog brengen en opnieuw op "DOWN" drukken
	Daalventiel is niet geactiveerd	Elektrische aansluiting controleren
	Magneetspoel van daalventiel defect	Magneetspoel vervangen
	Daalventiel defect	vervangen
	Ventiel voor daalsnelheid verkeerd ingesteld	Stel af.
<b>Als de storingen niet kunnen worden verholpen, laat de lift dan zakken met de nooddalschroef en neem contact op met ons serviceteam.</b>		
<b>Platform daalt te langzaam of schokkerig</b>	Daalventiel vuil	Maak het daalventiel schoon
	Ventiel voor daalsnelheid verkeerd afgesteld	Aanpassen
<b>Lift daalt uit zichzelf</b>	Lekke hydraulische verbindingen	Aansluitingen vastdraaien, indien nodig afdichten
	Lekke hydraulische leidingen	Vervang de hydraulische leiding
	Lekke hydraulische cilinder	Afdichtingen vervangen en hydraulisch systeem reinigen
	Vuil of defect daalventiel	Daalventiel reinigen of vervangen
	Lekke terugslagklep	Schoonmaken of vervangen

## Andere problemen

Symptomen	Oorzaak	Oplossing
<b>Lift gaat niet synchroon omhoog en omlaag</b>	Lucht in het hydraulische circuit	Ontlucht het hydraulische circuit
	Onvoldoende spanning op de synchrone kabels	Pas de spanning of synchronisatie aan
<b>Product vertoont (ernstige) roestschade</b>	Beschadiging of onvoldoende corrosiebescherming Onderhoud indien nodig	Roest verwijderen, oppervlak reinigen en herstellen.

Symptomen	Oorzaak	Oplossing
Ongewone luidheid van de motor	Oliefilter vervuild	Oliefilter reinigen
	Lucht in hydraulisch circuit	Hydraulisch systeem ontluchten
	Vuile hydraulische olie	Vervang de hydraulische olie
	Ingangsspanning onjuist / fase ontbreekt	Controleer aansluiting / controleer spanning uitgang motor contactor
Stroomonderbreker (zekering) is gesprongen	Contacten op contactor controleren	Vervang de contactor
	Controleer capaciteit van stroomonderbrekers	Vervang de zekeringen
	Controleer of de kabel beschadigd is	Vervang de kabel
<b>GEBRUIK ALTIJD ORIGINELE ONDERDELEN EN ACCESSOIRES.</b>		

#### 4.5 Onderhouds- en service-instructies

##### Aanwijzing



Alle onderhouds- en servicewerkzaamheden moeten ten minste worden uitgevoerd volgens ["Onderhouds- of verzorgingsplan"](#).

## Persluchtonderhoudseenheid

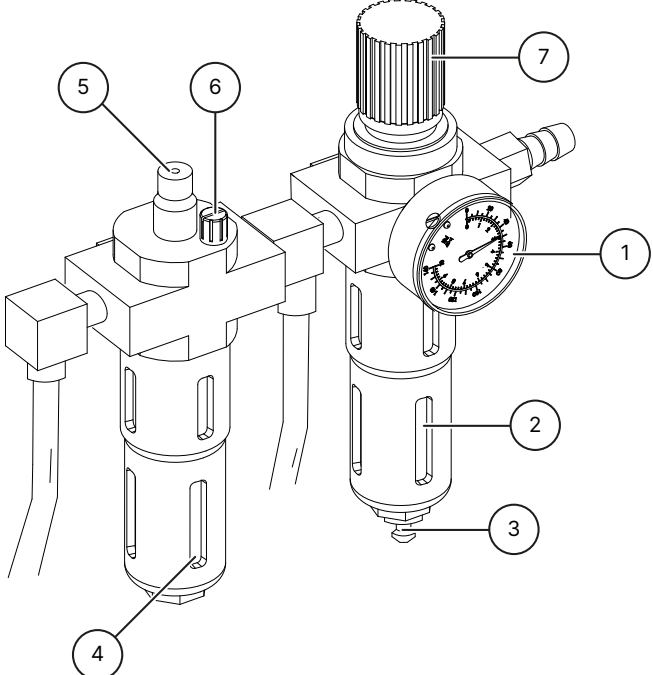
<p><b>Instellen van de werkdruk</b></p> <ul style="list-style-type: none"> <li>▪ Controleer de werkdruk op de manometer <sup>1</sup>. Deze moet overeenkomen met de technische gegevens.</li> <li>▪ De werkdruk kan worden aangepast met behulp van de drukregelaar <sup>7</sup>.</li> <li>▪ Trek de drukregelaar omhoog om aanpassingen te maken.</li> <li>▪ Om de druk in de machine te verhogen, draait u de drukregelaar met de klok mee. Om de druk te verlagen, draait u de drukregelaar tegen de klok in.</li> </ul>	
<p><b>Oliepeil</b></p> <ul style="list-style-type: none"> <li>▪ Controleer het oliepeil in het oliereservoir <sup>4</sup>.</li> <li>▪ Verwijder het oliereservoir.</li> <li>▪ Vul het reservoir nu bij met een pneumatische olie van viscositeit SAE20.</li> <li>▪ Controleer de inspuithoeveelheid via het kijkglas <sup>5</sup>.</li> <li>▪ In de regel moet de schroef <sup>6</sup> volledig met de klok mee worden gesloten en vervolgens weer met ca. 1/4 tot 1/2 slag worden geopend door hem tegen de klok in te draaien.</li> </ul>	
<p><b>Waterafscheider</b></p> <ul style="list-style-type: none"> <li>▪ Controleer het waterniveau in de afscheider <sup>2</sup>.</li> <li>▪ Open de klep <sup>3</sup> om het water af te tappen.</li> </ul>	

## 4.6 Verwijdering

Ontkoppel de lucht- en stroomtoevoer.

Verwijder alle niet-metalen materialen en bewaar ze volgens de plaatselijke voorschriften.

Verwijder de olie uit de machine en bewaar deze volgens de plaatselijke voorschriften.

Recycle alle metalen materialen.



### Gevaar

De machine bevat enkele gevaarlijke stoffen.

Deze kunnen het milieu vervuilen en schade toebrengen aan het menselijk lichaam.

Let op de nodige voorzichtigheid en, indien nodig, beschermende kleding bij het hanteren.



## 5 EG-EU-VERKLARING VAN OVEREENSTEMMING

Volgens Machinerichtlijn 2006/42/EG, bijlage II 1A, EMC-richtlijn 2014/30/EU, bijlage IV.

Serienummer

Bedrijfsnaam en volledig adres van de fabrikant

**ATH-Heinl GmbH & Co. KG**  
Gewerbepark 9  
DE - 92278 Illschwang

Naam en adres van de gemachtigde voor de documentatie.

**ATH-Heinl GmbH & Co. KG**  
Gewerbepark 9  
DE - 92278 Illschwang

Hierbij verklaren wij dat de hieronder aangeduide machine in de door ons in de handel gebrachte versie voldoet aan de relevante, fundamentele veiligheids- en gezondheidseisen van EG-richtlijn 2006/42/EG en de hieronder vermelde harmonisatiewetgeving.

### Beschrijving van de machine

### Hefplatform voor voertuigen

Typeaanduiding

ATH Comfort Lift 2.40XL

Het onderwerp van de hierboven beschreven verklaring voldoet aan de volgende relevante harmonisatiewetgeving van de Unie

Richtlijn 2006/42/EG

De volgende geharmoniseerde normen en voorschriften zijn nageleefd

DIN EN ISO 12100:2010 (Veiligheid van machines)  
DIN EN 1493:2010 (Machinerichtlijn)  
DIN EN 60204-1: 2018 (Veiligheid van machines)

Testinstituut

**CTI-CEM International Ltd**  
Unit 200 Greenogue Business Park  
Grants Lane, Rathcoole,  
Co. Dublin. Ireland

Referentienummer van de technische gegevens

F-353-20-0726-22-01-E

Nummer van het certificaat

C-353-20-0726-22-01-E2

**ATH-Heinl GmbH & Co. KG**

Gewerbepark 9  
DE - 92278 Illschwang

Hans Heinl  
(algemeen directeur)

**VERBOUWINGEN EN/OF WIJZIGINGEN AAN DE MACHINE MAKEN  
DE CE-KEURING ONGELDIG EN SLUITEN AANSPRAKELIJKHEID UIT.**

## 6 BIJLAGE

### 6.1 Elektrisch schema

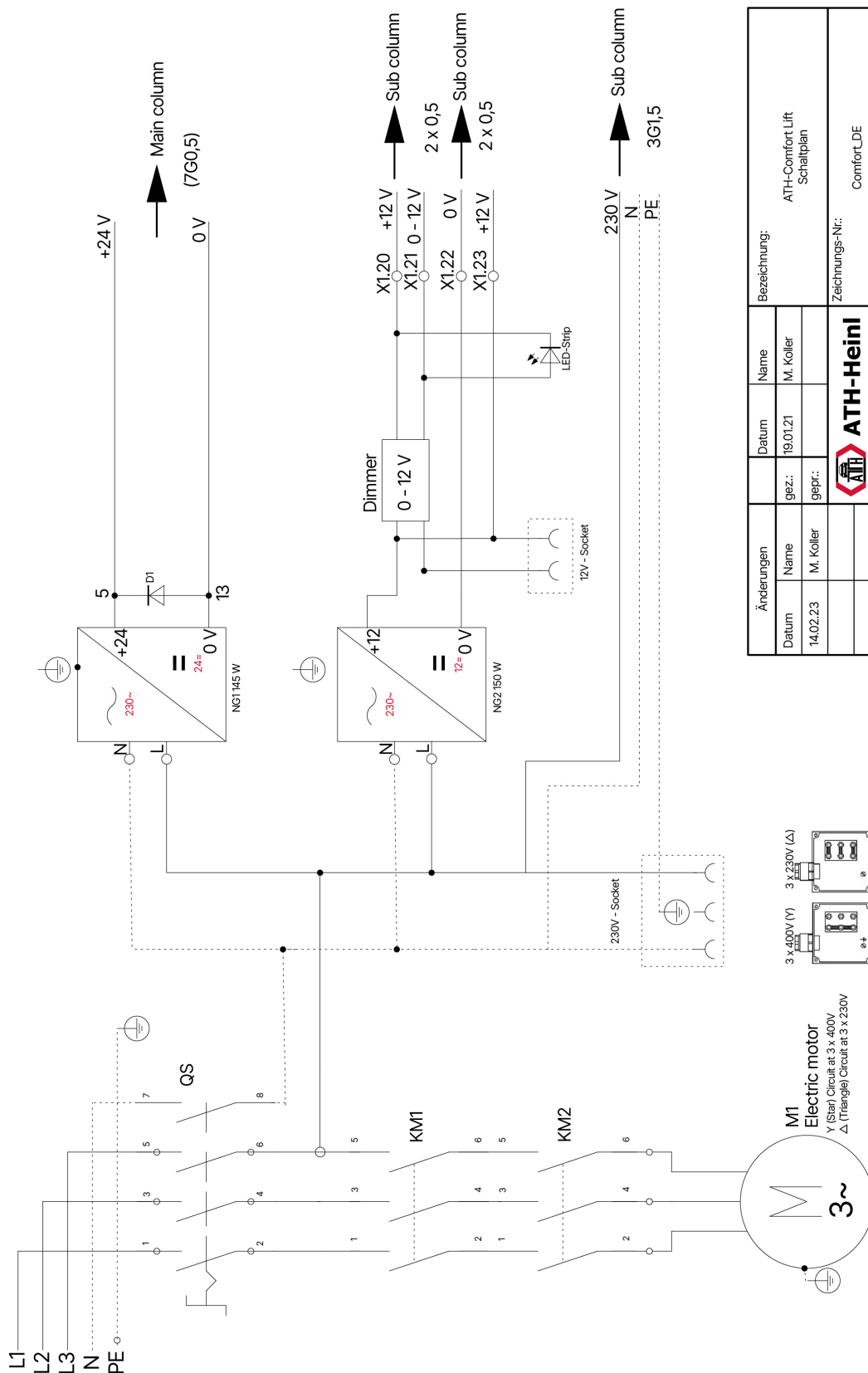

Änderungen		Datum	Name	Bezeichnung:	
Datum	14.02.23	gezt.	M. Koller	ATH-Comfort Lift Schaltplan	
		geprt.		Zeichnungs-Nr.: Comfort_DE	
			 <b>ATH-Heini</b>		

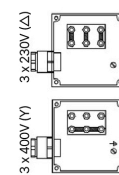

M1 Electric motor  
 Y (Star) Circuit at 3 x 400V  
 Δ (Triangle) Circuit at 3 x 230V

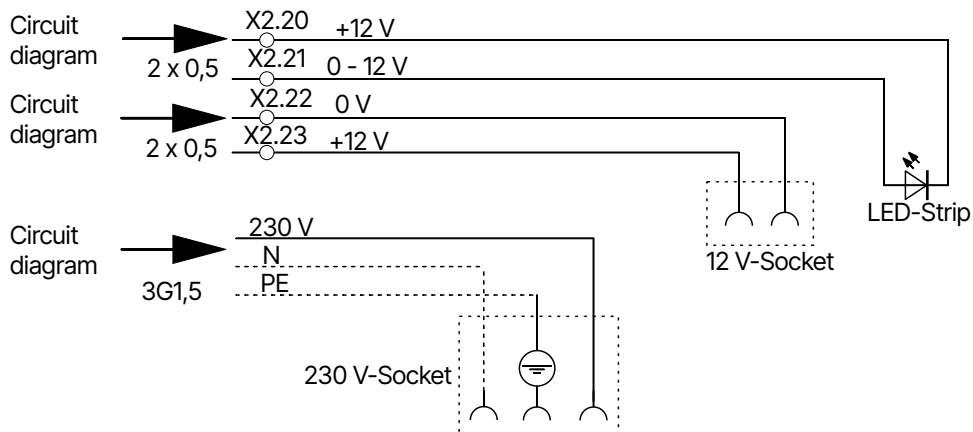
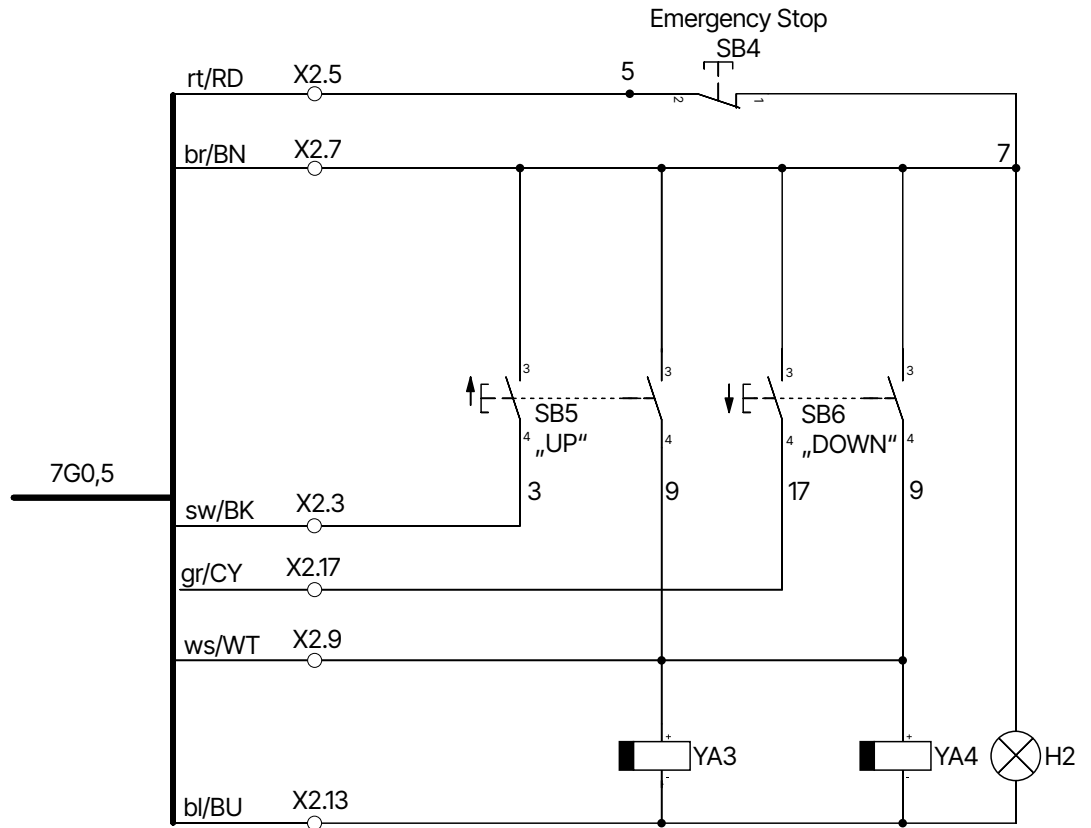

- |                                      |                                      |
|--------------------------------------|--------------------------------------|
| <b>H2</b> Controlelamp               | <b>SB4</b> Noodstopknop              |
| <b>SB5</b> Hefknop                   | <b>SB6</b> Daalknop                  |
| <b>YA3</b> Magnetische vergrendeling | <b>YA4</b> Magnetische vergrendeling |
| <b>X1</b> Klem                       | <b>X2</b> Aansluitklem               |

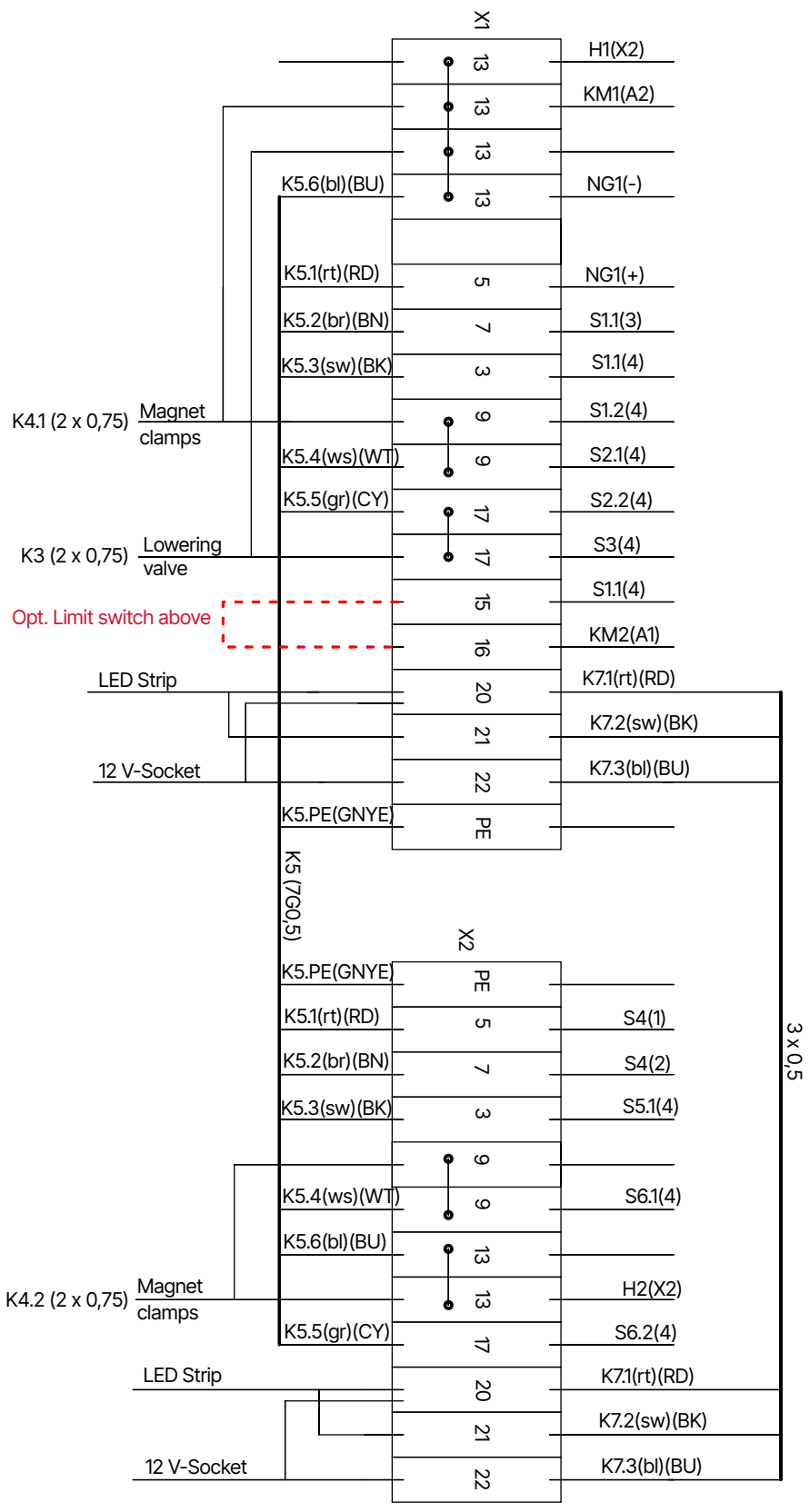

Bezeichnung:		ATH-Comfort Lift Klemmenplan	
Zeichnungs-Nr.:		Comfort_DE	
Änderungen	Name	M. Koller	
	Datum	19.01.21	
Datum	gez.:		
	gepr.:		
		<b>ATH-Heinl</b>	

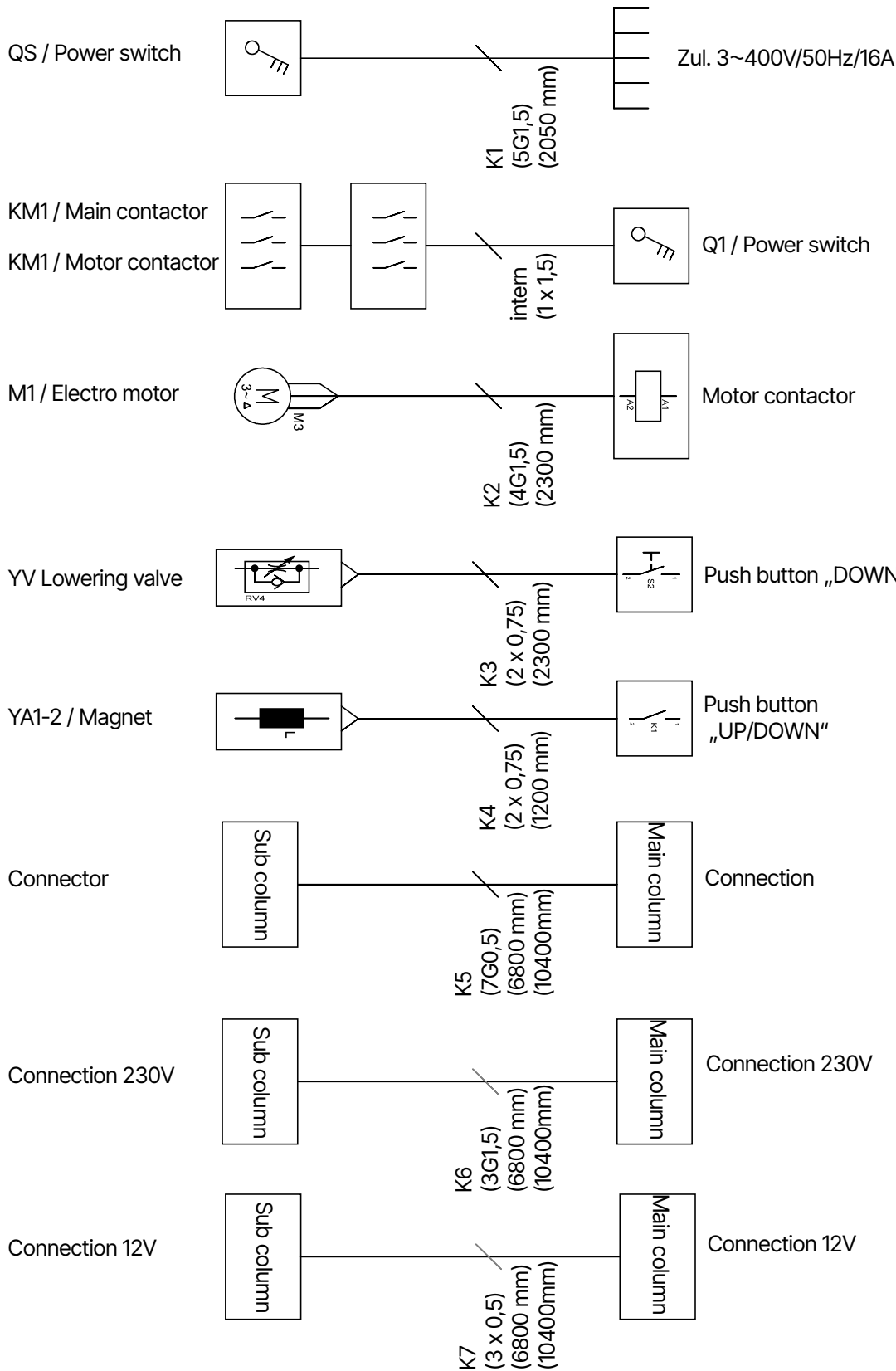

Änderungen		Datum		Bezeichnung:	
Datum	Name	Datum	Name	ATH-Comfort Lift	
15.02.23	M. Koller	20.01.21	M. Koller	Kabeliste	
				Zeichnungs-Nr.: Comfort_DE	
					

**Draadbezetting K5 (7G0,5)**

1/rt/RD Noodstop

3/sw/BK Lift

2/br/BN Noodstop

4/ws/WT Dalen (grendels)



5/gr/CY Dalen (klep)  
gr/ge/GNYYE PE (randaarde)

6/bl/BU 0V DC (24V)

## 6.2 Hydraulisch schema

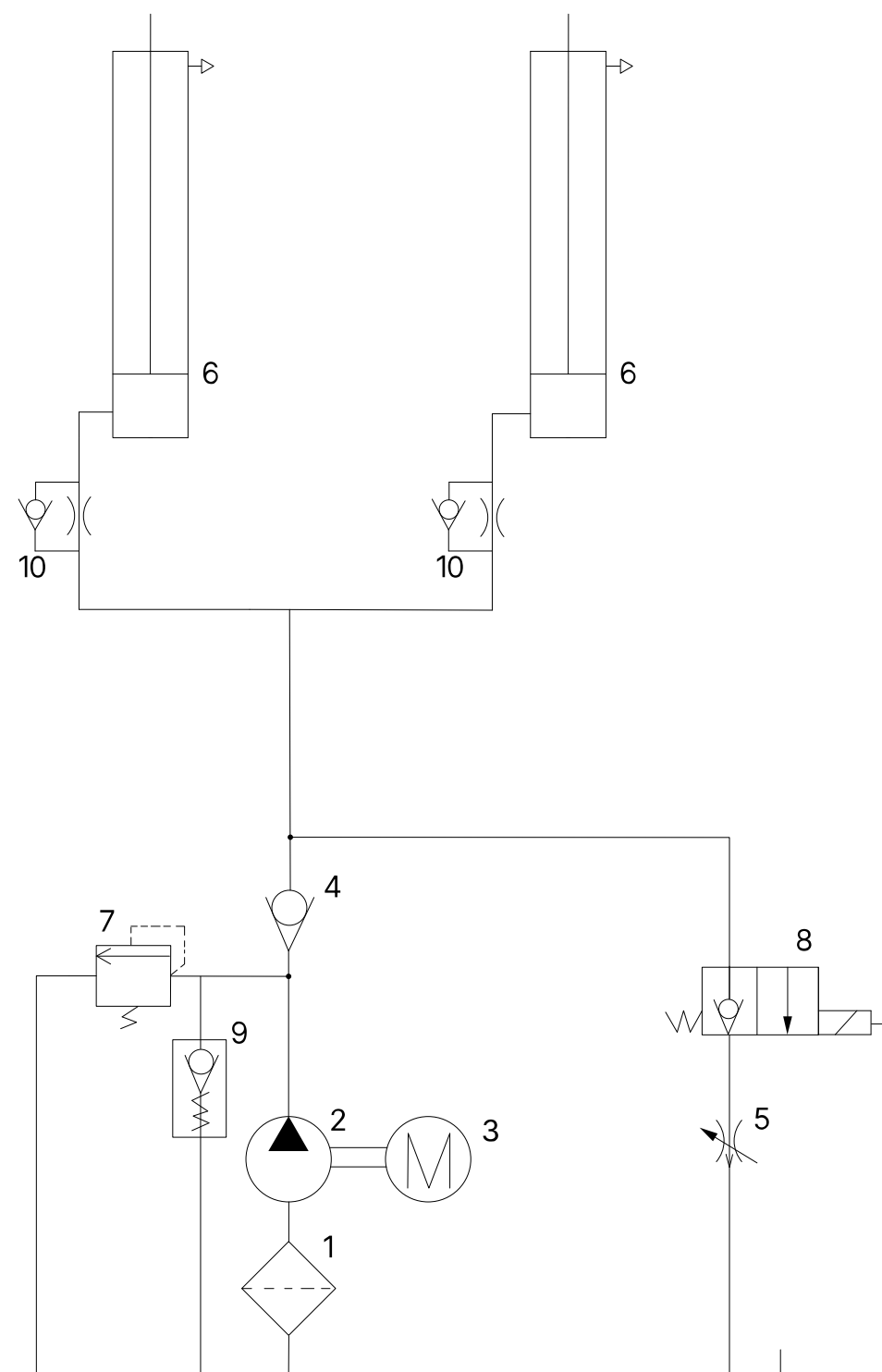

- |   |                            |   |                       |
|---|----------------------------|---|-----------------------|
| 1 | Oliefilter                 | 2 | Tandwielpompe         |
| 3 | Motor                      | 4 | Terugslagklep         |
| 5 | Regelaar voor daalsnelheid | 6 | Hydraulische cilinder |

- 7 Overdrukklep
- 9 Opstart ventiel

- 8 Daalventiel
- 10 Gasklep

### 6.3 Beschrijving hydraulisch blok

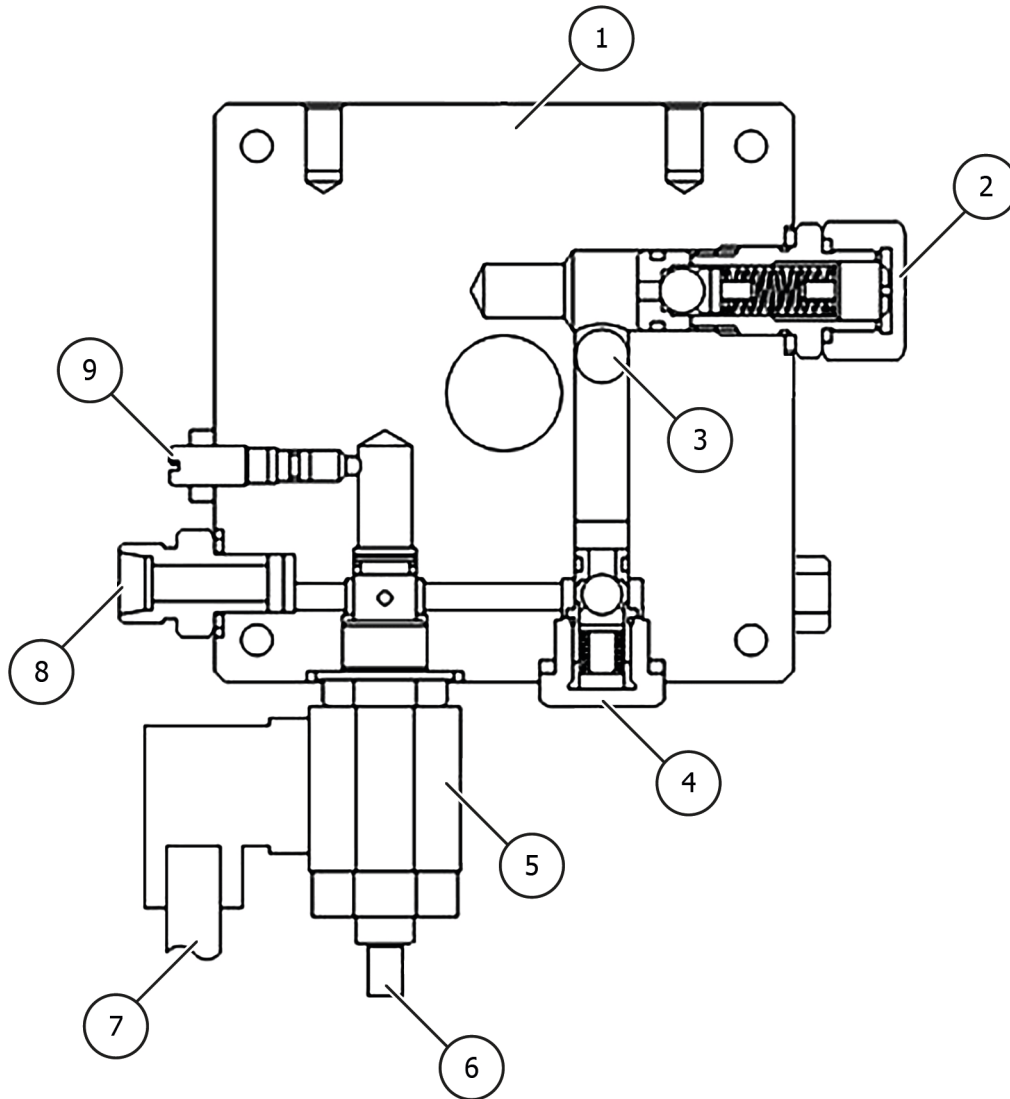

- |   |   |   |  |
|---|---|---|--|
| ① | Hydraulisch blok                          | ② | Overdrukklep                                   |
| ③ | Olie-inlaat van tandwielpomp              | ④ | Terugslagklep                                  |
| ⑤ | Magneetspoel 24V DC voor daalventiel      | ⑥ | Verzonken ventiel met noodontgrendelingschroef |
| ⑦ | Elektrische aansluiting voor magneetspoel | ⑧ | Aansluiting hydraulische slang                 |
| ⑨ | Ventiel voor daalsnelheid                 |   |  |

## 7 GARANTIEKAART

Adres van de dealer:	Adres van de klant:
Bedrijf (klantnummer, indien van toepassing):	Bedrijf (klantnummer, indien van toepassing):
Contactpersoon:	Contactpersoon:
Straat:	Straat:
Postcode & Stad:	Postcode & Stad:
Tel. & Fax:	Tel. & Fax:
Email:	Email:
Fabrikant & Model:	Bouwjaar:
Serienummer:	Referentienummer:

### Bericht Beschrijving:

---



---



---

### Beschrijving van de benodigde reserveonderdelen:

Reserveonderdeel:	Onderdeelnummer:	Hoeveelheid:
-------------------	------------------	--------------

### Belangrijke opmerkingen:

Schade veroorzaakt door onjuiste behandeling, verwaarloosd onderhoud of mechanische schade valt niet onder de garantie. Voor systemen die niet door een erkende ATH-Heinl installateur zijn geïnstalleerd, is de garantie beperkt tot de levering van de noodzakelijke reserveonderdelen.

### Transportschade:

- Duidelijk defect (Zichtbare transportschade, aantekening op afleveringsbon van de transporteur, kopie afleveringsbon en foto's onmiddellijk opsturen naar ATH-Heinl)
- Verborgен gebrek (Transportschade wordt pas ontdekt bij het uitpakken van de goederen, schaderapport met foto's binnen 24 uur opsturen naar ATH-Heinl)

Plaats & Datum

Handtekening & stempel



## 7.1 Omvang van de productgarantie

### Vijf jaar

- Op de structuur van het apparaat

### Eén jaar (onder normale omstandigheden/gebruik binnen de reikwijdte van de garantie)

- Voedingseenheden
- Hydraulische cilinders
- Alle andere slijtageonderdelen zoals draaischijven, rubberen platen, kabels, kettingen, kleppen, schakelaars, enz.

### Uitsluiting van garantie

- Defecten veroorzaakt door normale slijtage, verkeerd gebruik, transportschade, onjuiste installatie, spanning of gebrek aan vereist onderhoud.
- Schade als gevolg van verwaarlozing of het niet opvolgen van de gespecificeerde instructies in deze handleiding en/of andere begeleidende instructies.
- Normale slijtage van onderdelen die onderhoud nodig hebben om het product in veilige bedrijfstoestand te houden.
- Elk onderdeel dat tijdens het transport is beschadigd.
- Andere onderdelen die niet expliciet zijn genoemd, maar worden behandeld als algemene slijtageonderdelen.
- Waterschade veroorzaakt door bijvoorbeeld regen, overmatig vocht, corrosieve omgevingen of andere verontreinigingen.
- Cosmetische defecten die de functie niet beïnvloeden.

### **GARANTIE IS NIET VAN TOEPASSING ALS DE GARANTIEKAART NIET NAAR ATH-HEINL IS GESTUURD.**

Er wordt op gewezen dat schade en storingen veroorzaakt door het niet naleven van onderhouds- en instelwerkzaamheden (volgens gebruiksaanwijzing en/of instructie), foutieve elektrische aansluitingen (draaiveld, nominale spanning, zekering) of oneigenlijk gebruik (overbelasting, installatie buitenshuis, technische wijzigingen) de aanspraak op garantie uitsluiten!

## 8 TESTBOEK



### Aanwijzing

Dit testboek (inclusief protocol) is een belangrijk onderdeel van de gebruiksaanwijzing of het product.

**BEWAAR HET ZORGVULDIG!!!**

### Inspectie

Het product moet door een geschikt en erkend bedrijf of instelling worden gekeurd na voltooiing van de installatie, overdracht, instructie indien nodig, en vervolgens met regelmatige tussenpozen overeenkomstig de in het land van gebruik geldende voorschriften en wettelijke bepalingen.

Bij wijzigingen of uitbreidingen van het producttype moet een aanvullend testlogboek worden bijgehouden en geaccepteerd.

### Reikwijdte van de inspectie

Naast de goede werking, de reinheid en de onderhoudsvorschriften moeten met name de veiligheidsrelevante componenten van de gehele installatie worden gecontroleerd.



### Technische gegevens

zie bijgevoegde gebruiksaanwijzing

### Typeplaatje

Gelieve alle onderstaande gegevens te noteren

Fabrikant & type van de gebruikte montage materialen

 <b>ATH-Heinl</b>	
<b>Typ</b> <b>Type</b>	
	<b>Serien #</b> <b>Serial #</b>
<b>Spannung</b> <b>Voltage</b>	
	<b>Baujahr</b> <b>Year of built</b>
<b>Leistung</b> <b>Power</b>	
	<b>Tragkraft</b> <b>Capacity</b>
	<p>Made by ATH-Heinl GmbH &amp; Co.KG            Gewerbepark 9   92278 Iilschwang            GERMANY   Assembly in China</p>



## 8.1 Installatie- en overdrachtsprotocol

Installatieplaats:	Apparaat/installatie:
Bedrijf:	Fabrikant:
Straat:	Type/Model:
Stad:	Serienummer:
Land:	Bouwjaar:

Bovenstaand product is gemonteerd, gecontroleerd op werking en veiligheid en in gebruik genomen. De installatie werd uitgevoerd door:

De exploitant

De deskundige

De exploitant bevestigt de correcte installatie van het producttype, alle informatie van deze handleiding en het protocol te hebben gelezen en begrepen en deze dienovereenkomstig na te leven, alsmede deze documenten te allen tijde toegankelijk te houden voor de geïnstrueerde exploitanten.

De gebruiker bevestigt dat hij na installatie en inbedrijfstelling door een opgeleid persoon van de fabrikant of een geautoriseerde dealer (expert), geïnstrueerd is over de werking, het gebruik, de veiligheidsrelevante specificaties, het onderhoud en de verzorging van de machine, dat hij de documenten, informatie en specificaties van de machine heeft ontvangen en dat het product naar behoren functioneert.

### **BELANGRIJKE OPMERKING:**

### **INDIEN AAN BOVENSTAANDE PUNTEN NIET WORDT VOLDAAN, VERVALT DE AANSPRAAK OP GARANTIE!**

De garantie is alleen geldig bij naleving van en bewijs van correcte installatie, overdracht, indien nodig instructie van de machine en het jaarlijkse onderhoud door een door de fabrikant erkende deskundige. Het interval tussen 2 onderhoudsbeurten mag niet meer dan 12 maanden bedragen. In geval van niet-standaard gebruik of gebruik in meerdere ploegen of seizoenen moet een ½ jaarlijkse inspectie en onderhoud worden overeengekomen.

Garantieclaims worden alleen geaccepteerd als aan alle punten in het protocol en in de gebruiksaanwijzing is voldaan, de claim onmiddellijk na ontdekking wordt ingediend en dit **protocolsamen met het onderhouds- en, indien van toepassing, serviceprotocol naar de fabrikant** wordt gestuurd.

Bovendien moet de specifieke informatie over de garantie (omvang, aanspraken en specificaties) zoals beschreven in de gebruiksaanwijzing in acht worden genomen.

Schade en claims als gevolg van ondeskundige behandeling, nalaten van onderhoud en verzorging, gebruik van ongeschikte of niet gespecificeerde montage-, bedienings-, onderhouds- en verzorgingsmaterialen, mechanische schade, knoeien met het apparaat zonder overleg of door onbevoegde deskundigen zijn uitgesloten van de garantie. Voor systemen die niet door een erkende deskundige zijn geïnstalleerd, is de garantie in overleg met de fabrikant beperkt tot maximaal de levering van de noodzakelijke reserveonderdelen.

---

Naam en bedrijfsstempel van de deskundige  
indien nodig nummer en naam VKH

Datum en handtekening van de deskundige

---

Naam en firmastempel van de exploitant

Datum en handtekening van de exploitant

## 8.2 Testplan

Testen	1	2	3	4	5	6
Datum						
Typeplaatje						
Korte gebruiksaanwijzing						
Gebruiksaanwijzing						
Veiligheidsetiket						
Markering voor gebruik						
Verdere markering						
Constructie (vervorming, scheuren)						
Bevestigingspluggen en stabiliteit						
Toestand van de betonvloer (scheuren)						
Toestand / algemene toestand						
Toestand / netheid						
Conditie / onderhoud en afdichting						
Conditie / vloeistoffen						
Conditie / smering						
Toestand / Aggregaat						
Conditie / Aandrijving						
Toestand / Motor						
Conditie / Versnellingsbak						
Toestand / Cilinder						
Toestand / Klep						
Toestand / Elektrische bediening						
Conditie / Elektrische schakelaars						
Conditie / Elektrische schakelaars						
Conditie / Elektrische leidingen						
Conditie / Hydraulische leidingen						
Toestand / Hydraulische koppelingen						
Toestand / Pneumatische leidingen						
Conditie / Pneumatische schroefverbinding						
Conditie / Lekdichtheid						
Conditie / Bouten en lagers						
Conditie / Slijtageonderdelen						
Conditie / Afdekkingen						
Conditie / Functies onder belasting						



Testen	1	2	3	4	5	6
Datum						
Conditie / Veiligheidsrelevante componenten						
Toestand / Elektrische beveiliging						
Toestand / Hydraulische beveiliging						
Voorwaarde / Pneumatische beveiliging						
Voorwaarde / Mechanische beveiliging						
Conditie / Functies onder belasting						
Keuringssticker afgegeven						



### 8.3 Inspectierapport

Visuele controle (erkende deskundige)

#### Bevindingen inspectie

Bij een reguliere/uitzonderlijke keuring/herinspectie\*.

Het toestel werd onderworpen aan een test op bedrijfsgereedheid. Er werden geen/de volgende\* gebreken geconstateerd:

---

---

---

---

---

Omvang van de inspectie: Functionele en visuele inspectie volgens specificaties  
Gedeeltelijke inspectie nog niet uitgevoerd:

---

---

Er zijn geen \*) bezwaren tegen de inbedrijfstelling, er is geen \*) herkeuring nodig.

---

---

(plaats, datum)

Bevestiging van acceptatie:

(Handtekening deskundige)

(Naam deskundige)

(Functieomschrijving)

(Adres)

(In dienst bij)

Exploitant (Bedrijfsstempel, datum, handtekening)

Geconstateerde tekortkomingen \*\*)

Gebreken gecorrigeerd \*\*)

---

---

\*) Doorhalen wat niet van toepassing is

\*\*\*) Bevestiging van de exploitant of een bevoegde vertegenwoordiger met datum en handtekening



Visuele controle (erkende deskundige)

## Inspectierapport

**Bij een regelmatige/uitzonderlijke keuring/herinspectie\*.**

Het apparaat werd onderworpen aan een inspectie op operationele gereedheid. Er werden geen/de volgende\* gebreken geconstateerd:

---

---

---

---

---

Omvang van de inspectie: Functionele en visuele inspectie volgens specificaties  
Gedeeltelijke inspectie nog niet uitgevoerd:

---

---

Er zijn geen \*) bezwaren tegen de inbedrijfstelling, latere tests zijn niet \*) vereist.

---

---

(plaats, datum)

**Bevestiging van acceptatie:**

(Handtekening deskundige)

(Naam deskundige)

(Functieomschrijving)

(Adres)

(In dienst bij)

Exploitant (Bedrijfsstempel, datum, handtekening)

Geconstateerde tekortkomingen \*\*)

Gebreken gecorrigeerd \*\*)

---

---

\*) Doorhalen wat niet van toepassing is

\*\*\*) Bevestiging van de exploitant of een gemachtigde vertegenwoordiger met datum en handtekening

Visuele controle (erkende deskundige)

## Inspectierapport

**Bij een regelmatige/uitzonderlijke keuring/herinspectie\*.**

Het apparaat werd onderworpen aan een inspectie op operationele gereedheid. Er werden geen/de volgende\* gebreken geconstateerd:

---

---

---

---

---

Omvang van de inspectie: Functionele en visuele inspectie volgens specificaties  
Gedeeltelijke inspectie nog niet uitgevoerd:

---

---

Er zijn geen \*) bezwaren tegen de inbedrijfstelling, latere tests zijn niet \*) vereist.

---

---

(plaats, datum)

**Bevestiging van acceptatie:**

(Handtekening deskundige)

(Naam deskundige)

(Functieomschrijving)

(Adres)

(In dienst bij)

Exploitant (Bedrijfsstempel, datum, handtekening)

Geconstateerde tekortkomingen \*\*)

Gebreken gecorrigeerd \*\*)

---

---

\*) Doorhalen wat niet van toepassing is

\*\*\*) Bevestiging van de exploitant of een gemachtigde vertegenwoordiger met datum en handtekening



Visuele controle (erkende deskundige)

## Inspectierapport

**Bij een regelmatige/uitzonderlijke keuring/herinspectie\*.**

Het apparaat werd onderworpen aan een inspectie op operationele gereedheid. Er werden geen/de volgende\* gebreken geconstateerd:

---

---

---

---

---

Omvang van de inspectie: Functionele en visuele inspectie volgens specificaties  
Gedeeltelijke inspectie nog niet uitgevoerd:

---

---

Er zijn geen \*) bezwaren tegen de inbedrijfstelling, latere tests zijn niet \*) vereist.

---

(plaats, datum)

**Bevestiging van acceptatie:**

(Handtekening deskundige)

(Naam deskundige)

(Functieomschrijving)

(Adres)

(In dienst bij)

Exploitant (Bedrijfsstempel, datum, handtekening)

Geconstateerde tekortkomingen \*\*)

Gebreken gecorrigeerd \*\*)

---

---

\*) Doorhalen wat niet van toepassing is

\*\*\*) Bevestiging van de exploitant of een gemachtigde vertegenwoordiger met datum en handtekening

Visuele controle (erkende deskundige)

## Inspectierapport

**Bij een regelmatige/uitzonderlijke keuring/herinspectie\*.**

Het apparaat werd onderworpen aan een inspectie op operationele gereedheid. Er werden geen/de volgende\* gebreken geconstateerd:

---

---

---

---

---

Omvang van de inspectie: Functionele en visuele inspectie volgens specificaties  
Gedeeltelijke inspectie nog niet uitgevoerd:

---

---

Er zijn geen \*) bezwaren tegen de inbedrijfstelling, latere tests zijn niet \*) vereist.

---

---

(plaats, datum)

**Bevestiging van acceptatie:**

(Handtekening deskundige)

(Naam deskundige)

(Functieomschrijving)

(Adres)

(In dienst bij)

Exploitant (Bedrijfsstempel, datum, handtekening)

Geconstateerde tekortkomingen \*\*)

Gebreken gecorrigeerd \*\*)

---

---

\*) Doorhalen wat niet van toepassing is

\*\*\*) Bevestiging van de exploitant of een gemachtigde vertegenwoordiger met datum en handtekening



Visuele controle (erkende deskundige)

## Inspectierapport

**Bij een regelmatige/uitzonderlijke keuring/herinspectie\*.**

Het apparaat werd onderworpen aan een inspectie op operationele gereedheid. Er werden geen/de volgende\* gebreken geconstateerd:

---

---

---

---

---

Omvang van de inspectie: Functionele en visuele inspectie volgens specificaties  
Gedeeltelijke inspectie nog niet uitgevoerd:

---

---

Er zijn geen \*) bezwaren tegen de inbedrijfstelling, latere tests zijn niet \*) vereist.

---

---

(plaats, datum)

**Bevestiging van acceptatie:**

(Handtekening deskundige)

(Naam deskundige)

(Functieomschrijving)

(Adres)

(In dienst bij)

Exploitant (Bedrijfsstempel, datum, handtekening)

Geconstateerde tekortkomingen \*\*)

Gebreken gecorrigeerd \*\*)

---

---

\*) Doorhalen wat niet van toepassing is

\*\*\*) Bevestiging van de exploitant of een gemachtigde vertegenwoordiger met datum en handtekening





[www.ath-heinl.com](http://www.ath-heinl.com)

## ATH-Heinl GmbH & Co. KG

Gewerbepark 9  
D-92278 Illschwang  
Germany

Tel.: +49(0)9666 18801 00

Fax: +49(0)9666 18801 01

[info@ath-heinl.de](mailto:info@ath-heinl.de)  
[www.ath-heinl.com](http://www.ath-heinl.com)

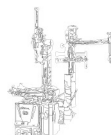



# Návod na Obsluhu



2-stĺpkový výtah

## ATH Comfort Lift 2.40XL

Zo sériového čísla: F201240805508





## OBSAH

<b>1</b>	<b>Úvod.....</b>	<b>468</b>
1.1	Všeobecné informácie.....	468
1.2	Popis.....	469
1.3	Operácia.....	472
1.4	Bezpečnostné pokyny.....	474
1.5	Technické údaje.....	476
1.6	Rozdelenie zaťaženia.....	477
1.7	Dimenzovaný výkres.....	478
<b>2</b>	<b>Inštalácia.....</b>	<b>480</b>
2.1	Podmienky prepravy a skladovania.....	480
2.2	Vybalenie stroja.....	481
2.3	Rozsah dodávky.....	481
2.4	Umiestnenie.....	483
2.5	Umiestnenie Minimálne vzdialenosti.....	484
2.6	Upevnenie.....	485
2.7	Elektrické pripojenie.....	485
2.8	Pneumatické pripojenie.....	485
2.9	Hydraulické pripojenie.....	486
2.10	Montáž.....	486
2.10.1	Plán založenia.....	487
2.10.2	Montáž zdvíhacej plošiny.....	491
<b>3</b>	<b>Operácia.....</b>	<b>498</b>
3.1	Návod na obsluhu.....	498
3.2	Základné poznámky.....	499
3.3	Prevádzka zdvíhacej plošiny.....	499
<b>4</b>	<b>Údržba.....</b>	<b>501</b>
4.1	Spotrebný materiál na montáž, údržbu a starostlivosť.....	501
4.2	Bezpečnostné predpisy pre ropu.....	503
4.3	Plán údržby alebo starostlivosti.....	504
4.4	Riešenie problémov alebo zobrazenie chyby a jej odstránenie.....	505
4.5	Pokyny na údržbu a servis.....	507
4.6	Likvidácia.....	508
<b>5</b>	<b>ES- EÚ vyhlásenie o zhode.....</b>	<b>509</b>
<b>6</b>	<b>Príloha.....</b>	<b>511</b>

6.1	Schéma elektrického obvodu.....	511
6.2	Schéma hydraulického obvodu.....	515
6.3	Popis hydraulický blok.....	516
<b>7</b>	<b>Záručný list.....</b>	<b>517</b>
7.1	Rozsah záruky na výrobok.....	518
<b>8</b>	<b>Testovacia kniha.....</b>	<b>519</b>
8.1	Protokol o inštalácii a odovzdaní.....	520
8.2	Plán testovania.....	521
8.3	Správa z inšpekcie.....	523
<b>9</b>	<b>Poznámky.....</b>	<b>529</b>



## 1 ÚVOD

### 1.1 Všeobecné informácie



Tento návod je neoddeliteľnou súčasťou stroja. Používateľ si ich musí prečítať a porozumieť im. Za škody spôsobené nedodržaním tohto návodu alebo platných bezpečnostných predpisov sa nepreberá žiadna zodpovednosť.



Pri všetkých prácach s opísaným zariadením sa musí nosiť vhodný ochranný odev.

#### **Nebezpečenstvo**



Nedodržanie vedie k usmrteniu alebo vážnemu zraneniu

#### **Upozornenie**



Nedodržanie môže viesť k smrti alebo vážnemu zraneniu.

#### **Varovanie**



Nedodržanie môže viesť k poraneniam

#### **Pozor**



Nedodržanie môže viesť k materiálnemu poškodeniu a zhoršeniu funkcie výrobku.

#### **Poznámka**



Doplňujúce informácie o prevádzke výrobku

#### **Tipp**



Všeobecné užitočné informácie

## 1.2 Popis

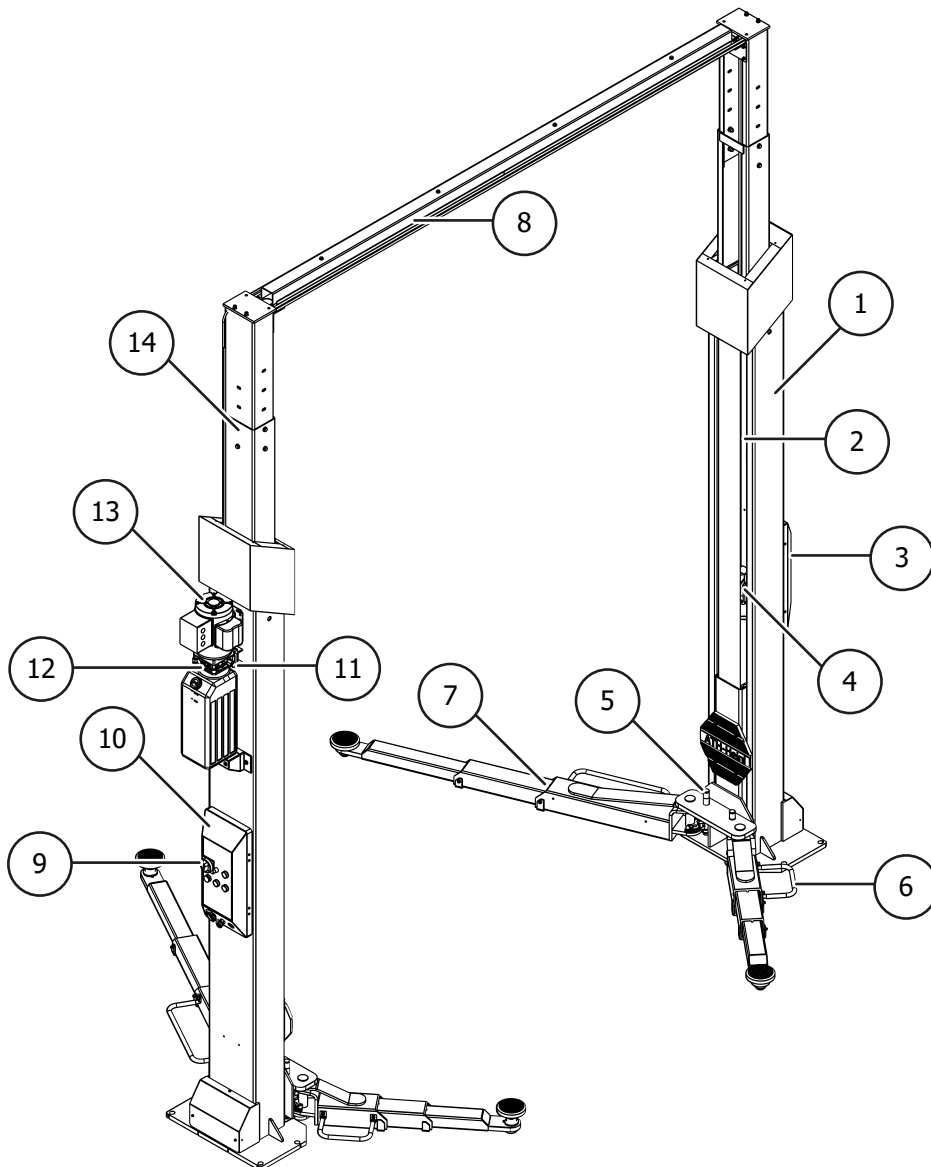

- ① **Zdvíhacie stĺpy**  
Vnútorý zdvíhací vozík sa pohybuje smerom nahor pomocou hydraulického valca a reťaze.
- ② **Synchronizačné laná**  
Zabezpečujú bezpečnú synchronizáciu dvoch zdvíhacích vozíkov.
- ③ **Pomocný stĺpik riadiacej skrinky**  
s integrovaným systémom mŕtveho muža
- ④ **Blokovacie západky**  
Toto zariadenie zabráňuje klesnutiu plošiny o viac ako 100 mm v prípade akéhokoľvek nedostatku. Elektromagnety odblokovávajú západky pri každom zdvihnutí a spustení.
- ⑤ **Zámok nosného ramena**  
Toto zariadenie automaticky blokuje otáčanie ramena, keď sa výťah zdvihne.
- ⑥ **Ochrana nôh**  
Odchyľovacia tyč

- 7 **Podporné ramená**  
Pomocou nich možno vozidlo zdvihnúť.
- 8 **Priečnik**  
Vodiace a výstužné profily pre laná a hadice
- 9 **Uzamykateľný hlavný vypínač**
- 10 **Hlavný stĺpik ovládacieho boxu**  
Obsahuje kompletný elektrický riadiaci systém. Všetky tlačidlá sú chránené predným krúžkom, aby sa zabránilo ich neúmyselnému stlačeniu. Okrem toho sa všetky pohyby po uvoľnení tlačidiel okamžite prerušia (systém mŕtveho muža).
- 11 **Tlakový poistný ventil<sup>2</sup>**  
Zabraňuje prekročeniu zaťaženia.
- 12 **Núdzová spúšťacia skrutka**  
Umožňuje spustenie výťahu v prípade poruchy.
- 13 **Hydraulická jednotka**  
Hydraulický olej v nádrži sa privádza do valca prostredníctvom zubového čerpadla poháňaného motorom. Olej sa vracia do nádrže cez spúšťací ventil.
- 14 **Výškovo nastaviteľné stĺpy**

## Bezpečnostné zariadenia

### ▪ Hlavný stĺp s ovládacou skrinkou so systémom mŕtveho muža

Obsahuje kompletný elektrický riadiaci systém. Všetky tlačidlá sú chránené predným krúžkom, ktorý zabraňuje neúmyselnému stlačeniu tlačidla. Okrem toho sa po uvoľnení tlačidiel všetky pohyby okamžite prerušia.

### ▪ Ovládací skrinka sekundárneho stĺpika so systémom mŕtveho muža

### ▪ Blokovacie zariadenie nosného ramena

Toto zariadenie automaticky zablokuje otáčanie ramena hneď, ako sa zdvihne zdvíhacia plošina.

#### Poloha so zablockovaným nosným ramenom

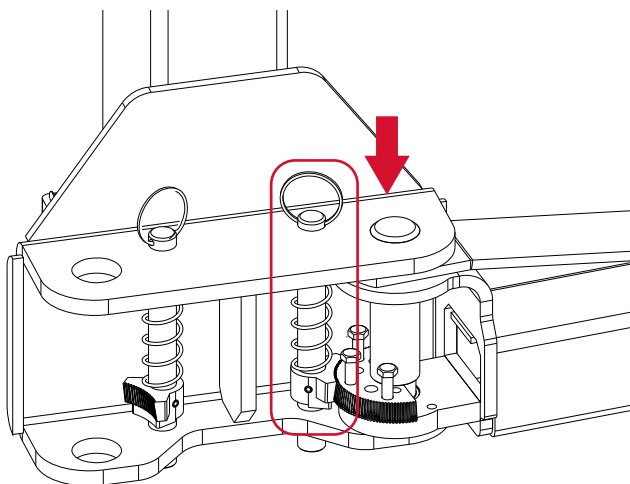

#### Poloha s odblokovaným nosným ramenom

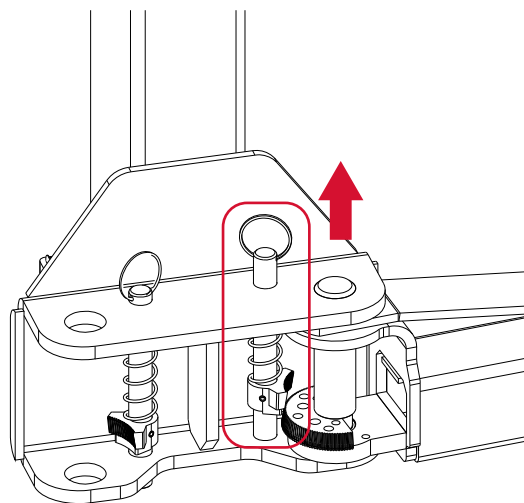

### ▪ Blokovacie západky

Toto zariadenie zabraňuje posunu plošiny nadol o viac ako 100 mm v prípade poruchy. Elektromagnety odomknú západky pri každom zdvihnutí alebo spustení výťahu.

Poloha, keď je vozík výťahu uzamknutý

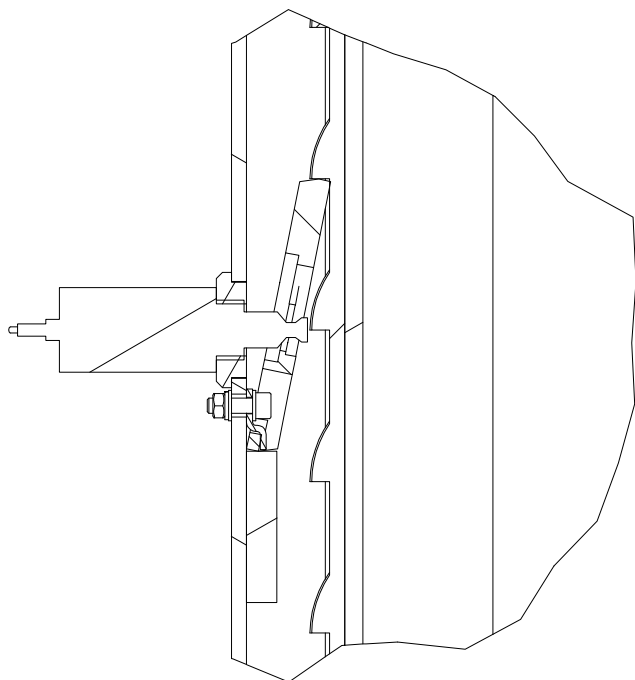

Poloha, keď je kabína výťahu odblokovaná

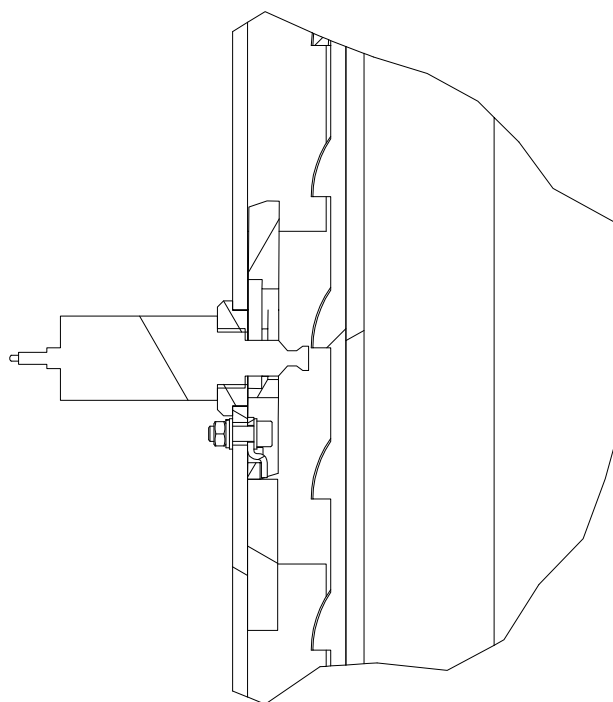

- **Uzamykateľný hlavný vypínač**

Odpojí plošinu od elektrickej siete a zabráni neoprávnenému použitiu

- **Ochrana nôh (deflektor)**

- **Tlakový poistný ventil<sup>2</sup>**

Zabraňuje prekročeniu nosnosti

- **Núdzová spúšťacia skrutka**

Umožňuje spustenie výťahu v prípade poruchy

- **Synchronizačné laná**

Zabezpečuje bezpečnú synchronizáciu dvoch zdvíhacích vozíkov

### Varovanie



<sup>2</sup> Pracovný tlak nastavený z výroby je nastavený na maximálne menovité zaťaženie. S pretlakovým ventilom sa nesmie manipulovať.

Zmena nastavenia môže viesť k vážnemu poškodeniu.

## 1.3 Operácia

### Hlavný stípec

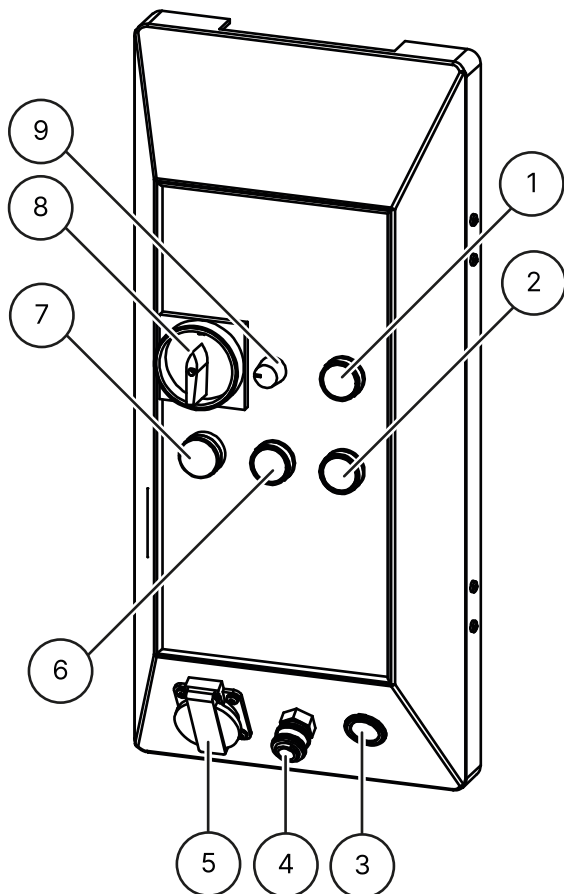

- 1 **Tlačidlo zdvíhania**  
na zdvihnutie
- 2 **Spustite tlačidlo**  
na úplné spustenie výťahu (detenty a spúšťací ventil sú otvorené)
- 3 **Automobilová zásuvka 12V**
- 4 **Zásuvka ventilu ESSK**
- 5 **Zabudovaná zásuvka 1 x 230 V**
- 6 **Parkovacie tlačidlo (LOCK)**  
na spustenie výťahu do detencie (otvorí sa len spúšťací ventil)
- 7 **Prevádzkové svetlo**  
indikuje, či je výťah v pohotovostnom režime
- 8 **Uzamykateľný hlavný vypínač**  
s funkciou núdzového zastavenia na zapnutie a vypnutie výťahu a na zabezpečenie výťahu proti neoprávnenému použitiu
- 9 **Stmievateľ**  
na ovládanie jasů súpravy LED



## Sekundárny stíplik

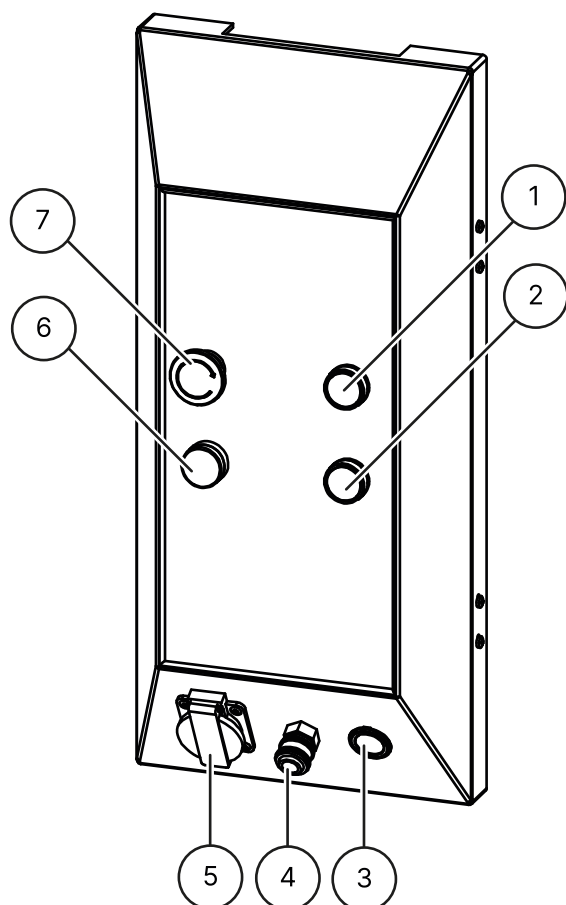

- ① **Tlačidlo výťahu**  
na zdvihnutie zdvíhacej plošiny
- ② **Tlačidlo na spúšťanie**  
na úplné spustenie výťahu (detenty a spúšťací ventil sú otvorené)
- ③ **Automobilová zásuvka 12V**
- ④ **Zásuvka ventilu ESK**
- ⑤ **Zabudovaná zásuvka 1 x 230 V**
- ⑥ **Prevádzkové svetlo**  
indikuje, či je zdvíhacia plošina v pohotovostnom režime
- ⑦ **Tlačidlo núdzového zastavenia**  
Na vypnutie zdvíhacej plošiny v prípade problémov

## 1.4 Bezpečnostné pokyny

### Všeobecné bezpečnostné pokyny

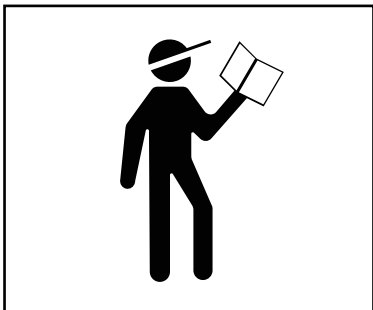

Pred použitím výtahu si prečítajte návod na obsluhu a porozumejte mu.



Práce na elektrických komponentoch sú povolené len miestnym autorizovaným elektrikárom

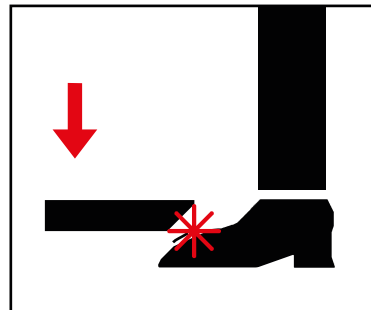

Pri spúšťaní zdvíhacej plošiny opustíte nebezpečnú zónu

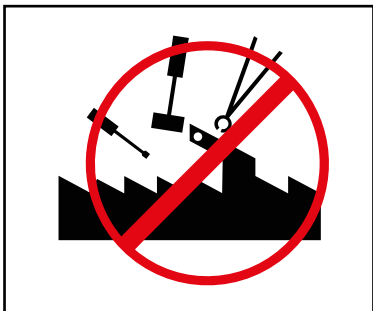

Akkoľvek úpravy zdvíhacej plošiny nie sú povolené



Zdvíhacia plošina sa nesmie čistiť pod tečúcou vodou



Nepoužívajte žiadne čistiace prostriedky na rozpúšťanie farieb alebo vysoko agresívne čistiace prostriedky

### Bezpečnostné pokyny špecifické pre daný výrobok

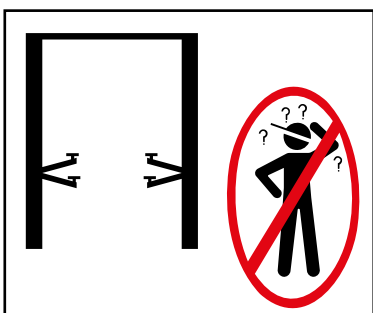

Zdvíhaciu plošinu smie obsluhovať len vyškolený personál



Do nebezpečnej zóny môžu vstupovať len oprávnené osoby

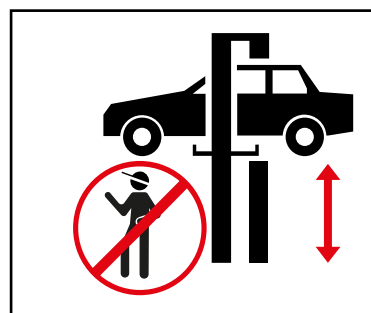

Pri zdvíhaní a spúšťaní musí byť nebezpečný priestor voľný

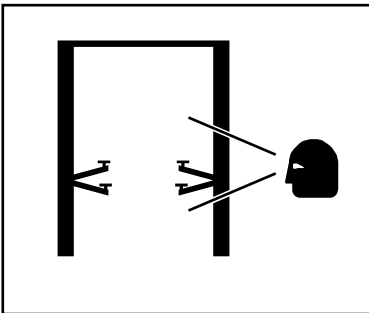

Na bezpečnú prácu je potrebná riadna údržba a kontroly

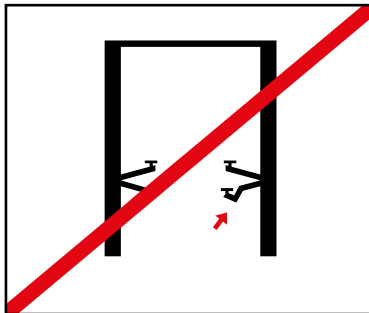

Nepracujte na poškodených výťahoch



Zabezpečte správne rozloženie hmotnosti vozidla

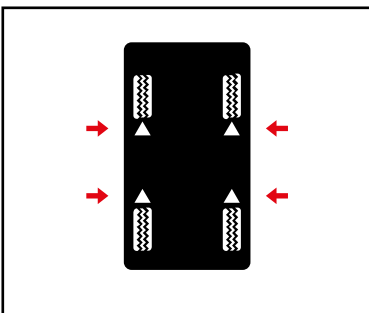

Pri zdvíhaní vozidla používajte body zdvíhania určené výrobcom vozidla a zatvorte všetky dvere

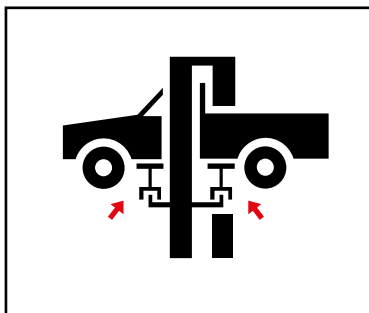

V prípade potreby použite vhodné adaptéry

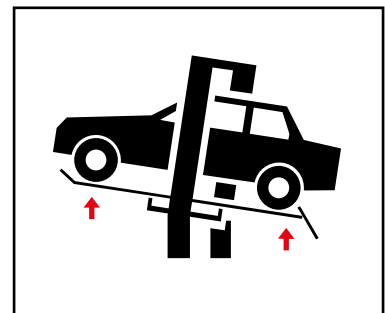

Adaptéry znižujú stanovené užitočné zaťaženie

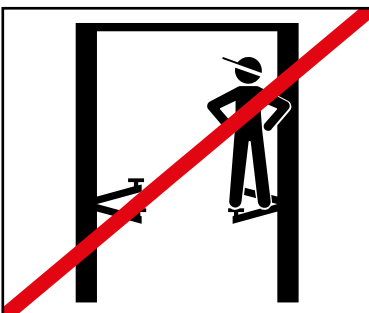

Na zdvíhacej plošine, nosných ramenách ani na zdvíhanom vozidle sa nesmú prepravovať žiadne predmety ani osoby.

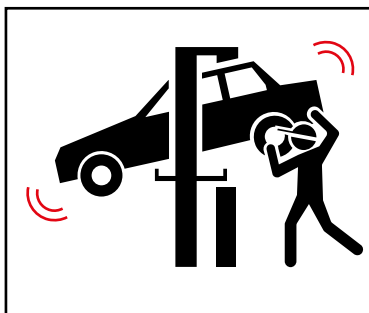

Vyhňte sa silným kývavým pohybom na zdvíhanom vozidle

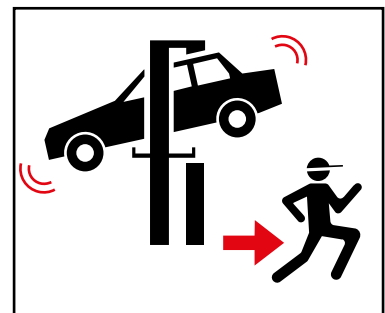

Ak existuje riziko pádu vozidla, okamžite opustite nebezpečný priestor.

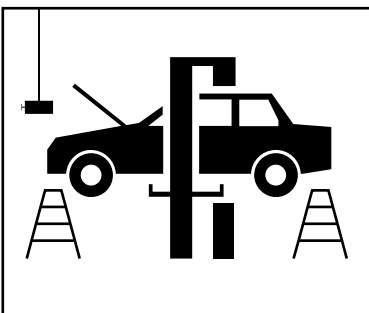

Pri inštalácii alebo odstraňovaní ťažkých predmetov vždy použite bezpečnostné zariadenie, aby ste zabránili ich prevráteniu.

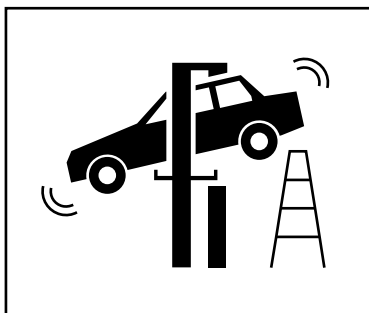

Pri spúšťaní dávajte pozor na prekážky



## 1.5 Technické údaje

Typ	ATH Comfort Lift 2.40XL
Nosnosť	4000 kg
Čas zdvíhania (2000 kg)	36 s
Čas spúšťania (2000 kg)	36 s
Elektrický systém	3/400 V/50 Hz
Ovládacie napätie	DC 24 V
Motor	3,0 KW
Horná poistka	3 C 16 A
Pripojovací kábel	Min. 5 x 1,5 <sup>m2</sup>
Trieda ochrany	IP 43
Pracovný tlak <sup>2</sup>	220 bar
Odporúčaný hydraulický olej	Letný (10° až 45°): H-LPD 32 Zimný (pod 10°): L-LPD-LD H-LPD 22
Množstvo oleja	Približne 10 l
Ukotvenie v zemi	Kotviaca tyč M16x250 (č. tovaru 090527) Kartuša s injektážnou maltou 300 ml (č. výroby 090526)
Množstvo kotvy	12 kusov
Prípustná hodnota hluku	≤ 84 dB

### Varovanie



<sup>2</sup> Pracovný tlak nastavený z výroby je nastavený na maximálne menovité zaťaženie. S pretlakovým ventilom sa nesmie manipulovať.

Zmena nastavenia môže viesť k vážnemu poškodeniu.

### Poznámka



Ak sa zadané menovité zaťaženie nedá zvýšiť, obráťte sa na náš servisný tím.

## 1.6 Rozdelenie zaťaženia

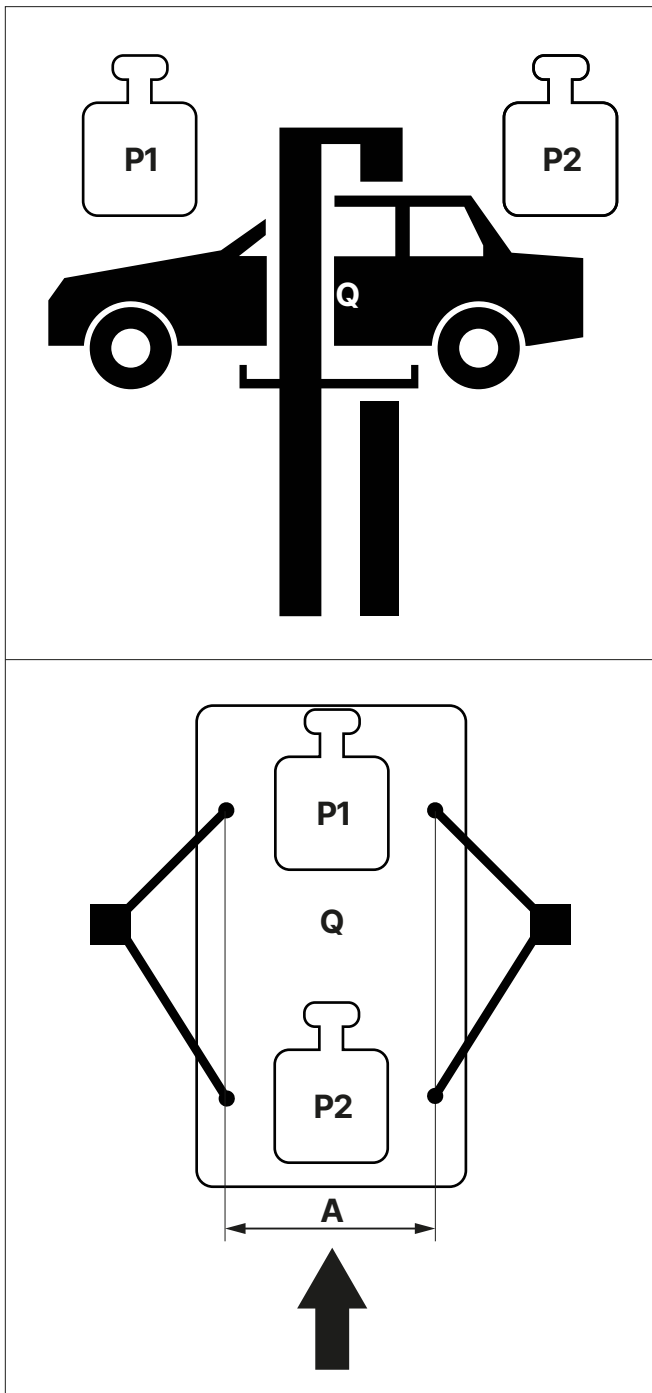

**Q** Celková hmotnosť vozidla

**P1** Max.  $3/5 \times Q$

**P2** Max.  $2/5 \times Q$

**3/2** Rozloženie zaťaženia

**A<sup>2</sup>** Min. 1000 mm

### Pozor



<sup>2</sup> Ak je vzdialenosť A menšia, zdvíhacia kapacita zdvíhacej plošiny sa znižuje. V takýchto a iných prípadoch, ktoré nie sú uvedené v tomto návode, sa poraďte s výrobcom.

## 1.7 Dimenzovaný výkres

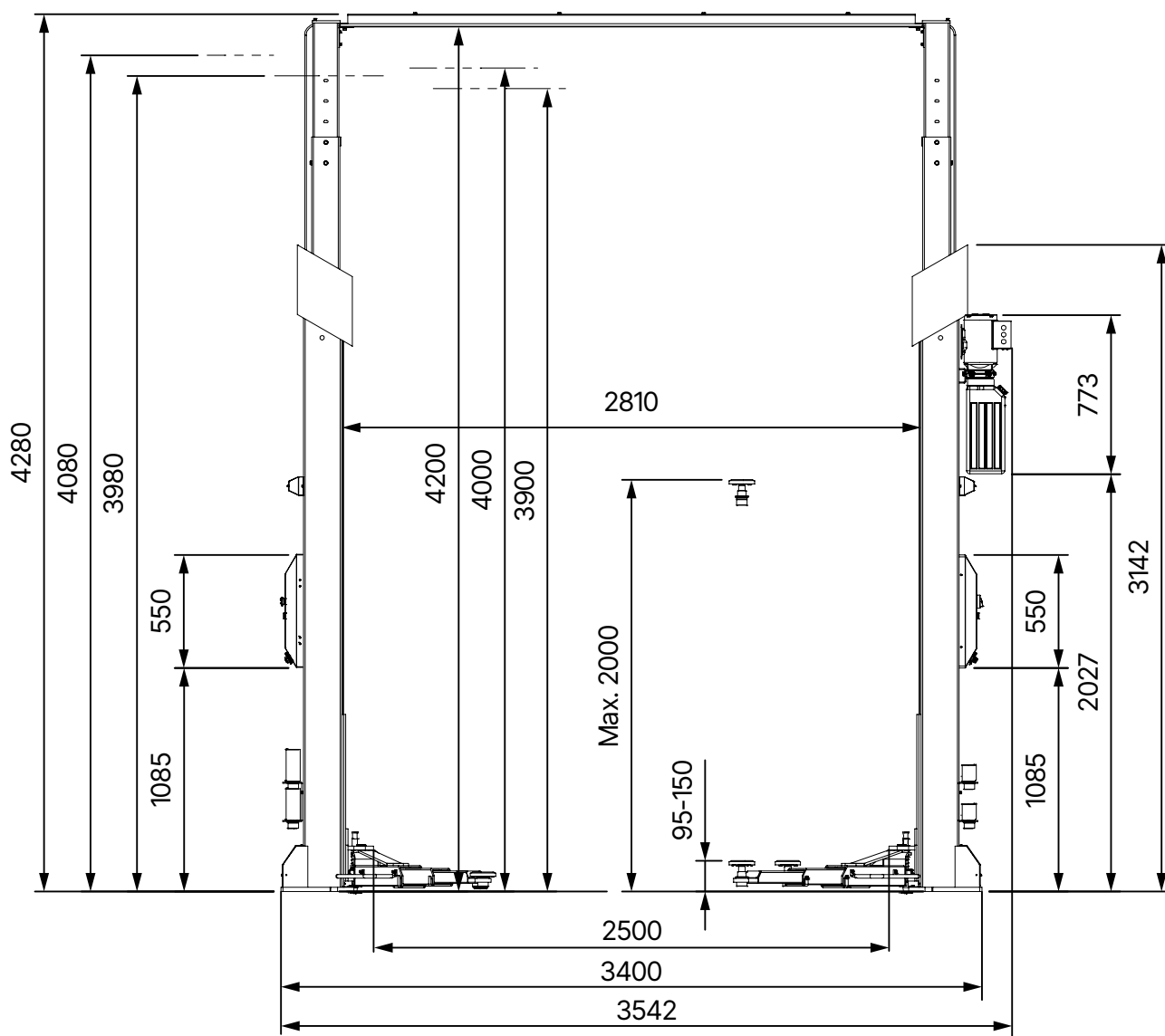

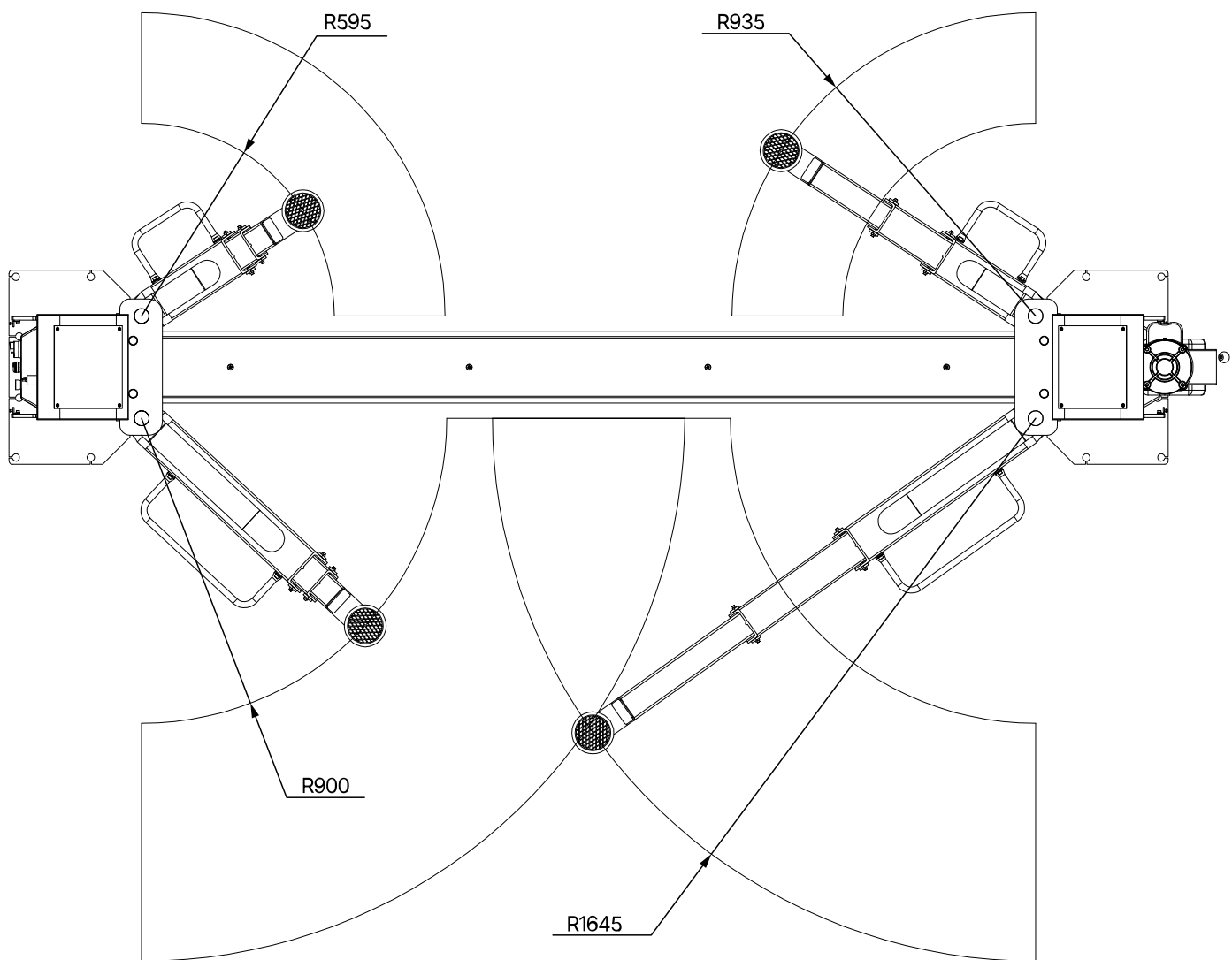



## 2 INŠTALÁCIA

Stroj musí byť nainštalovaný autorizovaným personálom v súlade s návodom na obsluhu.



### Poznámka

Návod na obsluhu (vrátane protokolu) je dôležitou súčasťou stroja alebo výrobku.

**Uchovávajte ho na bezpečnom mieste!**

Výrobok musí byť po ukončení montáže, odovzdaní, prípadnom poučení a následne v pravidelných intervaloch kontrolovaný vhodnou a oprávnenou firmou alebo inštitúciou v súlade s predpismi a právnymi ustanoveniami platnými v krajine prevádzky.

### 2.1 Podmienky prepravy a skladovania

Na prepravu a umiestnenie stroja vždy používajte vhodné závesné, zdvíhacie alebo podlahové dopravné zariadenia a dbajte na ťažisko stroja.

Stroj by sa mal prepravovať len v pôvodnom obale.

Údaje	ATH Comfort Lift 2.40XL
Hmotnosť	748 kg
Šírka	1020 mm
Dĺžka	2955 mm
Výška	590 mm
Teplota skladovania	-10 až +50 °C

### Pokyny na prepravu a skladovanie



#### Pozor

Zdvíhajte opatrne, bremeno riadne podprite vhodnými pomôckami, ktoré sú v bezchybnom stave.



#### Pozor

Vyhňte sa neočakávaným zdvihom a trhavým pohybom. Dávajte pozor na nerovnosti, priečne žľaby a pod.





### Nebezpečenstvo

Odstránené časti obalu môžu predstavovať nebezpečenstvo pre deti a zvieratá.

To môže mať za následok vážne zranenia alebo dokonca smrť.

Odstránené časti obalu až do ich likvidácie uchovávajte na zbernom mieste neprístupnom pre deti a zvieratá.

## 2.2 Vybalenie stroja

- Odstráňte horný kryt obalu a skontrolujte, či počas prepravy nedošlo k poškodeniu.
- Odstráňte zabezpečovaciu skrutku, aby ste stroj mohli vybrať z palety/rámu. Na zdvihnutie stroja z palety/rámu použite vhodné zdvíhacie zariadenie (prípadne so závesným lanom).



### Nebezpečenstvo

Odstránené časti obalu môžu predstavovať nebezpečenstvo pre deti a zvieratá.

To môže mať za následok vážne zranenia alebo dokonca smrť.

Odstránené časti obalu až do ich likvidácie uchovávajte na zbernom mieste neprístupnom pre deti a zvieratá.

## 2.3 Rozsah dodávky



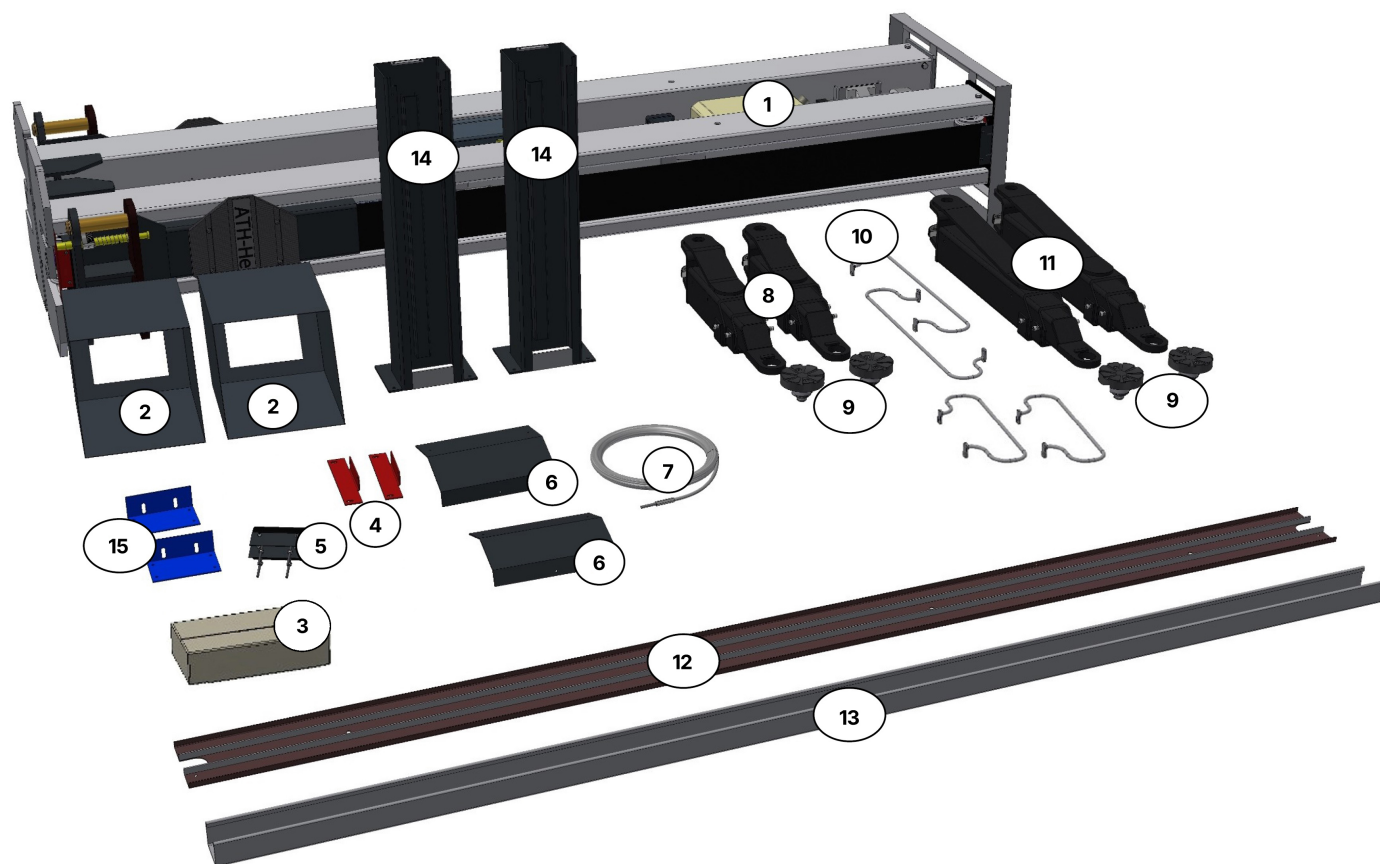

- |   |   |   |                                       |
|---|---|---|---------------------------------------|
| ① | Hlavný stĺp s riadiacou jednotkou a pomocný stĺp s 2. riadiacou jednotkou | ② | 2 x kryt stĺpa                        |
| ③ | Skrinka na príslušenstvo s malými dielmi                                  | ④ | 2 x montážne konzoly na ochranu valca |
| ⑤ | 2 x krycie stĺpiky vo vnútri  | ⑥ | 2 x krycie stĺpiky zadná spodná časť  |
| ⑦ | 2 x synchronne laná   | ⑧ | Podperné ramená 3-dielne krátke       |
| ⑨ | 4 x podporné dosky  | ⑩ | 4 x ochrana nôh                       |
| ⑪ | 2 x oporné ramená 3-dielne dlhé   | ⑫ | Výstuž pre priečnik                   |
| ⑬ | Priečka   | ⑭ | 2 x nastaviteľná výška stĺpika        |
| ⑮ | 2 x montážne konzoly pre priečnik   |   |                                       |

### Voliteľné príslušenstvo

- ATE2018-S vyvýšenie nosnej dosky 155 mm
- ATE2019-S Výška nosnej dosky 80 mm
- HTA2348 Montážna súprava pre transportér 1  
pre Renault Master, Opel Movano, Nissan Interstar od roku 2010

Môže sa použiť len v kombinácii so zdvíhákou montážnej dosky 80 mm = ATE2019-S na dosiahnutie montážnych bodov

- HTA2349 Montážna súprava pre Transporter 2

pre Citroen Jumper, Peugeot Boxer, Fiat Ducato

Použiteľná len v kombinácii s nastavcom na zvýšenie zásuvného systému 80 mm = ATE2019-S na dosiahnutie zberných bodov

- HTA2351 Sada držiakov pre transportéry 3

pre Mercedes Sprinter, VW Crafter od roku 2006

Použiteľná len v kombinácii s 2x konektorovým systémom výška 155 mm = 2x ATE2018 na dosiahnutie zberných bodov

- HAT2352 Sada držiakov pre transportéry 4

pre vozidlá s rámovou karosériou

Použiteľná len v kombinácii s konektorovým systémom výšky 80 mm = ATE2019-S na dosiahnutie zberných bodov

- HHS2010-3 Držiak pre 4x predĺženie konektorového systému

## 2.4 Umiestnenie

Stroj by mal byť umiestnený mimo dosahu horľavých a výbušných materiálov, ako aj slnečného žiarenia a intenzívneho svetla. Stroj by mal byť tiež umiestnený na dobre vetranom mieste.

Stroj by mal byť nainštalovaný na dostatočne pevnom podklade, v prípade potreby podľa minimálnych požiadaviek špecifikácií v pláne založenia.

Pri výbere miesta inštalácie je potrebné okrem pôdných podmienok dodržiavať aj pokyny a inštrukcie predpisov o prevencii úrazov a predpisov o pracovisku.

Ak sa má zariadenie inštalovať na podlahovú dosku, musí sa skontrolovať jej dostatočná nosnosť. Vo všeobecnosti sa odporúča, aby sa pri inštalácii stroja na podlahové stropy konzultovalo posúdenie so stavebným odborníkom.

Stroj sa má inštalovať a používať len v uzavretých miestnostiach. Nemá vhodné bezpečnostné vybavenie (napr. krytie IP, pozinkované vyhotovenie) na použitie vo vonkajšom prostredí.

Teplota	5 - 50°C
Hladina mora	< 1500m
Vlhkosť	50% pri 40°C - 90% pri 20°C

## 2.5 Umiestnenie Minimálne vzdialenosti

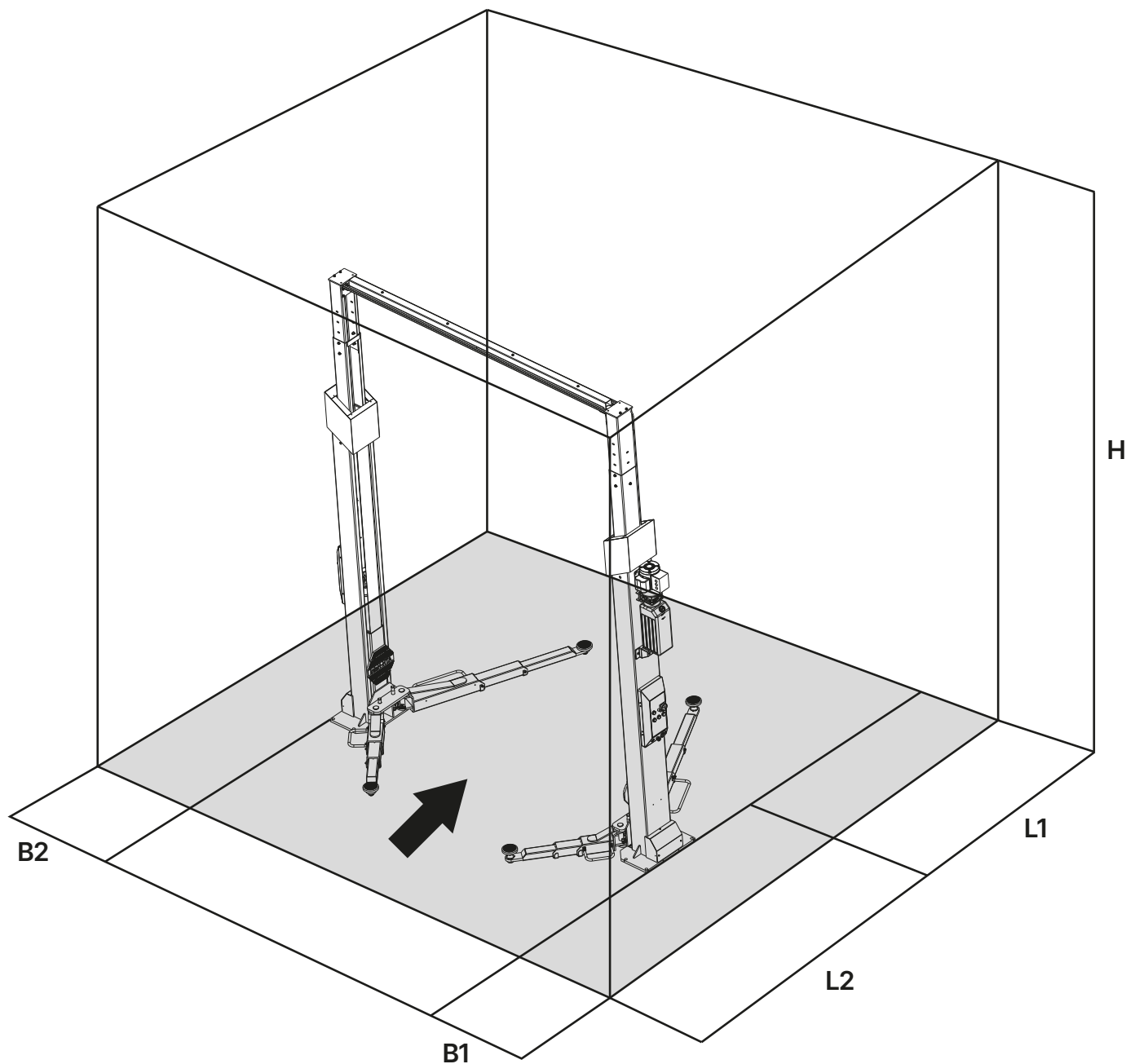

- B1** Vzdialenosť hlavný stĺp - stena: **Min. 1000 mm**
- B2** Vzdialenosť vedľajší stĺp - stena: **Min. 700 mm**
- L1** Vzdialenosť stĺp - stena: **Min. 3200 mm**
- L2** Vzdialenosť stĺp - stena: **Min. 3200 mm**
- H** Výška miestnosti
  - Najnižšia poloha: **Min. 4300 mm**
  - Stredná poloha: **Min. 4500 mm**
  - Najvyššia poloha: **Min. 4700 mm**

Napájací a uzemňovací kábel môže byť vo forme konektora (zásuvka a zástrčka) alebo pevného pripojenia.

## 2.6 Upevnenie

### Varovanie



Pri upevňovaní zariadenia je potrebné dodržiavať všeobecné, ako aj miestne predpisy. Preto by tieto kroky mal vykonávať len vyškolený odborník.

Stroj sa musí postaviť a upevniť na dostatočne pevnom podklade, ak je to potrebné, podľa minimálnych požiadaviek špecifikácií v pláne založenia.

Stroj sa musí upevniť na určených miestach vhodným upevňovacím materiálom, ak je to špecifikované.

Pri výbere miesta inštalácie sa musia okrem pôdných podmienok dodržiavať aj pokyny a inštrukcie predpisov o prevencii úrazov a predpisov o pracovisku.

Pri inštalácii na stropy podlahy sa musí skontrolovať ich dostatočná nosnosť. Vo všeobecnosti sa odporúča, aby sa pri inštalácii zariadenia na podlahové stropy konzultovalo posúdenie so stavebným odborníkom.

## 2.7 Elektrické pripojenie

### Pozor



Je potrebné dodržiavať všeobecné, ako aj miestne predpisy. Preto môže tento krok vykonávať len vyškolený odborník.

Venujte pozornosť potrebnému prívodnému vedeniu.

Pripojenie by sa malo vykonať podľa výrobku so zástrčkou 230 V Schuko.

Odchýlky napätia by nemali presiahnuť 0,9 - 1,1 násobok rozsahu menovitého napätia a odchýlky frekvencie by nemali presiahnuť 0,99 - 1,01 násobok rozsahu frekvencie. Aby to bolo možné zaručiť, musia sa prijať potrebné ochranné opatrenia.

Na konci práce sa musí skontrolovať smer otáčania motora.

## 2.8 Pneumatické pripojenie

### Pozor



Pri všetkých pneumatických systémoch musí byť medzi prívodným vedením a systémom nainštalovaná jednotka na údržbu stlačeného vzduchu (niekedy je súčasťou dodávky).

TLak vzduchu v prívodnom potrubí musí zodpovedať minimálne hodnote "[Technické údaje](#)".

Musí sa skontrolovať správne nastavenie jednotky na údržbu stlačeného vzduchu.

Údržbová jednotka stlačeného vzduchu sa musí pravidelne servisovať.

Maximálny alebo minimálny tlak zabezpečuje správnu funkciu bez možného poškodenia.

## 2.9 Hydraulické pripojenie



### Poznámka

Pred uvedením systému do prevádzky alebo pred jeho prvou prevádzkou s olejom je potrebné dodržiavať nasledujúce pokyny s ohľadom na optimálnu, bezporuchovú, ako aj takmer bezvzduchovú funkciu.

Všetky hydraulické vedenia musia byť pripojené a utiahnuté podľa hydraulického plánu alebo označenia hadíc. Všetky hydraulické vedenia a valce musia byť odvzdušnené podľa hydraulického plánu alebo označenia hadíc. Na zabezpečenie správneho a bezpečného fungovania systému a použitých hadicových vedení je nevyhnutné zabezpečiť, aby použité hydraulické kvapaliny zodpovedali špecifickým špecifikáciám a odporúčaniam výrobcu. Použité kvapaliny, ktoré nespĺňajú špecifické požiadavky alebo majú nedovolené znečistenie, poškodia celý hydraulický systém a skrátia životnosť použitých hydraulických systémov.



### Poznámka

Znečistenie zariadenia je možné aj pri novom naplnení olejom.

Minimálne požiadavky a minimálne množstvo oleja sa musia kontrolovať alebo vyrábať.

## 2.10 Montáž



### Poznámka

Tento návod sa nemá chápať ako montážny návod, sú tu uvedené len rady a pomôcky pre znalých a zručných montážnikov.



### Varovanie

Pri nasledujúcich prácach je potrebné nosiť vhodný odev a individuálne ochranné pomôcky.



### Upozornenie

Nesprávna montáž a nastavenie budú mať za následok vylúčenie zodpovednosti a záruky.

Čiastočne zmontované stroje musí pred uvedením do prevádzky skontrolovať, poučiť a schváliť kompetentná osoba.

Montáž strojov musí vykonávať kvalifikovaná a odborne spôsobilá osoba.

## 2.10.1 Plán založenia



### Pozor

Zdvíhaciu plošinu nemontujte na asfalt alebo mäkký poter. Nesmú sa vyskytovať žiadne dilatčné škáry ani trhliny, ktoré by prerušili kontinuitu výstuže. Nosnosť podhládov musí skontrolovať prevádzkovateľ.

Funkcia zdvíhacej plošiny sa môže zhoršiť, ak stojí pod uhlom.

Dodržiavajte predpísanú kvalitu betónu a čas vytvrdzovania

Kvalita betónu	C20/25
Čas tvrdnutia betónu	Min. 20 dní



# Plán založenia

**Sektion 2-2**

**Approved anchor system (according to ETA-12/0258)**  
 Fischer injection system  
 FIS SB/RSB (FIS AJRGM)  
**Threaded rod, Galvanized steel (12 pieces)**  
 FIS A, M16x250

**20.0 cm** Normal concrete, C25/30, EN 206, cracked, dry borehole  
 $d_i = 1.6$  cm (Drill hole diameter);  
 Drilling method - Hammer drilling;  
 $T_{test} \max = 60.0$  N/m;  
 $r_{hp} = 12.0$  cm (Ungerissen); 7.5 cm (cracked)  
 (Anchoring depth)

**Sektion 1-1**

**Sektion 1-1**

Stabliste		Dimensioned bending shape (not to scale)	Single length (m)	Total length (m)	Mass (kg)
Pos	Stk	Ø (mm)			
1	4	12	3,39	15,72	13,96
2	4	12	1,93	7,72	6,86
3	80	8	0,90	72	28,44
4	8	10	1,00	8	4,94

Maßstab:		Name	
gez.	02.2015	ATH-Heinl	
gepr.	FD		

**Fundamentplan**  
**2-Säulen-Hebebühnen**

Ersatz für:	Blatt:
Ersetzt durch:	Von:



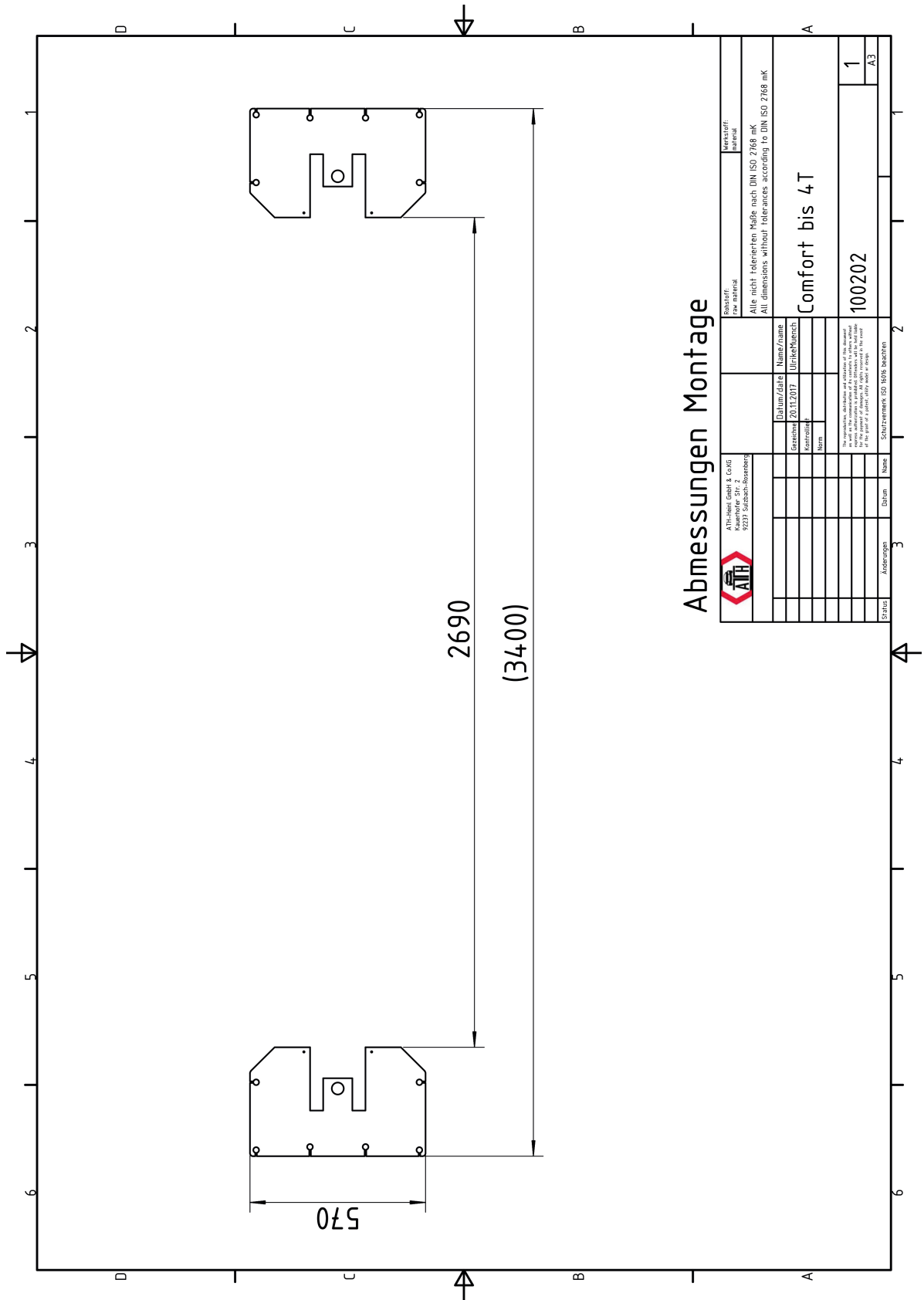

## Abmessungen Montage

 ATH-Heinl GmbH & Co.KG Kaiserstraße 51b - 2 76271 Sulzbach-Laurensberg		RehaStoff- zw material	Hersteller- partikel
Alle nicht tolerierten Maße nach DIN ISO 2768 mK All dimensions without tolerances according to DIN ISO 2768 mK			
Datum/date Erreicht/ 20.11.2017 bearbeitet/ Name/		Name/name Ulrich/Muech	
Änderungen 3		Comfort bis 4T	
Status 1		100202	
Name Schützemeck ISO 1000 beantein		2	
Datum 3		1 A3	

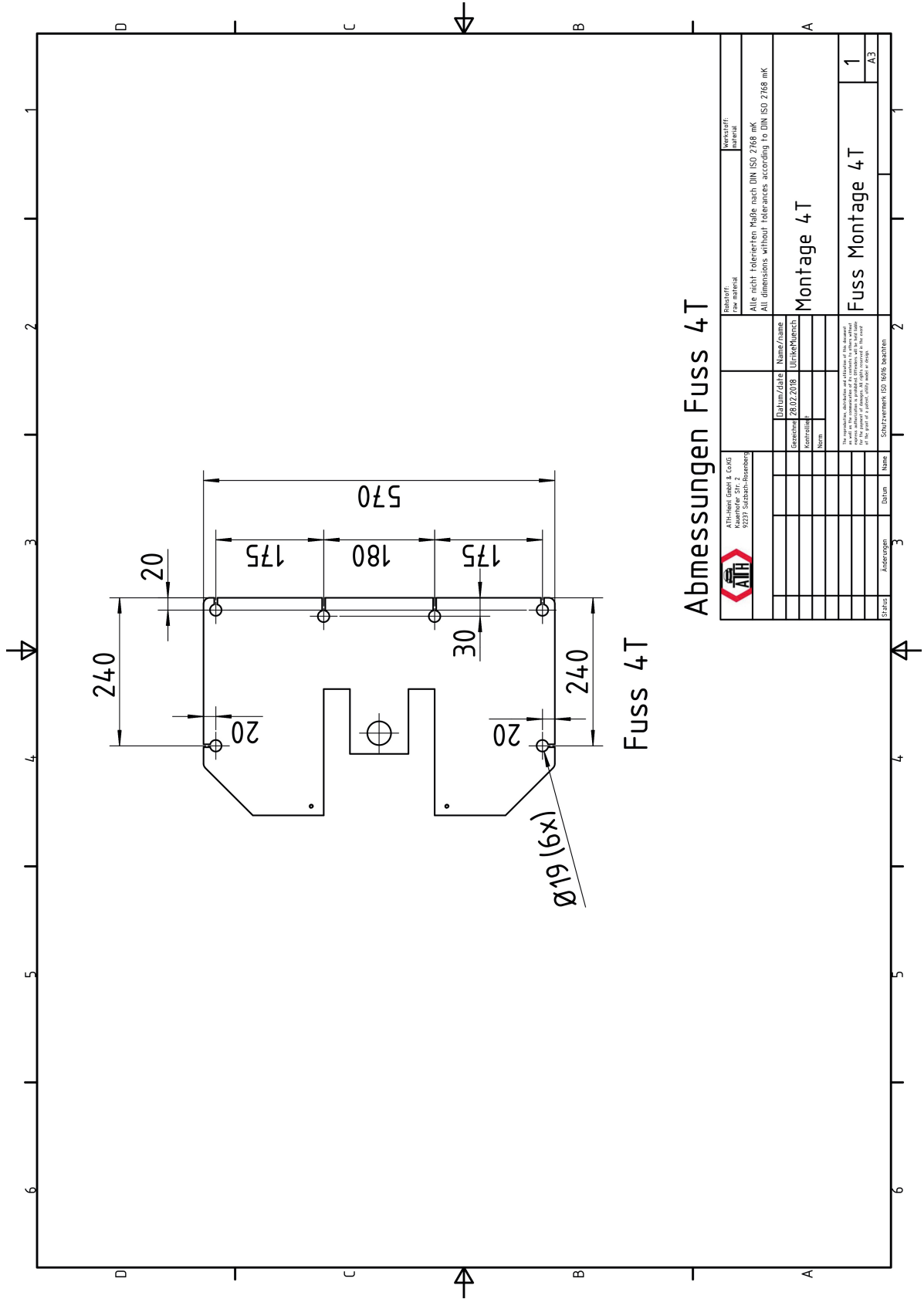

### Abmessungen Fuss 4T

ATH-Heinl GmbH & Co.KG Kaserstraße Str. 2 38271 Schwanenbühl		Reihstoff: Zus. material		Reihe/Staffel: Fuss 4T	
ATH		Alle nicht tolerierten Maße nach DIN ISO 2768 mK All dimensions without tolerances according to DIN ISO 2768 mK			
Datum/Date		Name/Name		Montage 4T	
Erstellt/28.02.2018		Umriss/Messsch			
Gezeichnet		Gezeichnet			
Name		Name			
<small>This document, including its content, is the property of ATH-Heinl GmbH &amp; Co. KG. It is intended for internal use only. It is not to be disseminated outside of the company. Any use of the information contained herein is subject to the approval of ATH-Heinl GmbH &amp; Co. KG. For the purpose of drawings, all angles are given in degrees.</small>					
Status	Änderungen	Datum	Name	Sollverzweimung ISO 10196 beachten	
	3			Z	
				1	
				A3	

## 2.10.2 Montáž zdvíhacej plošiny

### Umiestnenie a vyrovnanie zdvíhacích stĺpov

1. Pred nastavením stĺpov pripevnite výťahy stĺpov.
2. Po nastavení stĺpov skontrolujte vzdialenosť medzi nimi pripevnením priečnika pred ukotvením.
3. Pred ukotvením pomocou hmoždínok sa uistite, že sú oba zdvíhacie stĺpy vyrovnané v oboch smeroch, ako je uvedené nižšie; v prípade potreby ich vyrovnajte pomocou podložiek alebo podložiek.

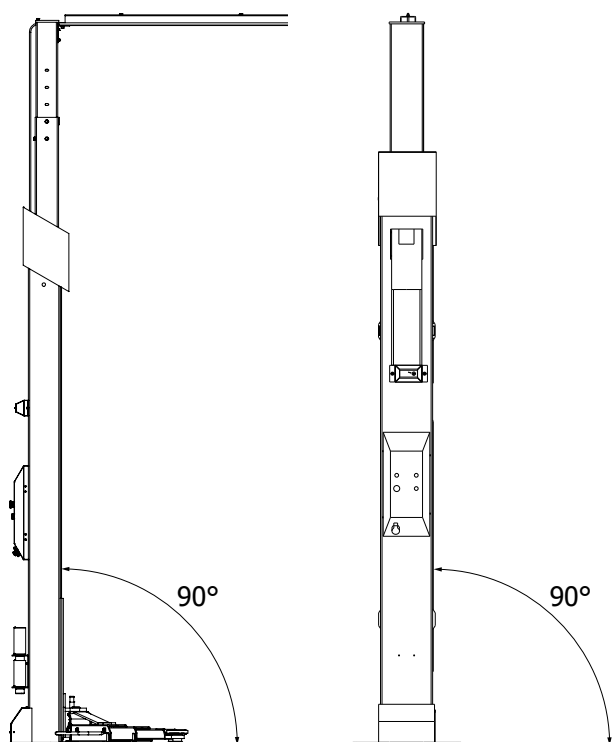

### Upevnenie pomocou bezpečnostných kotiev

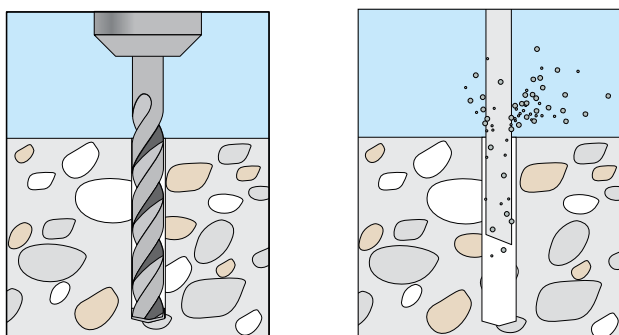

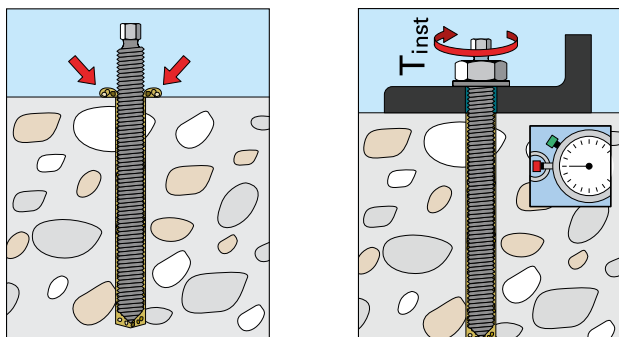
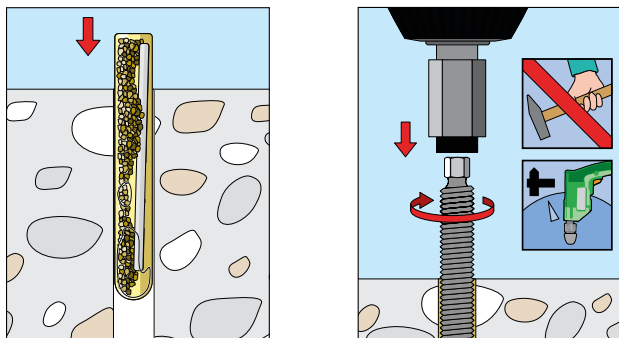

## Inštalácia a nastavenie bezpečnostných západiek

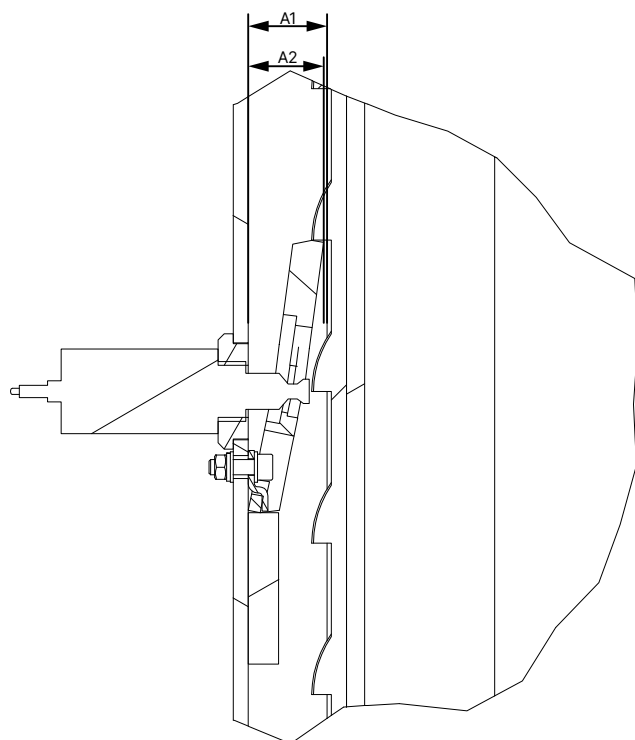

- Všetky bezpečnostné západky a magnety nainštalujte takto
- Uistite sa, že vzdialenosť stĺpika od zdvihacieho vozíka A1 a vzdialenosť stĺpika od odblokovaného bezpečnostného západky A2 sú rovnaké. V prípade potreby je možné vzdialenosť nastaviť pomocou matice na elektromagneto.

## Mazanie klzných dráh

Premažte klzné dráhy stípika podľa obrázku.

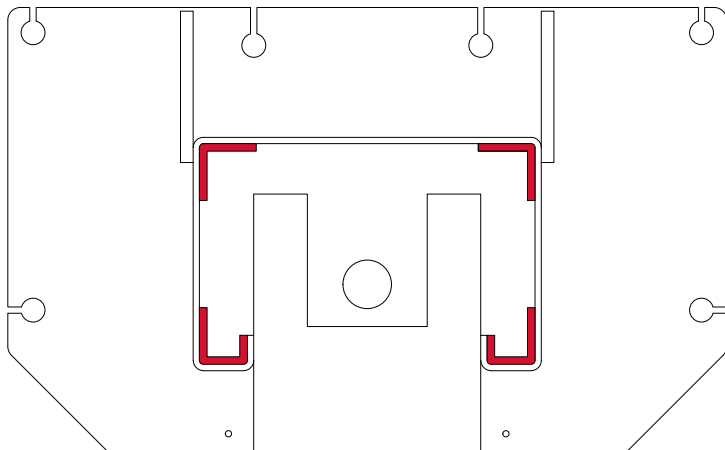

Typ maziva, ktoré sa má použiť, nájdete na stránke ["Spotrebný materiál na montáž, údržbu a starostlivosť"](#).

## Pripevnenie káblov synchronizátora

1. Umiestnite laná podľa nižšie uvedených nákresov.
2. Potom naolejajte osi vychyľovacích kladiek podľa pokynov na stránke ["Plán údržby alebo starostlivosť"](#).
3. Teraz pripevnite vychyľovacie kladky a zaistite ich priloženými bezpečnostnými krúžkami.
4. Namontujte laná na zdvíhací vozík podľa obrázku.

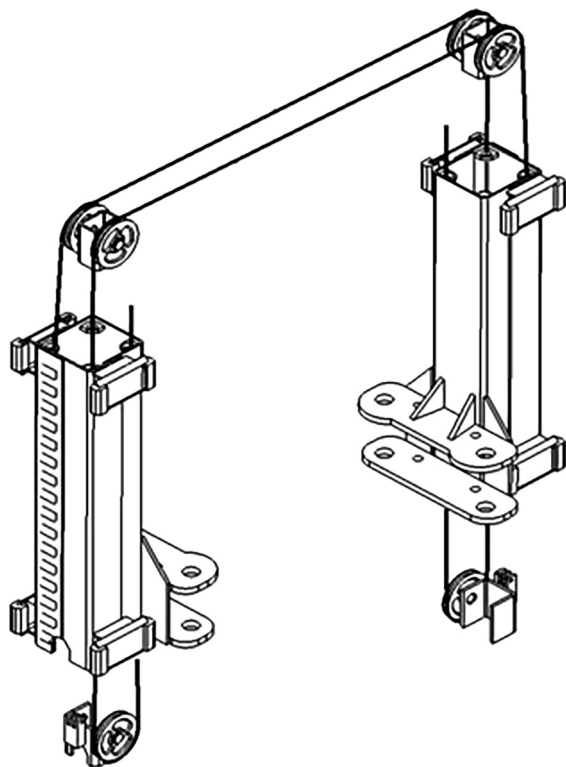

## Pripojenie hydrauliky

Pripojte hydraulické hadice, ako je znázornené na obrázku.

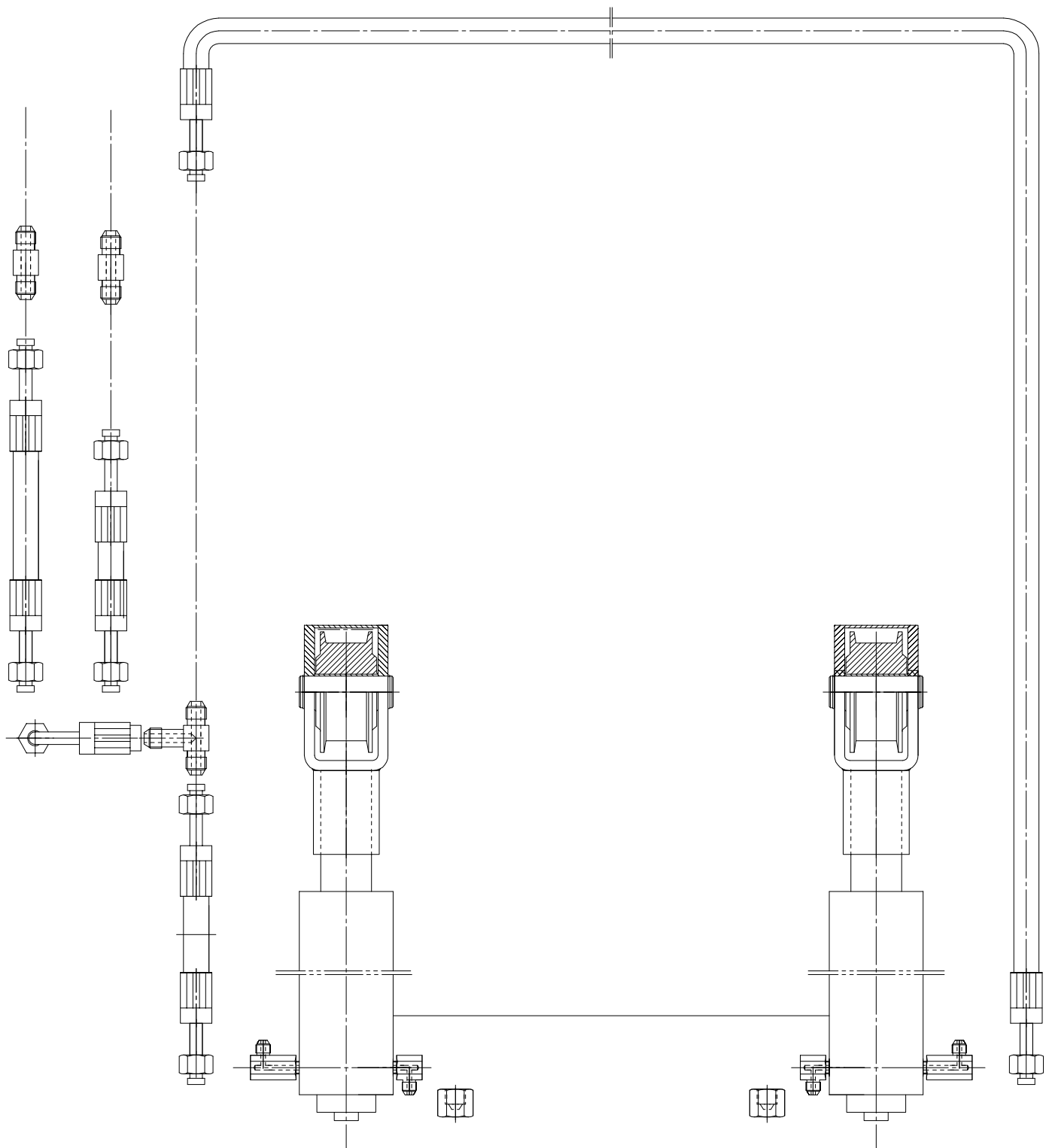

**Vložte zdvíhacie ramená:**

1. Skontrolujte všetky zámky vysunutia zdvíhacích ramien a v prípade potreby ich nastavte.

2. Pripevnite zdvíhacie ramená k vozíku pomocou skrutiek a podložiek.

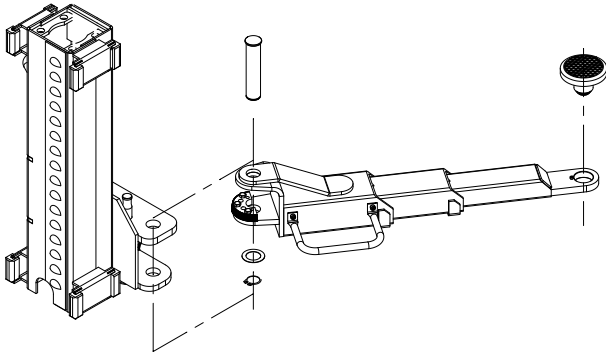

### Hydraulický olej

Doplňte hydraulický olej po značku na meradle.

Potom odvzdušnite hydraulický okruh podľa popisu v kapitole ["Údržba"](#).

### Elektrické pripojenie



#### Pozor

Tu je potrebné dodržiavať všeobecné, ako aj miestne predpisy.

Preto by mal tento krok vykonávať len vyškolený odborník. Dbajte na potrebné prívodné vedenie (pozri ["Elektrické pripojenie"](#)).

### Skontrolujte pred prvým zdvihnutím

- Skontrolujte správne upevnenie všetkých spojov (skrutky, matice, skrutky atď.).
- Skontrolujte správne nastavenie a funkciu všetkých koncových spínačov.
- Skontrolujte tesnosť všetkých komponentov a pripojení hydrauliky a pneumatiky a v prípade potreby ich dotiahnite.
- Skontrolujte správnosť funkcie všetkých tlačidiel. Uistite sa, že sú aktivované všetky komponenty potrebné pre danú funkciu (otvorené detenty, otvorený spúšťač ventil, aktivované motorové stykače atď.)
- Sledujte smer otáčania motora a v prípade potreby ho zmeňte.
- Zdvihnite a spustite výťah 2 až 3-krát a skontrolujte synchronizáciu.



#### Tipp

Na kontrolu synchronizácie môžete zmerať vzdialenosť zdvíhacieho vozíka od základnej dosky. Zdvíhací vozík, ktorý je ďalej, musí byť dotiahnutý.

### Zdvíhanie pod zaťažením

- Zdvihnite bremeno do výšky približne 1000 mm.
- Potom spustte bremeno do prvého zárezu (približne 500 mm).
- Skontrolujte synchronizáciu a v prípade potreby ju nastavte.
- Pri ďalšom zdvíhaní nad'alej venujte pozornosť synchronizácii.
- Spustite bremeno a nainštalujte chýbajúce kryty alebo rampy.

### Poznámka



Po montáži vyplňte priloženú stránku "[Testovacia kniha](#)".

Tieto informácie budú potrebné v prípade možného servisného prípadu.

### Núdzové spúšťanie v prípade výpadku prúdu

1. Vypnite javisko prostredníctvom hlavného vypínača a zabezpečte ho proti opätovnému zapnutiu.
2. Ak chcete odblokovať bezpečnostné západky, zdvihnite oba zdvíhacie vozíky približne o 30 mm pomocou vhodného zdvíhacieho zariadenia.
3. Ručne odomknite a upevnite bezpečnostné západky, aby sa zdvíhacie vozíky mohli spustiť.
4. Teraz zopakujte kroky 2 a 3 na druhom stĺpe.
5. Pomaly otočte skrutku núdzového spúšťania <sup>①</sup> na spúšťacom ventile doľava (otvoriť). Stupeň sa teraz spúšťa.
6. Po ukončení procesu spúšťania opäť zatvorte núdzovú spúšťaciu skrutku <sup>①</sup>.

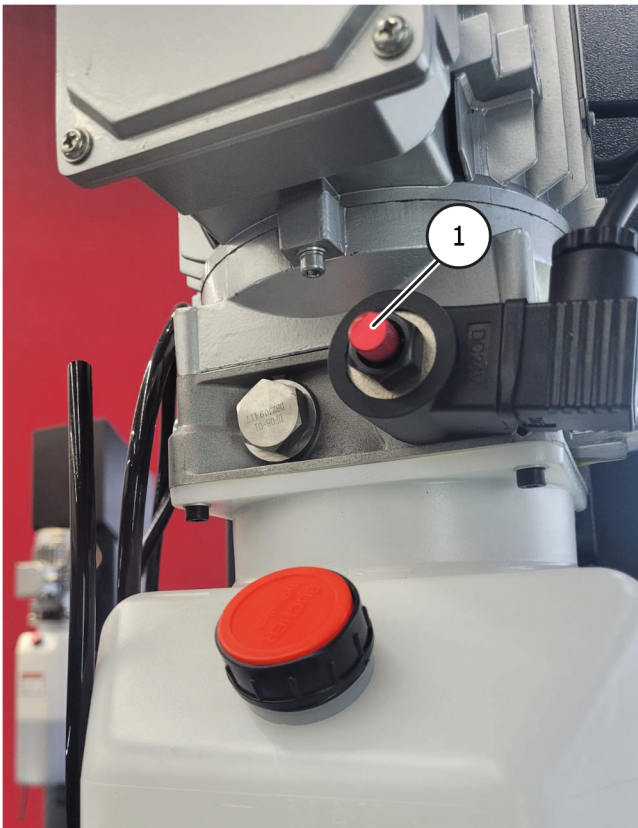

### Nastavenie ventilu pre rýchlosť spúšťania

1. Uvoľnite poistnú maticu <sup>②</sup> ventilu pre rýchlosť spúšťania <sup>①</sup>.
2. Nastavte rýchlosť spúšťania podľa technických údajov.



3. Otáčaním skrutky spúšťacieho ventilu v smere hodinových ručičiek sa výťah spúšťa pomalšie, otáčaním proti smeru hodinových ručičiek sa spúšťa rýchlejšie.
4. Po skončení práce zaistíte nastavenie dotiahnutím kontramatky spúšťacieho ventilu.

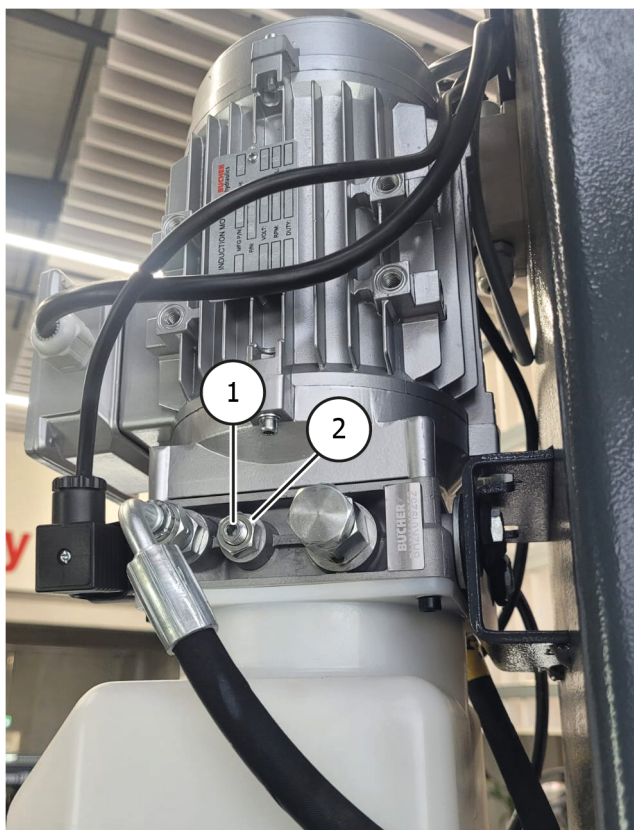



### 3 OPERÁCIA

#### 3.1 Návod na obsluhu

Spoločnosť: Činnosť:	<b>Návod na obsluhu</b> Pre prácu na zdvíhacích plošinách vozidiel	Dátum: Podpis:
         	<b>Nebezpečenstvo pre ľudí a životné prostredie</b>	
	<ul style="list-style-type: none"><li>▪ Nebezpečenstvo v dôsledku možného skĺznutia vozidla</li><li>▪ Nebezpečenstvo spôsobené horúcimi povrchmi na vozidle</li><li>▪ Nebezpečenstvo rozdrvenia v dôsledku pohyblivých častí</li><li>▪ Nebezpečenstvo elektrického prúdu v dôsledku elektrického zariadenia</li><li>▪ Nebezpečenstvo v dôsledku nedostatočnej údržby zariadenia</li></ul>	
	<b>Ochranné opatrenia a pravidlá správania</b>	
	<b>Zdvíhanie vozidla</b>	
	<ul style="list-style-type: none"><li>▪ Umiestnite vozidlo na zdvíhaciu plošinu</li><li>▪ Zabráňte nerovnomernému rozloženiu bremena, nepreťažujte plošinu, používajte vhodné zdvíhacie prvky s protišmykovým alebo tvarovým povrchom, zdvíhajte len na určených miestach na vozidle.</li><li>▪ Skontrolujte funkčnosť bezpečnostných zariadení na odvalovanie alebo bezpečnostných zariadení s otočným ramenom vo všetkých smeroch.</li><li>▪ Zdvíhajte len vtedy, ak nie sú ohrozené žiadne osoby.</li></ul>	
	<b>Práca na zdvihnutom vozidle</b>	
	<ul style="list-style-type: none"><li>▪ V závislosti od vykonávanej práce vyberte a používajte osobné ochranné prostriedky (napr. horúce povrchy).</li><li>▪ Dávajte pozor na horúce časti</li><li>▪ Demontáž komponentov môže zmeniť rozloženie zaťaženia: v prípade potreby zabezpečte vozidlo proti prevráteniu.</li><li>▪ Používajte len schválené montážne podpery</li></ul>	
	<b>Spúšťanie vozidla</b>	
	<ul style="list-style-type: none"><li>▪ Odstráňte náradie a iné predmety z nebezpečnej zóny</li><li>▪ Spúšťajte len vtedy, ak nie sú ohrozené žiadne osoby</li><li>▪ Odchyľovače nôh, bezpečnostné hrany alebo výstražný zvuk po medzipristátí zabráni poraneniu nôh</li></ul>	
	<b>Zdvíhaciu plošinu môžu bez dozoru obsluhovať len poučení a kompetentní pracovníci od 18 rokov.</b>	
<b>Správanie v prípade poruchy a v prípade nebezpečenstva</b>		
<ul style="list-style-type: none"><li>▪ Nahlásiť poruchy na stroji inštalatérovi alebo výrobcovi.</li><li>▪ Vypnite stroj a zabezpečte ho proti neoprávnenému opätovnému spusteniu.</li><li>▪ Poškodenia smie odstraňovať len kvalifikovaný personál</li><li>▪ V prípade požiaru sa pokúste oheň uhasiť</li></ul>		
<b>Prvá pomoc</b>		
<ul style="list-style-type: none"><li>▪ Informujte prvú pomoc (pozri poplachový alebo havarijný plán)</li><li>▪ Okamžite ošetríte poranenia</li><li>▪ Urobte záznam do knihy prvej pomoci</li><li>▪ V prípade vážnych zranení zavolajte na tiesňovú linku</li></ul>		
<b>Údržba</b>		
<ul style="list-style-type: none"><li>▪ Opravy smie vykonávať len oprávnený a vyškolený personál.</li><li>▪ Počas nastavovania, nastavovania, údržby a servisných prác odpojte alebo zabezpečte stroj od elektrickej siete.</li><li>▪ Po skončení práce vyčistíte zdvíhaciu plošinu a skontrolujte hladinu hydraulického systému.</li><li>▪ Každoročnú kontrolu zdvíhacej plošiny vykonáva oprávnená a poučená osoba.</li></ul>		

### 3.2 Základné poznámky

- Stroj môžu samostatne obsluhovať len osoby, ktoré dosiahli vek 18 rokov, ktoré boli poučené o obsluhu stroja a ktoré zamestnávateľovi preukázali svoju kvalifikáciu.
- Na obsluhu stroja musia mať výslovné oprávnenie od zamestnávateľa. Príkaz na obsluhu stroja musí byť vydaný písomne.
- Stroj sa môže používať len na určený účel.
- Na montáž a prevádzku vždy používajte určený materiál.
- Pred montážou alebo demontážou skontrolujte všetky komponenty; nesmú vykazovať žiadne známky poškodenia.
- V prípade potreby postupujte podľa osobitných pokynov výrobcu pre montáž alebo demontáž špecifických prác na vozidle.
- Dôležitou súčasťou záruky/záruky je plnenie plánu údržby. Najmä čistota, ochrana proti korózii, kontrola v prípade potreby okamžitej opravy poškodenia.
- Počas prevádzky by ste mali vždy dávať pozor na nebezpečenstvá. Akonáhle sa vyskytnú nebezpečenstvá, okamžite vypnite stroj, vytiahnite zástrčku zo zásuvky a odpojte prívod vzduchu. Potom sa obráťte na svojho predajcu.
- Všetky výstražné značky musia byť vždy dobre čitateľné. Ak sú poškodené, musia sa okamžite vymeniť.

#### Nebezpečenstvo



Venujte pozornosť možným strižným miestam stroja.

#### Upozornenie



Počas prevádzky môže hluk dosiahnuť 85 dB (A), preto by obsluha mala prijať vhodné ochranné opatrenia.

#### Nebezpečenstvo



Pohyblivé časti stroja môžu zachytiť voľný odev, dlhé vlasy alebo šperky.

### 3.3 Prevádzka zdvíhacej plošiny

#### Prípravy

#### Pozor



Pred uvedením výťahu do prevádzky si pozorne prečítajte všetky bezpečnostné pokyny.

1. Úplne spustíte zdvíhaciu plošinu, kým sa nevypnú zámky nosného ramena.
2. Nastavte zdvíhacie ramená rovnobežne so smerom jazdy.

3. Jazdíte s vozidlom medzi stĺpmi, pričom dávajte pozor na "[Rozdelenie zaťaženia](#)".

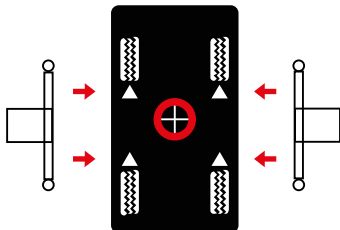

4. Nastavte zdvíhacie ramená tak, aby bolo vozidlo umiestnené s ťažiskom v strede medzi stĺpmi. Nastavte výšku nosných dosiek tak, aby dosahovali body zdvíhania určené výrobcom; v prípade potreby použite požadované adaptéry nosných dosiek.

#### Pozor



Dodržiavajte maximálnu výšku 250 mm alebo maximálnu výšku adaptéra podpornej dosky.

### Zdvíhanie vozidla

1. Zapnite hlavný vypínač zdvíhacej plošiny.
2. Zdvihnite vozidlo stlačením tlačidla "Lift" (Zdvihnutie), kým sa vozidlo nezdvihne do výšky 100 - 150 mm.
3. Opäť skontrolujte, či je vozidlo zaistené a či sú všetky zaistovacie skrutky zaaretované.
4. Pred pokusom o prácu na vozidle alebo v jeho blízkosti sa vždy uistite, či sú bezpečnostné zariadenia zapnuté.

### Parkovacia poloha

1. Od výšky 500 mm sa bezpečnostná poistka automaticky zapne.
2. Stlačením parkovacieho tlačidla sa zdvihák spustí do ďalšieho zárezu. Uistite sa, že výška je rovnomerná.

### Spúšťanie vozidla

1. Pred spustením zdvíhacej plošiny skontrolujte, či sa pod vozidlom alebo zdvíhacími ramenami nenachádzajú žiadne prekážky.
2. Stlačte tlačidlo "Lower" (Spustiť) a spustíte vozidlo. Ak je zdvíhacia plošina v bezpečnostnom zábere, stlačte predtým na približne 2 sekundy tlačidlo "Zdvihnutie", aby sa bezpečnostné zábrany odblokovali. Potom môžete zdvíhaciu plošinu spustiť.

### Vyjazdíte

1. Zdvíhaciu plošinu úplne spustite.
2. Podporné dosky sklopte nadol a zdvíhacie ramená vyklopte späť do polohy 90°.
3. Vyvedte vozidlo zo zdvíhacej plošiny.

## 4 ÚDRŽBA

Na zabezpečenie bezpečnej prevádzky stroja je používateľ povinný vykonávať pravidelnú údržbu stroja. Opravy môžu vykonávať len autorizovaní servisní partneri alebo zákazník po konzultácii s výrobcom.

### Varovanie



#### Pred údržbou a opravou musí:

- stroj odpojiť od VŠETKÝCH zdrojov napájania.
- Vypnite hlavný vypínač alebo odpojte sieťovú zástrčku a v prípade potreby vypustite stlačený vzduch zo systému.
- Musia sa prijať vhodné opatrenia, aby sa zabránilo opätovnému zapnutiu stroja.

### Varovanie



Práce na elektrických prvkoch alebo na napájacom vedení môžu vykonávať len kvalifikované osoby alebo elektrikári.

### 4.1 Spotrebný materiál na montáž, údržbu a starostlivosť

#### Hydraulický olej

Minimálna požiadavka			
Eni PRECIS HVLP-D Číslo položky: 090530 (20 litrov) 90536 (10 litrov)			
Letné	(10° až 45°)	HVLP-D 32	(napr.: Eni PRECIS HVLP-D)
Zimný	(pod 10°)	HVLD-22	(napr.: Eni PRECIS HVLP-D)

#### Konzervačný prostriedok na laná, zvary, skrutky, rohy, hrany a dutiny

Minimálna požiadavka		
Würth ochranný vosk v spreji	400 ml	Číslo položky: 90534

#### Mazivo na klzné dráhy

Minimálna požiadavka	
Vysokoučinné plastické mazivo LAGERMEISTER WHS 2002 White EP	Číslo položky: 90530

#### Mazivo na puzdrá, reťaze, valčeky a pohyblivé časti

Minimálna požiadavka		
Biely rozprašovač Ultra Luber	500 ml	Číslo položky: 34403



### Kotvenie na podlahu

Minimálna požiadavka		
Kotviaca tyč M16x250 obj. č.: 090527 + Injekčná kartuša s maltou 300 ml obj. č.: 090526		

### Čistenie

Minimálna požiadavka		
Caramba intenzívny čistič brzd bez acetónu		

### Starostlivosť a ochrana kovov, lakovaných alebo práškovo lakovaných povrchov

Minimálna požiadavka		
Petec Spray priesvitný	500 ml	Číslo položky: 73550
Petec odsávačka priesvitná	1000 ml	Číslo položky: 73510
Würth ochranný vosk v spreji	400 ml	Číslo položky: 90534

### Starostlivosť a ochrana kovov, lakovaných alebo práškovo lakovaných povrchov v oblasti behúňa a plastových dielov.

Minimálna požiadavka		
Valet Pro Classic Protectant plastový tmel	500 ml	Číslo položky: 20020034S

## 4.2 Bezpečnostné predpisy pre ropu

- Vždy dodržiavajte zákonné požiadavky alebo predpisy týkajúce sa zaobchádzania s použitým olejom.
- Použitý olej vždy likvidujte prostredníctvom certifikovanej spoločnosti.
- V prípade úniku sa musí olej okamžite zhromaždiť pomocou viazacích prostriedkov alebo vaničiek, aby nemohol preniknúť do pôdy.
- Zabráňte akémukoľvek kontaktu pokožky s olejom.
- Nedovoľte, aby výpary oleja unikali do ovzdušia.
- Olej je horľavé médium. Dbajte na potenciálne nebezpečenstvo.
- Noste ochranný odev odolný voči oleju, ako sú rukavice, ochranné okuliare, ochranný odev atď.

### 4.3 Plán údržby alebo starostlivosti

#### Poznámka



Stroj sa musí pravidelne servisovať, čistiť a udržiavať bez ohľadu na to, ako je znečistený.

Stroj sa potom musí ošetriť prostriedkom na starostlivosť (napr. olejom alebo voskom v spreji).  
Nepoužívajte čistiace prostriedky, ktoré sú škodlivé pre pokožku.

**Ak uvedené body nie sú splnené, nárok na záruku zaniká!**

Interval	Ihneď	Týždenne	Mesačne	1/4 roka	1/2 ročne
Kontrola VŠETKÝCH častí súvisiacich s bezpečnosťou	X				
Čistenie	X				
Kontrola alebo obnova povrchovej ochrany	X				
Kontrola tesnosti hydraulického systému	X				
Kontrola alebo obnova ochrany povrchu alebo ochrany proti korózii	X				
Kontrola alebo obnova poškodenia laku a komponentov	X				
Kontrola alebo oprava poškodenia hrdzou	X				
Kontrola alebo opätovné ošetrenie dutín a nelakovaných plôch.	X				
Kontrola tesnosti pneumatického systému	X				
Skontrolujte pevnosť skrutiek	X				
Kontrola, mazanie a nastavenie vôle ložísk	X				
Kontrola opotrebovaných častí		X			
Kontrola kvapalín (hladina, opotrebenie, znečistenie, kvalita)		X			
Kontrola a mazanie klzných plôch		X			
Odstráňte vnútorné nečistoty			X		
Vyčistite a skontrolujte elektrické komponenty				X	
Kontrola funkčnosti a opotrebenia motora a prevodovky				X	
Kontrola zvarov a konštrukcie				X	
Vykonajte vizuálnu kontrolu (podľa plánu kontroly)					X



#### 4.4 Riešenie problémov alebo zobrazenie chyby a jej odstránenie

##### Problémy so zdvíhaním

Príznaky	Príčina	Riešenie
<b>Zdvihák sa po stlačení tlačidla nezdvíha (motor nebeží)</b>	Poškodenie motora	Skontrolujte motor a v prípade potreby ho vymeňte
	Prepálené poistky napr. v dôsledku kolísania napätia	Odstráňte príčiny a vymeňte poistky
	Poškodené tlačidlo a/alebo kontakt	Vymeňte tlačidlo a/alebo kontakt
	Chybný hlavný vypínač a/alebo kontakt	Vymeňte hlavný vypínač a/alebo kontakt
	Chybný alebo nedostatočný prívodný kábel	Vymeňte kábel
	Kolísavé alebo nesprávne vstupné napätie	Skontrolujte napätie
	Chybný stykač motora	Vymeňte stykač motora
	Spustilo sa tepelné relé	Skontrolujte tepelné relé a motor
	Koncový spínač je poškodený alebo zablokovaný	Skontrolujte koncový spínač, v prípade potreby ho vymeňte
<b>Zdvíhacia plošina sa po stlačení tlačidla nezdvíha (motor beží)</b>	Nedostatok hydraulického oleja	Doplňte olej
	Upchatý olejový filter	Vyčistite olejový filter
	Úbytok oleja	Vymeňte poškodené komponenty
	Otvorte spúšťací ventil	Skontrolujte a v prípade potreby vymeňte spúšťací ventil
	Nesprávny smer otáčania motora	Vymeňte fázy
	Poškodené zubové čerpadlo	Skontrolujte čerpadlo a v prípade potreby ho vymeňte
	Bolo prekročené prípustné zaťaženie	Pracujte v rámci stanoveného užitočného zaťaženia
	Príliš nízko nastavený poistný ventil	Nastavte poistný ventil na maximálne pracovné zaťaženie
<b>Zdvíhacia plošina sa zdvíha trhavo</b>	Príliš malý priestor medzi klznými dráhami	Vzdialenosť medzi klznými dráhami a vedením musí byť 1,5 - 2,5 mm
	Vzduch v hydraulickom systéme	Odvzdušnite hydraulický systém
	Znečistený hydraulický olej	Vymeňte hydraulický olej
	Klzné dráhy nie sú namazané	Premažte klzné dráhy
<b>Zdvíhacia plošina sa po uvoľnení tlačidla nad'alej zdvíha</b>	Poškodené tlačidlo alebo stykač	Vymeňte chybné tlačidlo alebo stykač

## Problémy počas spúšťania

Príznamy	Príčina	Riešenie
Výťah sa nespustí	Bezpečnostné západky nereagujú	Skontrolujte pripojenie kábla Skontrolujte elektromagnety, v prípade potreby ich vymeňte Uvoľnite detenty ich zdvihnutím
	Chybné ovládacie relé	Skontrolujte ovládacie relé
	Prekážka pod plošinou	Odstráňte prekážku
	Spustená ochrana proti pretrhnutiu hadice	Krátko zdvihnite plošinu a znova stlačte tlačidlo "DOWN".
	Spúšťací ventil nie je aktivovaný	Skontrolujte elektrické pripojenie
	Elektromagnetická cievka spúšťacieho ventilu je poškodená	Vymeňte cievku elektromagnetického ventilu
	Spúšťací ventil je poškodený	Vymeňte
	Nesprávne nastavený ventil pre rýchlosť spúšťania	Nastavte
<b>Ak sa poruchy nedajú odstrániť, spustite výťah pomocou núdzovej spúšťacej skrutky a kontaktujte náš servisný tím</b>		
Plošina sa spúšťa príliš pomaly alebo trhavo	Spúšťací ventil je znečistený	Vyčistite spúšťací ventil
	Ventil pre rýchlosť spúšťania je nesprávne nastavený	Nastavte
Výťah sa spúšťa sám	Netesné hydraulické spojenia	Utiahnite spoje, v prípade potreby utesnite
	Netesné hydraulické vedenia	Vymeňte hydraulické potrubie
	Netesný hydraulický valec	Vymeňte tesnenia a vyčistite hydraulický systém
	Znečistený alebo poškodený spúšťací ventil	Vyčistite alebo vymeňte spúšťací ventil
	Netesný spätný ventil	Vyčistite alebo vymeňte

## Iné problémy

Príznamy	Príčina	Riešenie
Výťah sa nezdvíha a nespúšťa synchronne	Vzduch v hydraulickom okruhu	Odvzdušnite hydraulický okruh
	Nedostatočné napnutie synchronných lán	Upravte napnutie alebo synchronizáciu
Výrobok vykazuje (vážne) poškodenie hrdzou	Poškodenie alebo nedostatočná ochrana proti korózii Údržba, ak je potrebná	Odstráňte hrdzu, vyčistite a obnovte povrch.

Príznamy	Príčina	Riešenie
Neobvyklá hlasitosť motora	Znečistený olejový filter	Vyčistite olejový filter
	Vzduch v hydraulickom okruhu	Odvzdušnite hydraulický systém
	Znečistený hydraulický olej	Vymeňte hydraulický olej
	Nesprávne vstupné napätie / chýbajúca fáza	Skontrolujte pripojenie / skontrolujte výstupné napätie stýkača motora
Vypadol istič (poistka)	Skontrolujte kontakty na stýkači	Vymeňte stykač
	Skontrolujte kapacitu ističov	Vymeňte poistky
	Skontrolujte, či nie je poškodený kábel	Vymeňte kábel
<b>VŽDY SA UISTITE, ŽE POUŽÍVATE ORIGINÁLNE DIELY A PRÍSLUŠENSTVO.</b>		

#### 4.5 Pokyny na údržbu a servis

##### Poznámka



Všetky údržbárske a servisné práce by sa mali vykonávať minimálne podľa "[Plán údržby alebo starostlivosti](#)".

## Jednotka na údržbu stlačeného vzduchu

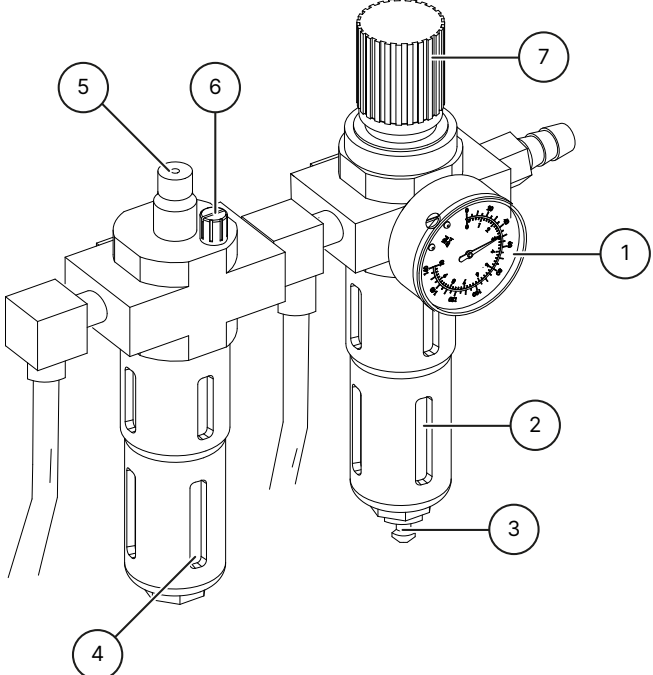
<p><b>Nastavenie pracovného tlaku</b></p> <ul style="list-style-type: none"> <li>▪ Skontrolujte pracovný tlak zobrazený na manometri <sup>①</sup>. Musí zodpovedať technickým údajom.</li> <li>▪ Pracovný tlak je možné nastaviť pomocou regulátora tlaku <sup>⑦</sup>.</li> <li>▪ Na vykonanie nastavenia vytiahnite regulátor tlaku nahor.</li> <li>▪ Ak chcete zvýšiť tlak v stroji, otočte regulátorom v smere hodinových ručičiek. Ak chcete tlak znížiť, otočte regulátorom proti smeru hodinových ručičiek.</li> </ul>	
<p><b>Olejníčka</b></p> <ul style="list-style-type: none"> <li>▪ Skontrolujte hladinu oleja v olejovej nádrži <sup>④</sup>.</li> <li>▪ Vyberte olejovú nádržku.</li> <li>▪ Teraz nádržku primerane doplňte pneumatickým olejom s viskozitou SAE20.</li> <li>▪ Skontrolujte vstrekané množstvo oleja cez priezorník <sup>⑤</sup>.</li> <li>▪ Spravidla sa musí skrutka <sup>⑥</sup> úplne zatvoriť v smere hodinových ručičiek a potom opäť otvoriť o cca 1/4 až 1/2 otáčky otáčaním proti smeru hodinových ručičiek.</li> </ul>	
<p><b>Odlučovač vody</b></p> <ul style="list-style-type: none"> <li>▪ Skontrolujte hladinu vody v odlučovači <sup>②</sup>.</li> <li>▪ Na vypustenie vody otvorte ventil <sup>③</sup>.</li> </ul>	

## 4.6 Likvidácia

Odpojte prívod vzduchu a napájanie.

Odstráňte všetky nekovové materiály a uskladnite ich podľa miestnych predpisov.

Zo stroja odstráňte olej a uskladnite ho podľa miestnych predpisov.

Všetky kovové materiály recyklujte.



### Nebezpečenstvo

Stroj obsahuje niektoré nebezpečné látky.

Tieto môžu znečistiť životné prostredie a spôsobiť poškodenie ľudského organizmu.

Pri manipulácii dbajte na primeranú opatrnosť a v prípade potreby na ochranný odev.

## 5 ES- EÚ VYHLÁSENIE O ZHODE

Podľa smernice o strojových zariadeniach 2006/42/ES, príloha II 1A, smernice o elektromagnetickej kompatibilite 2014/30/EU, príloha IV.

Sériové číslo

Názov spoločnosti a úplná adresa výrobcu

**ATH-Heinl GmbH & Co. KG**

Gewerbepark 9

DE - 92278 Illschwang

Názov a adresa autorizovaného zástupcu pre dokumentáciu.

**ATH-Heinl GmbH & Co. KG**

Gewerbepark 9

DE - 92278 Illschwang

Týmto vyhlasujeme, že nižšie uvedený stroj vo verzii, ktorú sme uviedli na trh, spĺňa príslušné, základné bezpečnostné a zdravotné požiadavky smernice ES 2006/42/ES a nižšie uvedených harmonizačných právnych predpisov.

**Opis stroja**

**Zdvíhacia plošina pre vozidlá**

Typové označenie

ATH Comfort Lift 2.40XL

Predmet vyššie uvedeného vyhlásenia je v súlade s týmito príslušnými harmonizačnými právnymi predpismi Únie

Smernica 2006/42/ES

Boli dodržané tieto harmonizované normy a predpisy

DIN EN ISO 12100:2010 (Bezpečnosť strojových zariadení)

DIN EN 1493:2010 (Smernica o strojoch)

DIN EN 60204-1: 2018 (Bezpečnosť strojových zariadení)

Skúšobný ústav

**CTI-CEM International Ltd**

Unit 200 Greenogue Business Park

Grants Lane, Rathcoole,

Co. Dublin. Ireland

Referenčné číslo technických údajov

F-353-20-0726-22-01-E

Číslo certifikátu

C-353-20-0726-22-01-E2

**ATH-Heinl GmbH & Co. KG**

Gewerbepark 9

DE - 92278 Illschwang



Hans Heinl

(výkonný riaditeľ)



**PRESTAVBY A/ALEBO ÚPRAVY STROJA BUDÚ MAŤ ZA NÁSLEDOK  
NEPLATNOSŤ KONTROLY CE A VYLÚČENIE ZODPOVEDNOSTI.**

6

PRÍLOHA

6.1

Schéma elektrického obvodu

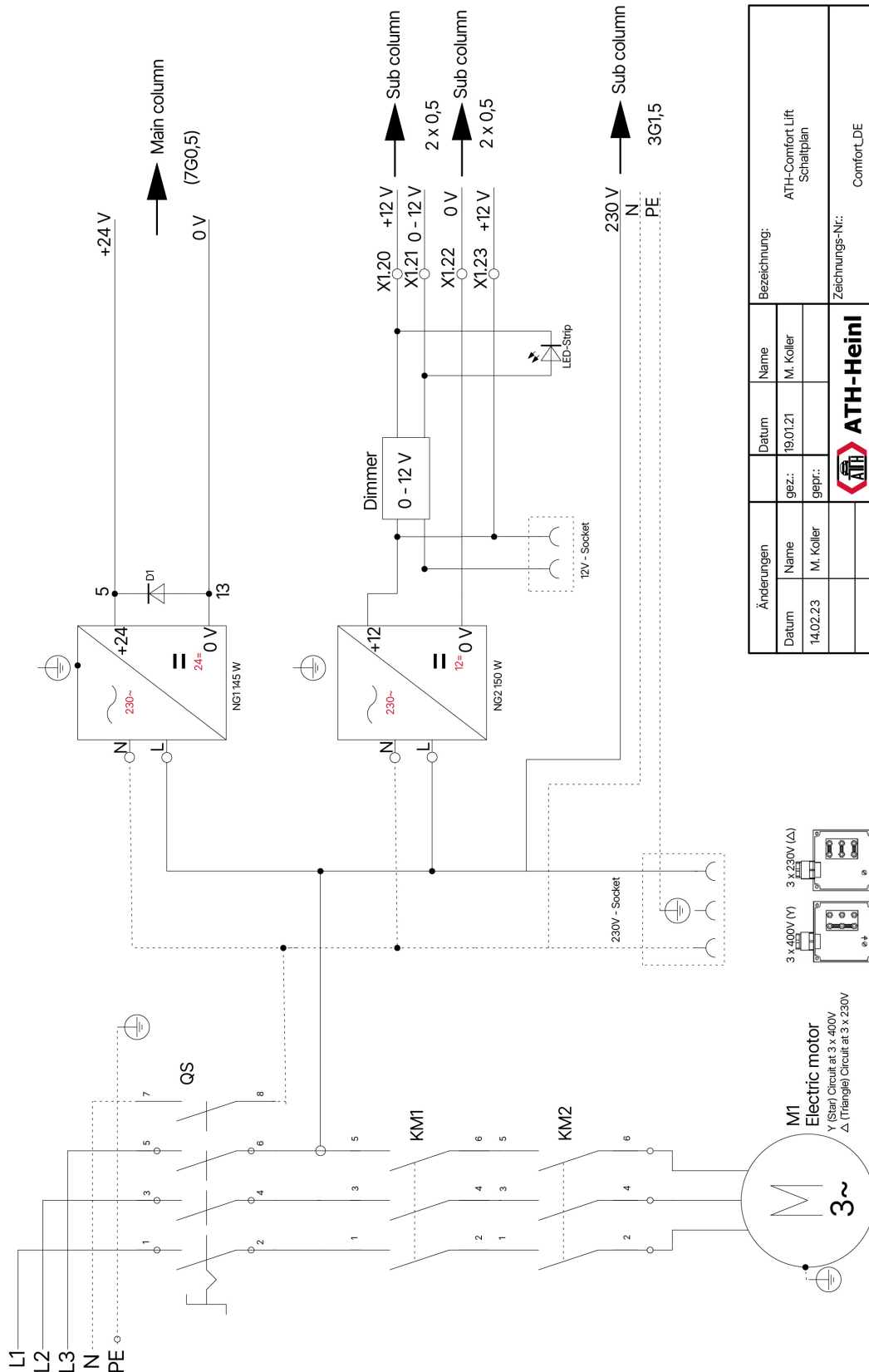

Änderungen		Datum		Name		Bezeichnung:	
Datum	Name	gezt.	gepr.	19.01.21	M. Koller	ATH-Comfort Lift Schaltplan	
14.02.23	M. Koller					Zeichnungs-Nr.: Comfort_DE	
							

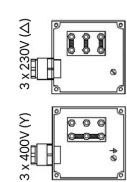

M1 Electric motor  
 Y (Star) Circuit at 3 x 400V  
 Δ (Triangle) Circuit at 3 x 230V

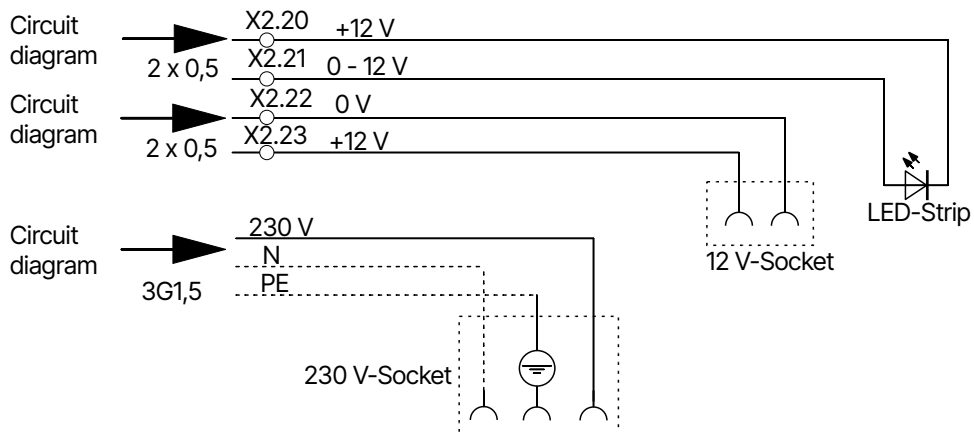
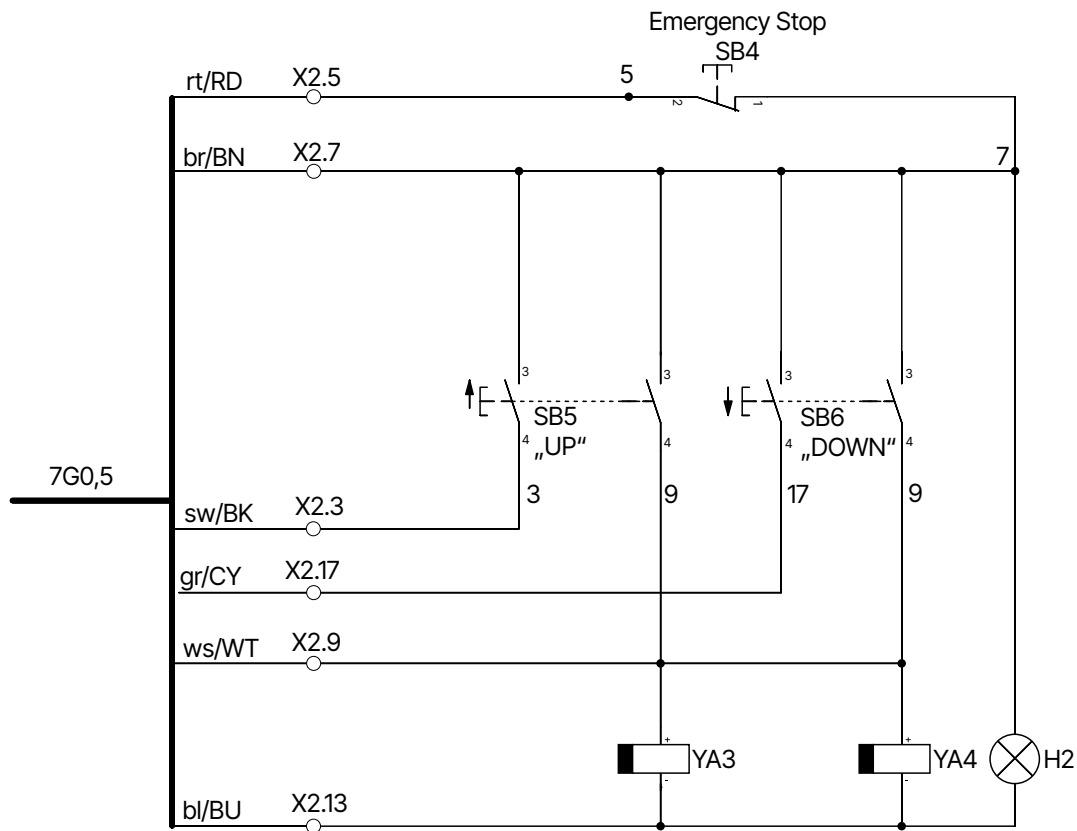

**H2** Kontrolka  
**SB5** Tlačidlo zdvíhania  
**YA3** Magnetický detent  
**X1** Svorka

**SB4** Tlačidlo núdzového zastavenia  
**SB6** Tlačidlo spúšťania  
**YA4** Magnetický detent  
**X2** Pripojovacia svorka



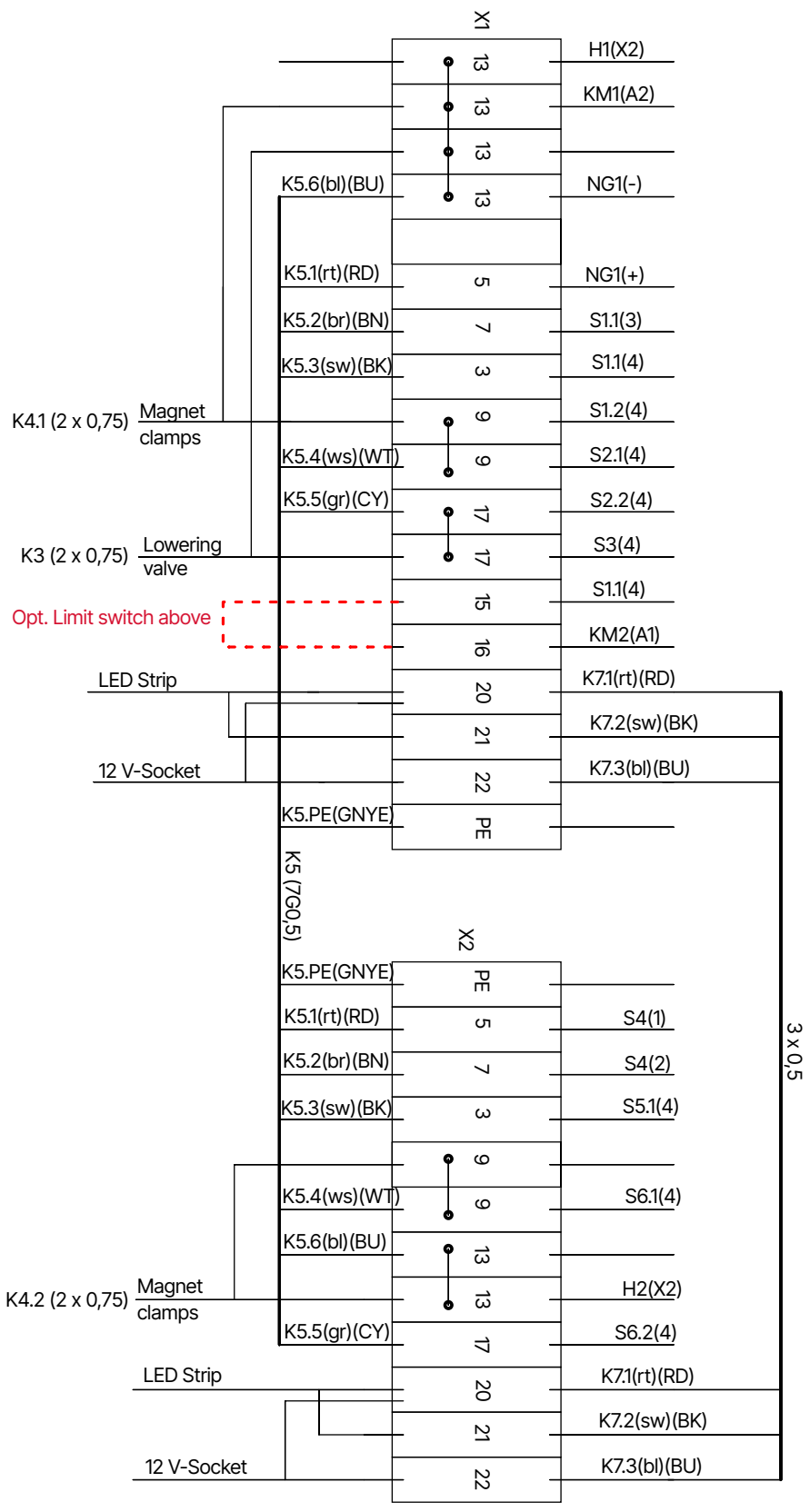

Bezeichnung:		ATH-Comfort Lift Klemmenplan	
Zeichnungs-Nr.:		Comfort_DE	
Änderungen	Name	M. Koller	
	Datum	15.02.23	
Datum	gez.:		
	gepr.:		
		<b>ATH-Heinl</b>	

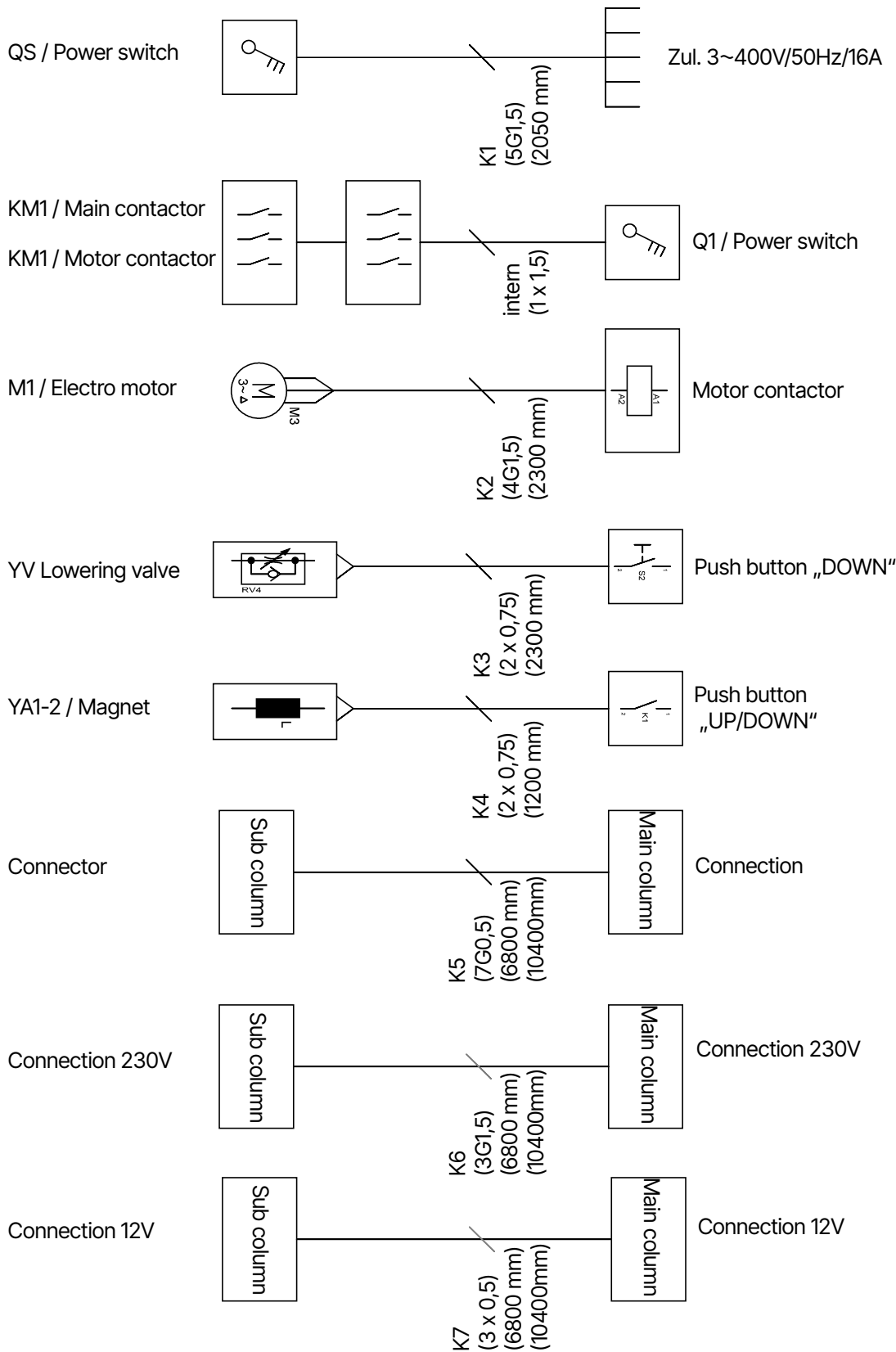

Änderungen	Datum		Bezeichnung:	
	Name	M. Koller	ATH-Comfort Lift Kabelliste	
Datum	gez.:	20.01.21	Zeichnungs-Nr.:	
15.02.23	M. Koller		Comfort_DE	
				

**Priradenie vodičov K5 (7G0,5)**

**1/rt/RD** Núdzové zastavenie

**3/sw/BK** Výťah

**2/br/BN** Núdzové zastavenie

**4/ws/WT** Spúšťanie (detenty)

5/gr/CY Spúšťanie (ventil)  
gr/ge/GNYE PE (ochranné uzemnenie)

6/bl/BU 0V DC (24V)

## 6.2 Schéma hydraulického obvodu

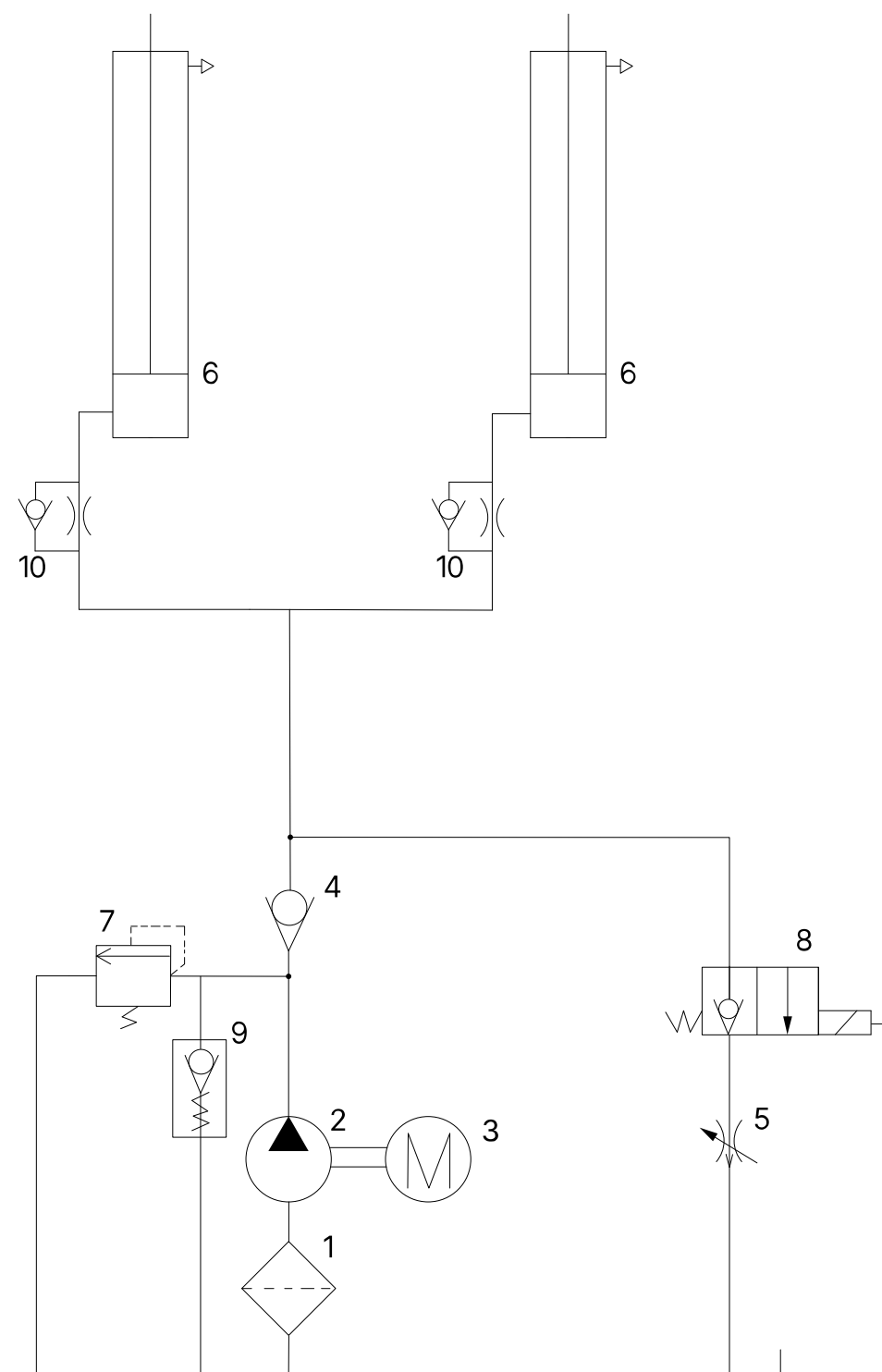

- |   |                             |   |                    |
|---|-----------------------------|---|--------------------|
| 1 | Olejový filter              | 2 | Prevodové čerpadlo |
| 3 | Motor                       | 4 | Spätný ventil      |
| 5 | Regulátor znižovania otáčok | 6 | Hydraulický valec  |

- 7 Tlakový poistný ventil
- 9 Spúšťací ventil

- 8 Spúšťací ventil
- 10 Škrtiaca klapka

### 6.3 Popis hydraulický blok

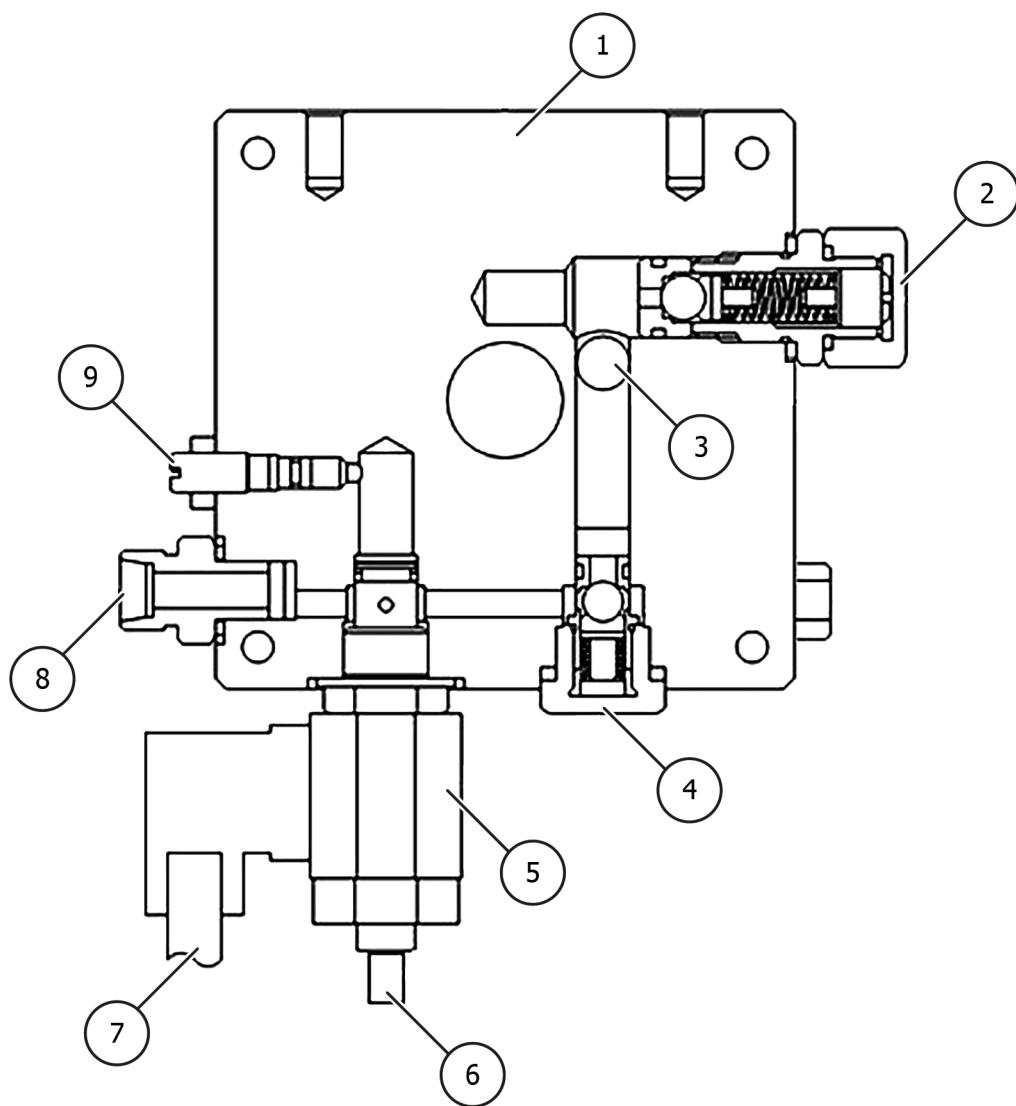

- |   |  |   |   |
|---|--|---|---|
| ① | Hydraulický blok                                     | ② | Tlakový poistný ventil                          |
| ③ | Prívod oleja z prevodového čerpadla                  | ④ | Spätný ventil                                   |
| ⑤ | Elektromagnetická cievka 24 V DC pre spúšťací ventil | ⑥ | Zápusťný ventil s núdzovou uvoľňovacou skrutkou |
| ⑦ | Elektrické pripojenie pre elektromagnetickú cievku   | ⑧ | Pripojenie hydraulickej hadice                  |
| ⑨ | Ventil znižovania rýchlosti                          |   |   |

## 7 ZÁRUČNÝ LIST

Adresa predajcu: (prípadne číslo zákazníka):	Adresa zákazníka: (prípadne číslo zákazníka):
Kontaktná osoba:	Kontaktná osoba:
Kontaktná osoba: Ulica:	Kontaktná osoba: Ulica:
Kontaktná osoba: PSČ a mesto:	Zip & City:
Tel. & Fax:	Tel. & Fax:
E-mail:	E-mail:
Manufacturer & Model:	Model a výrobca:
Sériové číslo:	Referenčné číslo: Výrobné číslo

**Popis správy: Referenčné číslo:**

---

---

---

**Popis potrebných náhradných dielov:**

Náhradný diel:	Číslo dielu:	Množstvo:
----------------	--------------	-----------

### Dôležité poznámky:

Na poškodenie spôsobené nesprávnou manipuláciou, zanedbanou údržbou alebo mechanickým poškodením sa nevzťahuje záruka. V prípade systémov, ktoré neboli nainštalované autorizovaným montážnym pracovníkom ATH-Heinl, je záruka obmedzená na poskytnutie potrebných náhradných dielov.

### Poškodenia pri preprave:

- Zjavná chyba (Viditeľné poškodenie pri preprave, zaznamenať na dodacom liste dopravcu, kópiu dodacieho listu a fotografie ihneď zaslať spoločnosti ATH-Heinl)
- Skrytá vada (poškodenie pri preprave sa zistí až pri rozbalení tovaru, do 24 hodín zašlite spoločnosti ATH-Heinl protokol o poškodení s fotografiami)

Miesto a dátum

Podpis a pečiatka



## 7.1 Rozsah záruky na výrobok

### Päť rokov

- Na konštrukciu zariadenia

### Jeden rok (za bežných okolností/používania v rámci záruky)

- Napájacie jednotky
- Hydraulické valce
- Všetky ostatné súčasti podliehajúce opotrebovaniu, ako sú otočné stoly, gumové dosky, káble, reťaze, ventily, spínače atď.

### Vylúčenie záruky

- Závady spôsobené bežným opotrebovaním, nesprávnym používaním, poškodením pri preprave, nesprávnou inštaláciou, napätím alebo nedostatkom požadovanej údržby.
- Poškodenia vyplývajúce z nedbalosti alebo nedodržania špecifikovaných pokynov v tejto príručke a/alebo iných sprievodných pokynov.
- Bežné opotrebovanie komponentov, ktoré si vyžadujú servis na udržanie výrobku v bezpečnom prevádzkovom stave.
- Akýkoľvek komponent, ktorý bol poškodený pri preprave.
- Iné komponenty, ktoré neboli výslovne uvedené, ale zaobchádza sa s nimi ako s dielmi podliehajúcimi všeobecnému opotrebovaniu.
- Poškodenie vodou spôsobené napríklad dažďom, nadmernou vlhkosťou, korozívnym prostredím alebo inými nečistotami.
- Kozmetické vady, ktoré nemajú vplyv na funkciu.

### **ZÁRUKA NEPLATÍ, AK ZÁRUČNÝ LIST NEBOL ZASLANÝ SPOLOČNOSTI ATH-HEINL.**

Upozorňujeme, že poškodenia a poruchy spôsobené nedodržaním údržbárskych a nastavovacích prác (podľa návodu na obsluhu a/alebo pokynov), chybným elektrickým pripojením (točivé pole, menovité napätie, poistková ochrana) alebo nesprávnym používaním (preťaženie, inštalácia vo vonkajšom prostredí, technické úpravy) vylučujú nárok na záruku!

## 8 TESTOVACIA KNIHA

### Poznámka



Táto testovacia kniha (vrátane protokolu) je dôležitou súčasťou návodu na obsluhu alebo výrobku.

**!!!STAROSTLIVO JU USCHOVAJTE!!!**

### Kontrola

Výrobok musí byť skontrolovaný vhodnou a schválenou spoločnosťou alebo inštitúciou po dokončení inštalácie, odovzdaní, prípadnom poučení a následne v pravidelných intervaloch v súlade s predpismi a právnymi ustanoveniami platnými v krajine prevádzky.

V prípade úprav alebo rozšírenia typu výrobku sa musí viesť a akceptovať dodatočný protokol o skúškach.

### Rozsah kontroly

Okrem správneho fungovania, čistoty a špecifikácií údržby sa musia skontrolovať najmä komponenty celého systému dôležité z hľadiska bezpečnosti.



### Technické údaje

pozrite si priložený návod na obsluhu

### Typový štítok

Zapíšte si všetky nižšie uvedené údaje

Výrobca a typ použitých montážnych materiálov

 <b>ATH-Heinl</b>			
<b>Typ</b> Type		<b>Serien #</b> Serial #	
<b>Spannung</b> Voltage		<b>Baujahr</b> Year of built	
<b>Leistung</b> Power		<b>Tragkraft</b> Capacity	
		Made by ATH-Heinl GmbH & Co.KG Gewerbepark 9   92278 Iilschwang GERMANY   Assembly in China	



## 8.1 Protokol o inštalácii a odovzdaní

<b>Miesto inštalácie:</b>	<b>Zariadenie/inštalácia:</b>
Spoločnosť:	Manufacturer:
Ulica:	Type/Model:
Mesto:	Sériové číslo:
Krajina: Číslo vozidla:	Rok výroby:

Vyššie uvedený výrobok bol zmontovaný, skontrolovaný z hľadiska funkčnosti a bezpečnosti a uvedený do prevádzky. Inštaláciu vykonal:

Prevádzkovateľ

Odborník

Prevádzkovateľ potvrdzuje správnu inštaláciu daného typu výrobku, že si prečítal a porozumel všetkým informáciám tohto návodu na obsluhu a protokolu a že ich bude náležite dodržiavať, ako aj to, že tieto dokumenty bude mať kedykoľvek k dispozícii pre poučenie obsluhu.

Prevádzkovateľ potvrdzuje, že po inštalácii a uvedení do prevádzky vyškolenou osobou výrobcu alebo autorizovaného predajcu (odborníka) bol poučený o funkcii, manipulácii, bezpečnostne relevantných špecifikáciách, údržbe a ošetrovaní stroja, dostal dokumenty, informácie a špecifikácie stroja a že výrobok funguje správne.

### **DÔLEŽITÉ UPOZORNENIE:**

#### **V PRÍPADE NESPLNENIA VYŠŠIE UVEDENÝCH BODOV NÁROK NA ZÁRUKU ZANIKÁ!**

Záruka je platná len v prípade dodržania a preukázania správnej inštalácie, odovzdania, prípadného poučenia stroja, ako aj každoročnej údržby odborníkom povereným výrobcom. Interval medzi 2 údržbami nesmie presiahnuť 12 mesiacov. V prípade neštandardného používania alebo používania vo viacerých zmenách alebo sezónneho používania sa musí dohodnúť 1/2 ročná kontrola a údržba.

Záručné reklamácie budú uznané len vtedy, ak boli splnené všetky body protokolu a návodu na obsluhu, reklamácia bola uplatnená bezprostredne po zistení a tento **protokol** bol zaslaný **výrobcovi spolu s protokolom o údržbe a prípadne servisným protokolom**.

Okrem toho sa musia dodržiavať špecifické informácie o záruke (rozsah, reklamácie a špecifikácie), ako sú opísané v návode na obsluhu.

Zo záruky sú vylúčené poškodenia a reklamácie vyplývajúce z nesprávneho zaobchádzania, nezabezpečenia údržby a starostlivosti, použitia nevhodných alebo nešpecifikovaných montážnych, prevádzkových, údržbových a ošetrovacích materiálov, mechanického poškodenia, zásahov do zariadenia bez konzultácie alebo neoprávnenými odborníkmi. V prípade systémov, ktoré neboli nainštalované autorizovaným odborníkom, je záruka obmedzená na základe dohody výrobcu maximálne na poskytnutie potrebných náhradných dielov.

Meno a pečiatka spoločnosti odborníka  
v prípade potreby číslo a názov VKH

Dátum a podpis znalca

Meno a pečiatka spoločnosti prevádzkovateľa

Dátum a podpis prevádzkovateľa



## 8.2 Plán testovania

Testovanie	1	2	3	4	5	6
Dátum						
Štítok s názvom						
Stručný návod na obsluhu						
Návod na obsluhu						
Bezpečnostný štítok						
Označenie pre prevádzku						
Ďalšie označenie						
Konštrukcia (deformácie, praskliny)						
Upevňovacie hmoždinky a stabilita						
Stav betónovej podlahy (trhliny)						
Stav / všeobecný stav						
Stav / čistota						
Stav / údržba a utesnenie						
Stav / kvapaliny						
Stav / mazanie						
Stav / kamenivo						
Stav / pohon						
Stav / Motor						
Stav / Prevodovka						
Stav / valec						
Stav / Ventil						
Stav / Elektrické ovládanie						
Stav / Elektrické spínače						
Stav / Elektrické spínače						
Stav / Elektrické vedenie						
Stav / Hydraulické vedenie						
Stav / Hydraulické armatúry						
Stav / Pneumatické vedenia						
Stav / Pneumatické skrutkové spojenie						
Stav / Tesnosť						
Stav / Skrutky a ložiská						
Stav / Opatrebované diely						
Stav / Kryty						
Stav / Funkcie pri zaťažení						



Testovanie	1	2	3	4	5	6
Dátum						
Stav / Bezpečnostne relevantné komponenty						
Stav / Elektrické bezpečnostné zariadenie						
Stav / Hydraulické bezpečnostné zariadenie						
Stav / Pneumatické bezpečnostné zariadenie						
Stav / Mechanické bezpečnostné zariadenie						
Stav / Funkcie pri zaťažení						
Vydaná kontrolná nálepka						

### 8.3 Správa z inšpekcie

Vizuálna kontrola (autorizovaný odborník)

#### Kontrolné zistenia

Pri pravidelnej/mimoriadnej kontrole/opätovnej kontrole\*.

Zariadenie bolo podrobené skúške prevádzkovej pripravenosti. Neboli zistené žiadne/nasledujúce\* závady:

---

---

---

---

---

Rozsah kontroly: Funkčná a vizuálna kontrola podľa špecifikácií

Čiastočná kontrola ešte nebola vykonaná:

---

---

Námietky voči uvedeniu do prevádzky nie sú žiadne, \*) opätovné testovanie nie je potrebné.

---

---

(miesto, dátum)

Potvrdenie o prevzatí:

(podpis odborníka)

(meno znalca)

(názov funkcie)

(adresa)

(Zamestnanec)

Prevádzkovateľ (pečiatka spoločnosti, dátum, podpis)

Zaznamenané závady \*\*)

Odstránené nedostatky \*\*)

---

---

\*) Nehodiace sa prečiarknite

\*\*\*) Potvrdenie prevádzkovateľa alebo splnomocneného zástupcu s dátumom a podpisom



Vizuálna kontrola (autorizovaný odborník)

## Správa z inšpekcie

Pri pravidelnej/mimoriadnej kontrole/opätovnej kontrole\*.

Zariadenie bolo podrobené kontrole prevádzkovej pripravenosti. Neboli zistené žiadne/nasledujúce\* závady:

---

---

---

---

---

Rozsah kontroly: Funkčná a vizuálna kontrola podľa špecifikácií  
Čiastočná kontrola ešte nebola vykonaná:

---

---

K uvedeniu do prevádzky nie sú žiadne \*) námietky, následné testovanie sa nevyžaduje \*).

---

---

(miesto, dátum)

(podpis odborníka)

**Potvrdenie o prevzatí:**

(meno znalca)

(názov funkcie)

(adresa)

(Zamestnanec)

Prevádzkovateľ (pečiatka spoločnosti, dátum, podpis)

Zaznamenané závady \*\*)

Odstránené nedostatky \*\*)

---

---

\*) Nehodiace sa prečiarknite

\*\*\*) Potvrdenie prevádzkovateľa alebo splnomocneného zástupcu s dátumom a podpisom

Vizuálna kontrola (autorizovaný odborník)

## Správa z inšpekcie

Pri pravidelnej/mimoriadnej kontrole/opätovnej kontrole\*.

Zariadenie bolo podrobené kontrole prevádzkovej pripravenosti. Neboli zistené žiadne/nasledujúce\* závady:

---

---

---

---

---

Rozsah kontroly: Funkčná a vizuálna kontrola podľa špecifikácií  
Čiastočná kontrola ešte nebola vykonaná:

---

---

K uvedeniu do prevádzky nie sú žiadne \*) námietky, následné testovanie sa nevyžaduje \*).

---

---

(miesto, dátum)

(podpis odborníka)

**Potvrdenie o prevzatí:**

(meno znalca)

(názov funkcie)

(adresa)

(Zamestnanec)

Prevádzkovateľ (pečiatka spoločnosti, dátum, podpis)

Zaznamenané závady \*\*)

Odstránené nedostatky \*\*)

---

---

\*) Nehodiace sa prečiarknite

\*\*\*) Potvrdenie prevádzkovateľa alebo splnomocneného zástupcu s dátumom a podpisom



Vizuálna kontrola (autorizovaný odborník)

## Správa z inšpekcie

Pri pravidelnej/mimoriadnej kontrole/opätovnej kontrole\*.

Zariadenie bolo podrobené kontrole prevádzkovej pripravenosti. Neboli zistené žiadne/nasledujúce\* závady:

---

---

---

---

---

Rozsah kontroly: Funkčná a vizuálna kontrola podľa špecifikácií  
Čiastočná kontrola ešte nebola vykonaná:

---

---

K uvedeniu do prevádzky nie sú žiadne \*) námietky, následné testovanie sa nevyžaduje \*).

---

---

(miesto, dátum)

(podpis odborníka)

**Potvrdenie o prevzatí:**

(meno znalca)

(názov funkcie)

(adresa)

(Zamestnanec)

Prevádzkovateľ (pečiatka spoločnosti, dátum, podpis)

Zaznamenané závady \*\*)

Odstránené nedostatky \*\*)

---

---

\*) Nehodiace sa prečiarknite

\*\*\*) Potvrdenie prevádzkovateľa alebo splnomocneného zástupcu s dátumom a podpisom

Vizuálna kontrola (autorizovaný odborník)

## Správa z inšpekcie

Pri pravidelnej/mimoriadnej kontrole/opätovnej kontrole\*.

Zariadenie bolo podrobené kontrole prevádzkovej pripravenosti. Neboli zistené žiadne/nasledujúce\* závady:

---

---

---

---

---

Rozsah kontroly: Funkčná a vizuálna kontrola podľa špecifikácií  
Čiastočná kontrola ešte nebola vykonaná:

---

---

K uvedeniu do prevádzky nie sú žiadne \*) námietky, následné testovanie sa nevyžaduje \*).

---

---

(miesto, dátum)

**Potvrdenie o prevzatí:**

(podpis odborníka)

(meno znalca)

(názov funkcie)

(adresa)

(Zamestnanec)

Prevádzkovateľ (pečiatka spoločnosti, dátum, podpis)

Zaznamenané závady \*\*)

Odstránené nedostatky \*\*)

---

---

\*) Nehodiace sa prečiarknite

\*\*\*) Potvrdenie prevádzkovateľa alebo splnomocneného zástupcu s dátumom a podpisom



Vizuálna kontrola (autorizovaný odborník)

## Správa z inšpekcie

Pri pravidelnej/mimoriadnej kontrole/opätovnej kontrole\*.

Zariadenie bolo podrobené kontrole prevádzkovej pripravenosti. Neboli zistené žiadne/nasledujúce\* závady:

---

---

---

---

---

Rozsah kontroly: Funkčná a vizuálna kontrola podľa špecifikácií  
Čiastočná kontrola ešte nebola vykonaná:

---

---

K uvedeniu do prevádzky nie sú žiadne \*) námietky, následné testovanie sa nevyžaduje \*).

---

---

(miesto, dátum)

**Potvrdenie o prevzatí:**

(podpis odborníka)

(meno znalca)

(názov funkcie)

(adresa)

(Zamestnanec)

Prevádzkovateľ (pečiatka spoločnosti, dátum, podpis)

Zaznamenané závady \*\*)

Odstránené nedostatky \*\*)

---

---

\*) Nehodiace sa prečiarknite

\*\*\*) Potvrdenie prevádzkovateľa alebo splnomocneného zástupcu s dátumom a podpisom







[www.ath-heinl.com](http://www.ath-heinl.com)

## ATH-Heinl GmbH & Co. KG

Gewerbepark 9  
D-92278 Illschwang  
Germany

Tel.: +49(0)9666 18801 00

Fax: +49(0)9666 18801 01

[info@ath-heinl.de](mailto:info@ath-heinl.de)  
[www.ath-heinl.com](http://www.ath-heinl.com)

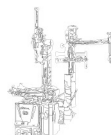



# Käyttöohje



2-pilarinostin

## ATH Comfort Lift 2.40XL

Sarjanumerosta: F201240805508



ATH-Heinl GmbH & Co. KG | Gewerbepark 9  
D-92278 Illschwang | Germany | [www.ath-heinl.com](http://www.ath-heinl.com)  
Julkaisupäivä: 19.05.2023 | Virheet ja puutteet sallittu. Myynti vain ATH:n jälleenmyyjien kautta

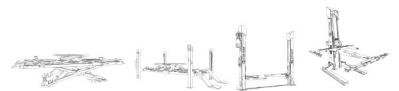



## SISÄLTÖ

<b>1</b>	<b>Johdanto.....</b>	<b>534</b>
1.1	Yleisiä tietoja.....	534
1.2	Kuvaus.....	535
1.3	Operaatio.....	538
1.4	Turvallisuusohjeet.....	540
1.5	Tekniset tiedot.....	541
1.6	Kuormituksen jakautuminen.....	543
1.7	Mitoitettu piirustus.....	544
<b>2</b>	<b>Asennus.....</b>	<b>546</b>
2.1	Kuljetus- ja varastointiolosuhteet.....	546
2.2	Nostimen purkaminen pakkauksesta.....	547
2.3	Toimituksen laajuus.....	547
2.4	Sijainti.....	549
2.5	Sijainti Vähimmäisetäisyydet.....	550
2.6	Kiinnitys.....	551
2.7	Sähköliitäntä.....	551
2.8	Pneumaattinen liitäntä.....	551
2.9	Hydraulinen liitäntä.....	552
2.10	Kokoonpano.....	552
2.10.1	Säätöön suunnitelma.....	553
2.10.2	Nostolavan kokoaminen.....	557
<b>3</b>	<b>Operaatio.....</b>	<b>564</b>
3.1	Käyttöohjeet.....	564
3.2	Perusmuistinpanot.....	565
3.3	Nostolavan käyttö.....	565
<b>4</b>	<b>Huolto.....</b>	<b>567</b>
4.1	Kulutustarvikkeet kokoonpanoa, huoltoa ja hoitoa varten.....	567
4.2	Öljyä koskevat turvallisuusmääräykset.....	569
4.3	Ylläpito- tai hoitosuunnitelma.....	570
4.4	Vianmääritys tai virheen näyttö ja korjaaminen.....	571
4.5	Huolto- ja kunnossapito-ohjeet.....	573
4.6	Hävittäminen.....	574
<b>5</b>	<b>EY-EU-vaatimustenmukaisuusvakuutus.....</b>	<b>575</b>
<b>6</b>	<b>Liite.....</b>	<b>576</b>

6.1	Sähköinen piirikaavio.....	576
6.2	Hydraulinen piirikaavio.....	580
6.3	Kuvaus hydraulinen lohko.....	581
<b>7</b>	<b>Takuukortti.....</b>	<b>582</b>
7.1	Tuotetakuun soveltamisala.....	583
<b>8</b>	<b>Testikirja.....</b>	<b>584</b>
8.1	Asennus- ja luovutusprotokolla.....	585
8.2	Tarkastussuunnitelma.....	586
8.3	Tarkastuskertomus.....	588
<b>9</b>	<b>Huomautukset.....</b>	<b>594</b>

## 1 JOHDANTO

### 1.1 Yleisiä tietoja



Nämä ohjeet ovat olennainen osa konetta. Käyttäjän on luettava ja ymmärrettävä ne. Mitään vastuuta ei oteta vahingoista, jotka aiheutuvat näiden ohjeiden tai voimassa olevien turvallisuusmääräysten noudattamatta jättämisestä.



Kaikissa kuvatun laitteen parissa tehtävissä töissä on käytettävä asianmukaista suojavaatetusta.

#### **Vaara**



Noudattamatta jättäminen johtaa kuolemaan tai vakavaan loukkaantumiseen.

#### **Caution**



Noudattamatta jättäminen voi johtaa kuolemaan tai vakavaan loukkaantumiseen.

#### **Varoitus**



Noudattamatta jättäminen voi johtaa vammoihin

#### **Huomio**



Noudattamatta jättäminen voi johtaa aineellisiin vahinkoihin ja heikentää tuotteen toimintaa.

#### **Vihje**



Tuotteen käyttöä koskevat lisätiedot

#### **Vihje**



Yleistä hyödyllistä tietoa

## 1.2 Kuvaus

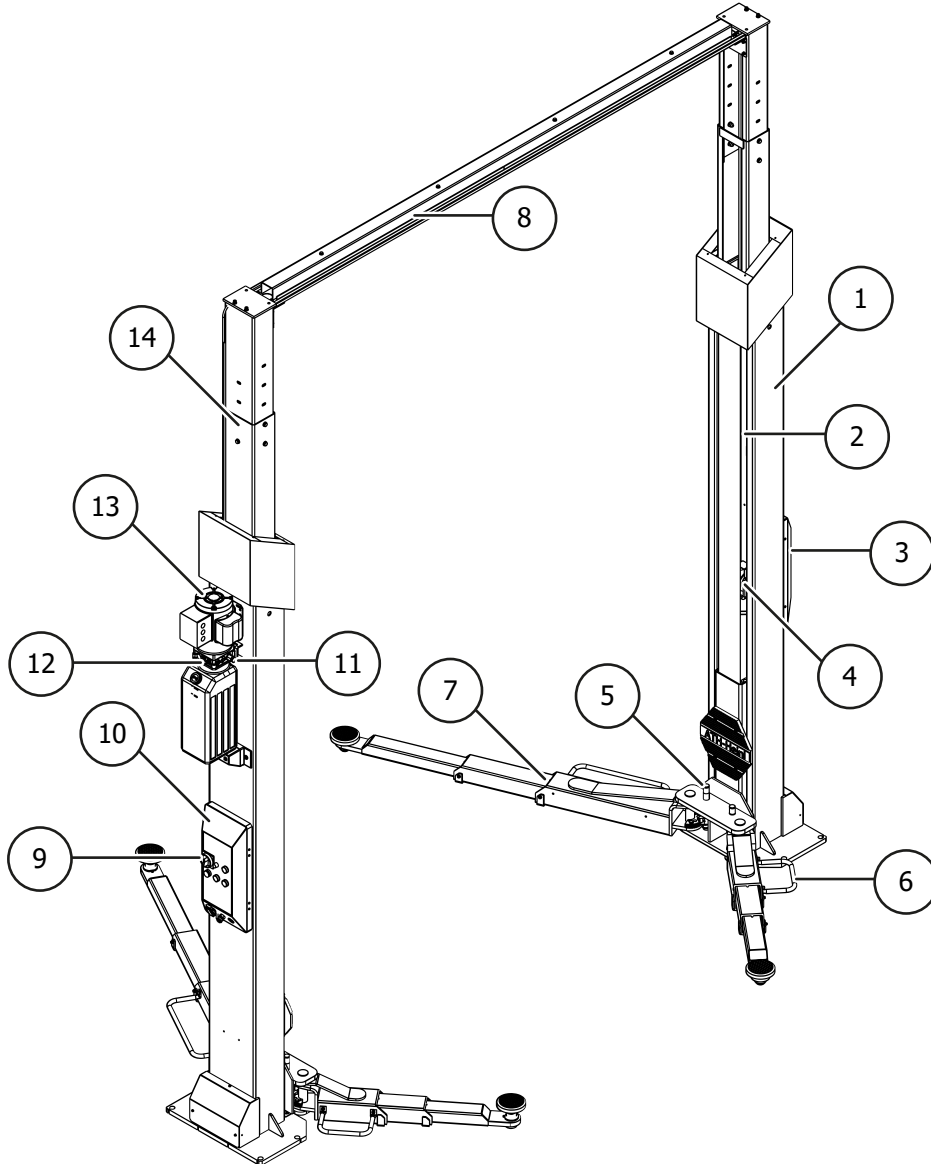

- ① **Nostopylväät**  
Sisäistä nostovaunua liikutetaan ylöspäin hydraulisynterin ja ketjun avulla.
- ② **Synkronointikaapelit**  
Varmistavat kahden nostovaunun turvallisen synkronoinnin.
- ③ **Ohjauslaatikon apupyvä**  
integroidulla kuolleen miehen järjestelmällä
- ④ **Lukitusnastat**  
Tämä laite estää lavan laskeutumisen yli 100 mm:n verran, jos jokin puute ilmenee.  
Sähkömagneetit avaavat lukituksen joka kerta, kun niitä nostetaan ja lasketaan.
- ⑤ **Tukivarren lukitus**  
Tämä laite estää automaattisesti tukivarren pyörimisen, kun nostin nostetaan.
- ⑥ **Jalkojen suojaus**  
Suojapalkki

- 7 **Tukivarret**  
Näiden avulla ajoneuvoa voidaan nostaa.
- 8 **Poikkipalkki**  
Ohjaus- ja vahvistusprofiilit köysiä ja letkuja varten.
- 9 **Lukittava pääkytkin**
- 10 **Ohjauslaatikon pääpylväs**  
Sisältää koko sähköisen ohjausjärjestelmän. Kaikki painikkeet on suojattu eturenkaalla tahattoman käytön estämiseksi. Lisäksi kaikki liikkeet keskeytyvät välittömästi, kun painikkeet vapautetaan (kuolleen miehen järjestelmä).
- 11 **Paineenrajoitusventtiili<sup>2</sup>**  
Estää kuormituksen ylittymisen.
- 12 **Hätälaskuruuvi**  
Mahdollistaa hissin laskemisen vian sattuessa.
- 13 **Hydraulinen yksikkö**  
Säiliössä oleva hydraulioily syötetään sylinteriin moottorin käyttämän hammaspyöräpumpun avulla. Öljy palautetaan säiliöön laskuventtiilin kautta.
- 14 **Korkeussäädettävät pylväät**

## Turvalaitteet

### ■ Ohjauslaatikon pääpylväs kuolleen miehen järjestelmällä

Sisältää koko sähköisen ohjausjärjestelmän. Kaikki painikkeet on suojattu eturenkaalla, joka estää painikkeiden tahattoman painamisen. Lisäksi kaikki liikkeet keskeytyvät välittömästi, kun painikkeet vapautetaan.

### ■ Ohjauslaatikko toissijainen pylväs, jossa on kuollut mies -järjestelmä

### ■ Tukivarren lukituslaite

Tämä laite estää automaattisesti tukivarren pyörimisen heti, kun nostolava nostetaan ylös.

#### Asento tukivarren ollessa lukittuna

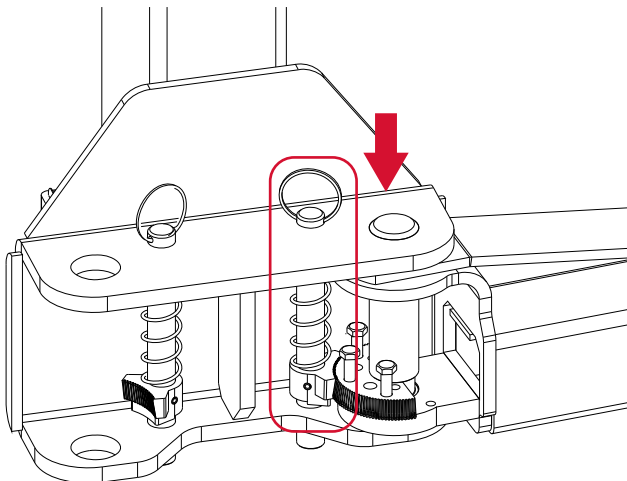

#### Asento tukivarren ollessa lukitsematta

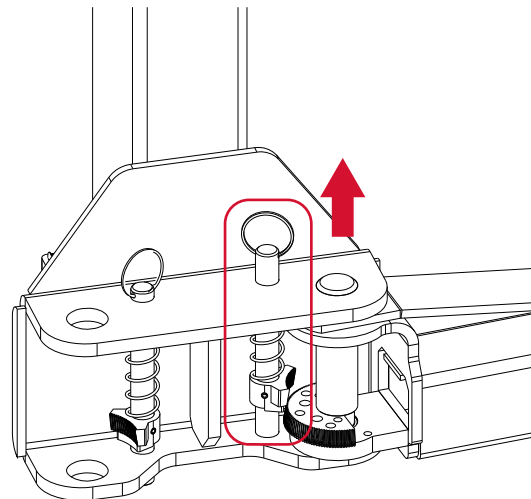

### ■ Lukitusnastat

Tämä laite estää lavan liikkumisen alaspäin yli 100 mm:n verran vian sattuessa. Sähkömagneetit avaavat lukituksen aina, kun nostin nostetaan tai lasketaan.



**Asento, kun nostovaunu on lukittu**

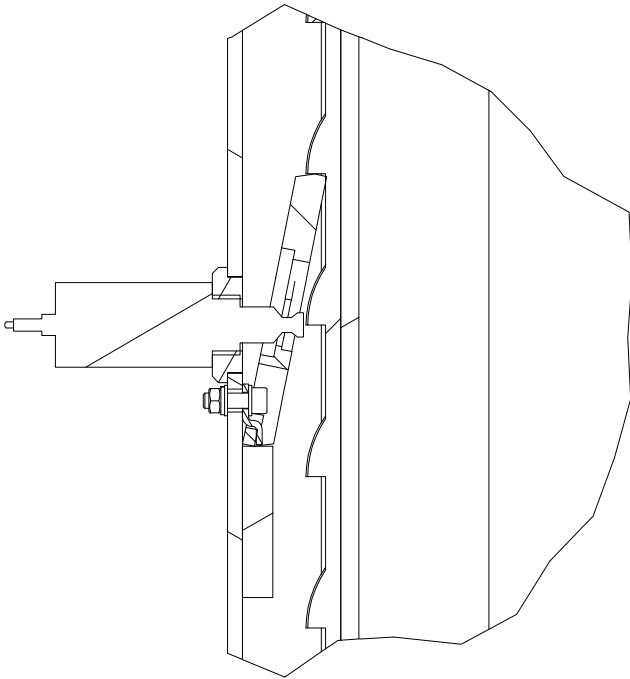

**Asento, kun nostovaunun lukitus on avattu**

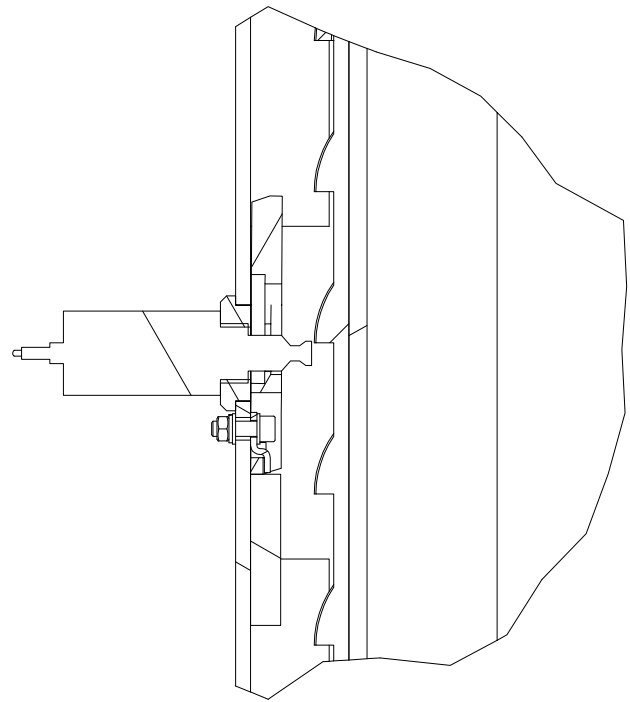

- **Pääkytkin lukittavissa**  
Irrottaa nostolavan sähköverkosta ja estää luvattoman käytön.
- **Jalkojen suojaus (deflektori)**
- **Paineenrajoitusventtiili <sup>2</sup>**  
Estää kuormituskapasiteetin ylittymisen
- **Hätälaskuruuvi**  
Mahdollistaa hissien laskemisen vian sattuessa.
- **Synkronointikäydet**  
Varmistavat kahden nostimen turvallisen synkronoinnin.

#### **Varoitus**



<sup>2</sup> Tehdasasetus käyttöpaine on säädetty suurimman nimelliskuorman mukaiseksi. Paineenrajoitusventtiiliä ei saa peukaloida.

Asetuksen muuttaminen voi aiheuttaa vakavia vaurioita.

## 1.3 Operaatio

### Pääpylväs

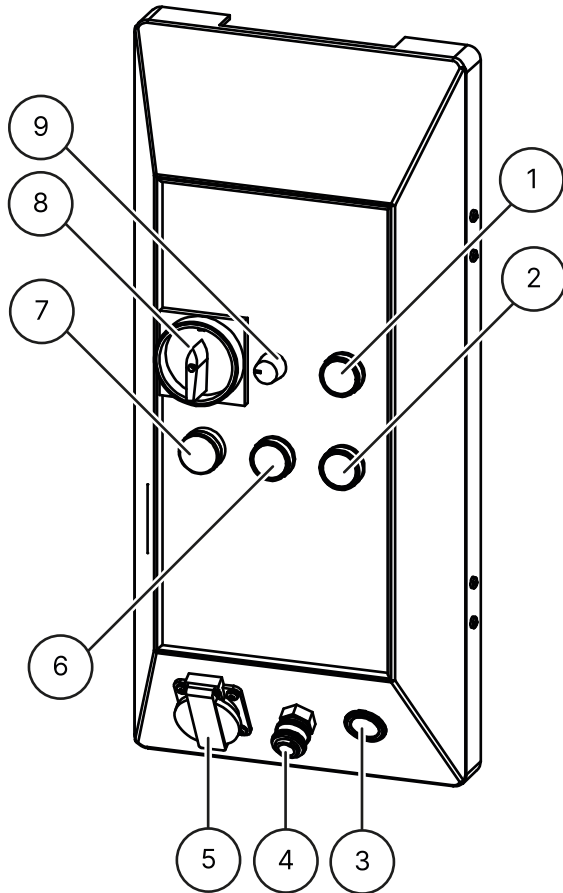

- ① **Nostopainike**  
nostamiseen
- ② **Laske painike**  
hissin laskemiseksi kokonaan alas (lukitussalvat ja laskuventtiili avataan)
- ③ **Auton pistorasia 12V**
- ④ **ESSK-venttiilin pistorasia**
- ⑤ **Sisäänrakennettu pistorasia 1 x 230 V**
- ⑥ **Pysäköintipainike (LOCK)**  
hissin laskemiseksi pidikkeeseen (vain laskuventtiili avataan)
- ⑦ **Käyttövalo**  
ilmaisee, jos hissi on valmiustilassa
- ⑧ **Lukittava pääkytkin**  
häätäpysäytystoiminnolla hissin kytkemiseksi päälle ja pois päältä sekä hissin suojaamiseksi luvattomalta käytöltä.
- ⑨ **Himmennin**  
LED-sarjan kirkkauden säätöön

## Toissijainen pylväs

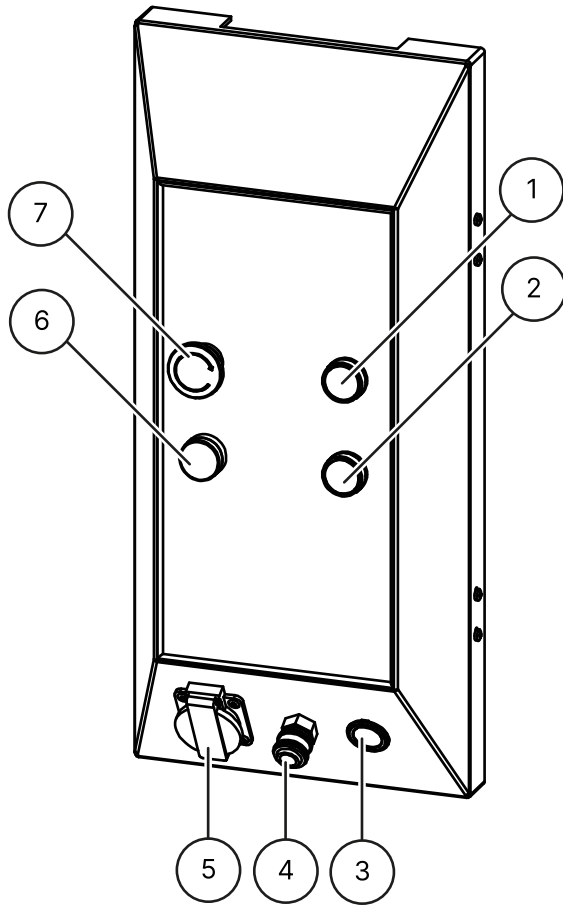

- ① **Nostopainike**  
nostolavan nostamiseen
- ② **Laske painike**  
laskeaksesi nostimen kokonaan alas (pidikkeet ja laskuventtiili avataan).
- ③ **Auton pistorasia 12V**
- ④ **ESSK-venttiin pistorasia**
- ⑤ **Sisäänrakennettu pistorasia 1 x 230 V**
- ⑥ **Käyttövalo**  
ilmaisee, onko nostolava valmiustilassa.
- ⑦ **Hätäpysäytyspainike**  
Nostolavan sammuttamiseen ongelmatilanteissa.

## 1.4 Turvallisuusohjeet

### Yleiset turvallisuusohjeet

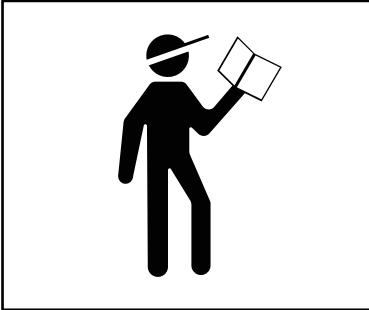

Lue ja ymmärrä käyttöohjeet ennen nostimen käyttöä.



Sähkökomponenttien työstäminen on sallittu vain paikallisesti valtuutetuille sähköasentajille.

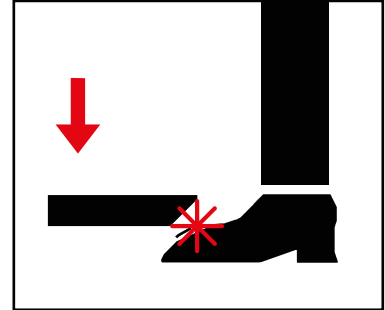

Poistu vaaravyöhykkeeltä kun lasket nostinta alas.

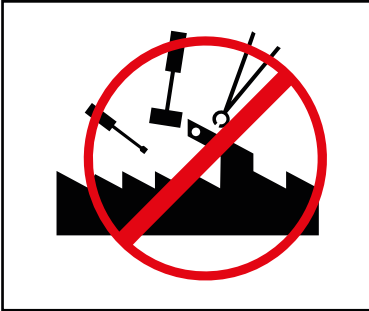

Nostimeen ei saa tehdä minkäänlaisia muutoksia.



Nostinta ei saa puhdistaa juoksevan veden alla



Älä käytä maalia liuottavia tai erittäin aggressiivisiä puhdistusaineita.

### Tuotekohtaiset turvallisuusohjeet

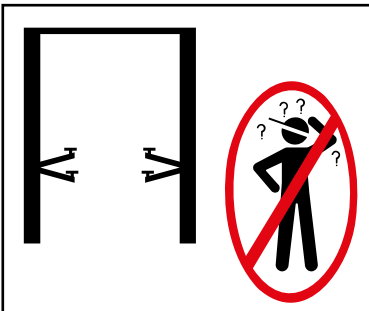

Nostinta saa käyttää vain koulutettu henkilöstö



Vaara-alueelle saavat mennä vain valtuutetut henkilöt

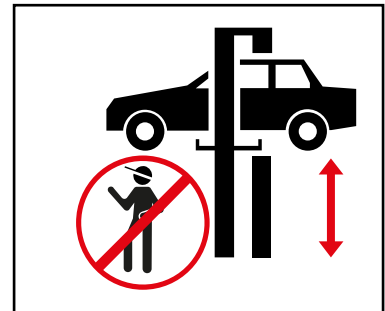

Nostettaessa ja laskettaessa vaara-alue on pidettävä vapaana.

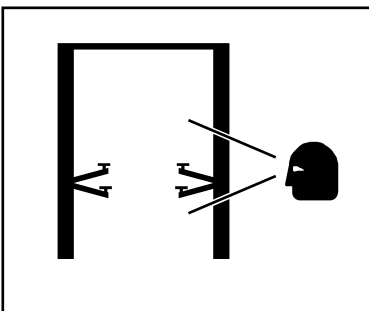

Turvallinen työskentely edellyttää asianmukaista huoltoa ja tarkastuksia

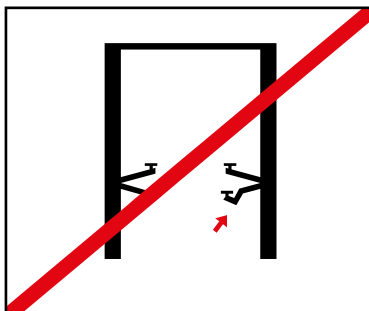

Älä työskentele viallisella nostimella.



Varmista ajoneuvon oikea painon jakautuminen

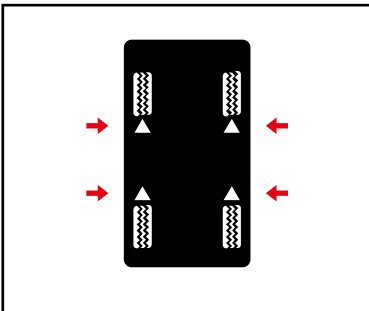

Käytä ajoneuvon valmistajan määrittelemiä nostopisteitä ja sulje kaikki ovet, kun nostat ajoneuvoa.

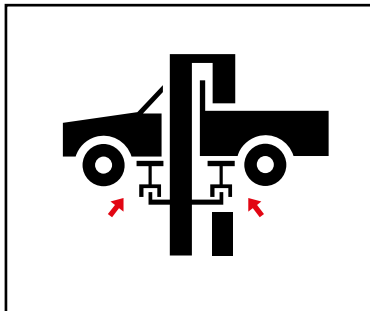

Käytä tarvittaessa sopivia sovitimia

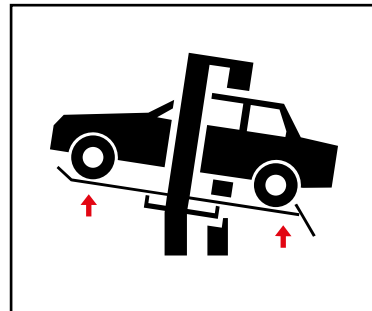

Sovittimet vähentävät määritettyä hyötykuormaa

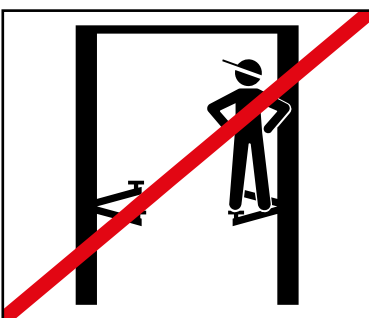

Nostimen, nostovarsien tai nostettavan ajoneuvon päällä ei saa kuljettaa esineitä tai henkilöitä.

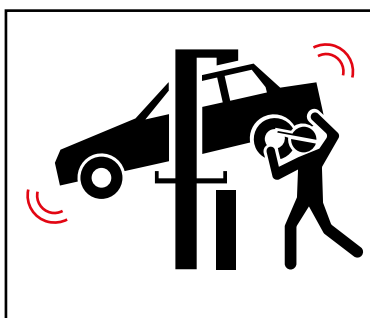

Vältä voimakkaita heilahdusliikkeitä nostettavassa ajoneuvossa.

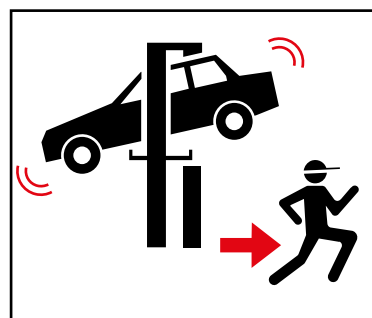

Jos ajoneuvon putoamisvaara on olemassa, poistu välittömästi vaara-alueelta.

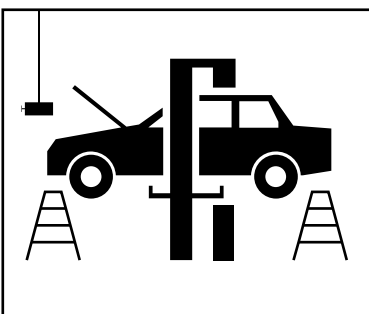

Kun asennat tai poistat raskaita esineitä, käytä aina turvalaitetta niiden kaatumisen estämiseksi.

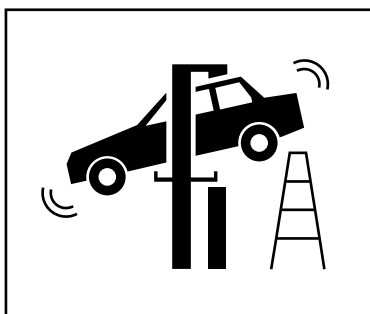

Varo esteitä laskiessasi

## 1.5 Tekniset tiedot

Tyyppi	ATH Comfort Lift 2.40XL
Kantavuus	4000 kg
Nostoon kuluva aika (2000 kg)	36 s
Laskeutumiseen kuluva aika (2000 kg)	36 s
Sähköjärjestelmä	3/400V/50Hz
Ohjausjännite	DC 24 V
Moottori	3,0 KW



Tyyppi	ATH Comfort Lift 2.40XL
Sulake ylävirtaan	3 C 16 A
Liitäntäkaapeli	Min. 5 x 1,5m <sup>2</sup>
Suojausluokka	IP 43
Työpaine <sup>2</sup>	220 bar
Suositteltu hydrauliöljy	Kesällä (10°-45°): H-LPD 32 Talvi (alle 10°): H-LPD 22
Öljyn määrä	Noin 10 l
Kiinnitys maahan	Ankkuritanko M16x250 (Art.-nro 090527). Ruiskutuslaastipatruuna 300 ml (Art.nro 090526)
Ankkurin määrä	12 kpl
Sallittu ääniarvo	≤ 84 dB

#### Varoitus



<sup>2</sup> Tehdasasetus käyttöpaine on säädetty suurimman nimelliskuorman mukaiseksi. Paineenrajoitusventtiiliä ei saa peukaloida.

Asetuksen muuttaminen voi aiheuttaa vakavia vaurioita.

#### Vihje



Jos määritettyä nimelliskuormaa ei voida nostaa, ota yhteyttä huoltopalveluumme.

## 1.6 Kuormituksen jakautuminen

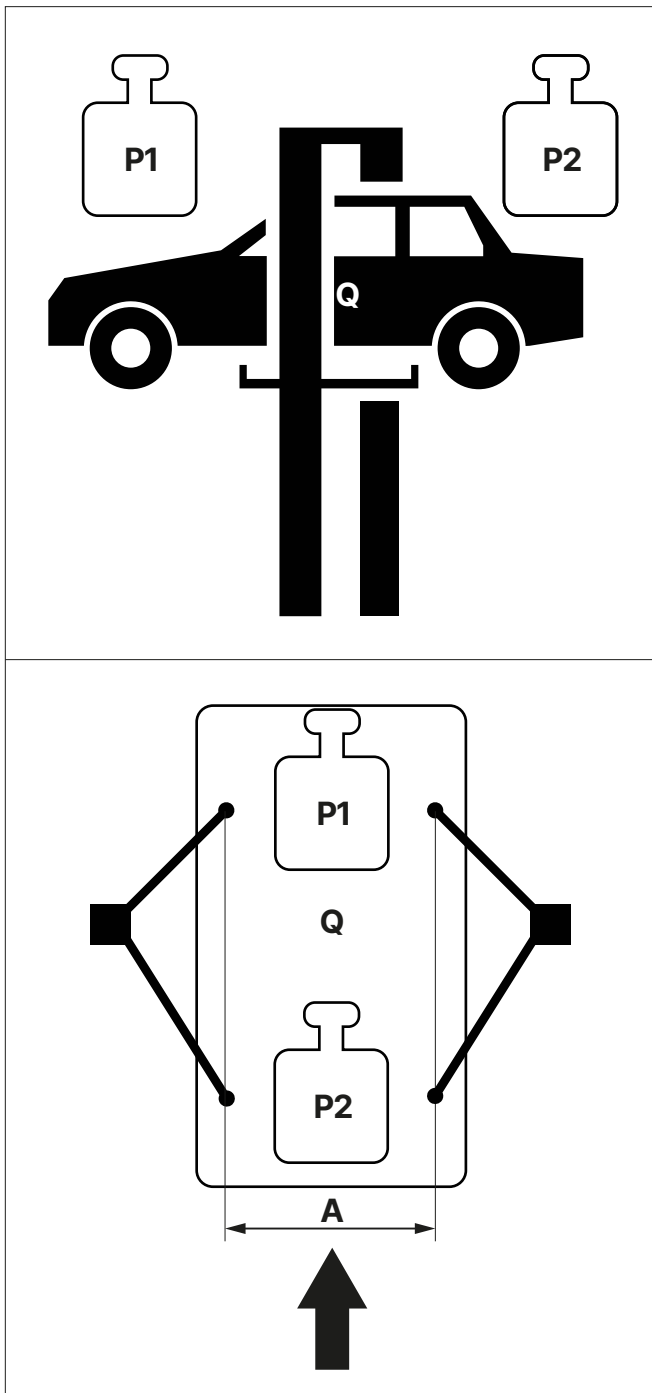

- Q** Ajoneuvon kokonaispaino
- P1** Enintään  $3/5 \times Q$
- P2** Enintään  $2/5 \times Q$
- 3/2** Kuormituksen jakautuminen
- A<sup>2</sup>** Min. 1000 mm





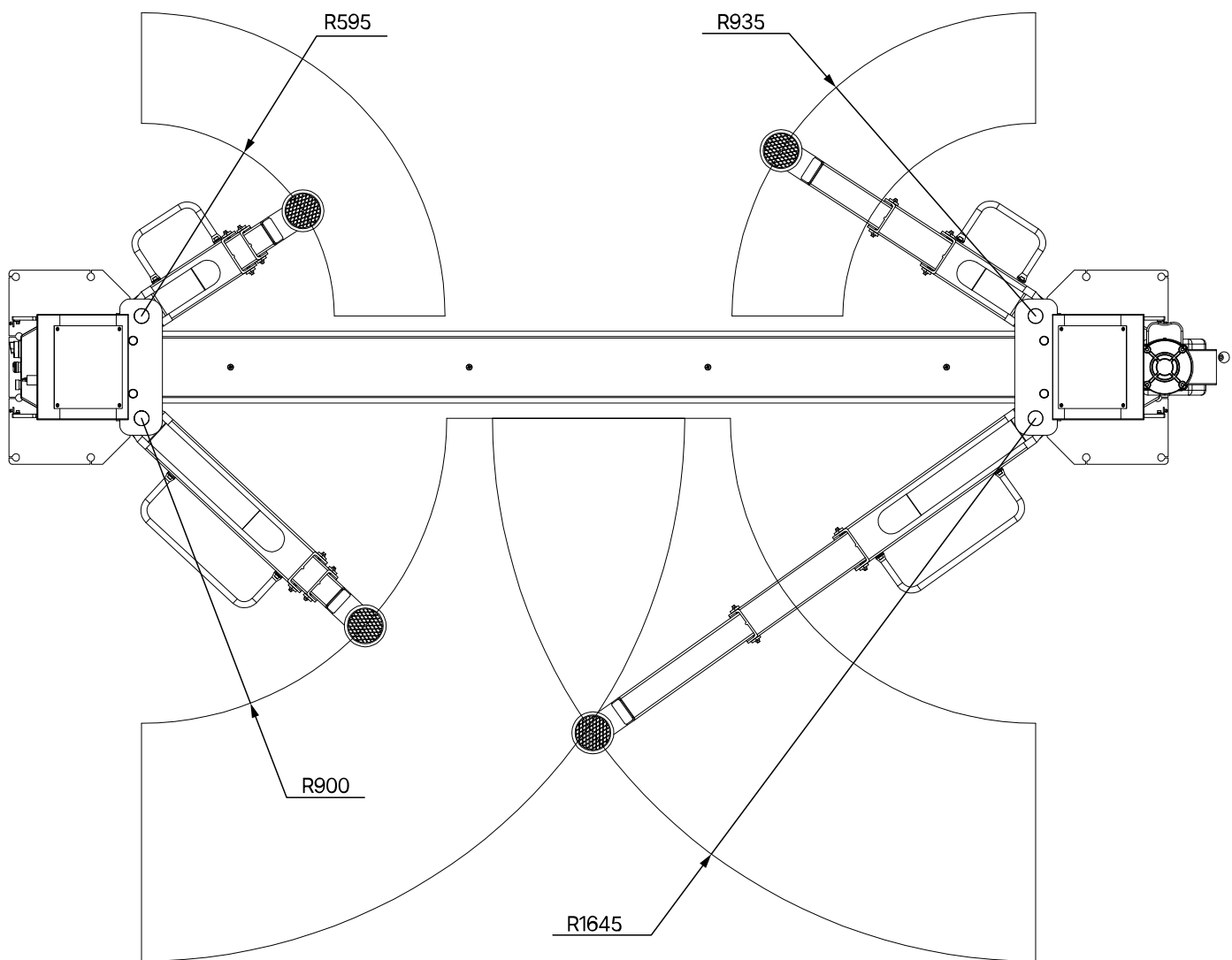



## 2 ASENNUS

Valtuutetun henkilöstön on asennettava kone ohjeiden mukaisesti.



### Vihje

Käyttöohjeet (mukaan lukien pöytäkirja) ovat tärkeä osa konetta tai tuotetta.

**Säilytä se turvallisessa paikassa!**

Sopivan ja valtuutetun yrityksen tai laitoksen on tarkastettava tuote kokoonpanon, luovutuksen ja tarvittaessa opastuksen jälkeen ja sen jälkeen säännöllisin väliajoin käyttömaassa voimassa olevien säännösten ja lakisääteisten määräysten mukaisesti.

### 2.1 Kuljetus- ja varastointiolosuhteet

Käytä koneen kuljetuksessa ja sijoittamisessa aina sopivia nosto-, nosto- tai lattiakuljetusvälineitä ja kiinnitä huomiota koneen painopisteeseen.

Konetta saa kuljettaa vain alkuperäispakkauksessa.

Tiedot	ATH Comfort Lift 2.40XL
Paino	748 kg
Leveys	1020 mm
Pituus	2955 mm
Korkeus	590 mm
Säilytyslämpötila	-10 - +50°C

### Kuljetus- ja varastointiohjeet



#### Huomio

Nosta varovasti, tue kuorma kunnolla sopivilla apuvälineillä, jotka ovat moitteettomassa kunnossa.



#### Huomio

Vältä odottamattomia korotuksia ja nykiviä liikkeitä. Varo epätasaisuuksia, poikittaiskouruja jne.



### Vaara

Poistetut pakkauksen osat voivat aiheuttaa vaaraa lapsille ja eläimille.

Tämä voi aiheuttaa vakavia vammoja tai jopa kuoleman.

Säilytä irrotetut pakkausosat hävittämiseen asti lasten ja eläinten ulottumattomissa olevassa keräyspaikassa.

## 2.2 Nostimen purkaminen pakkauksesta

- Poista pakkauksen yläkansi ja varmista, ettei kone ole vaurioitunut kuljetuksen aikana.
- Irrota kiinnityspultti irrottaaksesi koneen kuormalavalta/kehikolta. Nosta nostin alas kuormalavalta/kehikolta käyttämällä sopivaa nostolaitetta (mahdollisesti köysiripustuksella).



### Vaara

Poistetut pakkauksen osat voivat aiheuttaa vaaraa lapsille ja eläimille.

Tämä voi aiheuttaa vakavia vammoja tai jopa kuoleman.

Säilytä irrotetut pakkausosat hävittämiseen asti lasten ja eläinten ulottumattomissa olevassa keräyspaikassa.

## 2.3 Toimituksen laajuus



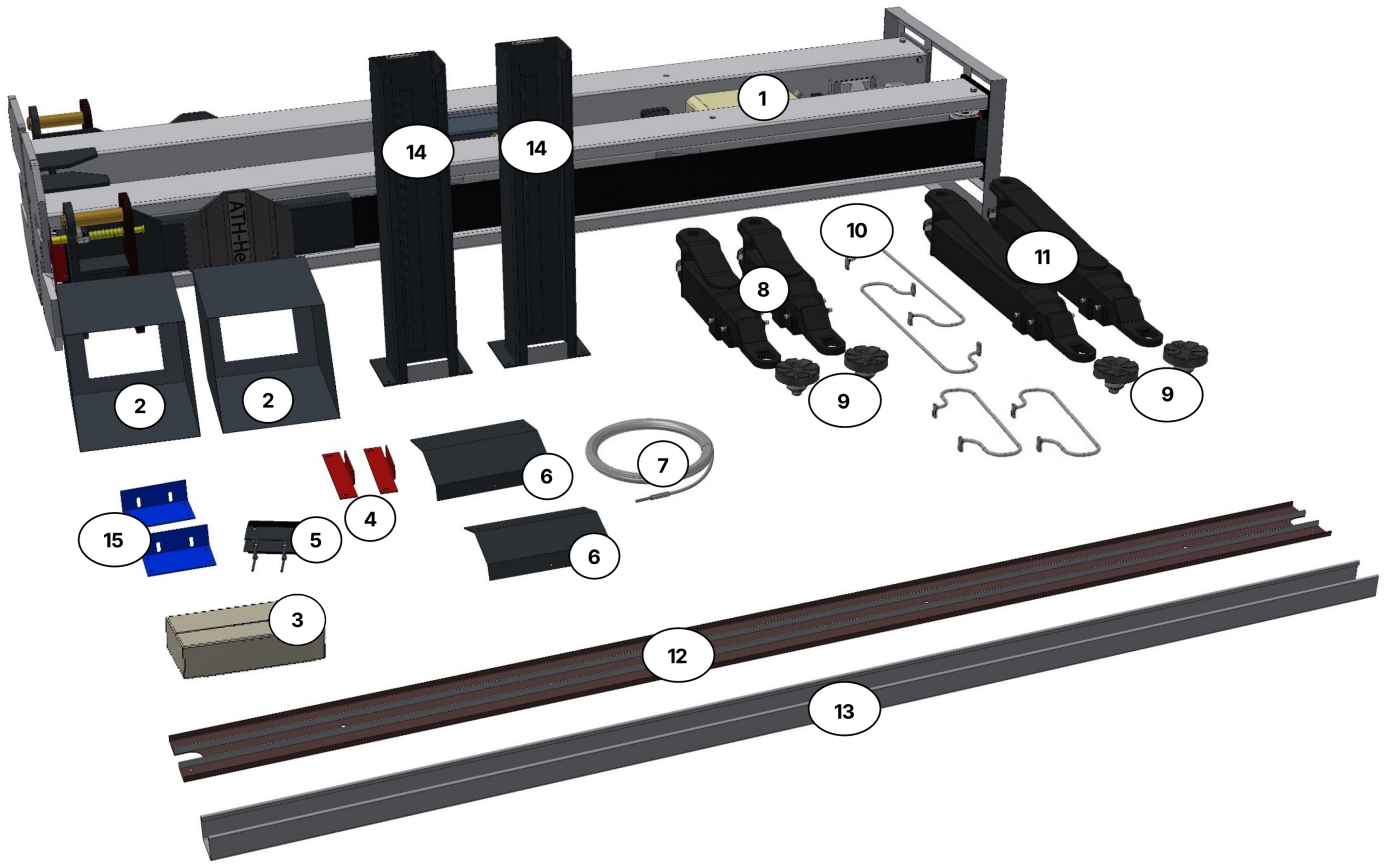

- |   |  |   |   |
|---|--|---|---|
| ① | Pääpylväs ohjausyksiköllä ja apupylväs 2. ohjausyksiköllä. | ② | 2 x pylvään kansi   |
| ③ | Tarvikelaatikko, jossa on pieniä osia                      | ④ | 2 x sylinterin suojaukseen tarkoitetut kiinnityskannattimet |
| ⑤ | 2 x suojapylväs sisäpuolella                               | ⑥ | 2 x suojapylväs takana alhaalla                             |
| ⑦ | 2 x synkroniset köydet                                     | ⑧ | Tukivarret 3-osaiset lyhyet                                 |
| ⑨ | 4 x tukilevyt  | ⑩ | 4 x jalkasuoja  |
| ⑪ | 2 x tukivarret 3-osainen pitkä                             | ⑫ | Poikkitangon vahvistus                                      |
| ⑬ | Poikkitanko  | ⑭ | 2 x Säädettyä pylvään korkeus                               |
| ⑮ | 2 x kiinnityskannattimet poikkipalkkia varten              |   |   |

### Valinnaiset lisävarusteet

- ATE2018-S tukilevyn korotus 155 mm
- ATE2019-S Tukilevyn korotus 80 mm.
- HTA2348 Kuljetuslaitteen asennussarja 1

Renault Masteriin, Opel Movanoon, Nissan Interstariin vuodesta 2010 alkaen.

Voidaan käyttää vain yhdessä asennuslevyn korotuksen 80 mm = ATE2019-S kanssa, jotta pääsee kiinnityskohtiin.

- HTA2349 Transporterin kiinnityssarja 2

Citroen Jumperiin, Peugeot Boxeriin, Fiat Ducatoon

Käytettävissä vain yhdistettynä pistokkeen korotuksen 80 mm = ATE2019-S kanssa, jotta päästään kiinnityspisteisiin asti

- HTA2351 Kuljetusauton kiinnityssarja 3

Mercedes Sprinteriin, VW Crafteriin vuodesta 2006 alkaen.

Voidaan käyttää vain yhdessä 2x liitinjärjestelmän kanssa korkeus 155 mm = 2x ATE2018 noutopisteisiin pääsemiseksi.

- HAT2352 Kuljetusauton kiinnityssarja 4

ajoneuvoihin, joissa on runkokori

Voidaan käyttää vain yhdessä 80 mm:n liitinjärjestelmän korkeuden = ATE2019-S kanssa poimintapisteiden saavuttamiseen.

- HHS2010-3 Pidike 4x liitinjärjestelmän jatkeelle

## 2.4 Sijainti

Nostin on pidettävä erillään syttyivistä ja räjähtävistä materiaaleista sekä auringonvalosta ja voimakkaasta valosta. Nostin on myös sijoitettava hyvin ilmastoituun paikkaan.

Nostin on asennettava riittävän tukevalle alustalle, tarvittaessa perustussuunnitelman eritelmien vähimmäisvaatimusten mukaisesti.

Asennuspaikkaa valittaessa on maaperäolosuhteiden lisäksi noudatettava tapaturmantorjuntamääräysten ja työpaikkamääräysten ohjeita ja määräyksiä.

Asennettaessa muuhun kuin maanvaraiseen lattiaan esim. 2. kerros, on lattian vahvuus varmistettava tarvittaessa rakennusalan asiantuntijan toimesta.

Nostin on asennettava ja käytettävä vain suljettujen tilojen sisällä. Siinä ei ole asianmukaisia turvavarusteita (esim. IP-suojaus, galvanoitu rakenne) ulkokäyttöön.

Lämpötila	5 - 50°C
Merenpinnan taso	< 1500m
Kosteus	50 % 40 °C:ssa - 90 % 20 °C:ssa

## 2.5 Sijainti Vähimmäisetäisyydet

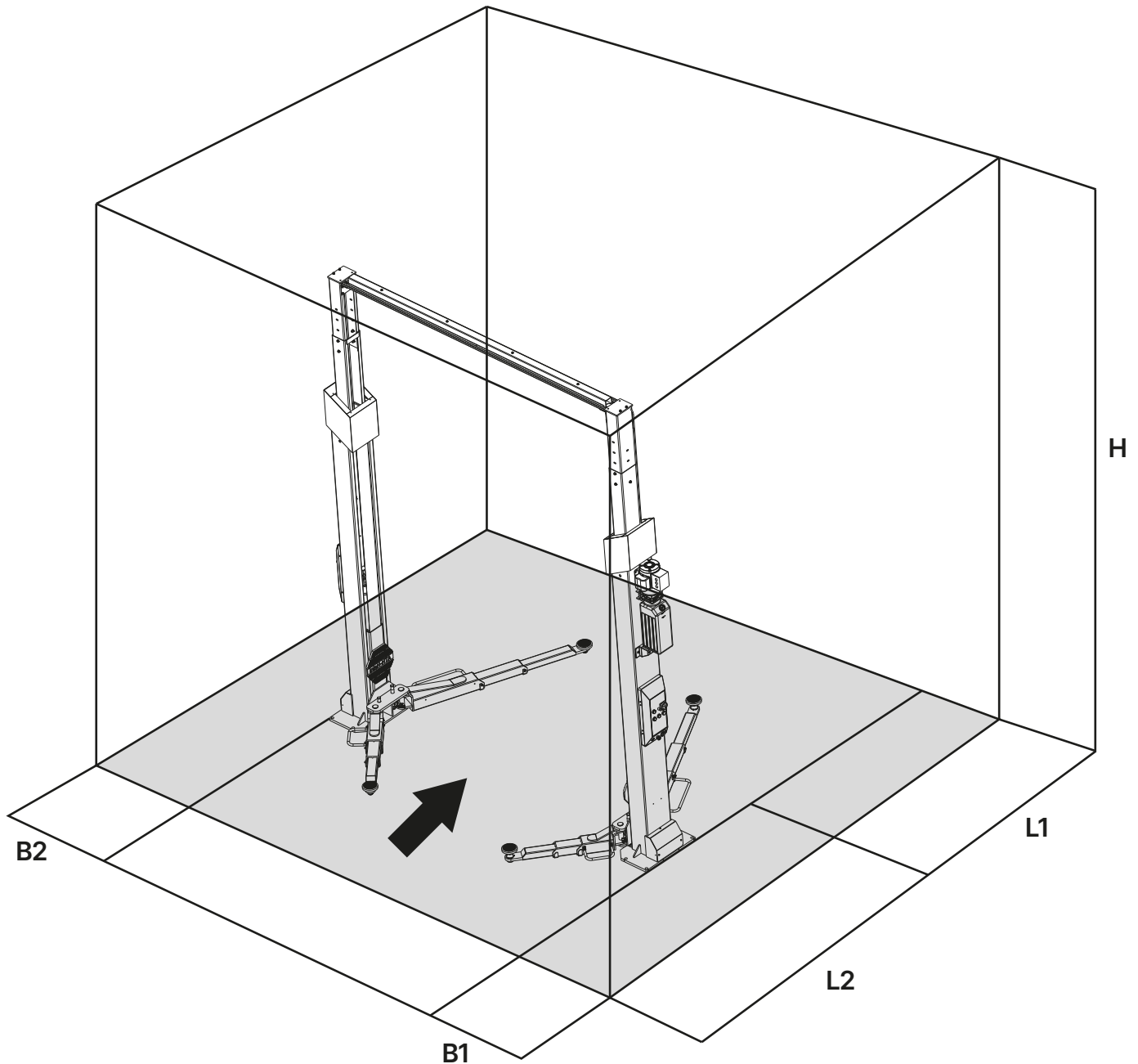

- B1 Pääpylvään ja seinän välinen etäisyys: **vähintään 1000 mm.**
- B2 Toissijaisen pylvään ja seinän välinen etäisyys: **Min. 700 mm.**
- L1 Etäisyys pylväs - seinä: **Min. 3200 mm**
- L2 Etäisyys pylväs - seinä: **Min. 3200 mm**
- H Huoneen korkeus  
 Alin asento: **Min. 4300 mm**  
 Keski-asento: **Min. 4500 mm**  
 Korkein asento: **Min. 4700 mm**

Virtaliitäntä ja maadoituskaapeli voidaan toteuttaa liittimen (pistorasia ja pistoke) tai kiinteän liitännän muodossa.

## 2.6 Kiinnitys

### Varoitus



Laitetta kiinnitettäessä on noudatettava yleisiä sekä paikallisia määräyksiä. Siksi nämä toimenpiteet saa suorittaa vain koulutettu asiantuntija.

Kone on pystytettävä ja tarvittaessa kiinnitettävä riittävän tukevalle alustalle perustussuunnitelmassa esitettyjen vähimmäisvaatimusten mukaisesti.

Kone on kiinnitettävä aiottuihin kohtiin sopivalla kiinnitysmateriaalilla, jos se on määritelty.

Asennuspaikkaa valittaessa on maaperäolosuhteiden lisäksi noudatettava tapaturmantorjuntamääräysten ja työpaikkamääräysten ohjeita ja määräyksiä.

Asennettaessa lattiakattoihin on tarkistettava niiden riittävä kantavuus. Yleisesti ottaen on suositeltavaa, että laite asennetaan lattiakattoihin ja että arviointia varten konsultoidaan rakennusalan asiantuntijaa.

## 2.7 Sähköliitäntä

### Huomio



Yleisiä ja paikallisia määräyksiä on noudatettava. Siksi tämän vaiheen saa suorittaa vain koulutettu asiantuntija.

Kiinnitä huomiota tarvittavaan syöttöjohtoon.

Kytkeäntä on tehtävä 230V Schuko -pistokkeella varustetun tuotteen mukaisesti.

Jännitepoikkeamat eivät saa ylittää 0,9 - 1,1 kertaa nimellijännitealuetta ja taajuuspoikkeamat eivät saa ylittää 0,99 - 1,01 kertaa taajuusaluetta. Jotta tämä voidaan taata, on ryhdyttävä tarvittaviin suoja-toimenpiteisiin.

Työn päätyttyä moottorin pyörimissuunta on tarkistettava.

## 2.8 Pneumaattinen liitäntä

### Huomio



Kaikkien pneumaattisten järjestelmien osalta syöttöjohdon ja järjestelmän väliin on asennettava paineilman huoltoyksikkö (joskus sisältyy toimitukseen).

Syöttölinjan ilmanpaineen on vastattava vähintään "[Tekniset tiedot](#)".

Paineilman huoltoyksikön oikea asetus on tarkistettava.

Paineilman huoltoyksikkö on huollettava säännöllisin väliajoin.

Maksimi- tai minimipaine varmistaa moitteettoman toiminnan ilman mahdollisia vaurioita.

## 2.9 Hydraulinen liitäntä



### Vihje

Ennen kuin järjestelmä otetaan käyttöön tai sitä käytetään ensimmäistä kertaa öljyllä, on optimaalisen, häiriöttömän sekä lähes ilmattoman toiminnan kannalta noudatettava seuraavaa.

Kaikki hydraulikkalinjat on liitettävä ja kiristettävä hydraulikkasuunnitelman tai letkumerkinnän mukaisesti.

Kaikki hydraulilinjat ja sylinterit on liitettävä hydraulikkasuunnitelman tai letkumerkinnän mukaisesti.

Järjestelmän ja käytettyjen letkujohtojen asianmukaisen ja turvallisen toiminnan varmistamiseksi on tärkeää varmistaa, että käytetyt hydraulinesteet ovat valmistajan erityisten eritelmien ja suositusten mukaisia.

Käytetyt muut nesteet, jotka eivät täytä erityisvaatimuksia tai joissa saattaa olla epäpuhtauksia, vahingoittavat koko hydraulijärjestelmää ja lyhentävät käytettyjen hydraulijärjestelmien käyttöikää.



### Vihje

Laitoksen saastuminen on mahdollista myös uuden öljytäytön yhteydessä.

Vähimmäisvaatimus ja vähimmäisöljymäärä on tarkistettava tai lisättävä tarvittaessa.

## 2.10 Kokoonpano



### Vihje

Näitä ohjeita ei pidä pitää asennusohjeina, vaan tässä annetaan vain vihjeitä ja apua asiantunteville ja taitaville asentajille.



### Varoitus

Seuraavissa töissä on käytettävä asianmukaista vaate- ja yksilöllisiä suojavarusteita.



### Caution

Virheellinen kokoaminen ja säätäminen johtaa vastuun ja takuun poissulkemiseen.

Osittain valmiiksi kootut nostimet on tarkastettava, opastettava ja hyväksyttävä pätevän henkilön toimesta ennen käyttöönottoa.

Nostimen kokoamisen on oltava ammattitaitoisen ja pätevän henkilön suorittama.



## 2.10.1 Säätien suunnitelma



### Huomio

Älä asenna nostolavaa asfaltille tai pehmeälle tasoitteelle. Laajennusliitoksia tai halkeamia, jotka katkaisisivat raudoituksen jatkuvuuden, ei saa olla. Käyttäjän on tarkistettava alakattojen kantavuus.

Nostolavan toiminta voi heikentyä, jos se seisoo vinossa.

Noudatetaan betonin laatua ja kovettumisaikaa.

Betonin laatu	C20/25
Betonin kovettumisaika	Vähintään 20 päivää

# Säätien suunnitelma

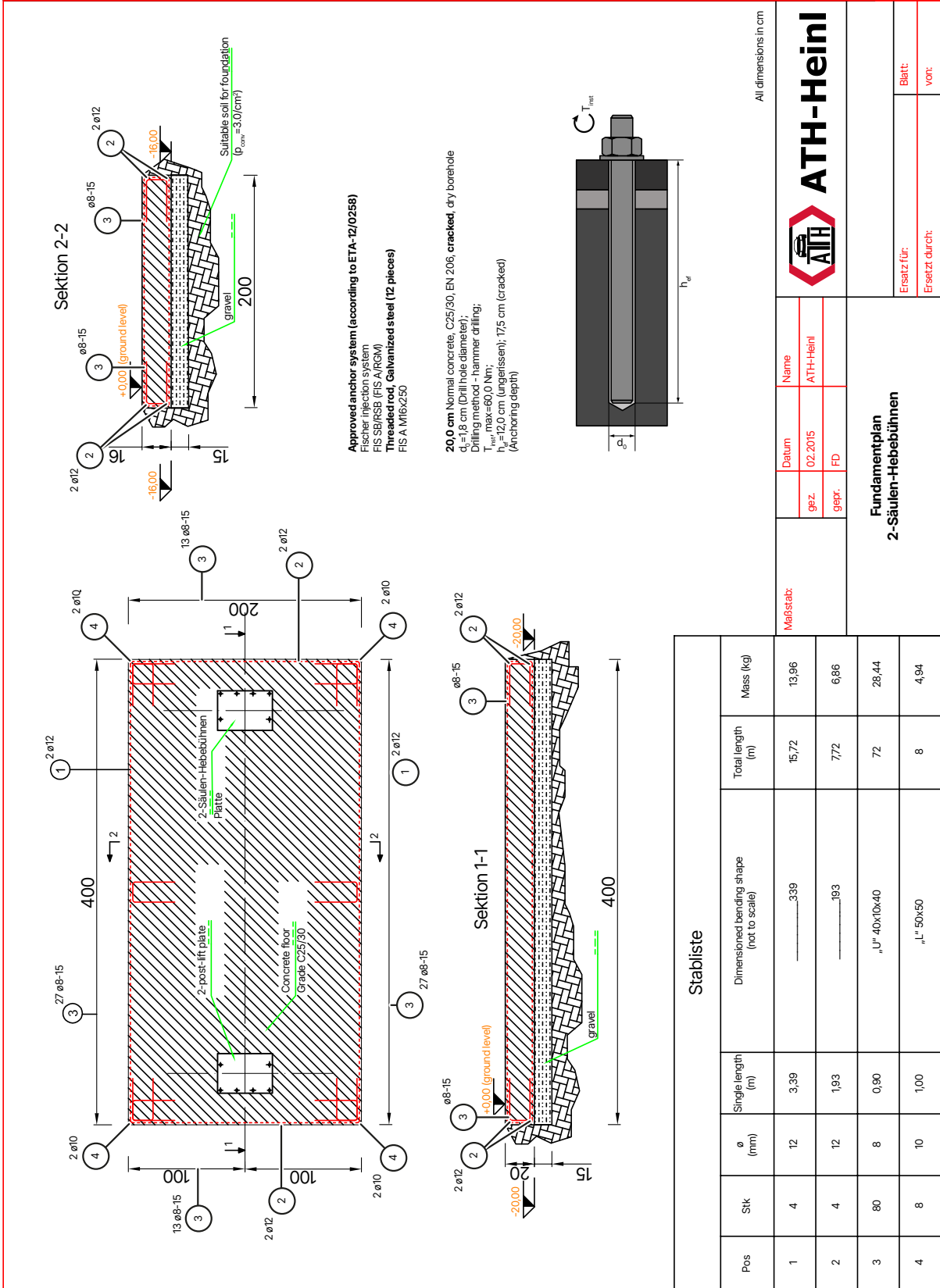

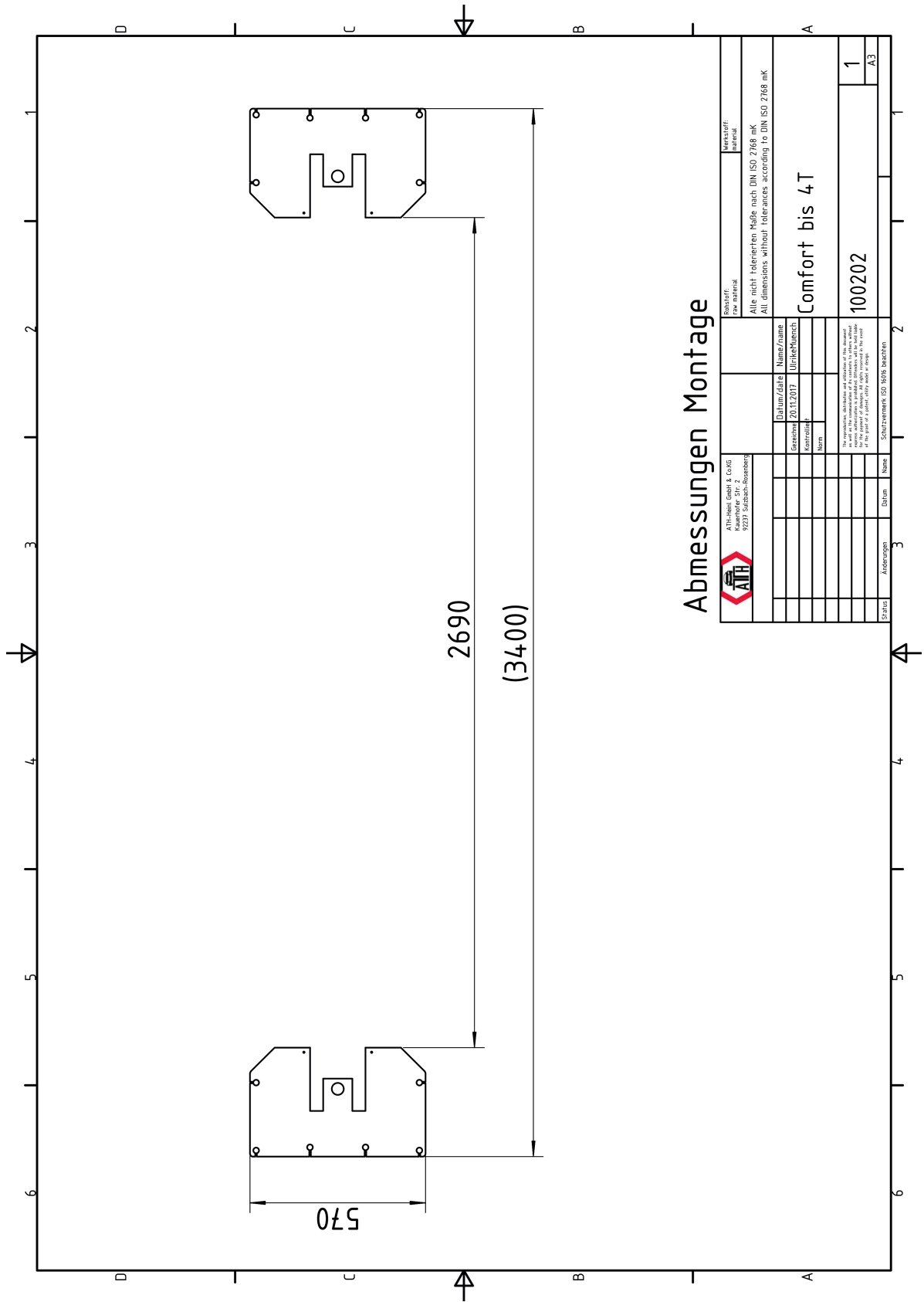

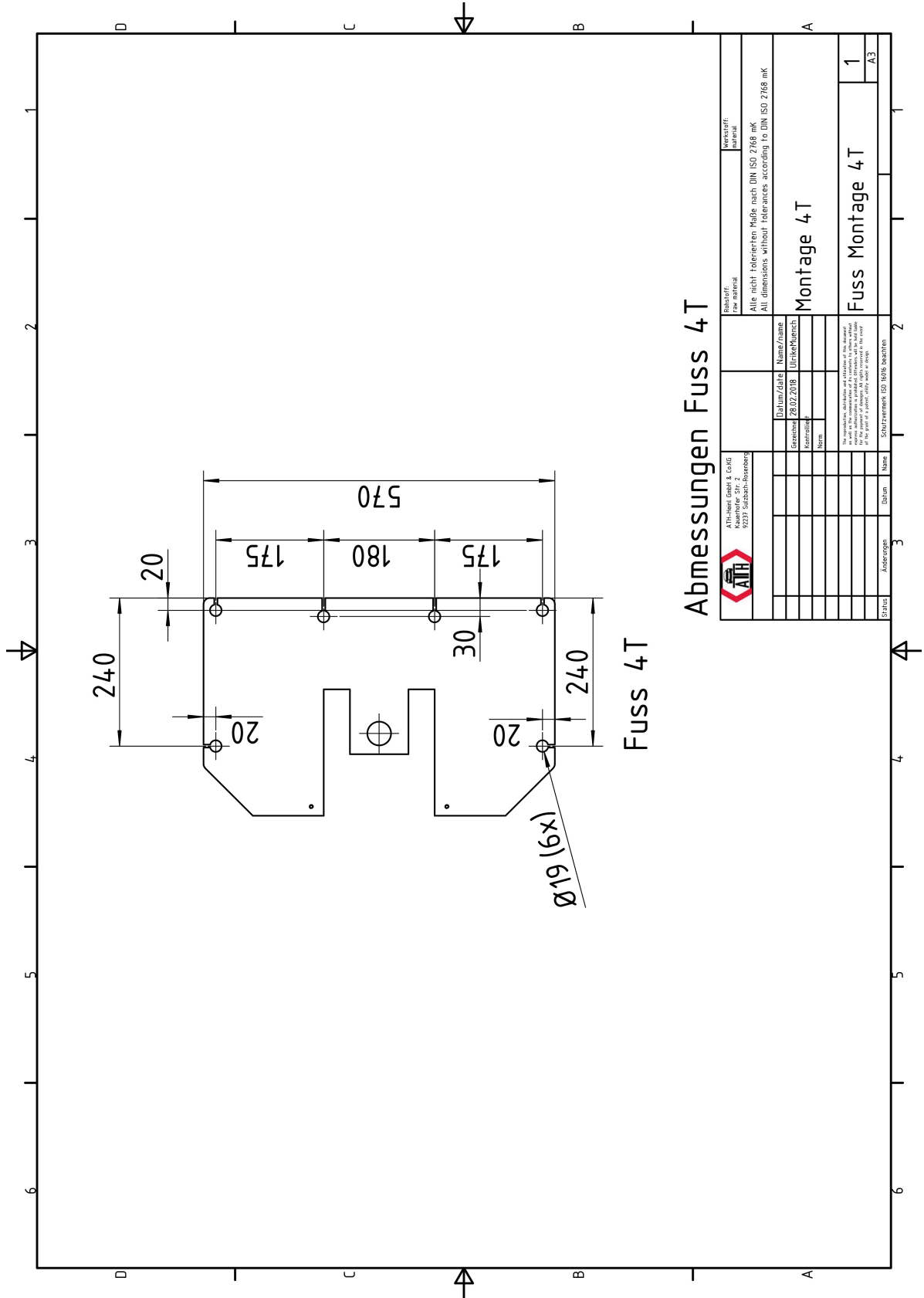

### Abmessungen Fuss 4T

Fuss 4T

## 2.10.2 Nostolavan kokoaminen

### Nostopylväiden sijoittaminen ja kohdistaminen

1. Ennen pylväiden asettamista kiinnitä pylväänostimet.
2. Kun olet asettanut pylväät pystyyn, tarkista niiden välinen etäisyys kiinnittämällä poikkipalkki ennen ankkurointia.
3. Varmista ennen ankkurointia tappien avulla, että molemmat nostopylväät ovat kohdakkain molempiin suuntiin alla esitetyllä tavalla; kohdista ne tarvittaessa aluslevyillä tai aluslevyillä.

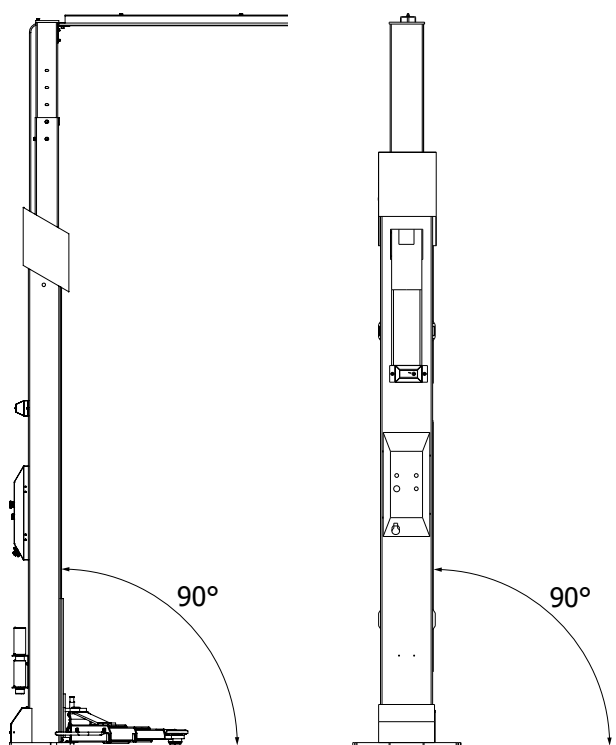

### Kiinnitys turva-ankkureilla

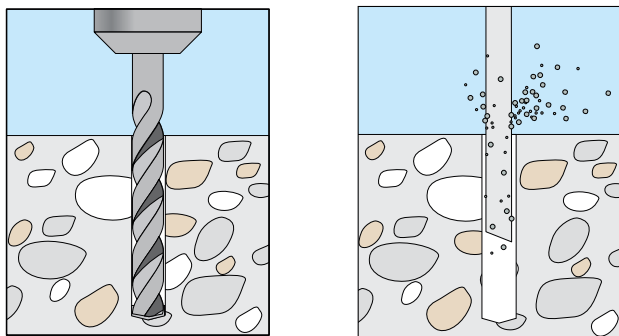

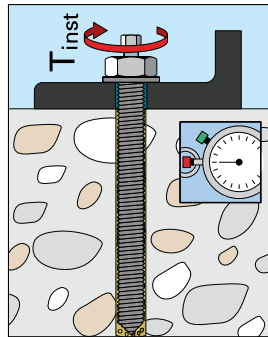
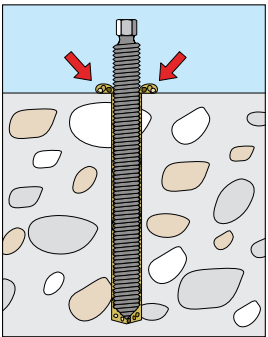
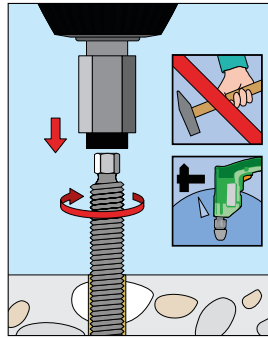
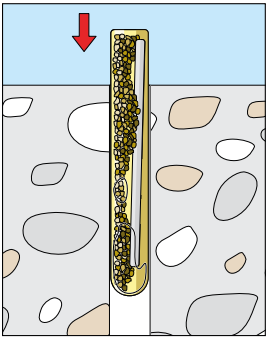

## Turvasalpojen asennus ja säätö

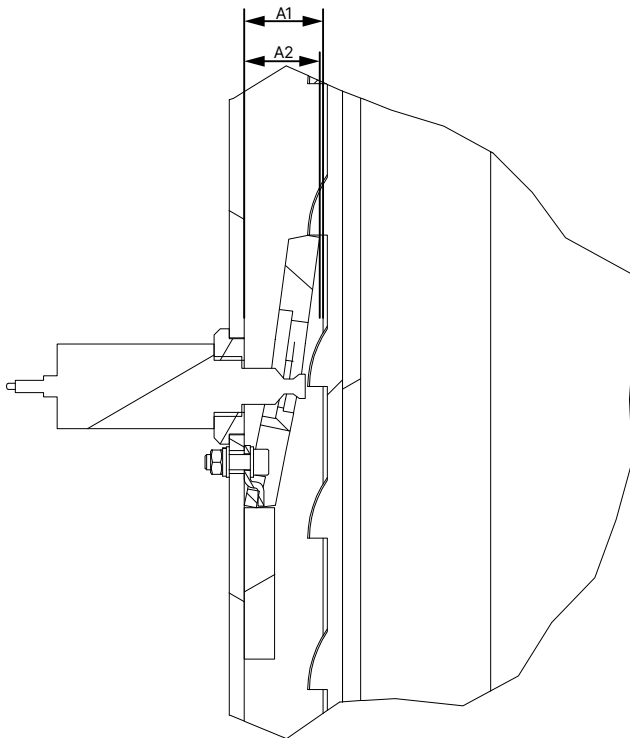

- Asenna kaikki turvasalvat ja magneetit seuraavasti.
- Varmista, että pylvään etäisyys nostokelkkaan A1 ja pylvään etäisyys lukitsemattomaan turvasalpaan A2 ovat samat. Tarvittaessa etäisyyttä voidaan säätää sähkömagneetin mutterilla.

## Liukukiskojen voitelu

Voitele pylvään liukukiskot kuvan osoittamalla tavalla.

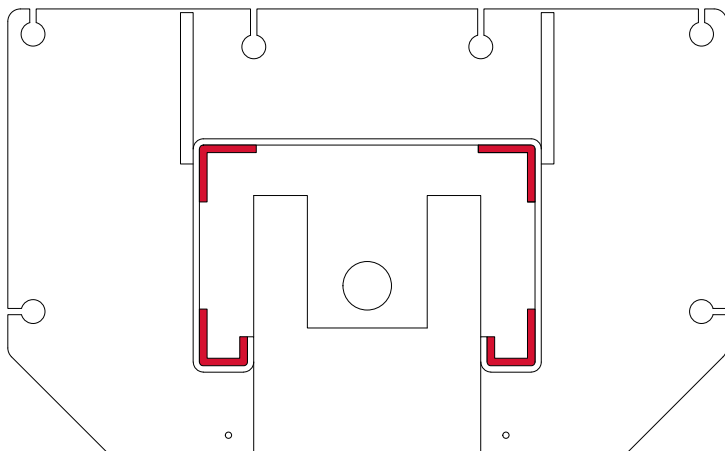

Käytettävä rasvatyyppi löytyy osoitteesta ["Kulutustarvikkeet kokoonpanoa, huoltoa ja hoitoa varten"](#).

### Synkronointikaapeleiden kiinnittäminen

1. Aseta köydet paikoilleen alla olevien piirustusten mukaisesti.
2. Öljyä sen jälkeen poikkeuskiekkujen akselit, kuten osoitteessa ["Ylläpito- tai hoitosuunnitelma"](#) on esitetty.
3. Kiinnitä nyt taittohihnapyörät ja kiinnitä ne oheisilla turvarenkailla.
4. Kiinnitä köydet nostotrukkiin kuvan mukaisesti.

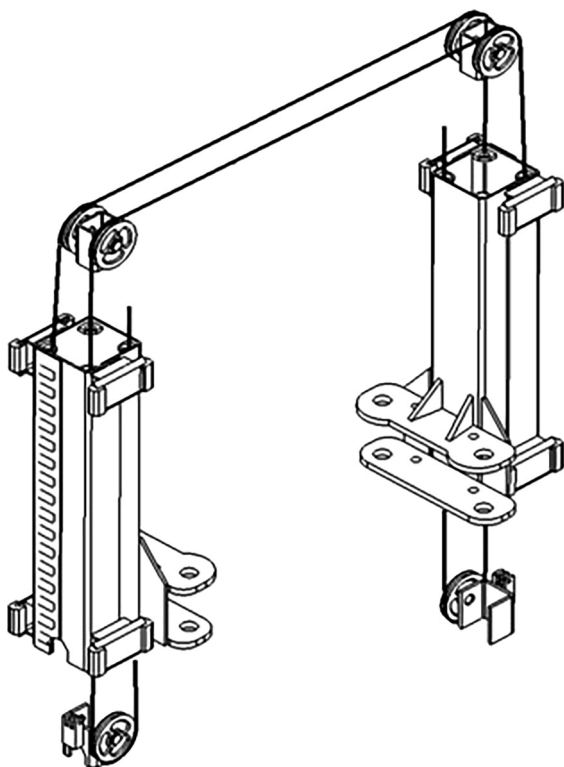

### Hydrauliikan kytkeminen

Kiinnitä hydrauliletkut kuvan osoittamalla tavalla.

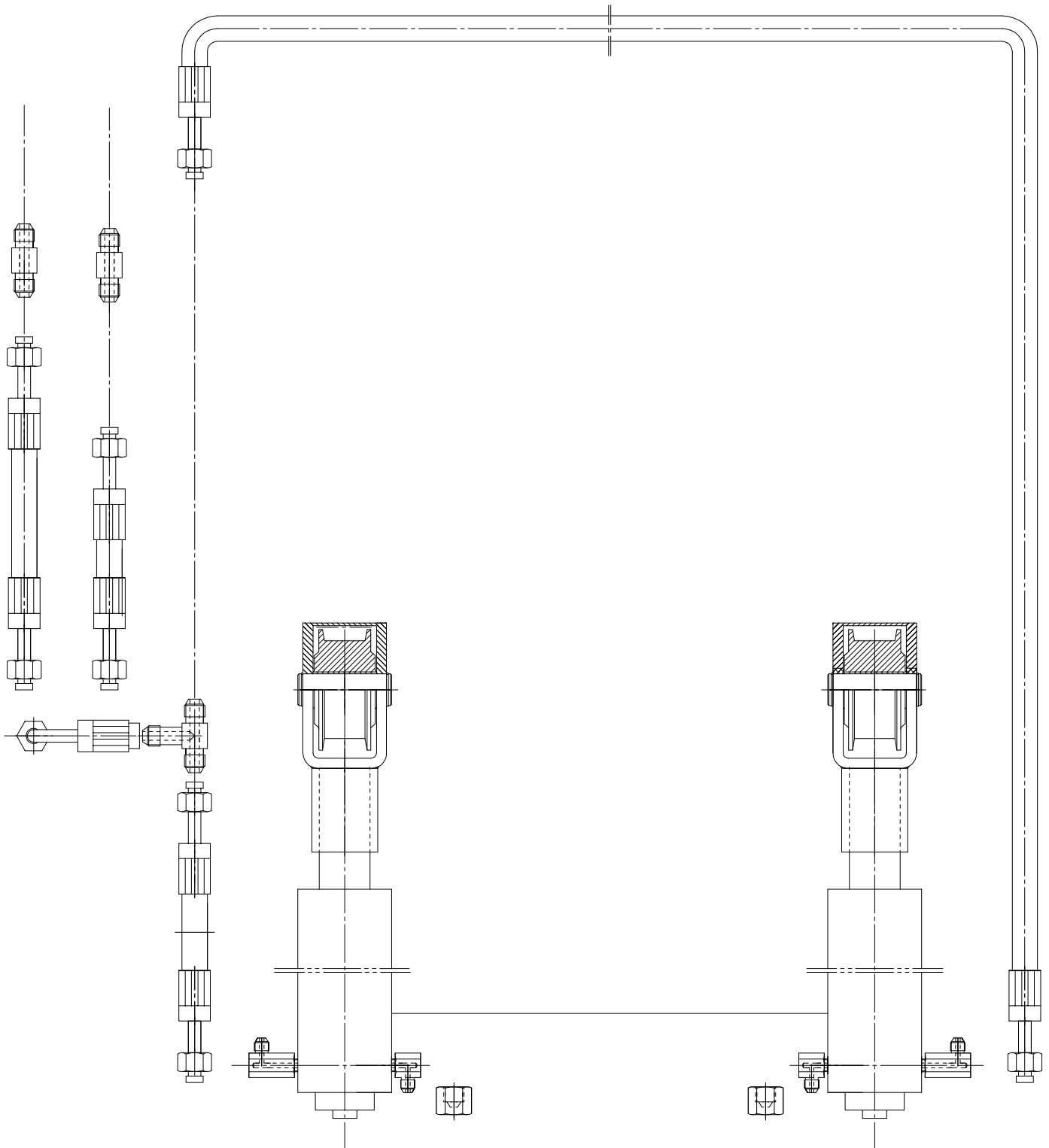

### Aseta nostovarret paikoilleen:

1. Tarkista kaikki nostovarsien jatkolukot ja säädä tarvittaessa.



2. Kiinnitä nostovarret vaunuun pulteilla ja aluslevyillä.

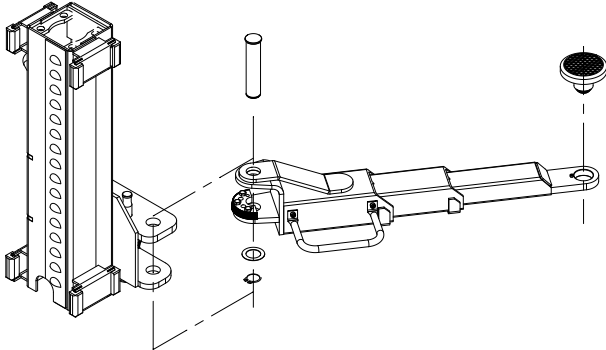

### Hydrauliöljy

Täytä hydrauliöljy mittatikun merkkiin asti.

Tyhjennä sitten hydraulipiiri luvussa "[Huolto](#)" kuvatulla tavalla.

### Sähköliitäntä



#### Huomio

Tässä on noudatettava sekä yleisiä että paikallisia määräyksiä.

Siksi tämän vaiheen saa suorittaa vain koulutettu asiantuntija. Kiinnitä huomiota tarvittavaan syyttöjohtoon (katso "[Sähköliitäntä](#)").

### Tarkasta ennen ensimmäistä nostoa

- Tarkista, että kaikki liitännät (ruuvit, mutterit, pultit jne.) on kiinnitetty oikein.
- Tarkista kaikkien rajakytkimien oikea asetus ja toiminta.
- Tarkista kaikkien hydrauliiikan ja pneumatiikan osien ja liitäntöjen tiiveys ja kiristä tarvittaessa.
- Tarkista kaikkien painikkeiden oikea toiminta. Varmista, että kaikki toiminnon edellyttämät komponentit on aktivoitu (avatkaa sulkimet, avatkaa laskuventtiili, aktivoikaa moottorin kontaktorit jne.).
- Tarkkaile moottorin pyörimissuuntaa ja muuta sitä tarvittaessa.
- Nosta ja laske hissi 2-3 kertaa ja tarkista synkronointi.



#### Vihje

Voit tarkistaa synkronoinnin mittaamalla nostolavan etäisyyden pohjalevyyn. Kauempana oleva nostovaunu on kiristettävä.

### Nostaminen kuorman alla

- Nosta kuorma noin 1000 mm:n korkeuteen.
- Laske sitten kuorma ensimmäiseen loviin (n. 500 mm).
- Tarkista synkronointi ja säädä sitä tarvittaessa.
- Kun jatkat nostamista, kiinnitä edelleen huomiota synkronointiin.
- Laske kuorma alas ja asenna puuttuvat suojuukset tai luiskat.

### Vihje



Asennuksen jälkeen täytä oheinen "[Testikirja](#)".

Näitä tietoja tarvitaan mahdollisen huoltotapauksen yhteydessä.

### Hätälasku sähkökatkoksen sattuessa

1. Kytke lava pois pääkytkimen kautta ja varmista se uudelleen kytkemistä vastaan.
2. Nosta kahta nostokärryä n. 30 mm sopivalla nostolaitteella, jotta varmistussalvat voidaan avata.
3. Avaa ja kiinnitä turvasalvat käsin, jotta nostovaunut voivat laskeutua.
4. Toista nyt vaiheet 2 ja 3 toiselle pylväälle.
5. Käännä hitaasti laskuventtiilin hätälaskuruuvia <sup>①</sup> vasemmalle (auki). Lava laskeutuu nyt alas.
6. Kun laskeutuminen on päättynyt, sulje hätäalennusruuvi <sup>①</sup> uudelleen.

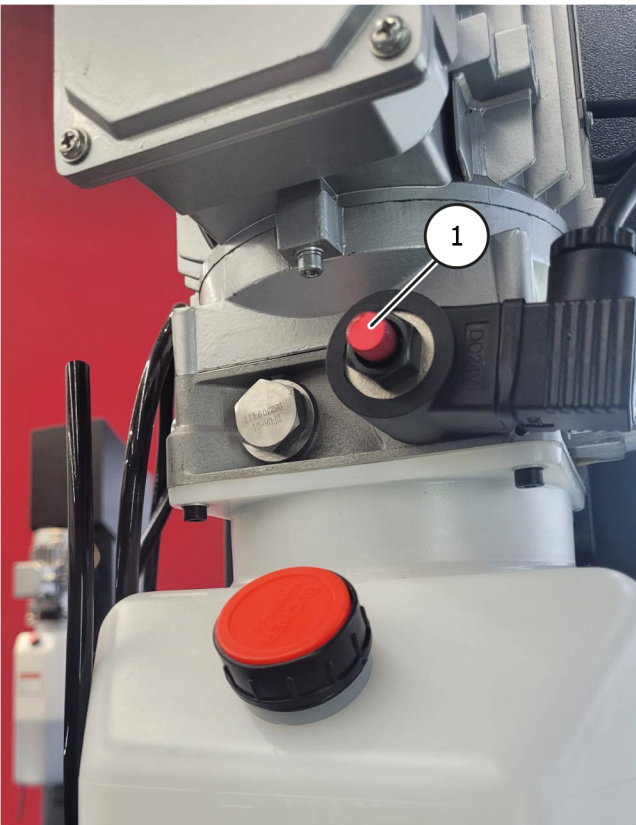

### Laskunopeuden venttiilin säätäminen

1. Löysää laskunopeusventtiilin <sup>②</sup> lukkomutteria <sup>①</sup>.
2. Aseta laskunopeus teknisissä tiedoissa ilmoitetun mukaisesti.

3. Laskeutumisnopeusventtiin kuusioruuvin kiertäminen myötäpäivään laskee nostinta hitaammin, kiertäminen vastapäivään laskee sitä nopeammin.
4. Kun olet saanut työn valmiiksi, varmista asetus kiristämällä laskuventtiin vastamutteri.

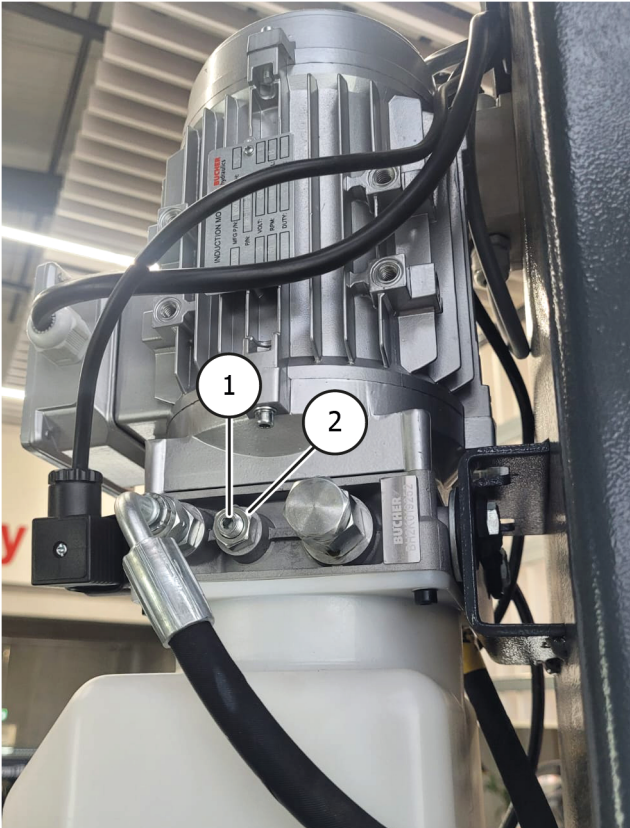



### 3 OPERAATIO

#### 3.1 Käyttöohjeet

Yritys: Toiminta:	<b>Toimintaohjeet</b> Ajoneuvojen nostolavoilla työskentelyyn	Päivämäärä: Allekirjoitus:
         	<b>Ihmisille ja ympäristölle aiheutuvat vaarat</b>	
	<ul style="list-style-type: none"><li>Ajoneuvon mahdollisesta liukastumisesta aiheutuva vaara</li><li>Ajoneuvon kuumien pintojen aiheuttama vaara</li><li>Liikkuvien osien aiheuttama puristumisvaara.</li><li>Sähkölaitteista johtuvat sähkövaarat</li><li>Laitteiden puutteellisesta huollosta johtuva vaara</li></ul>	
	<b>Suojatoimenpiteet ja käyttäytymissäännöt</b>	
	<b>Ajoneuvon nostaminen</b>	
	<ul style="list-style-type: none"><li>Aseta ajoneuvo nostimelle.</li><li>Vältä epätasaista kuorman jakautumista, älä ylikuormita nostolavaa, käytä sopivia nostoelementtejä, joissa on liukumaton tai muotoon sovitettu pinta, nosta vain ajoneuvon määrätyistä kohdista.</li><li>Tarkista kääntövarren turvalaitteiden tai kääntyvien varsien turvalaitteiden toiminta kaikissa suunnissa.</li><li>Nosta vain, jos henkilöitä ei ole vaarassa.</li></ul>	
	<b>Työskentely nostetussa ajoneuvossa</b>	
	<ul style="list-style-type: none"><li>Valitse ja käytä henkilökohtaisia suojavarusteita työn mukaan (esim. kuumat pinnat).</li><li>Varo kuumia osia</li><li>Osien purkamisen voi muuttaa kuorman jakautumista: varmista tarvittaessa ajoneuvo kaatumisen varalta.</li><li>Käytä vain hyväksytyjä asennustukia</li></ul>	
	<b>Ajoneuvon laskeminen</b>	
	<ul style="list-style-type: none"><li>Poista työkalut ja muut esineet vaara-alueelta</li><li>Laske ajoneuvo alas vain, jos henkilöitä ei ole vaarassa.</li><li>Jalkavammoja estävät jalkojen ohjaimet, turvareunat tai varoitusääni välipysähdyksen jälkeen.</li></ul>	
	<b>Nostolavaa saavat käyttää ilman valvontaa vain ohjeistetut ja pätevät 18 vuotta täyttäneet työntekijät.</b>	
<b>Käyttäytyminen toimintahäiriöissä ja vaaratilanteissa</b>		
<ul style="list-style-type: none"><li>Ilmoita koneen vioista asentajalle tai valmistajalle.</li><li>Kytke kone pois päältä ja varmista se luvattomalta uudelleenkäynnistykseltä.</li><li>Vauriot saa korjata vain pätevä henkilökunta</li><li>Tulipalon sattuessa yritä sammuttaa tulipalo</li></ul>		
<b>Ensiapu</b>		
<ul style="list-style-type: none"><li>Ilmoita asiasta ensiavuttajalle (ks. hälytys- tai pelastussuunnitelma)</li><li>Hoitakaa vammat välittömästi</li><li>Tee merkintä ensiapukirjaan</li><li>Jos kyseessä on vakava loukkaantuminen, hätäkeskukseen 112.</li></ul>		
<b>Huolto</b>		
<ul style="list-style-type: none"><li>Vain valtuutettu ja koulutettu henkilökunta saa suorittaa korjauksia.</li><li>Irrota kone virransyötöstä tai varmista se siitä asennus-, säätö-, huolto- ja kunnossapitotöiden ajaksi.</li><li>Puhdista nostin työn päätyttyä ja tarkista hydraulijärjestelmän nestetaso.</li><li>Nostin vuositarkastus valtuutetun ja koulutetun henkilön toimesta.</li></ul>		

**Notruf 112**

### 3.2 Perusmuistiinpanot

- Koneetta saavat käyttää itsenäisesti vain 18 vuotta täyttäneet henkilöt, jotka on perehdytetty koneen käyttöön ja jotka ovat osoittaneet pätevyytensä työnantajalle.
- Työnantajan on nimenomaisesti valtuutettava heidät käyttämään koneetta. Määräys koneen käyttämiseen on annettava kirjallisesti.
- Koneetta saa käyttää vain sille tarkoitettuun tarkoitukseen.
- Käytä kokoonpanossa ja käytössä aina määriteltyä materiaalia.
- Tarkasta kaikki osat ennen kokoamista tai purkamista; niissä ei saa olla merkkejä vaurioista.
- Noudata tarvittaessa valmistajan ajoneuvokohtaisia kokoonpano- tai purkamisohjeita.
- Tärkeä osa takuuta / takuuta on huoltosuunnitelman noudattaminen. Erityisesti puhtaus, korroosiosuojaus, valvonta tarvittaessa välitön vaurioiden korjaaminen.
- Käytön aikana on aina varottava vaaroja. Heti kun vaaratilanteita ilmenee, sammuta kone välittömästi, irrota verkkopistoke ja katkaise ilmansyöttö. Ota sitten yhteys jälleenmyyjään.
- Kaikkien varoitusmerkkien on aina oltava selvästi luettavissa. Jos ne ovat vaurioituneet, ne on vaihdettava välittömästi.

#### Vaara



Kiinnitä huomiota koneen mahdollisiin leikkauskohtiin.

#### Caution



Käytön aikana melu voi nousta 85 dB (A):iin, joten käyttäjän on ryhdyttävä asianmukaisiin suojaustoimenpiteisiin.

#### Vaara



Koneen liikkuvat osat voivat tarttua löysään vaatetukseen, pitkiin hiuksiin tai koruihin.

### 3.3 Nostolavan käyttö

#### Valmistelut

#### Huomio



Lue huolellisesti kaikki turvallisuusohjeet ennen nostimen käyttöä.

1. Laske nostolava kokonaan alas, kunnes tukivarren lukot ovat poissa käytöstä.
2. Aseta nostovarret kulkusuunnan suuntaisesti.
3. Aja ajoneuvo pylväiden väliin kiinnittäen huomiota osoitteeseen "[Kuormituksen jakautuminen](#)".

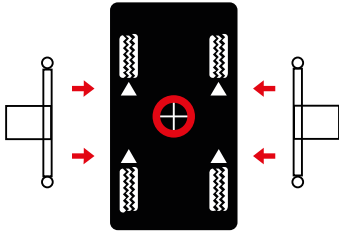

4. Säädä nostovarret siten, että ajoneuvo on sijoitettu painopisteen ollessa pylväiden välissä keskellä. Säädä tukilevyjen korkeus siten, että ne yltävät valmistajan ilmoittamiin nostopisteisiin; käytä tarvittaessa tarvittavia tukilevyjen sovitteita.

#### Huomio



Noudata 250 mm:n enimmäiskorkeutta tai tukilevyn sovitin enimmäiskorkeutta.

#### Ajoneuvon nostaminen

1. Kytke nostolavan pääkytkin päälle.
2. Nosta ajoneuvo painamalla "Lift"-painiketta, kunnes ajoneuvo nousee 100-150 mm:n korkeuteen.
3. Tarkista uudelleen, että ajoneuvo on kiinnitetty ja että kaikki lukituspultit ovat kiinni.
4. Varmista aina, että turvalaitteet ovat kytkettyinä, ennen kuin yrität työskennellä ajoneuvon päällä tai sen lähellä.

#### Pysäköintiasento

1. 500 mm:n korkeudesta alkaen turvasalpa kytkeytyy automaattisesti.
2. Pysäköintipainikkeen painaminen laskee nostimen seuraavalle lovelle. Varmista, että korkeus on tasainen.

#### Ajoneuvon laskeminen

1. Tarkista ennen nostolavan laskemista, ettei ajoneuvon tai nostovarsien alla ole esteitä.
2. Paina "Lower"-painiketta ja laske ajoneuvo alas. Jos nostolava on turvasalvassa, paina "Nosta"-painiketta n. 2 sekuntia etukäteen turvasalvojen lukituksen avaamiseksi. Tämän jälkeen voit laskea nostolavan alas.

#### Aja ulos

1. Laske nostolava kokonaan alas.
2. Taita tukilevyt alas ja käännä nostovarret takaisin 90°-asentoon.
3. Aja ajoneuvo pois nostolavalta.

## 4 HUOLTO

Koneen turvallisen käytön varmistamiseksi käyttäjän on huollettava kone säännöllisesti.

Korjaustöitä saavat tehdä vain valtuutetut huoltokumppanit tai asiakas valmistajan kanssa neuvoteltuaan.

### Varoitus



#### Ennen huolto- ja korjaustöitä on:

- Kone on irrotettava KAIKISTA virtalähteistä.
- Kytke pääkytkin pois päältä tai irrota pistoke pistorasiasta ja vapauta tarvittaessa paineilma järjestelmästä.
- On ryhdyttävä asianmukaisiin toimenpiteisiin, jotta kone ei pääse kytkeytymään uudelleen päälle

### Varoitus



Sähköelementteihin tai syöttöjohtoon kohdistuvia töitä saavat tehdä vain pätevät henkilöt tai sähköasentajat.

### 4.1 Kulutustarvikkeet kokoonpanoa, huoltoa ja hoitoa varten

#### Hydrauliikkaöljy

Vähimmäisvaatimus			
Eni PRECIS HVLP-D Tuotenro: 090530 (20 litraa) 90536 (10 litraa)			
Kesä	(10°-45°)	HVLP-D 32	(esim. Eni PRECIS HVLP-D)
Talvi	(alle 10°)	HVLD-22	(esim. Eni PRECIS HVLP-D)

#### Säilöntäaine köysille, hitsauksille, ruuveille, kulmille, reunoille ja onteloille.

Vähimmäisvaatimus		
Würth suojaava vahasuihke	400 ml	Tuotenro: 90534

#### Voiteluaine liukukiskoille

Vähimmäisvaatimus	
LAGERMEISTER WHS 2002 Valkoinen EP-suuritehorasva.	Tuotenro: 90530

#### Holkkien, ketjujen, rullien ja liikkuvien osien voiteluaine.

Vähimmäisvaatimus	
Valkoinen Ultra Luber -suihkupurkki	500 ml Tuotenro: 34403



### Lattian kiinnitys

Vähimmäisvaatimus
Kiinnitystanko M16x250 art.nro: 090527 + ruiskutuslaastikasetti 300 ml art.nro: 090526

### Puhdistus

Vähimmäisvaatimus
Caramba Intensive Brake Cleaner asetoniton jarrupuhdistusaine

### Metallien, maalattujen tai pulverimaalattujen pintojen hoito ja suojaus

Vähimmäisvaatimus		
Petec Spray läpikuultava	500 ml	Tuotenro: 73550
Petec imupullo läpikuultava	1000 ml	Tuotenro: 73510
Würth suojavahasuihke	400 ml	Tuotenro: 90534

### Metallien, maalattujen tai pulverimaalattujen pintojen hoito ja suojaus kulutuspinnan alueella ja muoviosien suojaus

Vähimmäisvaatimus		
Valet Pro Classic Protectant - muovintiivisteaine	500 ml	Tuotenro: 20020034S



## 4.2 Öljyä koskevat turvallisuusmääräykset

- Noudata aina käytetyn öljyn käsittelyä koskevia lakisääteisiä vaatimuksia tai määräyksiä.
- Hävitä käytetty öljy aina sertifioidun yrityksen toimesta.
- Vuodon sattuessa öljy on kerättävä välittömästi talteen sideaineita tai lokeroita käyttäen, jotta se ei pääse tunkeutumaan maaperään.
- Vältä ihokosketusta öljyn kanssa.
- Älä päästä öljyhöyryjä ilmakehään.
- Öljy on syttyvä väliaine. Ole tietoinen mahdollisista vaaroista.
- Käytä öljynkestävää suojavaatetusta, kuten käsineitä, suojalaseja, suojavaatetusta jne.

### 4.3 Ylläpito- tai hoitosuunnitelma



#### Vihje

Kone on huollettava, puhdistettava ja kunnossapidettävä säännöllisin väliajoin riippumatta siitä, kuinka likainen se on.

Tämän jälkeen kone on käsiteltävä hoitoaineella (esim. öljy- tai vahasuihke). Älä käytä iholle haitallisia puhdistusaineita.

**Jos mainittuja kohtia ei noudateta, takuuoikeus raukeaa!**

Intervalli	Välittömästi	Viikoittain	Kuukausittain	1/4 vuosittain	1/2 vuosittain
KAIKEN turvallisuuteen liittyvän osan tarkastus	X				
Puhdistus	X				
Pintasuojausten tarkistaminen tai palauttaminen	X				
Hydraulijärjestelmän tiiveyden tarkastus	X				
Tarkistetaan tai palautetaan pintasuojaus tai korroosiosuojaus	X				
Tarkistetaan tai korjataan maalipinnan ja osien vauriot	X				
Ruostevaurioiden tarkistaminen tai korjaaminen	X				
Tarkista tai käsittele uudelleen ontelot ja maalaamattomat alueet.	X				
Pneumaattisen järjestelmän tiiveyden tarkastus	X				
Tarkista ruuvien lujuus	X				
Tarkista, voitele ja säädä laakerivälily.	X				
Tarkista kuluvat osat		X			
Tarkista nesteet (taso, kuluminen, likaantuminen, laatu).		X			
Tarkista ja voitele liukupinnat		X			
Sisäisen lian poistaminen			X		
Puhdista ja tarkista sähköosat				X	
Tarkista moottorin ja vaihteiston toiminta ja kuluminen				X	
Tarkista hitsit ja rakenne				X	
Suoritetaan silmämääräinen tarkastus (tarkastussuunnitelman mukaisesti)					X

#### 4.4 Vianmääritys tai virheen näyttö ja korjaaminen

##### Nosto-ongelmat

Oireet	Syy	Ratkaisu
<b>Nostin ei nouse, kun painiketta painetaan (moottori ei käy).</b>	Moottorin vaurioituminen	Tarkista moottori ja vaihda tarvittaessa
	Sulakkeet ovat palaneet esim. jännitteen vaihteluista johtuen.	Poistetaan syyt ja vaihdetaan sulakkeet
	Viallinen painike ja/tai kosketin	Vaihda painike ja/tai kosketin
	Viallinen pääkytkin ja/tai kosketin	Vaihda pääkytkin ja/tai kosketin
	Viallinen tai riittämätön syöttökaapeli	Vaihda kaapeli
	Vaihteleva tai väärä syöttöjännite	Tarkista jännite
	Viallinen moottorikontaktori	Vaihda moottorin kontaktori
	Lämpörele on lauennut	Tarkista lämpörele ja moottori
	Rajakytkin viallinen tai tukossa	Tarkista rajakytkin, vaihda tarvittaessa
<b>Nostolava ei nouse, kun painiketta painetaan (moottori käynnissä).</b>	Hydrauliöljyvaje	Täytä öljy uudelleen
	Öljynsuodatin tukossa	Puhdista öljynsuodatin
	Öljyhäviö	Vaihda vaurioituneet osat
	Avaa laskuventtiili	Tarkista ja vaihda laskuventtiili tarvittaessa
	Moottorin väärä pyörimissuunta.	Vaihda vaiheet
	Viallinen hammaspyöräpumppu	Tarkista pumppu ja vaihda tarvittaessa
	Sallittu kuormitus on ylitetty	Työskentele määritellyn hyötykuorman rajoissa
	Paineenrajoitusventtiili on asetettu liian alas	Aseta paineenrajoitusventtiili suurimpaan käyttökuormaan
<b>Nostolava nousee nykäisevästi</b>	Liian vähän tilaa liukukiskojen välillä	Liukukiskojen ja ohjaimen välisen etäisyyden on oltava 1,5 - 2,5 mm.
	Hydraulijärjestelmässä on ilmaa	Huuhtelee hydraulijärjestelmä
	Likainen hydrauliöljy	Vaihda hydrauliöljy
	Liukukiskoja ei ole voideltu	Voitele liukukiskot
<b>Nostolava jatkaa nostamista painikkeen vapauttamisen jälkeen</b>	Viallinen painike tai kontaktori	Vaihda viallinen painike tai kontaktori



## Ongelmat laskun aikana

Oireet	Syy	Ratkaisu
Nostin ei laskeudu	Turvasalvat eivät reagoi	Tarkista kaapelin kytkentä Tarkista sähkömagneetit, vaihda tarvittaessa Vapauta salvat nostamalla niitä.
	Viallinen ohjausrele	Tarkista ohjausrele
	Este lavan alla	Poista este
	Letkun murtumissuoja laukesi	Nosta alustaa lyhyesti ja paina uudelleen "DOWN".
	Laskuventtiili ei ole aktivoitunut	Tarkista sähköliitäntä
	Laskuventtiilin magneettikäämi viallinen.	Vaihda magneettikäämi
	Laskuventtiili viallinen	Vaihda
	Laskunopeusventtiili väärin säädetty	Säädä
<b>Jos vikoja ei voida korjata, laske hissi alas hätälaskuruuvilla ja ota yhteyttä huoltotiimiimme.</b>		
Lava laskeutuu liian hitaasti tai nykivästi	Laskuventtiili likainen	Puhdista laskuventtiili
	Laskeutumisnopeuden venttiili on säädetty väärin	Säädä
Hissi laskeutuu itsestään	Vuotavat hydrauliset liitännät	Kiristä liitokset, tiivistä tarvittaessa
	Vuotavat hydraulilinjat	Vaihda hydraulilinja
	Vuotava hydraulisylinteri	Vaihda tiivisteet ja puhdista hydraulijärjestelmä
	Likainen tai viallinen laskuventtiili	Puhdista tai vaihda laskuventtiili
	Vuotava takaiskuventtiili	Puhdista tai vaihda

## Muut ongelmat

Oireet	Syy	Ratkaisu
Nostin ei nouse ja laske synkronisesti	Hydraulipiirissä on ilmaa	Huuhtelee hydraulipiiri
	Synkroniköysien riittämätön kireys	Säädä kireyttä tai synkronointia
Tuotteessa on (vakavia) ruostevaurioita	Vaurio tai riittämätön korroosiosuojaus Kunnossapito tarvittaessa	Poista ruoste, puhdista ja kunnosta pinta.

Oireet	Syy	Ratkaisu
Moottorin epätavallinen äänekkyyks	Öljynsuodatin likaantunut	Puhdista öljynsuodatin
	Ilma hydraulipiirissä	Huuhtelee hydraulijärjestelmä
	Likainen hydraulioöljy	Vaihda hydraulioöljy
	Tulojännite väärä / vaihe puuttuu	Tarkista kytkentä / tarkista jännitteen ulostulon moottorikontaktori
Katkaisija (sulake) on lauennut.	Tarkista kontaktorin koskettimet	Vaihda kontaktori
	Tarkista katkaisijoiden kapasiteetti	Vaihda sulakkeet
	Tarkista, onko kaapeli vaurioitunut	Vaihda kaapeli
<b>VARMISTA AINA, ETTÄ KÄYTÄT ALKUPERÄISIÄ OSIA JA TARVIKKEITA.</b>		

#### 4.5 Huolto- ja kunnossapito-ohjeet

##### Vihje



Kaikki huolto- ja kunnossapitotyöt on suoritettava vähintään ["Ylläpito- tai hoitosuunnitelma"](#) mukaisesti.

## Paineilman huoltoyksikkö

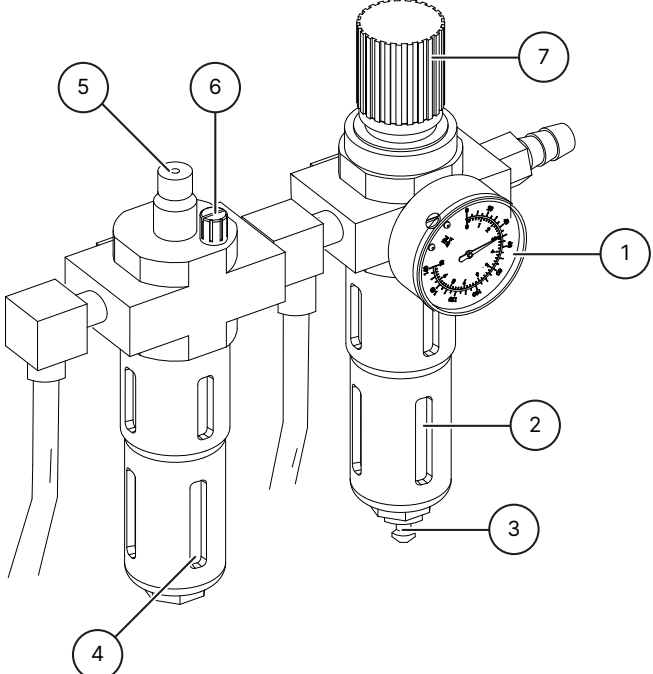
<p><b>Työpaineen asettaminen</b></p> <ul style="list-style-type: none"> <li>Tarkista painemittarissa näkyvä käyttöpaine (1). Sen on vastattava teknisiä tietoja.</li> <li>Työpaine voidaan säätää paineensäätimellä (7).</li> <li>Vedä paineensäädintä ylöspäin säätöjen tekemistä varten.</li> <li>Jos haluat lisätä koneen painetta, käännä säädintä myötäpäivään. Jos haluat vähentää painetta, käännä säädintä vastapäivään.</li> </ul>	
<p><b>Öljytin</b></p> <ul style="list-style-type: none"> <li>Tarkista öljyn taso öljysäiliöstä (4).</li> <li>Poista öljysäiliö.</li> <li>Täytä säiliö nyt vastaavasti SAE20-viskositeetin paineilmaöljyllä.</li> <li>Tarkista öljynsyöttölaitteen ruiskutusmäärä näyteikkunasta (5).</li> <li>Ruuvi (6) on pääsääntöisesti suljettava kokonaan myötäpäivään ja avattava sitten uudelleen noin 1/4 - 1/2 kierrosta kääntämällä sitä vastapäivään.</li> </ul>	
<p><b>Vedenerotin</b></p> <ul style="list-style-type: none"> <li>Tarkista vedenpinnan taso erottimessa (2).</li> <li>Avaa venttiili (3) veden tyhjentämiseksi.</li> </ul>	

## 4.6 Hävittäminen

Irrota ilma- ja virtalähde.

Poista kaikki ei-metalliset materiaalit ja säilytä ne paikallisten määräysten mukaisesti.

Poista koneesta öljy ja säilytä se paikallisten määräysten mukaisesti.

Kierrätä kaikki metalliset materiaalit.



### Vaara

Kone sisältää joitakin vaarallisia aineita.

Nämä voivat saastuttaa ympäristöä ja aiheuttaa vahinkoa ihmiskehölle.

Kiinnitä huomiota asianmukaiseen varovaisuuteen ja tarvittaessa suojavaatetukseen käsittelyssä.

## 5 EY-EU-VAATIMUSTENMUKAISUUSVAKUUTUS

Konedirektiivin 2006/42/EY liitteen II 1A, EMC-direktiivin 2014/30/EU liitteen IV mukaisesti.

Sarjanumero

Yrityksen nimi ja valmistajan täydellinen osoite

**ATH-Heinl GmbH & Co. KG**  
Gewerbepark 9  
DE - 92278 Illschwang

Asiakirjojen valtuutetun edustajan nimi ja osoite.

**ATH-Heinl GmbH & Co. KG**  
Gewerbepark 9  
DE - 92278 Illschwang

Vakuutamme täten, että jäljempänä nimetty kone on markkinoille saattamassamme versiossa EY-direktiivin 2006/42/EY ja jäljempänä luetellun yhdenmukaistamislainsäädännön asiaankuuluvien, perustavanlaatuisten turvallisuus- ja terveystvaatimusten mukainen.

**Koneen kuvaus**

**Ajoneuvojen nostolava**

Tyyppimerkintä

ATH Comfort Lift 2.40XL

Edellä kuvatun ilmoituksen kohde on seuraavan asiaa koskevan unionin yhdenmukaistamislainsäädännön mukainen.

Direktiivi 2006/42/EY

Seuraavia yhdenmukaistettuja standardeja ja määräyksiä on noudatettu.

DIN EN ISO 12100:2010 (koneiden turvallisuus).  
DIN EN 1493:2010 (konedirektiivi).  
DIN EN 60204-1: 2018 (koneiden turvallisuus)

Testauslaitos

**CTI-CEM International Ltd**  
Unit 200 Greenogue Business Park  
Grants Lane, Rathcoole,  
Co. Dublin. Ireland

Teknisten tietojen viitenumero

F-353-20-0726-22-01-E

Todistuksen numero

C-353-20-0726-22-01-E2

**ATH-Heinl GmbH & Co. KG**

Gewerbepark 9  
DE - 92278 Illschwang



Hans Heinl  
(toimitusjohtaja)

**KONEESEEN TEHDYT MUUTOSTYÖT JA/TAI MUUTOKSET  
MITÄTÖIVÄT CE-TARKASTUKSEN JA SULKEVAT POIS VASTUUN.**



## 6 LIITE

### 6.1 Sähköinen piirikaavio

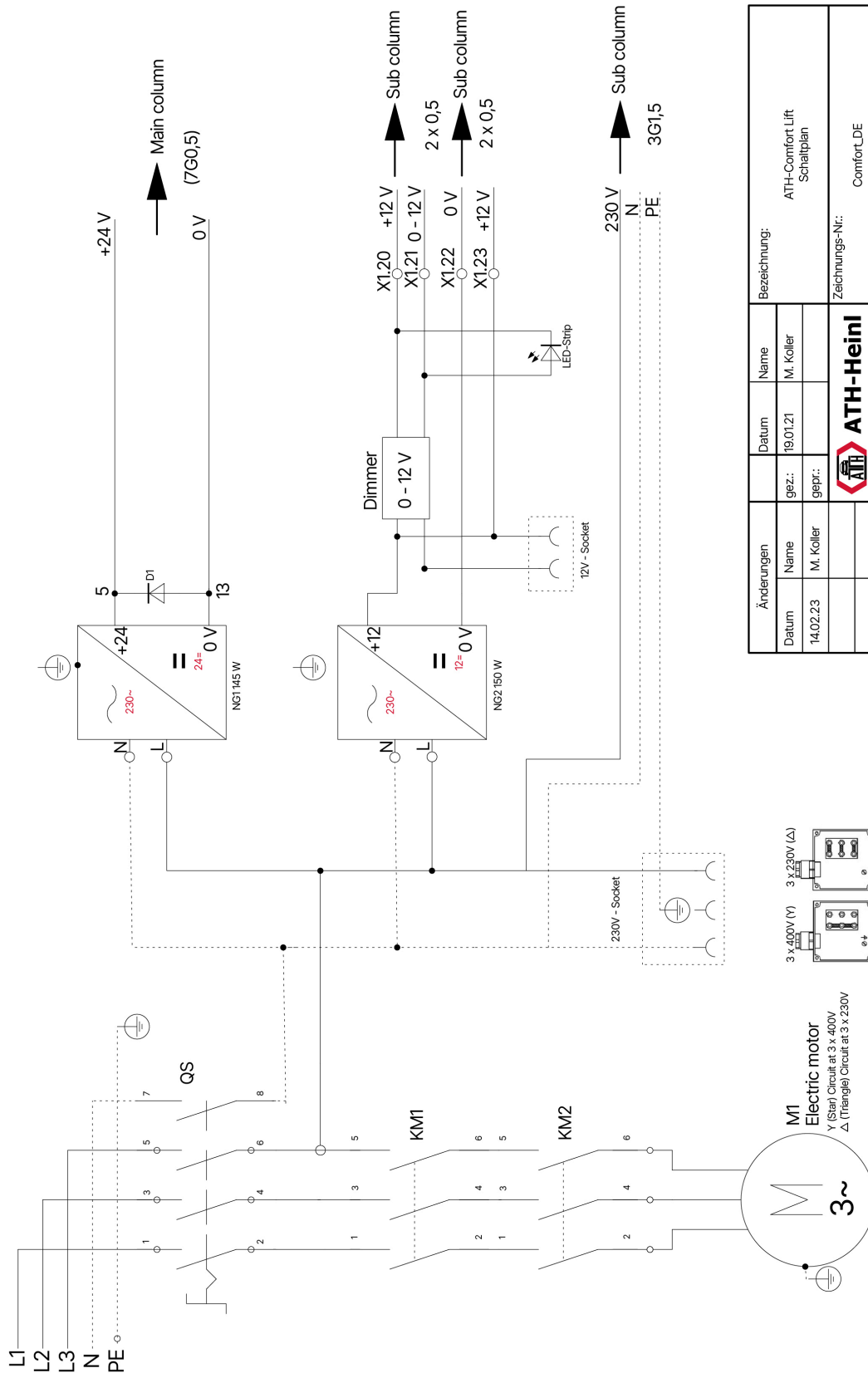

Änderungen		Datum	Name	Bezeichnung:	
Datum	Name	gezt.	geprt.	ATH-Comfort Lift Schaltplan	
14.02.23	M. Koller			Zeichnungs-Nr.: Comfort_DE	



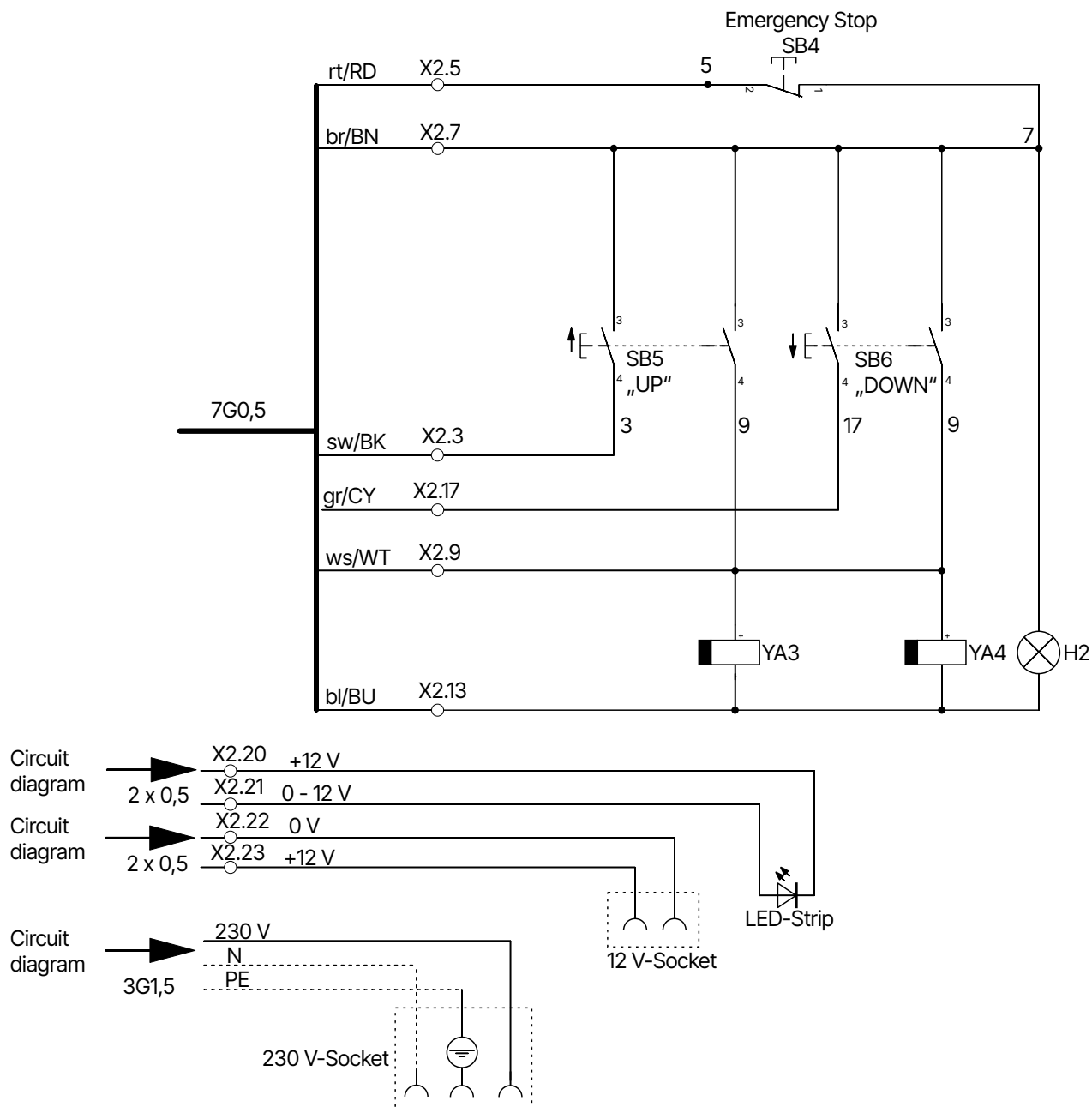

**H2** Ohjausvalaisin  
**SB5** Nostopainike  
**YA3** Magneettinen pidike  
**X1** Liitin

**SB4** Häätäpysäytyspainike  
**SB6** Laskupainike  
**YA4** Magneettinen pidike  
**X2** Liitäntäliitin

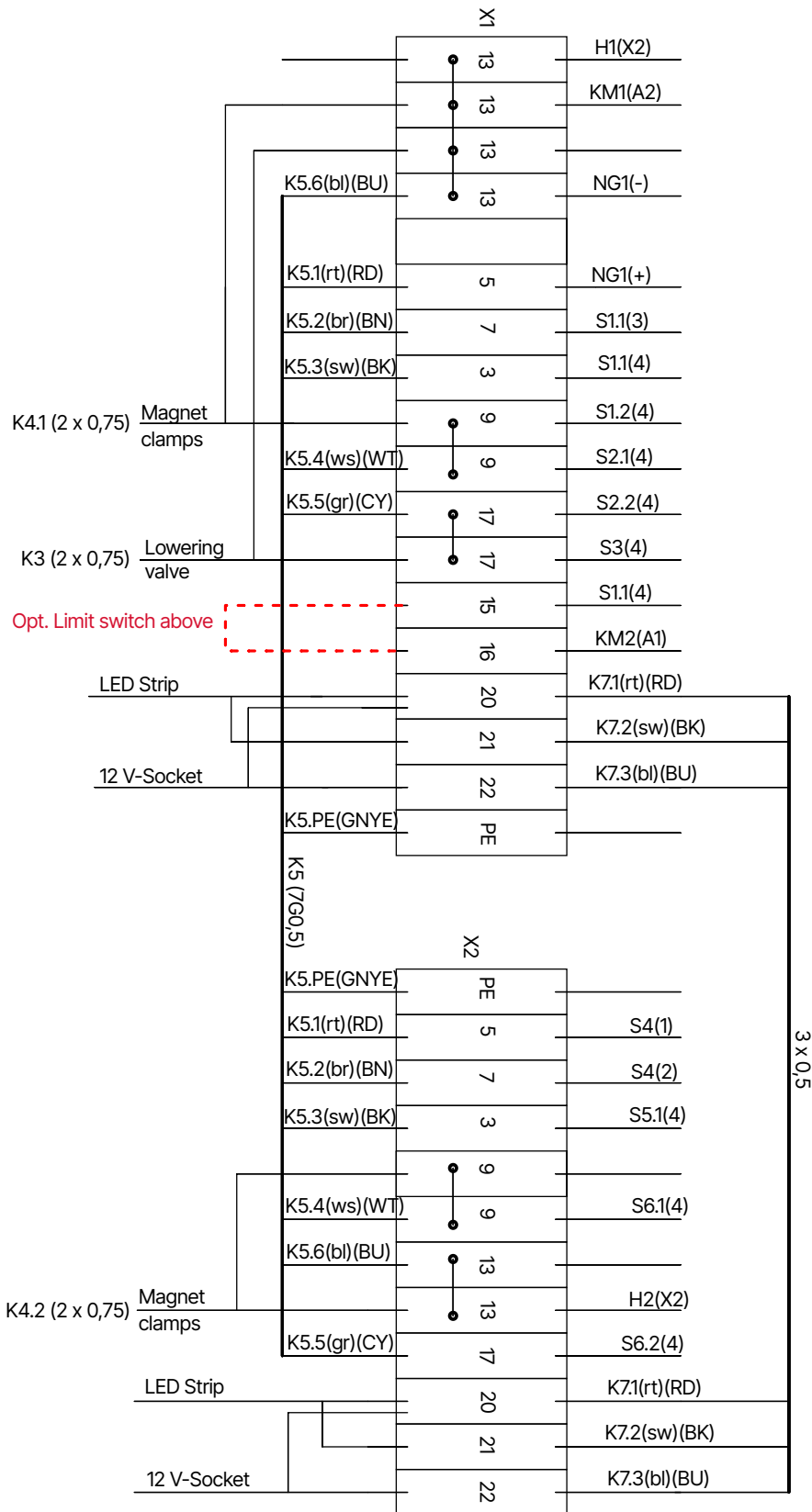

Bezeichnung:		ATH-Comfort Lift Klemmenplan	
Zeichnungs-Nr.:		Comfort_DE	
Änderungen	Name	M. Koller	
	Datum	19.01.21	
Datum	gez.:		
	gepr.:		
			

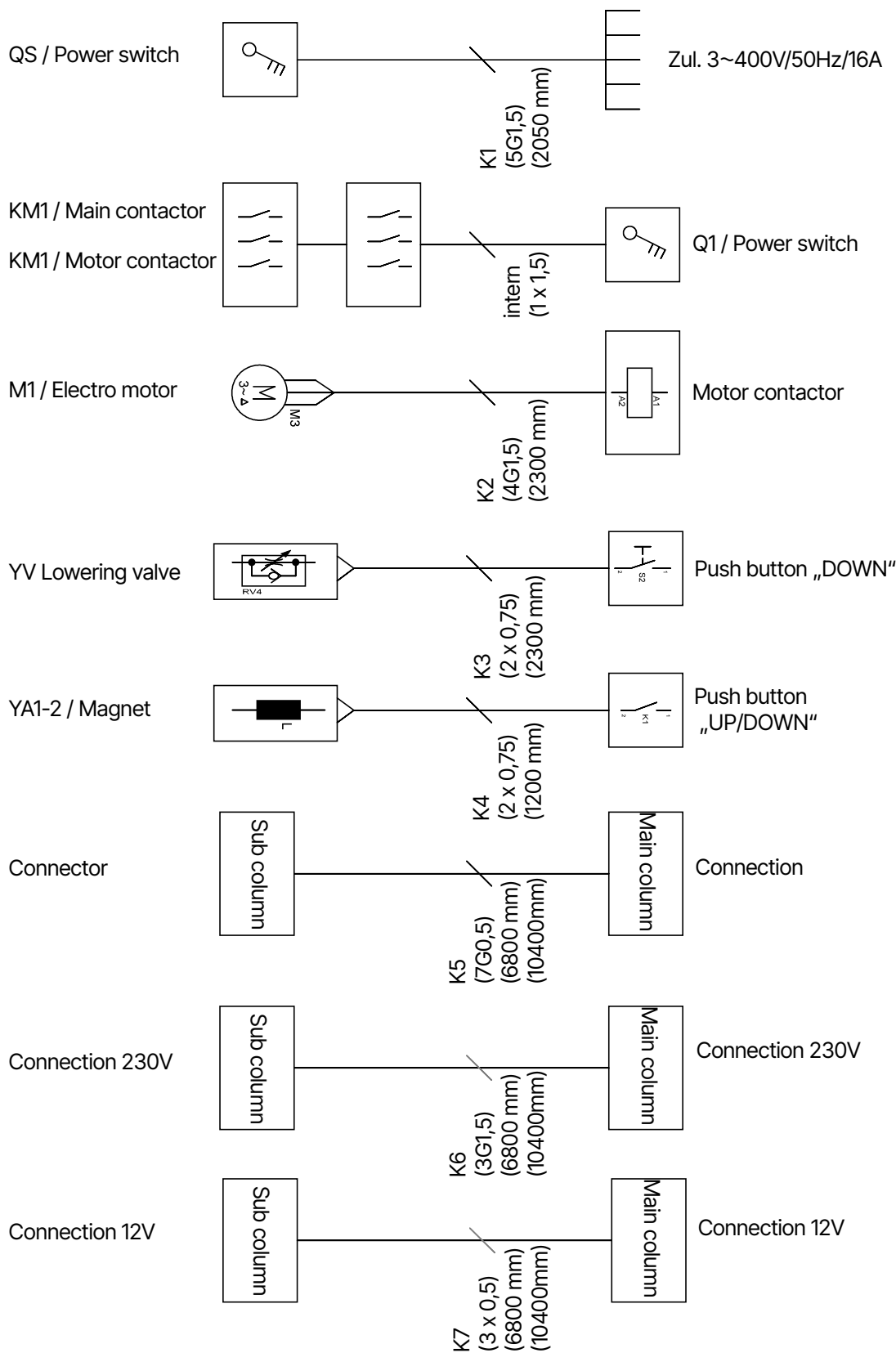

Änderungen		Datum		Bezeichnung:	
Name		Name		ATH-Comfort Lift	
M. Koller		M. Koller		Kabelliste	
Datum		Datum		Zeichnungs-Nr.:	
15.02.23		20.01.21		Comfort_DE	
M. Koller		M. Koller		ATH-Heini	

**Johtojen kytkentä K5 (7G0.5)**

**1/rt/RD** Hätäpysäytys

**3/sw/BK** Hissi

**2/br/BN** Hätäpysäytys

**4/ws/WT** Lasku (salvat)

5/gr/CY Laskeminen (venttiili)  
gr/ge/GNYE PE (suojamaadoitus)

6/bl/BU 0V DC (24V)

## 6.2 Hydraulinen piirikaavio

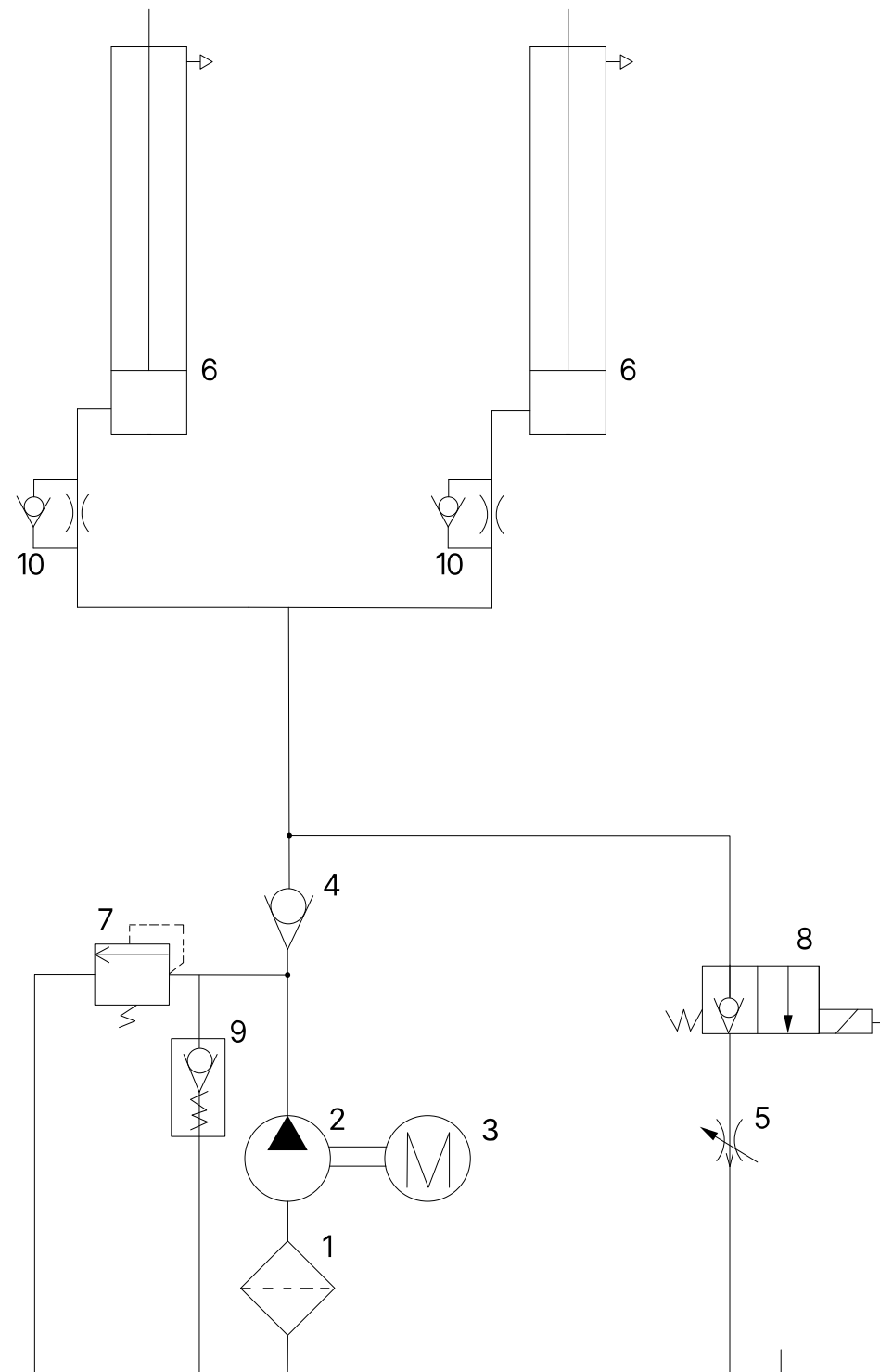

- |   |                     |   |                   |
|---|---------------------|---|-------------------|
| 1 | Öljynsuodatin       | 2 | Hammasyöröpumppu  |
| 3 | Moottori            | 4 | Takaiskuventtiili |
| 5 | Laskuvauhdin säädin | 6 | Hydraulisylinteri |

- 7 Paineenrajoitusventtiili  
9 Käynnistysventtiili

- 8 Laskuventtiili  
10 Kaasukahva

### 6.3 Kuvaus hydraulinen lohko

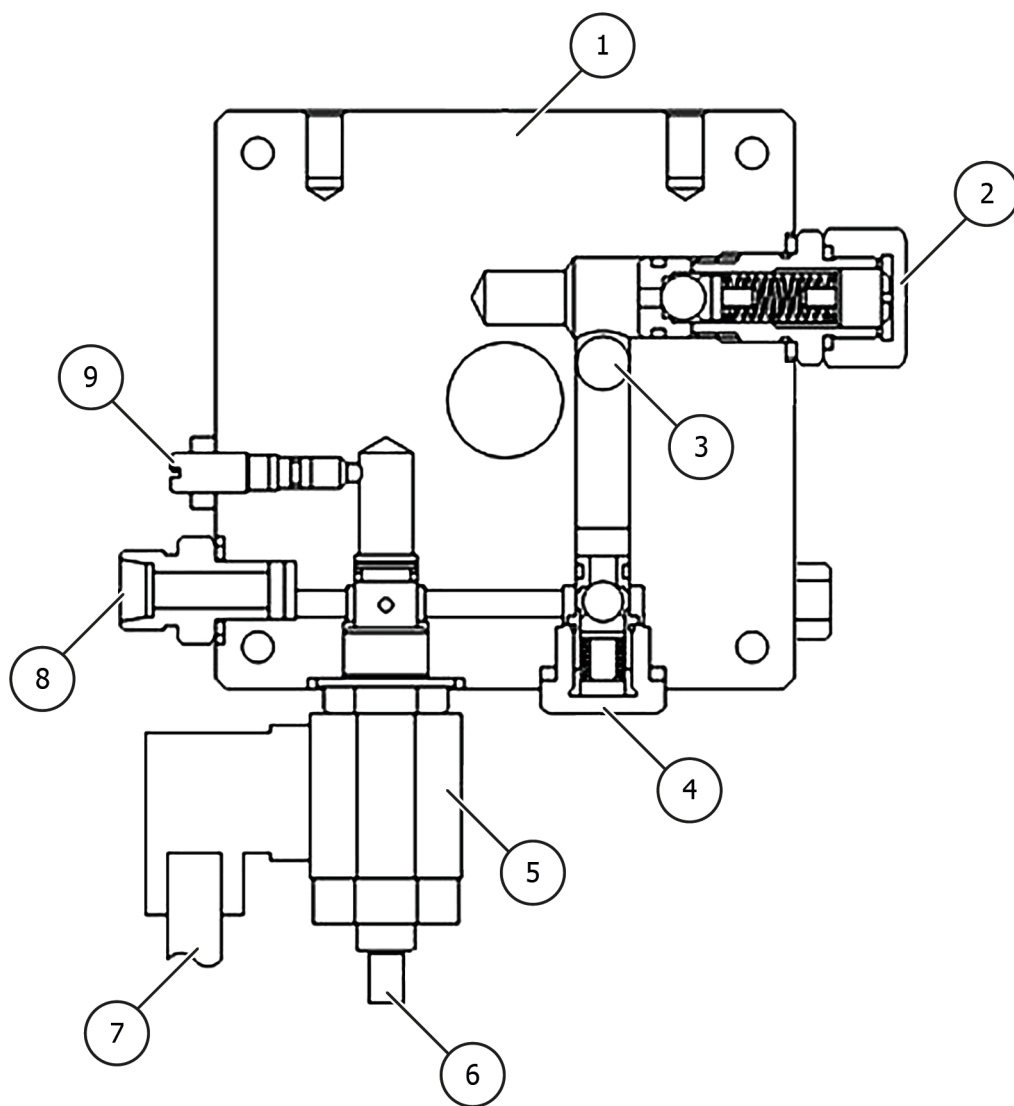

- ① Hydraulilohko  
③ Öljyn tulo hammaspyöräpumpusta  
⑤ Magneetikäämi 24V DC laskuventtiiliä varten  
⑦ Sähköliitäntä magneetikäämille  
⑨ Laskunopeusventtiili

- ② Paineenrajoitusventtiili  
④ Takaiskuventtiili  
⑥ Senkkaventtiili, jossa on hätäavausruuvi  
⑧ Hydrauliletkuliitäntä



## 7 TAKUUKORTTI

Jälleenmyyjän osoite:	Asiakkaan osoite:
Yritys (tarvittaessa asiakasnumero):	Yritys (mahdollinen asiakasnumero):
Yhteyshenkilö:	Yhteyshenkilö:
Katu:	Street:
Postinumero ja kaupunki:	Postinumero ja kaupunki:
Puhelin ja faksi:	Tel. & Fax:
Sähköposti:	Email:
Valmistaja ja malli:	Valmistusvuosi:
Sarjanumero:	Viitenumero:

### Viesti Kuvaus:

---

---

---

### Tarvittavien varaosien kuvaus:

Varaosa:	Osan numero:	Määrä:
----------	--------------	--------

### Tärkeitä huomautuksia:

Takuu ei kata väärästä käsittelystä, huollon laiminlyönnistä tai mekaanisista vaurioista aiheutuneita vaurioita. Järjestelmille, joita ei ole asentanut valtuutettu ATH-Heinl-asentaja, takuu rajoittuu tarvittavien varaosien toimittamiseen.

### Liikennevahingot:

- Ilmeinen vika (Näkyvä kuljetusvaurio, merkintä rahdinkuljettajan rahtikirjaan, lähetä kopio rahtikirjasta ja valokuvat välittömästi ATH-Heinlille)
- Piilevä vika (Kuljetusvaurio havaitaan vasta tavaraa purettaessa, lähetä vahinkoilmoitus kuvineen ATH-Heinlille 24 tunnin kuluessa)

Paikka ja päivämäärä

Allekirjoitus ja leima

## 7.1 Tuotetakuun soveltamisala

### Viisi vuotta

- Laitteen rakenne

### Yksi vuosi (normaaliolosuhteissa/käytössä takuun piirissä).

- Virtalähteet
- Hydrauliset sylinterit
- Kaikki muut kuluvat osat, kuten kääntöpyörät, kumilevyt, kaapelit, ketjut, venttiilit, kytkimet jne.

### Takuun ulkopuolelle jäävät

- Normaalisti kulumisesta, väärinkäytöstä, kuljetusvauriosta, vääränlaisesta asennuksesta, kireydestä tai vaaditun huollon puutteesta johtuvat viat.
- Vauriot, jotka johtuvat laiminlyönnistä tai tässä käyttöohjeessa ja/tai muissa mukana olevissa ohjeissa annettujen ohjeiden noudattamatta jättämisestä.
- Normaali kuluminen komponenteissa, jotka vaativat huoltoa tuotteen pitämiseksi turvallisessa käyttökunnossa.
- Kaikki komponentit, jotka ovat vaurioituneet kuljetuksen aikana.
- Muut komponentit, joita ei ole nimenomaisesti lueteltu, mutta joita käsitellään yleisinä kulutusosina.
- Vesivahingot, jotka johtuvat esimerkiksi sateesta, liiallisesta kosteudesta, syövyttävistä ympäristöistä tai muista epäpuhtauksista.
- Kosmeettiset viat, jotka eivät vaikuta toimintaan.

### **TAKUU EI OLE VOIMASSA, JOS TAKUUKORTTIA EI OLE LÄHETETTY ATH-HEINLILLE.**

Huomautetaan, että huolto- ja säätötoiden laiminlyönnistä (käyttöohjeiden ja/tai ohjeiden mukaisesti), virheellisistä sähköliitännöistä (pyörivä kenttä, nimellisjännite, sulakesuojaus) tai epäasianmukaisesta käytöstä (ylikuormitus, asennus ulkotiloihin, tekniset muutokset) johtuvat vauriot ja toimintahäiriöt sulkevat pois takuuoikeuden!



## 8 TESTIKIRJA



### Vihje

Tämä testikirja (pöytäkirjoineen) on tärkeä osa käyttöohjetta tai tuotetta.

**!!!SÄILYTÄ SE HUOLELLISESTI!!!**

### Tarkastus

Sopivan ja hyväksytyyn yrityksen tai laitoksen on tarkastettava tuote asennuksen, luovutuksen ja tarvittaessa opastuksen jälkeen sekä sen jälkeen säännöllisin väliajoin käyttömaassa sovellettavien säännösten ja määräysten mukaisesti.

Jos tuotetyyppiä muutetaan tai laajennetaan, on pidettävä ja hyväksyttävä ylimääräinen testauspäiväkirja.

### Tarkastuksen laajuus

Toiminnan, puhtauden ja huoltomääräysten lisäksi on tarkastettava erityisesti koko järjestelmän turvallisuuden kannalta tärkeät osat.



### Tekniset tiedot

katso oheiset käyttöohjeet

### Tyypikilpi

Merkitse kaikki alla olevat tiedot muistiin

Valmistaja ja käytettyjen kiinnitysmateriaalien tyyppi

 ATH-Heinl			
<b>Typ</b> Type		<b>Serien #</b> Serial #	
<b>Spannung</b> Voltage		<b>Baujahr</b> Year of built	
<b>Leistung</b> Power		<b>Tragkraft</b> Capacity	
		Made by ATH-Heinl GmbH & Co.KG Gewerbepark 9   92278 Iilschwang GERMANY   Assembly in China	



## 8.1 Asennus- ja luovutusprotokolla

Asennuspaikka:	Laite/asennus:
Yritys:	Valmistaja:
Katu:	Tyyppi/malli:
Kaupunki:	Sarjanumero:
Maa:	Valmistusvuosi:

Yllä mainittu tuote on koottu, sen toiminta ja turvallisuus on tarkastettu ja se on otettu käyttöön. Asennuksen suoritti:

Käyttäjä

Asiantuntija

Käyttäjä vahvistaa, että tuotetyyppi on asennettu asianmukaisesti, että hän on lukenut ja ymmärtänyt kaikki tämän käyttöohjeen ja pöytäkirjan tiedot ja että hän noudattaa niitä asianmukaisesti ja että hän pitää nämä asiakirjat ohjeistettujen käyttäjien saatavilla milloin tahansa.

Käyttäjä vahvistaa, että valmistajan tai valtuutetun jälleenmyyjän (asiantuntija) kouluttaman henkilön suorittaman asennuksen ja käyttöönoton jälkeen hänet on perehdytetty koneen toimintaan, käsittelyyn, turvallisuuteen liittyviin eritelmiin, huoltoon ja hoitoon, että hän on saanut koneen asiakirjat, tiedot ja tekniset tiedot ja että tuote toimii asianmukaisesti.

### TÄRKEÄ HUOMAUTUS:

#### JOS EDELLÄ MAINITUT KOHDAT EIVÄT TÄYTY, TAKUUOIKEUS RAUKEAA!

Takuu on voimassa vain, jos koneen asianmukaista asennusta, luovutusta, tarvittaessa koneen opastusta sekä valmistajan valtuuttaman asiantuntijan suorittamaa vuosihuoltoa on noudatettu ja todistettu. Kahden huoltovälin väli saa olla enintään 12 kuukautta. Jos konetta käytetään muussa kuin tavanomaisessa käytössä tai monivuorotyössä tai kausiluonteisesti, on sovittava 1/2 vuoden tarkastuksesta ja huollosta.

Takuuvaatimukset hyväksytään vain, jos kaikki pöytäkirjan ja käyttöohjeiden kohdat on täytetty, vaatimus tehdään välittömästi havaitsemisen jälkeen ja tämä **pöytäkirja** lähetetään **valmistajalle huollon ja tarvittaessa huoltopöytäkirjan** yhteydessä.

Lisäksi on noudatettava käyttöohjeissa kuvattuja takuuta koskevia erityistietoja (soveltamisala, vaatimukset ja eritelmat).

Takuun ulkopuolelle jäävät vahingot ja korvausvaatimukset, jotka johtuvat epäasianmukaisesta käsittelystä, huollon ja hoidon laiminlyönnistä, sopimattomien tai määrittelemättömien kokoonpano-, käyttö-, huolto- ja hoitomateriaalien käytöstä, mekaanisista vaurioista, laitteiston peukaloimisesta ilman neuvontaa tai valtuuttamattomien asiantuntijoiden toimesta. Niiden järjestelmien osalta, joita ei ole asentanut valtuutettu asiantuntija, takuu rajoittuu valmistajan suostumuksella enintään tarvittavien varaosien toimittamiseen.

---

Asiantuntijan nimi ja yrityksen leima tarvittaessa numero ja nimi VKH

Asiantuntijan päivämäärä ja allekirjoitus

---

Käyttäjän nimi ja yrityksen leima

Käyttäjän päivämäärä ja allekirjoitus



## 8.2 Tarkastussuunnitelma

Tarkastus	1	2	3	4	5	6
Päivämäärä						
Nimikyltti						
Lyhyet käyttöohjeet						
Käyttöohjeet						
Turvatarra						
Merkintä käyttöä varten						
Lisämerkintä						
Rakenne (muodonmuutokset, halkeamat)						
Kiinnitystapit ja vakaus						
Betonilattian kunto (halkeamat)						
Kunto / yleinen kunto						
Kunto / puhtaus						
Kunto / kunnossapito ja tiivistys						
Kunto / nesteet						
Kunto / Voitelu						
Kunto / hydrauliyksikkö						
Kunto / koe nosto						
Kunto / Moottori						
Kunto / Vaihteisto						
Kunto / Sylinteri						
Kunto / Venttiili						
Kunto / Sähköinen ohjaus						
Kunto / Sähkökytkimet						
Kunto / Sähkökytkimet						
Kunto / Sähköjohdot						
Kunto / Hydraulilinjat						
Kunto / Hydrauliset varusteet						
Kunto / Pneumaattiset linjat						
Kunto / Pneumaattinen ruuviliitäntä						
Kunto / Vuotojen tiiviys						
Kunto / Pultit ja laakerit						
Kunto / Kuluvat osat						
Kunto / Kannot						
Kunto / Toiminta kuormitettuna						

Tarkastus	1	2	3	4	5	6
Päivämäärä						
Kunto / Turvallisuuden kannalta merkittävät osat						
Kunto / Sähköinen turvalaite						
Kunto / Hydraulinen turvalaite						
Kunto / Pneumaattinen turvalaite						
Kunto / Mekaaninen turvalaite						
Kunto / Toiminnot kuormitettuna						
Myönnetty tarkastustarra						



### 8.3 Tarkastuskertomus

Silmämääräinen tarkastus (valtuutettu asiantuntija)

#### Tarkastuksen havainnot

Säännöllisessä/erikoistarkastuksessa/uudelleen tarkastuksessa\*.

Laitteelle on tehty käyttövalmiustesti. Seuraavia\* vikoja ei havaittu:

---

---

---

---

---

Tarkastuksen laajuus: Toiminnallinen ja silmämääräinen tarkastus eritelmien mukaisesti  
Osittainen tarkastus vielä suorittamatta:

---

---

Käyttöönnotossa ei ole \*) huomautettavaa, \*) uusintatestausta ei tarvita.

---

---

(paikka, päivämäärä)

Hyväksymisvahvistus:

Toiminnanharjoittaja (yrityksen leima, päivämäärä, allekirjoitus)

Todetut puutteet \*\*)

Puutteet korjattu \*\*)

(Asiantuntijan allekirjoitus)

(Asiantuntijan nimi)

(Tehtävänimike)

(Osoite)

(Työntekijä)

---

---

\*) Poistetaan, jos ei sovelleta

\*\*\*) Toiminnanharjoittajan tai valtuutetun edustajan vahvistus päivämäärineen ja allekirjoituksineen.

Silmämääräinen tarkastus (valtuutettu asiantuntija)

## tarkastusraportti

Säännöllisessä/erikoistarkastuksessa/uudelleen tarkastuksessa\*.

Laitteelle on suoritettu käyttövalmiustarkastus. Seuraavia\* vikoja ei havaittu:

---

---

---

---

---

Tarkastuksen laajuus: Toiminnallinen ja silmämääräinen tarkastus eritelmien mukaisesti  
Osittainen tarkastus vielä suorittamatta:

---

---

Käyttöönnotossa ei ole \*) huomautettavaa, jälkitestausta ei \*) vaadita.

---

---

(paikka, päivämäärä)

Hyväksymisvahvistus:

(Asiantuntijan allekirjoitus)

(Asiantuntijan nimi)

(Tehtävänimike)

(Osoite)

(Työntekijä)

Toiminnanharjoittaja (yrityksen leima, päivämäärä, allekirjoitus)

Todetut puutteet \*\*)

Puutteet korjattu \*\*)

---

---

---

\*) Poistetaan, jos ei sovelleta

\*\*\*) Toiminnanharjoittajan tai valtuutetun edustajan vahvistus päivämäärineen ja allekirjoituksineen.



Silmämääräinen tarkastus (valtuutettu asiantuntija)

## tarkastusraportti

Säännöllisessä/erikoistarkastuksessa/uudelleen tarkastuksessa\*.

Laitteelle on suoritettu käyttövalmiustarkastus. Seuraavia\* vikoja ei havaittu:

---

---

---

---

---

Tarkastuksen laajuus: Toiminnallinen ja silmämääräinen tarkastus eritelmien mukaisesti  
Osittainen tarkastus vielä suorittamatta:

---

---

Käyttöönnotossa ei ole \*) huomautettavaa, jälkitestausta ei \*) vaadita.

---

---

(paikka, päivämäärä)

Hyväksymisvahvistus:

(Asiantuntijan allekirjoitus)

(Asiantuntijan nimi)

(Tehtävänimike)

(Osoite)

(Työntekijä)

Toiminnanharjoittaja (yrityksen leima, päivämäärä, allekirjoitus)

Todetut puutteet \*\*)

Puutteet korjattu \*\*)

---

---

\*) Poistetaan, jos ei sovelleta

\*\*\*) Toiminnanharjoittajan tai valtuutetun edustajan vahvistus päivämäärineen ja allekirjoituksineen.

Silmämääräinen tarkastus (valtuutettu asiantuntija)

## tarkastusraportti

Säännöllisessä/erikoistarkastuksessa/uudelleen tarkastuksessa\*.

Laitteelle on suoritettu käyttövalmiustarkastus. Seuraavia\* vikoja ei havaittu:

---

---

---

---

---

Tarkastuksen laajuus: Toiminnallinen ja silmämääräinen tarkastus eritelmien mukaisesti  
Osittainen tarkastus vielä suorittamatta:

---

---

Käyttöönnotossa ei ole \*) huomautettavaa, jälkitestausta ei \*) vaadita.

---

---

(paikka, päivämäärä)

Hyväksymisvahvistus:

(Asiantuntijan allekirjoitus)

(Asiantuntijan nimi)

(Tehtävänimike)

(Osoite)

(Työntekijä)

Toiminnanharjoittaja (yrityksen leima, päivämäärä, allekirjoitus)

Todetut puutteet \*\*)

Puutteet korjattu \*\*)

---

---

---

\*) Poistetaan, jos ei sovelleta

\*\*\*) Toiminnanharjoittajan tai valtuutetun edustajan vahvistus päivämäärineen ja allekirjoituksineen.



Silmämääräinen tarkastus (valtuutettu asiantuntija)

## tarkastusraportti

Säännöllisessä/erikoistarkastuksessa/uudelleen tarkastuksessa\*.

Laitteelle on suoritettu käyttövalmiustarkastus. Seuraavia\* vikoja ei havaittu:

---

---

---

---

---

Tarkastuksen laajuus: Toiminnallinen ja silmämääräinen tarkastus eritelmien mukaisesti  
Osittainen tarkastus vielä suorittamatta:

---

---

Käyttöönnotossa ei ole \*) huomautettavaa, jälkitestausta ei \*) vaadita.

---

---

(paikka, päivämäärä)

Hyväksymisvahvistus:

(Asiantuntijan allekirjoitus)

(Asiantuntijan nimi)

(Tehtävänimike)

(Osoite)

(Työntekijä)

Toiminnanharjoittaja (yrityksen leima, päivämäärä, allekirjoitus)

Todetut puutteet \*\*)

Puutteet korjattu \*\*)

---

---

\*) Poistetaan, jos ei sovelleta

\*\*\*) Toiminnanharjoittajan tai valtuutetun edustajan vahvistus päivämäärineen ja allekirjoituksineen.



Silmämääräinen tarkastus (valtuutettu asiantuntija)

## tarkastusraportti

Säännöllisessä/erikoistarkastuksessa/uudelleen tarkastuksessa\*.

Laitteelle on suoritettu käyttövalmiustarkastus. Seuraavia\* vikoja ei havaittu:

---

---

---

---

---

Tarkastuksen laajuus: Toiminnallinen ja silmämääräinen tarkastus eritelmien mukaisesti  
Osittainen tarkastus vielä suorittamatta:

---

---

Käyttöönnotossa ei ole \*) huomautettavaa, jälkitestausta ei \*) vaadita.

---

---

(paikka, päivämäärä)

Hyväksymisvahvistus:

(Asiantuntijan allekirjoitus)

(Asiantuntijan nimi)

(Tehtävänimike)

(Osoite)

(Työntekijä)

Toiminnanharjoittaja (yrityksen leima, päivämäärä, allekirjoitus)

Todetut puutteet \*\*)

Puutteet korjattu \*\*)

---

---

\*) Poistetaan, jos ei sovelleta

\*\*\*) Toiminnanharjoittajan tai valtuutetun edustajan vahvistus päivämäärineen ja allekirjoituksineen.





[www.ath-heinl.com](http://www.ath-heinl.com)

## ATH-Heinl GmbH & Co. KG

Gewerbepark 9  
D-92278 Illschwang  
Germany

Tel.: +49(0)9666 18801 00

Fax: +49(0)9666 18801 01

[info@ath-heinl.de](mailto:info@ath-heinl.de)  
[www.ath-heinl.com](http://www.ath-heinl.com)

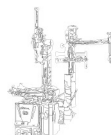

# Bruksanvisning



2-pelaryft

## ATH Comfort Lift 2.40XL

Från serienummer: F201240805508

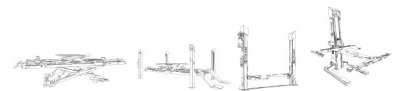

## INNEHÅLL

<b>1</b>	<b>Introduktion.....</b>	<b>599</b>
1.1	Allmän information.....	599
1.2	Beskrivning.....	600
1.3	Operation.....	603
1.4	Säkerhetsanvisningar.....	605
1.5	Tekniska data.....	606
1.6	Fördelning av belastning.....	608
1.7	Dimensionerad ritning.....	609
<b>2</b>	<b>Installation.....</b>	<b>611</b>
2.1	Transport- och lagringsförhållanden.....	611
2.2	Uppackning av maskinen.....	612
2.3	Leveransens omfattning.....	612
2.4	Plats.....	614
2.5	Plats Minsta avstånd.....	615
2.6	Fästning.....	616
2.7	Elektrisk anslutning.....	616
2.8	Pneumatisk anslutning.....	616
2.9	Hydraulisk anslutning.....	617
2.10	Montering.....	617
2.10.1	Plan för stiftelsen.....	618
2.10.2	Montering av lyftplattformen.....	622
<b>3</b>	<b>Operation.....</b>	<b>629</b>
3.1	Bruksanvisningar.....	629
3.2	Grundläggande anteckningar.....	630
3.3	Användning av lyftplattformen.....	630
<b>4</b>	<b>Underhåll.....</b>	<b>632</b>
4.1	Förbrukningsmaterial för montering, underhåll och skötsel.....	632
4.2	Säkerhetsbestämmelser för olja.....	634
4.3	Plan för underhåll eller vård.....	635
4.4	Felsökning eller felvisning och åtgärdande av felet.....	636
4.5	Underhålls- och serviceinstruktioner.....	638
4.6	Bortskaffande.....	639
<b>5</b>	<b>EG- EU-försäkran om överensstämmelse.....</b>	<b>640</b>
<b>6</b>	<b>Bilaga.....</b>	<b>641</b>



6.1	Elektriskt kretsschema.....	641
6.2	Hydrauliskt kretsschema.....	645
6.3	Beskrivning hydrauliskt block.....	646
<b>7</b>	<b>Garantikort.....</b>	<b>647</b>
7.1	Produktgarantins räckvidd.....	648
<b>8</b>	<b>Testbok.....</b>	<b>649</b>
8.1	Protokoll för installation och överlämning.....	650
8.2	Testplan.....	651
8.3	Inspektionsrapport.....	653
<b>9</b>	<b>Anteckningar.....</b>	<b>659</b>

## 1 INTRODUKTION

### 1.1 Allmän information



Dessa anvisningar är en integrerad del av maskinen. De måste läsas och förstås av användaren. Inget ansvar tas på sig för skador som orsakas av att dessa instruktioner eller gällande säkerhetsföreskrifter inte följs.



Lämpliga skyddskläder måste bäras vid allt arbete med den beskrivna utrustningen.



#### **Fara**

Icke-efterlevnad leder till dödsfall eller allvarlig skada.



#### **Försiktighet**

Icke-efterlevnad kan leda till dödsfall eller allvarlig skada.



#### **Varning**

Icke-efterlevnad kan leda till skador



#### **Uppmärksamhet**

Icke-efterlevnad kan leda till materiella skador och försämra produktens funktion.



#### **Obs**

Kompletterande information om produktens användning



#### **Tips**

Allmän användbar information

## 1.2 Beskrivning

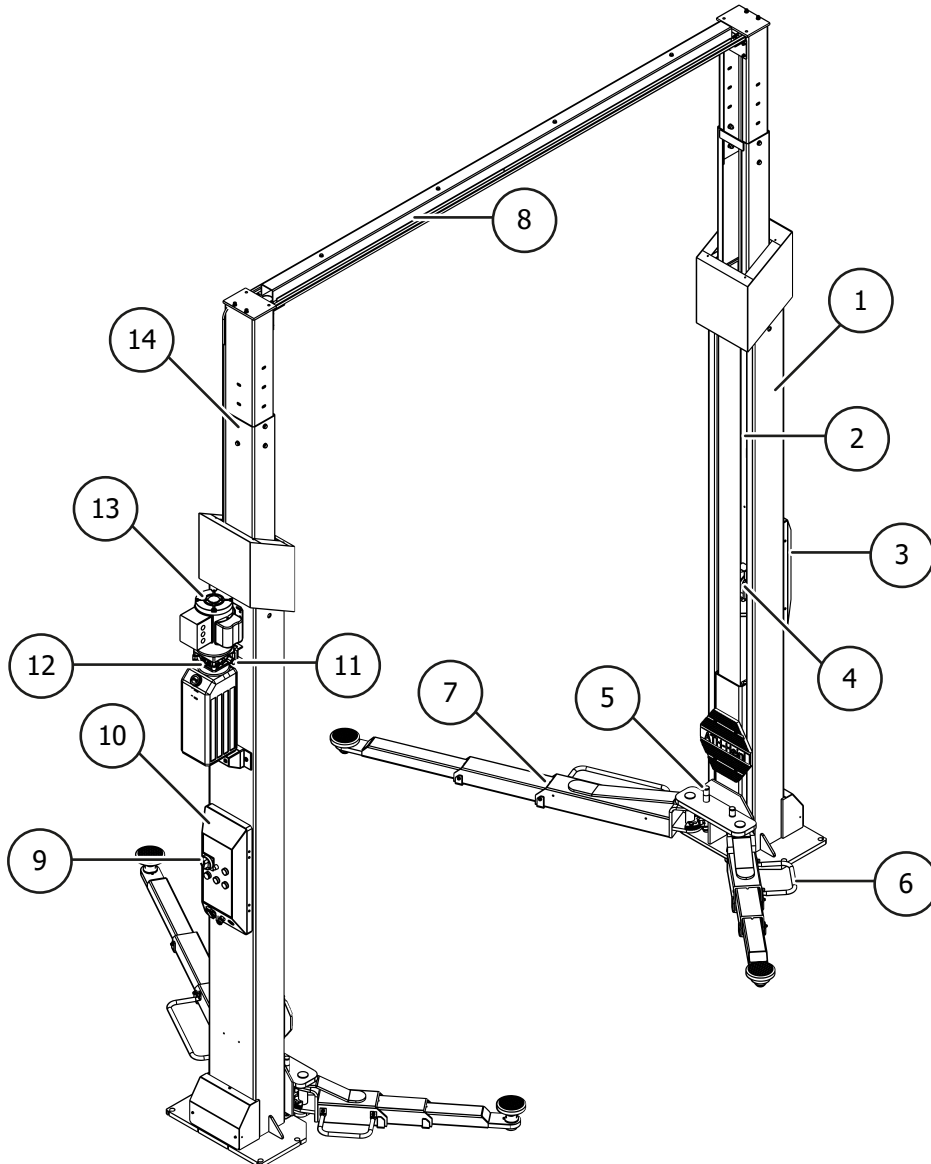

- ① **Lyftkolonner**  
Den inre lyftvagnen flyttas uppåt med hjälp av en hydraulisk cylinder och en kedja.
- ② **Synkroniseringskablar**  
Säkerställer en säker synkronisering av de två lyftvagnarna.
- ③ **Kontrollbox hjälpkolonn**  
med integrerat system för död man
- ④ **Låstasspelare**  
Denna anordning förhindrar att plattformen sjunker med mer än 100 mm vid eventuella brister. Elektromagneter låser upp spärrarna varje gång de höjs och sänks.
- ⑤ **Låsning av stödarmen**  
Denna anordning blockerar automatiskt rotationen av armen när hissen höjs.
- ⑥ **Fotskydd**  
Avvisningsbåge



- 7 **Stödarmar**  
Med hjälp av dessa kan fordonet lyftas.
- 8 **Tvärstång**  
Styr- och förstärkningsprofiler för linor och slangar.
- 9 **Låsbar huvudströmbrytare**
- 10 **Kontrollboxens huvudpelare**  
Innehåller hela det elektriska styrsystemet. Alla tryckknappar är skyddade av en frontring för att förhindra oavsiktlig aktivering. Dessutom avbryts alla rörelser omedelbart när tryckknapparna släpps (dödmanssystem).
- 11 **Övertrycksventil<sup>2</sup>**  
Förhindrar att belastningen överskrids.
- 12 **Skruv för nödsänkning**  
Gör det möjligt att sänka hissen i händelse av ett fel.
- 13 **Hydraulisk enhet**  
Hydrauloljan i tanken matas till en cylinder via en kugghjuls-pump som drivs av motorn. Oljan återförs till tanken via en sänkingsventil.
- 14 **Höjdjusterbara pelare**

## Säkerhetsanordningar

### ▪ Kontrollbox huvudpelare med dödmanssystem

Innehåller hela det elektriska styrsystemet. Alla tryckknappar är skyddade av en frontring för att förhindra oavsiktlig aktivering av tryckknappar. Dessutom avbryts alla rörelser omedelbart när tryckknapparna släpps.

### ▪ Kontrollbox för sekundär kolonn med dödmanssystem

### ▪ Låsanordning för stödarm

Denna anordning blockerar automatiskt rotationen av armen så snart lyftplattformen höjs.

#### Position med stödarmen låst

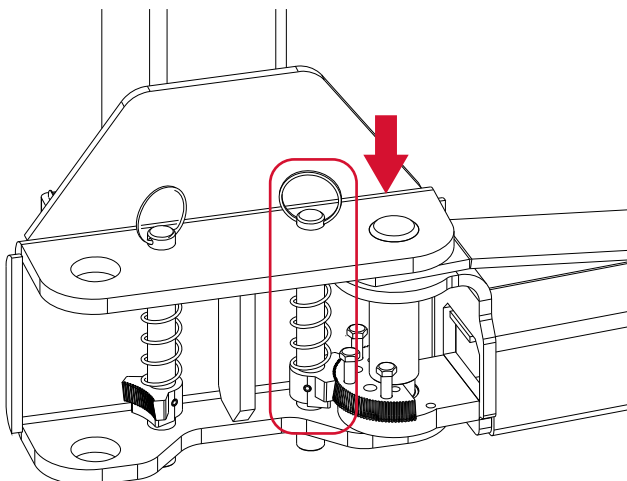

#### Position med stödarmen olåst

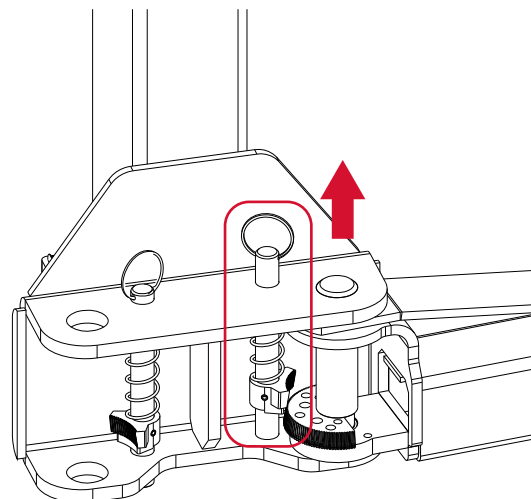

### ▪ Låsningsspärrar

Den här anordningen förhindrar att plattformen rör sig nedåt med mer än 100 mm i händelse av ett fel. Elektromagneter låser upp spärrarna varje gång lyften höjs eller sänks.

Position när lyftvagnen är låst

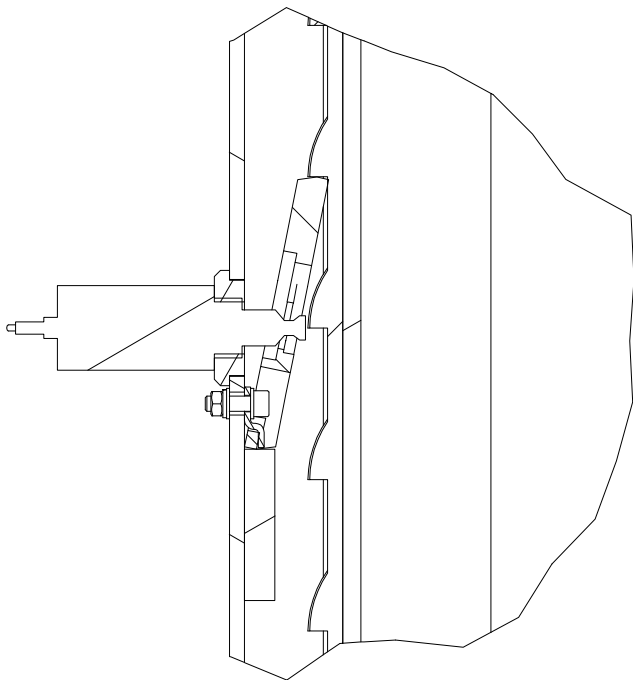

Position när lyftvagnen är olåst

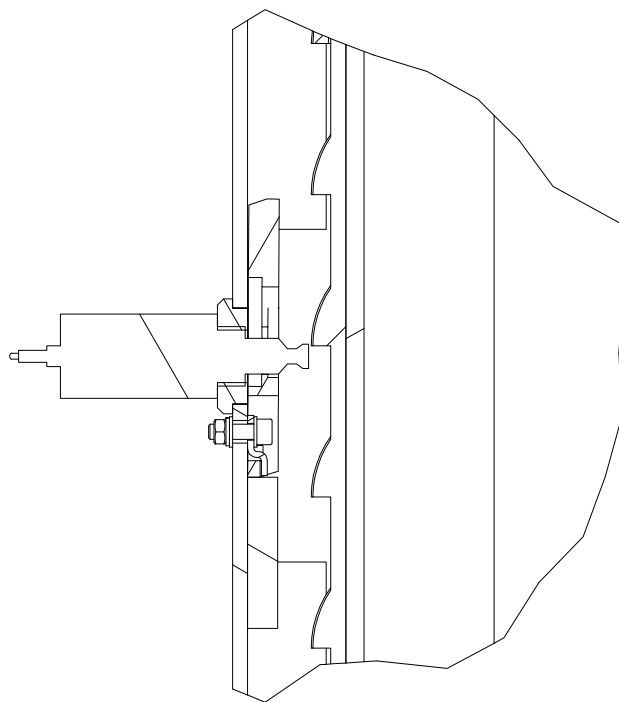

- **Huvudströmbrytare låsbar**  
Kopplar bort plattformen från elnätet och förhindrar obehörig användning.
- **Fotskydd (deflektor)**
- **Tryckavlastningsventil <sup>2</sup>**  
Förhindrar att lastkapaciteten överskrids
- **Skruv för nödsänkning**  
Gör det möjligt att sänka hissen i händelse av ett fel.
- **Synkroniseringslinor**  
Säkerställer säker synkronisering av de två lyftvagnarna.

#### Varning



<sup>2</sup> Det fabriksinställda arbetstrycket är anpassat till den maximala nominella belastningen. Övertrycksventilen får inte manipuleras.

Att ändra inställningen kan leda till allvarliga skador.

## 1.3 Operation

### Huvudkolonn

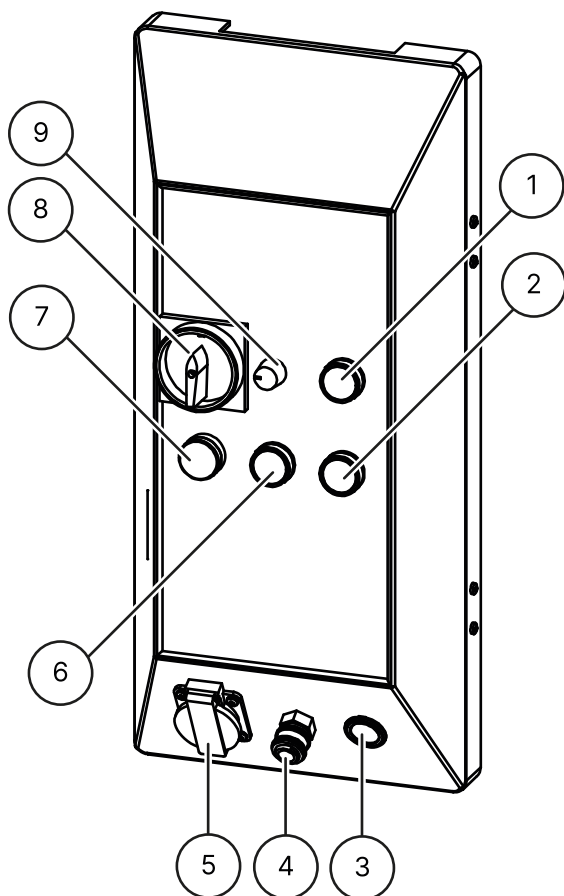

- ① **Lyftknapp**  
för att lyfta
- ② **Sänk knappen**  
för att sänka hissen helt (spärren och sänkeventilen är öppna)
- ③ **Biluttag 12V**
- ④ **ESSK-ventiluttag**
- ⑤ **Inbyggt uttag 1 x 230 V**
- ⑥ **Knapp för parkering (LOCK)**  
för att sänka hissen i spärren (endast sänkeventilen öppnas).
- ⑦ **Driftslampa**  
indikerar om hissen är i standby-läge
- ⑧ **Låsbar huvudströmbrytare**  
med nödstoppsfunktion för att sätta på och stänga av hissen och för att säkra hissen mot obehörig användning.
- ⑨ **Dimmer**  
för att reglera ljusstyrkan hos LED-satsen.

## Sekundär pelare

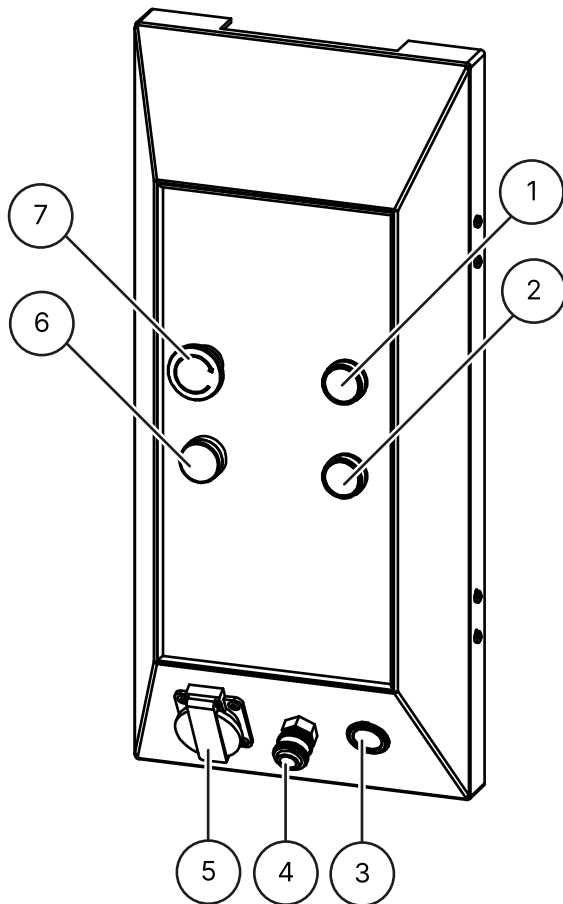

- ① **Lyftknapp**  
för att höja lyftplattformen
- ② **Sänk knappen**  
för att sänka hissen helt (spärren och sänkkranen öppnas).
- ③ **Biluttag 12 V**
- ④ **ESSK-ventiluttag**
- ⑤ **Inbyggt uttag 1 x 230 V**
- ⑥ **Driftsbelysning**  
indikerar om lyftplattformen är i standby-läge.
- ⑦ **Nödstoppsknapp**  
För att stänga av lyftplattformen i händelse av problem.

## 1.4 Säkerhetsanvisningar

### Allmänna säkerhetsanvisningar



Läs och förstå bruksanvisningen innan du använder hissen.



Arbete på elektriska komponenter är endast tillåtet för lokalt auktoriserade elektriker.

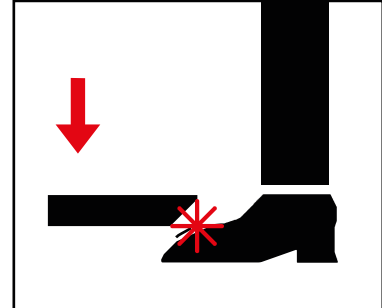

Lämna farozonen när du sänker lyftplattformen.

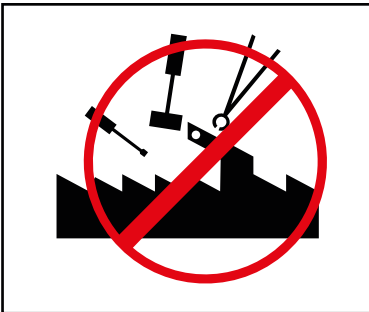

Modifieringar av något slag av lyftplattformen är inte tillåtna.



Lyftplattformen får inte rengöras under rinnande vatten.



Använd inga färglösande eller mycket aggressiva rengöringsmedel.

### Produktspecifika säkerhetsanvisningar

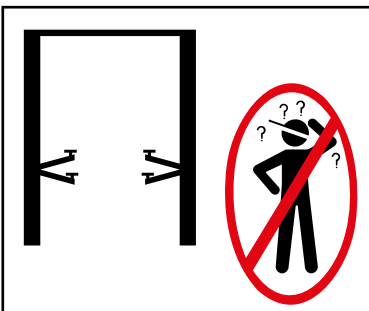

Lyftplattformen får endast användas av utbildad personal.



Endast auktoriserade personer får beträda riskområdet

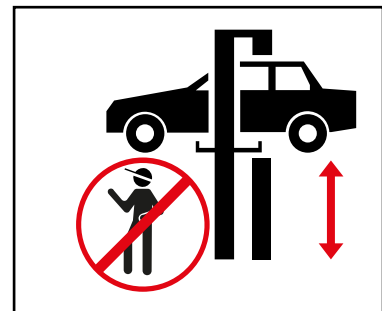

Vid lyftning och sänkning måste riskområdet hållas fritt.

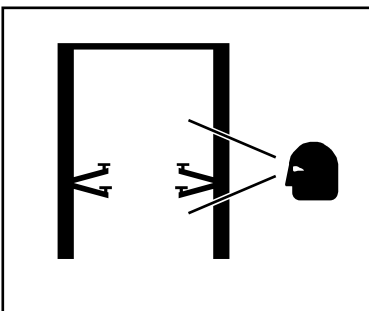

Korrekt underhåll och inspektioner krävs för att arbeta säkert.

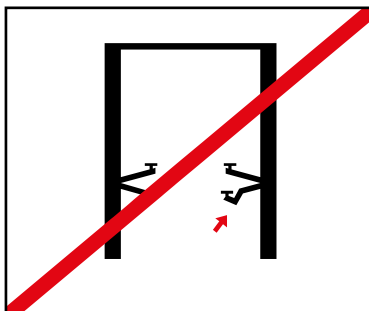

Arbeta inte på skadade hissar



Se till att fordonets viktfordelning är korrekt.

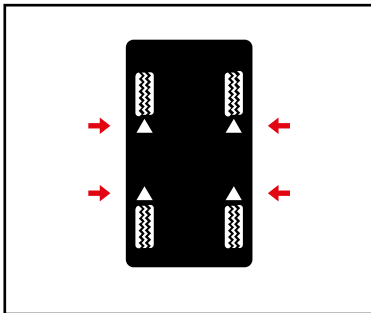

Använd fordonstillverkarens angivna lyftpunkter och stäng alla dörrar när fordonet lyfts.

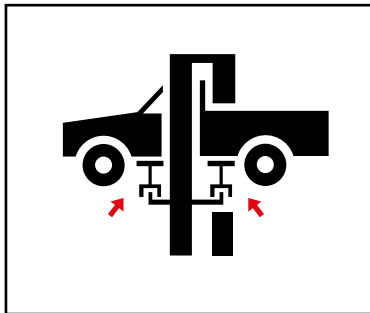

Använd lämpliga adapttrar vid behov.

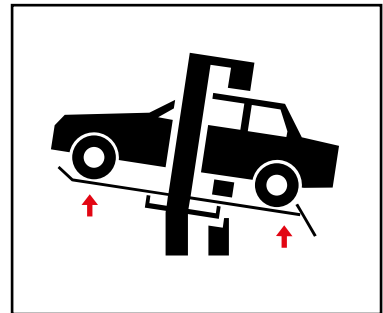

Adapttrar minskar den angivna nyttolasten

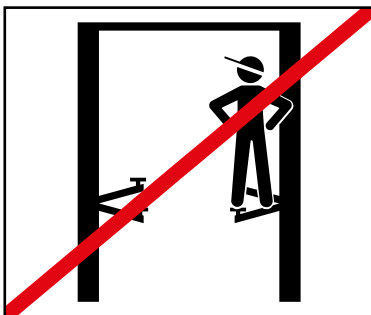

Inga föremål eller personer får transporteras på lyftplattformen, stödmarnarna eller på fordonet som ska lyftas.

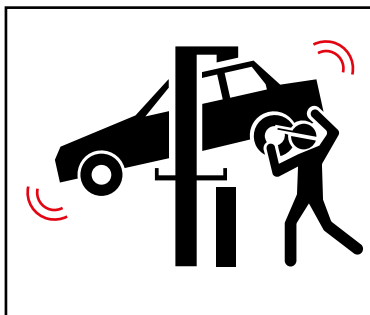

Undvik kraftiga svängningsrörelser på det lyfta fordonet.



Om det finns risk för att ett fordon faller, lämna omedelbart riskområdet.

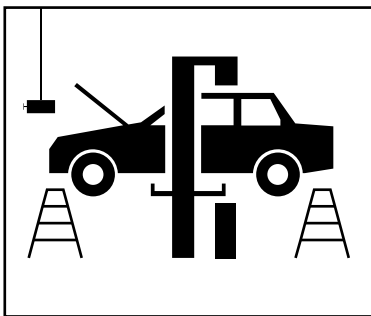

När du installerar eller tar bort tunga föremål ska du alltid använda en säkerhetsanordning för att förhindra att de välter.

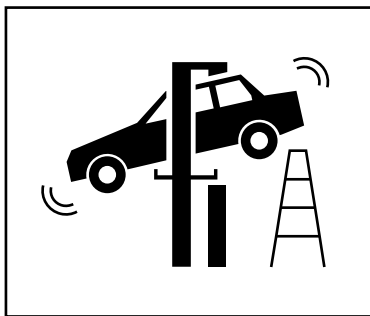

Se upp för hinder när du sänker

## 1.5 Tekniska data

Typ	ATH Comfort Lift 2.40XL
Belastningskapacitet	4000 kg
Tid för lyftprocessen (2000 kg)	36 s
Tid för sänkning (2000 kg)	36 s
Elektriskt system	3/400V/50Hz
Styrspänning	DC 24 V
Motor	3,0 KW

Typ	ATH Comfort Lift 2.40XL
Uppströms säkring	3 C 16 A
Anslutningskabel	Min. 5 x 1,5 <sup>m2</sup>
Skyddsklass	IP 43
Arbetstryck <sup>2</sup>	220 bar
Rekommenderad hydraulolja	Sommar (10° till 45°): H-LPD 32 Vinter (under 10°): H-LPD 22
Oljemängd	Ca. 10 l
Markförankring	Ankarstång M16x250 (art.nr. 090527) Injektionsbrukspatron 300 ml (art.nr. 090526)
Antal ankare	12 stycken
Tillåtet ljudvärde	≤ 84 dB

### Varning



<sup>2</sup> Det fabriksinställda arbetstrycket är anpassat till den maximala nominella belastningen. Övertrycksventilen får inte manipuleras.

Att ändra inställningen kan leda till allvarliga skador.

### Obs



Om den angivna nominella belastningen inte kan höjas, kontakta vårt serviceteam.

## 1.6 Fördelning av belastning

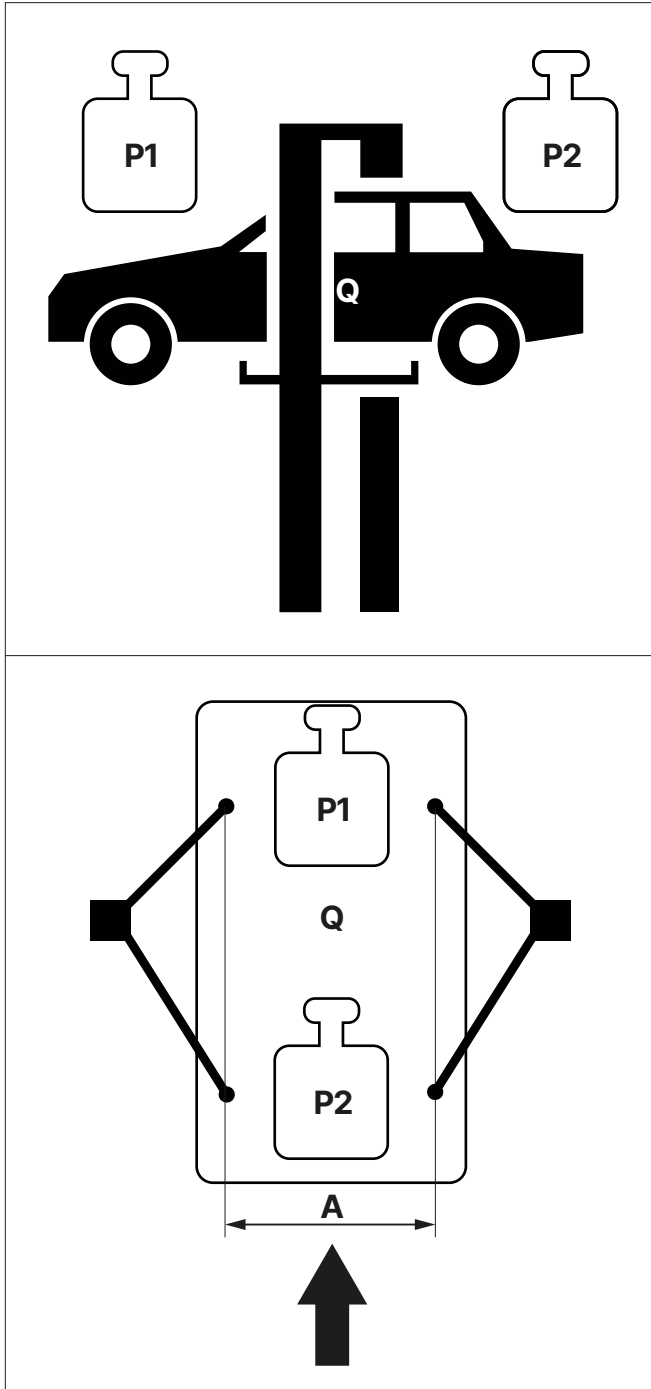

- Q** Fordonets totalvikt
- P1** Max  $3/5 \times Q$
- P2** Max  $2/5 \times Q$
- 3/2** Lastfördelning
- A<sup>2</sup>** Min. 1000 mm



### Uppmärksamhet



<sup>2</sup> Om avståndet A är mindre minskar lyftplattformens lyftkapacitet. I sådana fall och andra fall som inte anges i denna bruksanvisning ska du kontakta tillverkaren.

### 1.7 Dimensionerad ritning

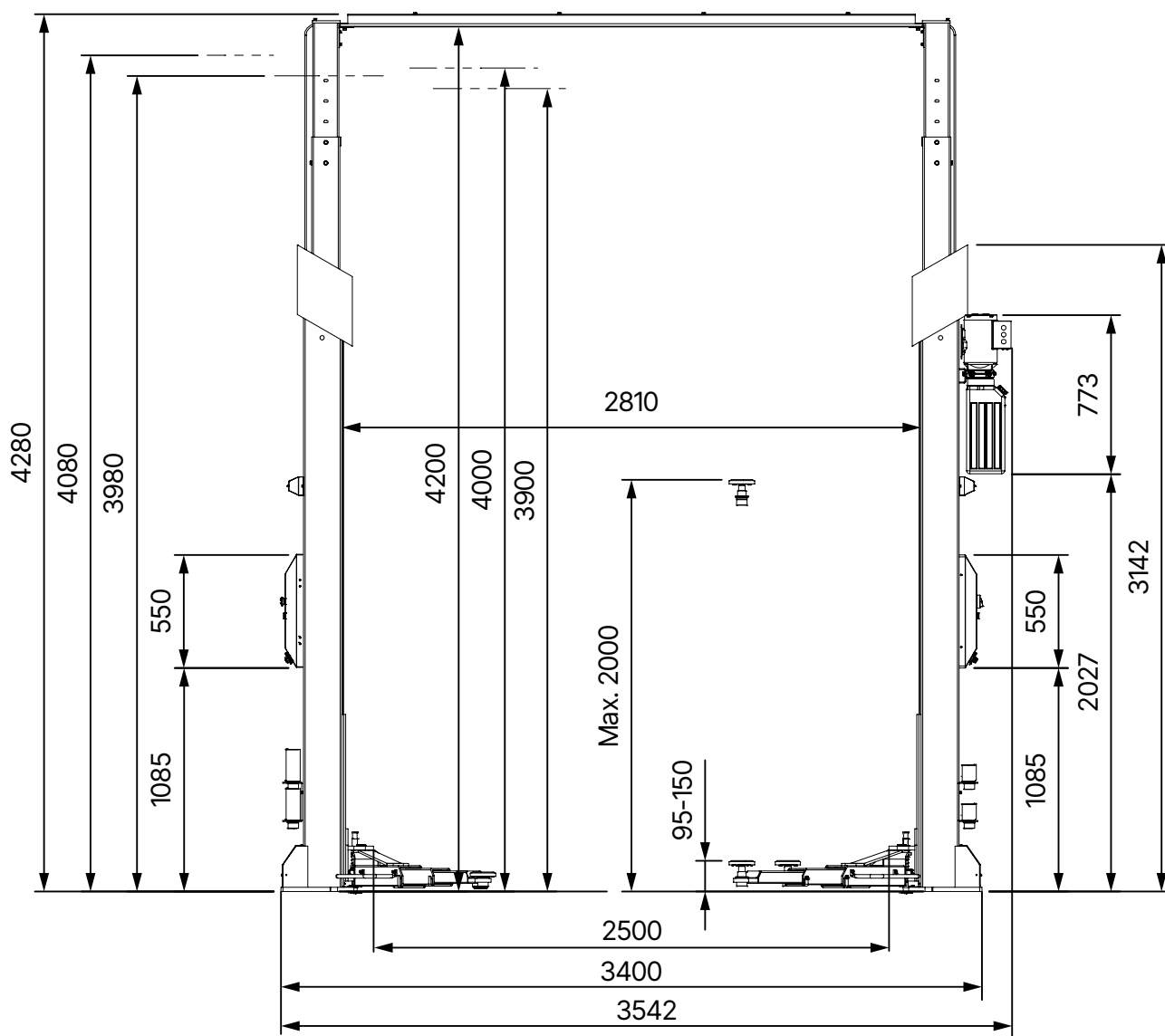

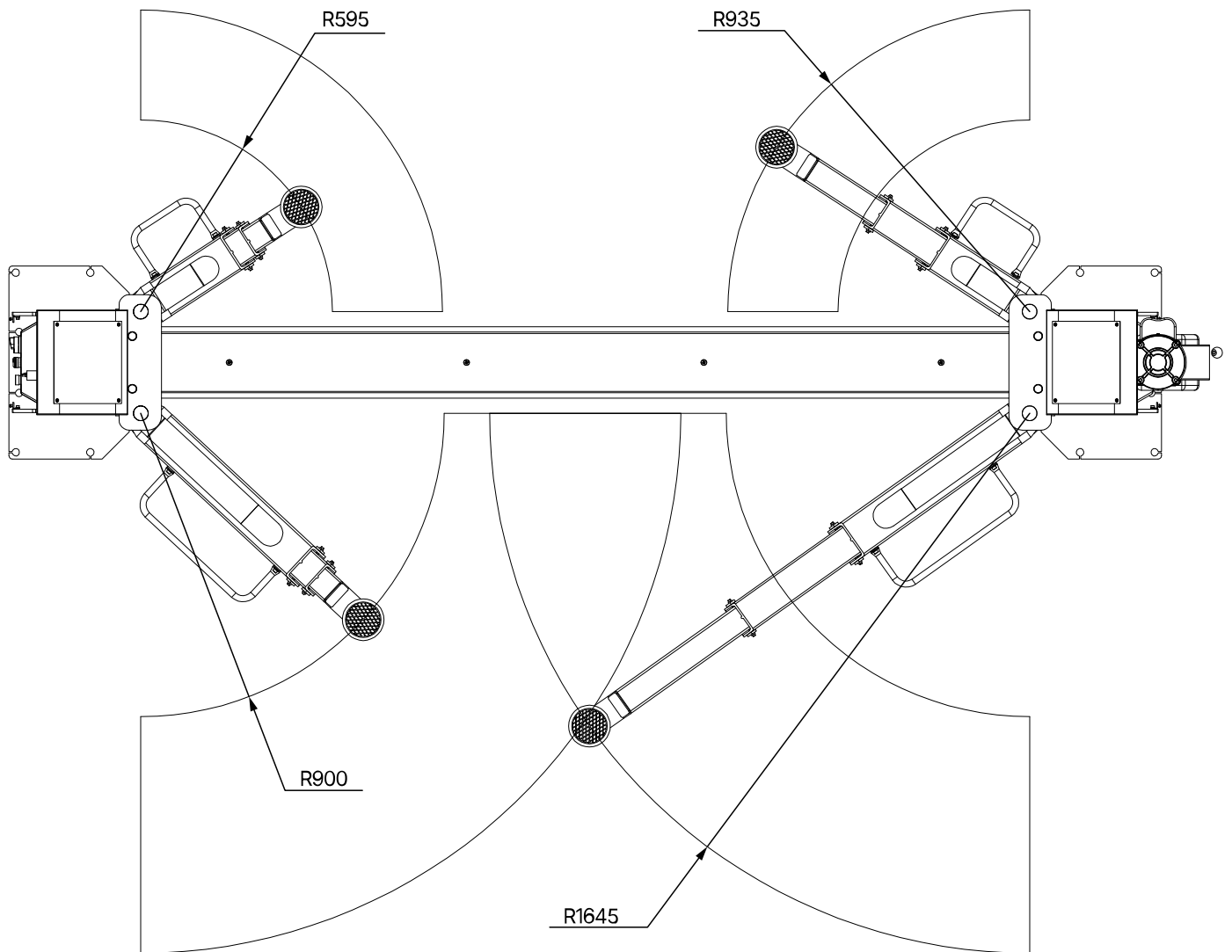

## 2 INSTALLATION

Maskinen måste installeras av auktoriserad personal i enlighet med instruktionerna.



### Obs

Bruksanvisningen (inklusive protokoll) är en viktig del av maskinen eller produkten.

**Förvara den på ett säkert ställe!**

Produkten måste inspekteras av ett lämpligt och auktoriserat företag eller institution efter avslutad montering, överlämning, instruktion om nödvändigt och därefter med regelbundna intervaller i enlighet med de bestämmelser och lagbestämmelser som gäller i det land där produkten används.

### 2.1 Transport- och lagringsförhållanden

För transport och positionering av maskinen ska du alltid använda lämplig utrustning för lyftning, lyftning eller golvtransport och vara uppmärksam på maskinens tyngdpunkt.

Maskinen bör endast transporteras med originalförpackningen.

Uppgifter	ATH Comfort Lift 2.40XL
Vikt	748 kg
Bredd	1020 mm
Längd	2955 mm
Höjd	590 mm
Lagringstemperatur	-10 till +50 °C

### Transport- och förvaringsanvisningar



#### Uppmärksamhet

Lyft försiktigt, stöd lasten ordentligt med lämpliga hjälpmedel som är i perfekt skick.



#### Uppmärksamhet

Undvik oväntade lyft och ryckiga rörelser. Var försiktig med ojämnheter, tvärrännor osv.



### Fara

De borttagna förpackningsdelarna kan utgöra en fara för barn och djur.

Detta kan leda till allvarliga skador eller till och med dödsfall.

Förvara de borttagna förpackningsdelarna på en för barn och djur oåtkomlig uppsamlingsplats tills de tas bort.

## 2.2 Uppackning av maskinen

- Ta bort förpackningens övre lock och kontrollera att inga skador har uppstått under transporten.
- Ta bort fästskruven för att ta bort maskinen från pallen/ramen. För att lyfta ner maskinen från pallen/ramen, använd en lämplig lyftanordning (eventuellt med lyftlina).



### Fara

De borttagna förpackningsdelarna kan utgöra en fara för barn och djur.

Detta kan leda till allvarliga skador eller till och med dödsfall.

Förvara de borttagna förpackningsdelarna på en för barn och djur oåtkomlig uppsamlingsplats tills de tas bort.

## 2.3 Leveransens omfattning



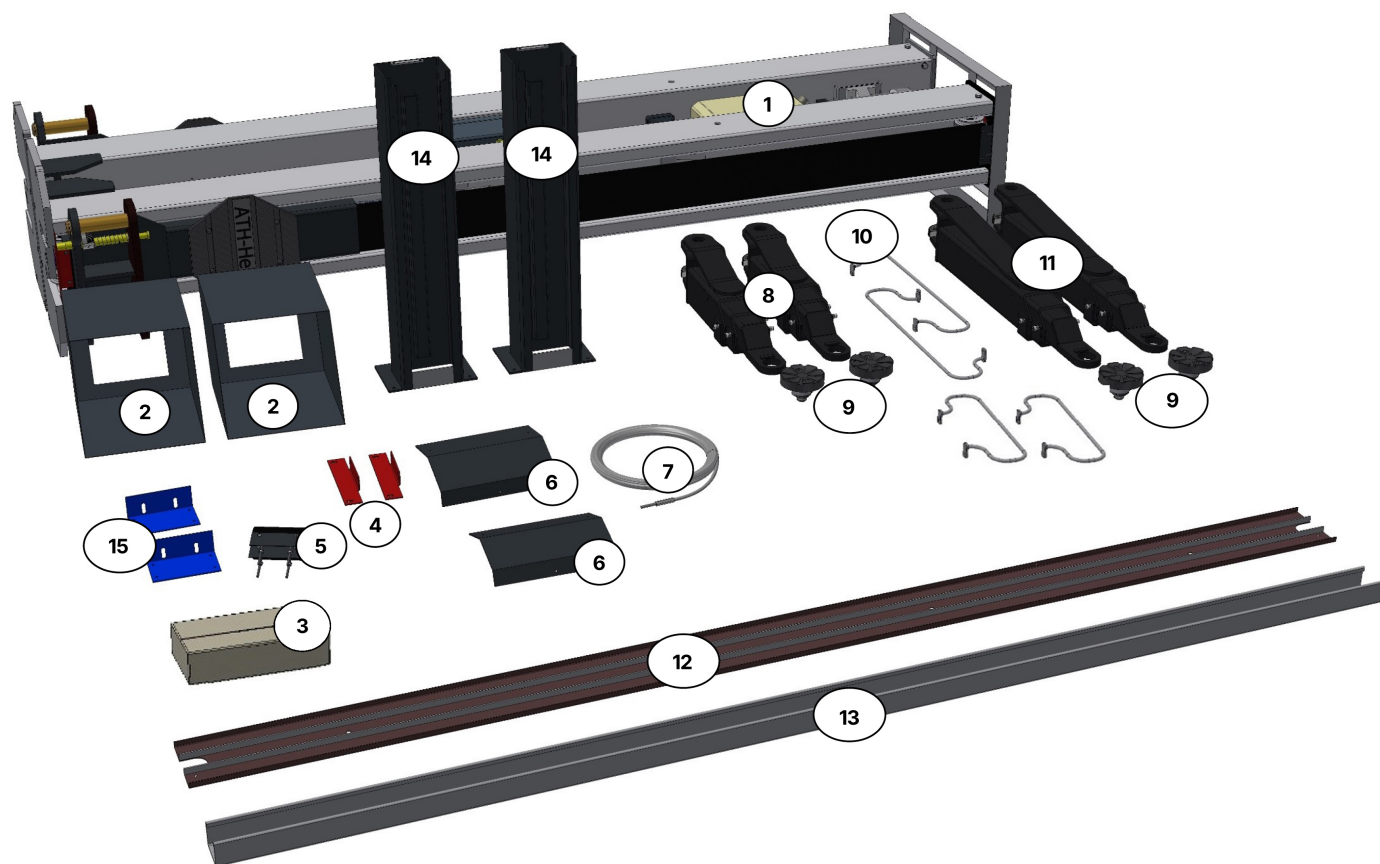

- |   |  |   |  |
|---|--|---|--|
| ① | Huvudpelare med styrenhet och hjälpspelare med 2:a styrenhet | ② | 2 x kolonnskydd                        |
| ③ | Tillbehörslåda med smådelar                                  | ④ | 2 x monteringsfästen för cylinderskydd |
| ⑤ | 2 x skyddsspelare på insidan                                 | ⑥ | 2 x skyddsspelare bakre botten         |
| ⑦ | 2 x synkrona linor   | ⑧ | Stödarmar 3-delade korta               |
| ⑨ | 4 x stödplattor  | ⑩ | 4 x fotskydd                           |
| ⑪ | 2 x stödarmar 3-stycken långa                                | ⑫ | Förstärkning för tvärstången           |
| ⑬ | Tvärstång  | ⑭ | 2 x justerbar kolonnhöjning            |
| ⑮ | 2 x monteringsfästen för tvärstången                         |   |  |

### Valfria tillbehör

- ATE2018-S stödplatta för höjning 155 mm
- ATE2019-S Stödplatta förhöjning 80 mm
- HTA2348 Monteringssats för transportör 1  
för Renault Master, Opel Movano, Nissan Interstar från och med 2010

Kan endast användas i kombination med monteringsplatthöjning 80 mm = ATE2019-S för att nå monteringspunkterna.

- HTA2349 Monteringssats för transportbilar 2



för Citroen Jumper, Peugeot Boxer, Fiat Ducato

Kan endast användas i kombination med pluggsystemförhöjning 80 mm = ATE2019-S för att nå upphämtningspunkterna

- HTA2351 Monteringssats 3 för transportfordon

för Mercedes Sprinter, VW Crafter från 2006 och framåt

Kan endast användas i kombination med 2x kontaktsystem höjd 155 mm = 2x ATE2018 för att nå upphämtningspunkterna

- HAT2352 Monteringssats för transportfordon 4

för fordon med ramkaross

Kan endast användas i kombination med 80 mm pluggsystemhöjd = ATE2019-S för att nå upphämtningspunkterna

- HHS2010-3 Hållare för 4x förlängning av kontaktsystem

## 2.4 Plats

Maskinen ska hållas borta från brandfarliga och explosiva material samt från solljus och intensivt ljus. Maskinen bör också placeras på en väl ventilerad plats.

Maskinen bör installeras på tillräckligt fast mark, vid behov enligt minimikraven i specifikationerna i fundamentplanen.

Vid val av installationsplats ska förutom markförhållandena även riktlinjerna och anvisningarna i föreskrifterna om förebyggande av olyckor och arbetsplatsföreskrifterna beaktas.

Om enheten ska installeras på en golvplatta måste dess tillräckliga bärförmåga kontrolleras. I allmänhet rekommenderas att en byggnadsexpert konsulteras för en bedömning när maskinen installeras på golvtak.

Maskinen får endast installeras och användas i slutna rum. Den har ingen lämplig säkerhetsutrustning (t.ex. IP-skydd, galvaniserad konstruktion) för utomhusbruk.

Temperatur	5 - 50°C
Havsnivå	< 1500m
Luftfuktighet	50 % vid 40 °C - 90 % vid 20 °C

## 2.5 Plats Minsta avstånd

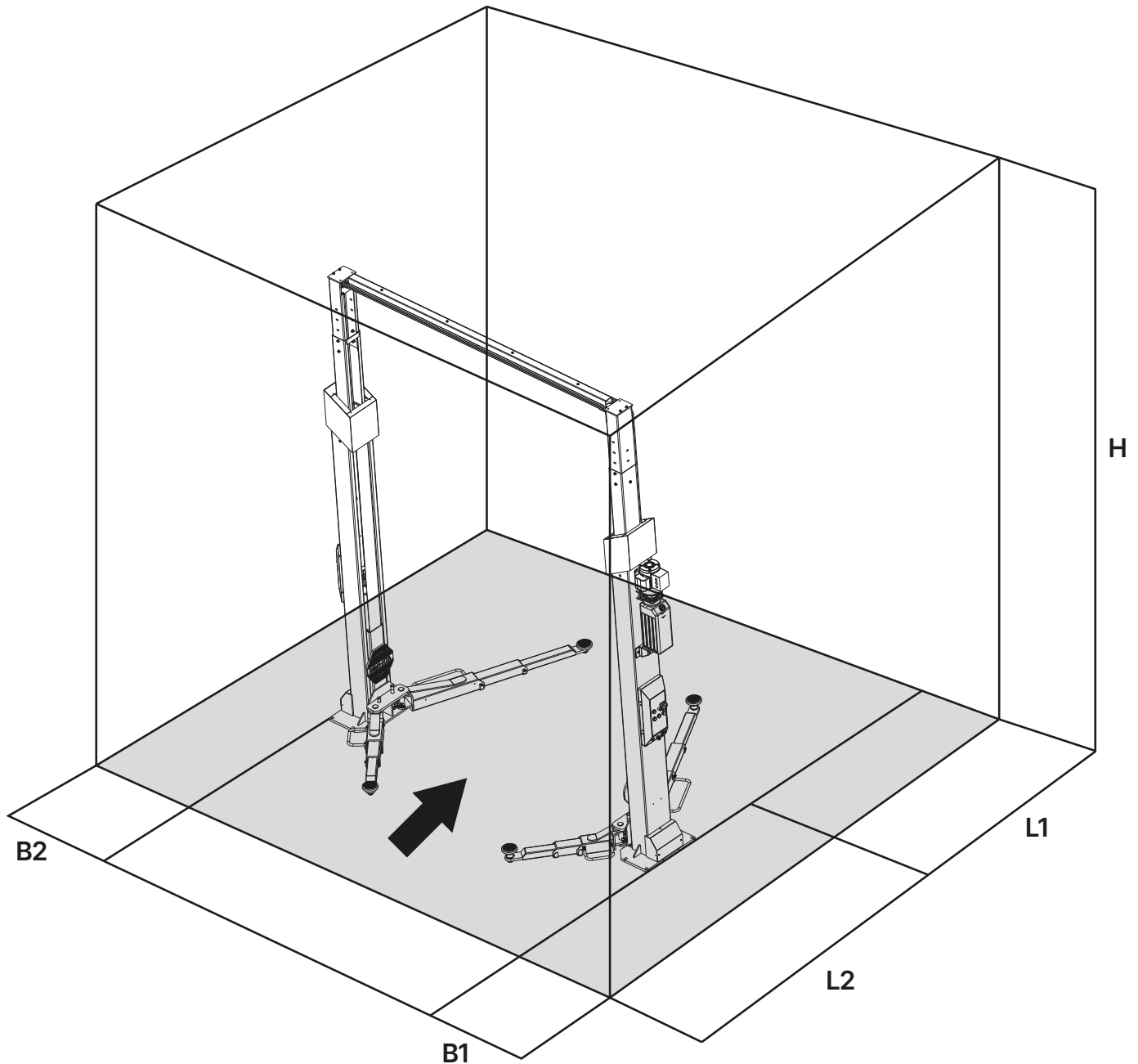

- B1** Avstånd huvudpelare - vägg: **Min. 1000 mm**
- B2** Avstånd sekundärpelare - vägg: **Min. 700 mm**
- L1** Avstånd kolonn - vägg: **Min. 3200 mm**
- L2** Avstånd kolonn - vägg: **Min. 3200 mm**
- H** Rumshöjd
- Lägsta läge: **Min. 4300 mm**
- Mellanläge: **Min. 4500 mm**
- Högsta läge: **Min. 4700 mm**

Strömanslutningen och jordkabeln kan vara i form av en kontakt (uttag och stickpropp) eller en fast anslutning.

## 2.6 Fästning

### Varning



Allmänna såväl som lokala bestämmelser måste följas när apparaten monteras. Därför bör dessa steg endast utföras av en utbildad specialist.

Maskinen ska ställas upp och fästas på tillräckligt fast underlag, vid behov i enlighet med minimikraven i specifikationerna i fundamentplanen.

Maskinen skall fästas på de avsedda punkterna med lämpligt fästmaterial, om detta anges.

Vid val av uppställningsplats ska förutom markförhållandena även riktlinjerna och anvisningarna i föreskrifterna om förebyggande av olyckor och arbetsplatsföreskrifterna beaktas.

Vid installation på golvtak måste deras tillräckliga bärförmåga kontrolleras. I allmänhet rekommenderas att en byggnadsexpert konsulteras för en bedömning vid installation av anordningen på golvtak.

## 2.7 Elektrisk anslutning

### Uppmärksamhet



De allmänna och lokala bestämmelserna måste följas. Därför får detta steg endast utföras av en utbildad specialist.

Var uppmärksam på den nödvändiga matningsledningen.

Anslutningen ska göras enligt produkten med en 230V Schuko-kontakt.

Spänningsavvikelser bör inte överstiga 0,9 - 1,1 gånger det nominella spänningsområdet och frekvensavvikelser bör inte överstiga 0,99 - 1,01 gånger frekvensområdet. För att kunna garantera detta måste nödvändiga skyddsåtgärder vidtas.

I slutet av arbetet måste motorns rotationsriktning kontrolleras.

## 2.8 Pneumatisk anslutning

### Uppmärksamhet



För alla pneumatiska system måste en underhållsenhet för tryckluft (som ibland ingår i leveransen) installeras mellan matningsledningen och systemet.

Lufttrycket i matarledningen måste minst motsvara "[Tekniska data](#)".

Den korrekta inställningen av underhållsenheten för tryckluft måste kontrolleras.

Tryckluftsunderhållsenheten måste underhållas med jämna mellanrum.

Det maximala eller minimala trycket säkerställer en korrekt funktion utan eventuella skador.



## 2.9 Hydraulisk anslutning



### Obs

Innan systemet tas i drift eller drivs med olja för första gången måste följande iakttas med tanke på en optimal, problemfri samt nästan tryckluftsfri funktion.

Alla hydrauliska ledningar måste anslutas och dras åt i enlighet med den hydrauliska planen eller slangens beteckning.

Alla hydrauliska ledningar och cylindrar måste vara ventilerade enligt hydraulplanen eller slangbeteckningen.

För att säkerställa att systemet och de slangledningar som används fungerar korrekt och säkert är det viktigt att se till att de hydrauliska vätskor som används uppfyller tillverkarens specifika specifikationer och rekommendationer.

Används vätskor som inte uppfyller de specifika kraven eller som har otillåtna föroreningar kommer hela hydraulsystemet att skadas och livslängden för de använda hydraulsystemen att förkortas.



### Obs

En förorening av anläggningen är också möjlig vid en ny påfyllning med olja.

Minimikravet och den minsta oljemängden måste kontrolleras eller framställas.

## 2.10 Montering



### Obs

Dessa anvisningar ska inte ses som monteringsanvisningar, här ges endast tips och hjälp för kunniga och skickliga montörer.



### Varning

Lämpliga kläder och individuella skyddsanordningar måste bäras för följande arbeten.



### Försiktighet

Felaktig montering och felaktiga inställningar leder till att ansvar och garanti utesluts.

Delvis förmonterade maskiner måste inspekteras, instrueras och godkännas av en kompetent person innan de tas i drift.

Montering av maskinerna skall utföras av en kunnig och kvalificerad person.

## 2.10.1 Plan för stiftelsen

### Uppmärksamhet



Montera inte lyftplattformen på asfalt eller mjuk avjämningsmassa. Det får inte finnas några expansionsfogar eller sprickor som skulle kunna avbryta armeringens kontinuitet. Undertakens bärförmåga måste kontrolleras av operatören.

Lyftplattformen kan försämrats i sin funktion om den står snett.

Observera den angivna betongkvaliteten och härdningstiden.

Betongkvalitet	C20/25
Betongens härdningstid	Min. 20 dagar

### Plan för stiftelsen

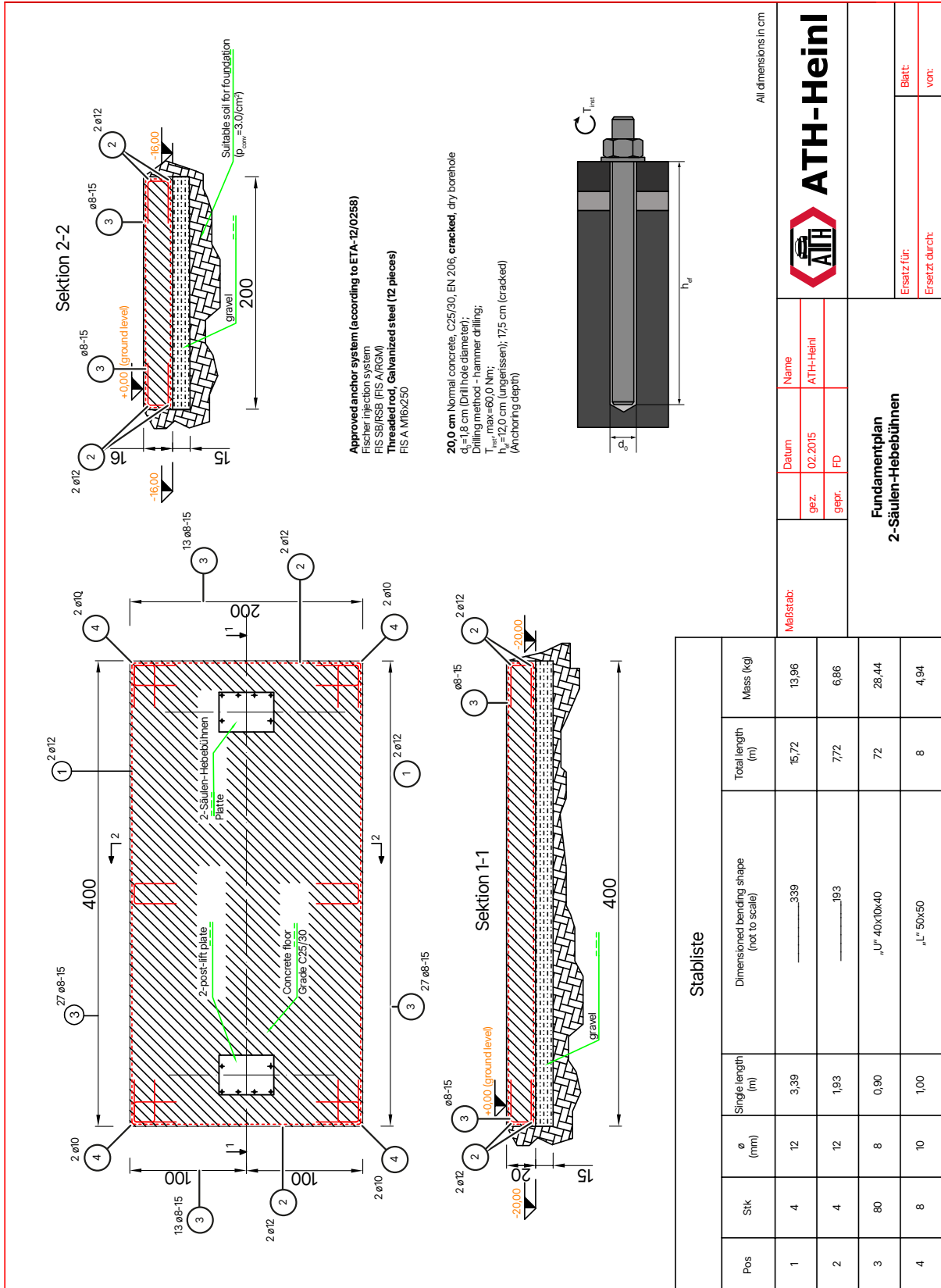

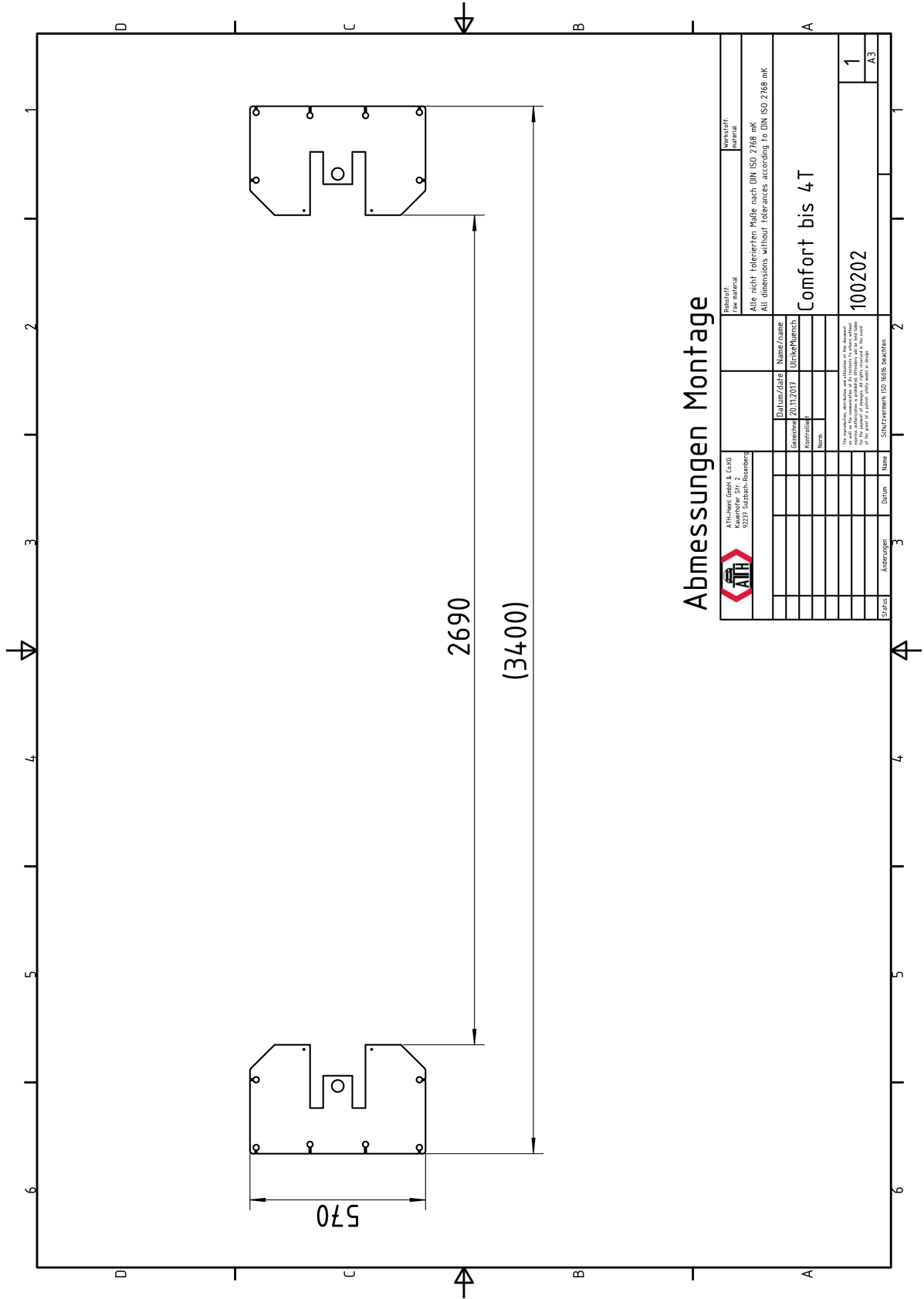

### Abmessungen Montage

ATH-Heinl GmbH & Co.KG Kaiserstraße 51b - 2 82271 Schwanenmühlbach		Reinstraß Zweimaterial		Reinstraß Material	
ATH		Alle nicht tolerierten Maße nach DIN ISO 2768 mK All dimensions without tolerances according to DIN ISO 2768 mK			
Exemplar		Datum/Date		Name/Name	
2011/2017		Ulrike/Muech		Comfort bis 4T	
Sonderstück		Norm		100202	
Name		Sonderzeichen ISO 1006 beibehalten		1	
Datum		Anderungen		A3	
Status		3		2	

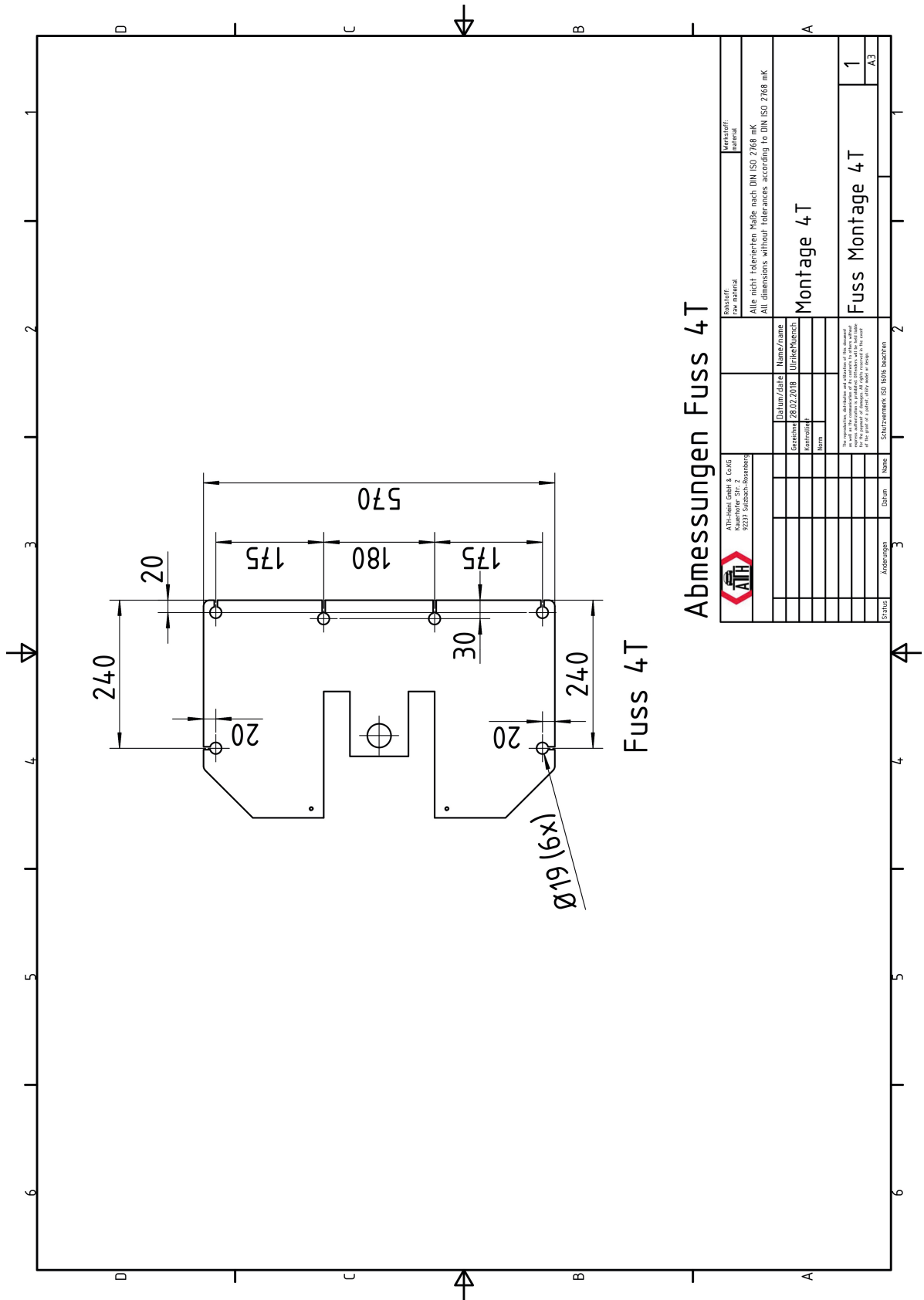

## 2.10.2 Montering av lyftplattformen

### Placering och inriktning av lyftpelarna

1. Innan du ställer upp pelarna ska du fästa pelarlyftarna.
2. Efter att ha ställt upp kolonnerna kontrollerar du avståndet mellan dem genom att fästa tvärstången före förankring.
3. Innan du förankrar med dymlingarna ska du se till att de två lyftkolonnerna är riktade i båda riktningarna enligt nedan; vid behov ska du justera dem med hjälp av underläggsbrickor eller brickor.

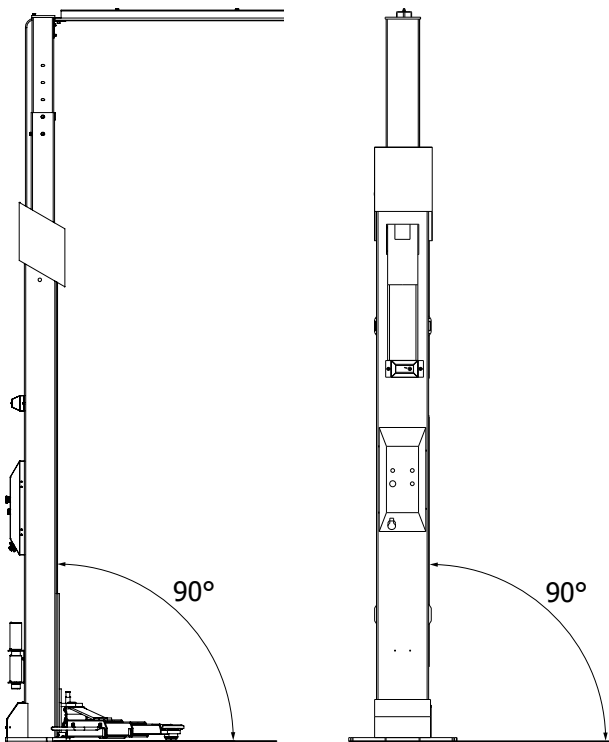

### Fästning med hjälp av säkerhetsankare

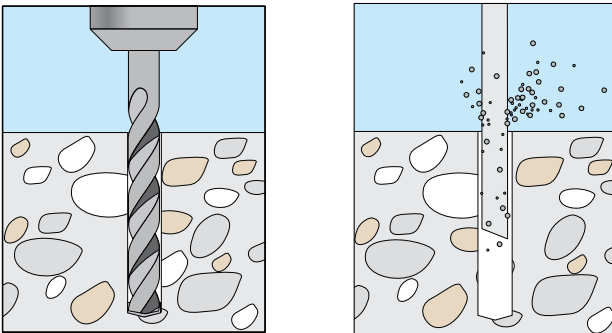

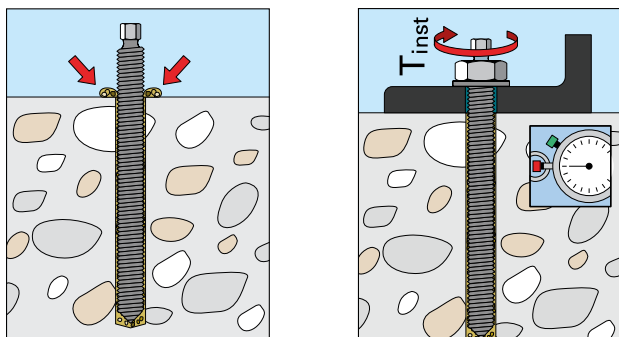
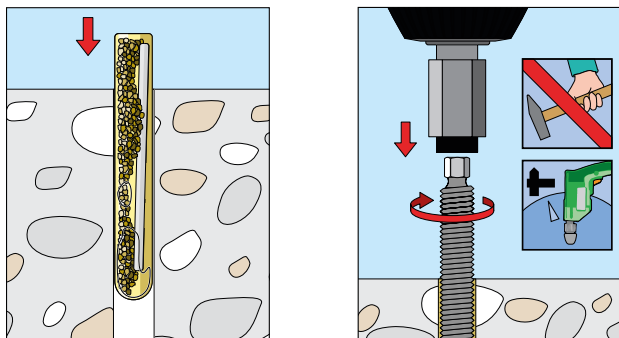

### Montering och justering av säkerhetsspärrarna

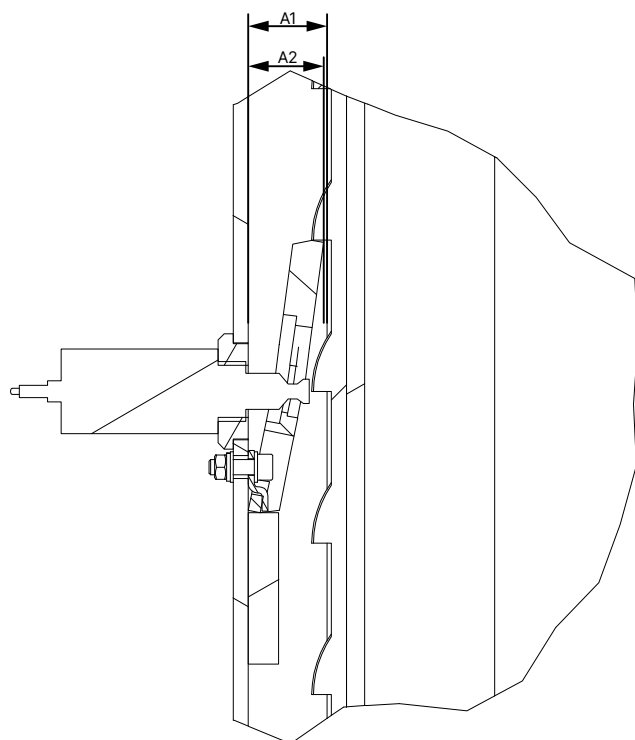

- Montera alla säkerhetsspärrar och magneter enligt följande
- Kontrollera att avståndskolonnen till lyftvagnen A1 och avståndskolonnen till den olåsta säkerhetsspärren A2 är desamma. Vid behov kan avståndet justeras med hjälp av muttern på elektromagneten.

### Smörjning av glidbanorna

Smörj kolonnens glidbanor enligt diagrammet.

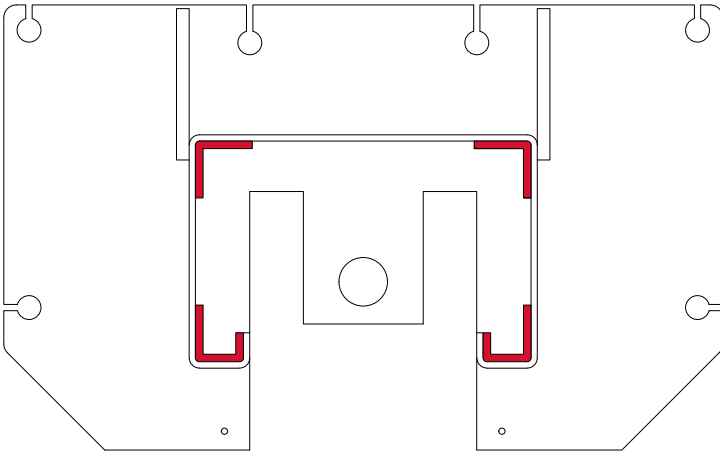

Vilken typ av fett som ska användas finns på ["Förbrukningsmaterial för montering, underhåll och skötsel"](#).

#### Fastställande av synkroniseringskablarna

1. Placera linorna enligt ritningarna nedan.
2. Smörj sedan axlarna på avböjningsskivorna enligt anvisningarna på ["Plan för underhåll eller vård"](#).
3. Fäst nu avledningsskivorna och säkra dem med de medföljande säkerhetsringarna.
4. Montera repen på lyftvagnen enligt bilden.

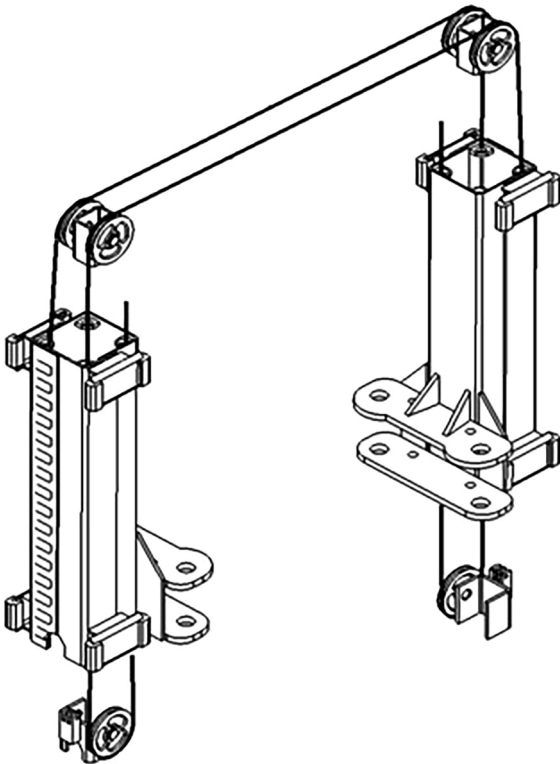

#### Anslutning av hydrauliken

Anslut hydraulslangarna enligt diagrammet.



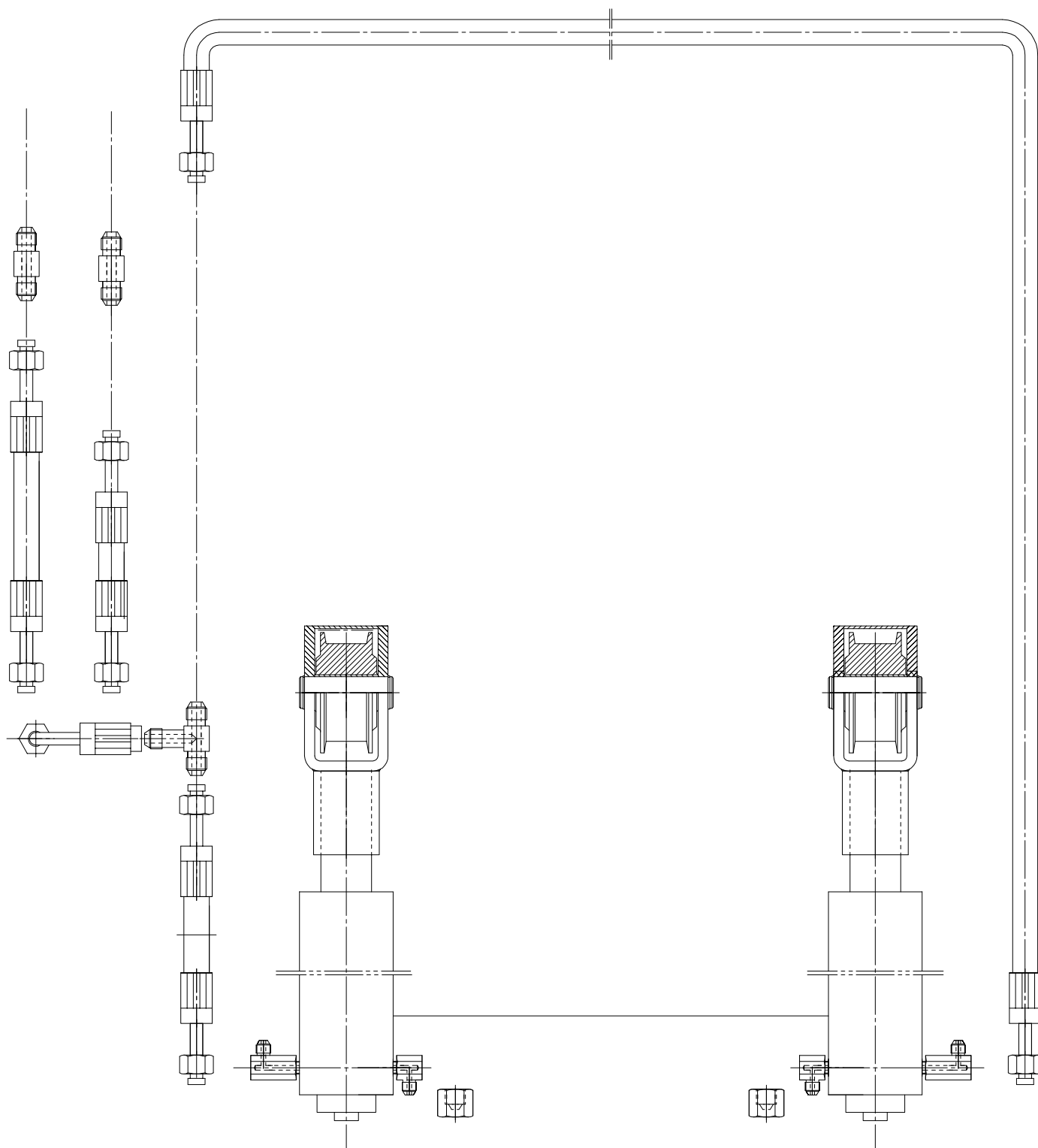

### Sätt in lyftarmarna:

1. Kontrollera alla förlängningslås för lyftarmarna och justera vid behov.

2. Fäst lyftarmarna på vagnen med bultar och brickor.

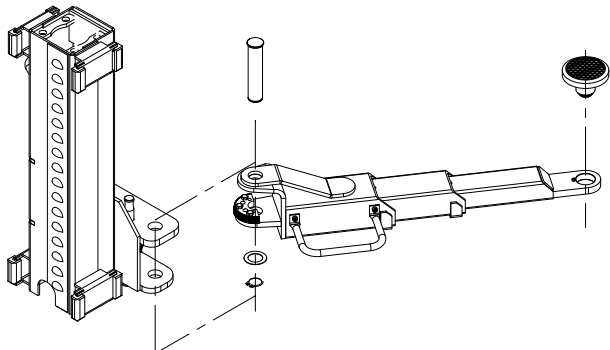

### Hydraulisk olja

Fyll på hydraulolja till markeringen på oljemätsticken.

Avvattna sedan den hydrauliska kretsen enligt beskrivningen i kapitlet "[Underhåll](#)".

### Elektrisk anslutning



#### Uppmärksamhet

Här måste såväl de allmänna som de lokala bestämmelserna iakttas.

Därför bör detta steg endast utföras av en utbildad specialist. Var uppmärksam på den nödvändiga matningsledningen (se "[Elektrisk anslutning](#)").

### Kontrollera före första lyft

- Kontrollera att alla anslutningar (skruvar, muttrar, bultar etc.) är korrekt fastsatta.
- Kontrollera att alla gränslägesbrytare är korrekt inställda och fungerar.
- Kontrollera att alla komponenter och anslutningar i hydrauliken och pneumatiken är täta och dra åt vid behov.
- Kontrollera att alla tryckknappar fungerar korrekt. Kontrollera att alla komponenter som krävs för funktionen är aktiverade (öppna spärrar, öppna sänkeventilen, aktivera motorkontakterna osv.)
- Observera motorns rotationsriktning och ändra den vid behov.
- Höj och sänk hissen 2-3 gånger och kontrollera synkroniseringen.



#### Tips

För att kontrollera synkroniseringen kan du mäta avståndet mellan lyftvagnen och bottenplattan. Lyftvagnen som är längre ner måste dras åt.

### Lyft under last

- Lyft en last till en höjd av ca 1000 mm.
- Sänk sedan lasten till den första skåran (ca 500 mm).
- Kontrollera synkroniseringen och justera den vid behov.
- När du fortsätter att lyfta, fortsätt att vara uppmärksam på synkroniseringen.
- Sänk lasten och montera de saknade täckningarna eller ramperna.

**Obs**

Fyll i den bifogade "[Testbok](#)" efter monteringen.

Denna information kommer att behövas vid ett eventuellt serviceärende.

**Nödsänkning vid strömavbrott**

1. Stäng av scenen via huvudströmbrytaren och säkra den mot att den kan slås på igen.
2. För att låsa upp säkerhetsspärrarna lyfter du de två lyftvagnarna ca 30 mm med hjälp av en lämplig lyftanordning.
3. Lås upp och fäst säkerhetsspärrarna manuellt så att lyftvagnarna kan sänkas.
4. Upprepa nu steg 2 och 3 på den andra pelaren.
5. Vrid långsamt nödsänkningsskruven <sup>①</sup> på sänkingsventilen åt vänster (öppen). Scenen sänks nu.
6. När sänkningen är klar stänger du nödsänkningsskruven <sup>①</sup> igen.

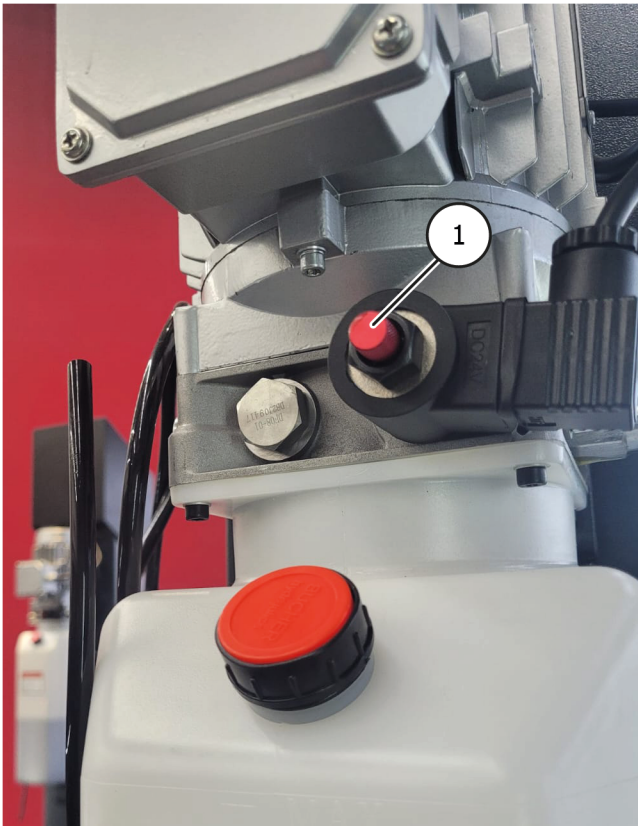
**Justering av ventilen för sänkning av hastigheten**

1. Lossa låsmuttern <sup>②</sup> på ventilen för sänkning av hastigheten <sup>①</sup>.
2. Ställ in sänkingshastigheten enligt de tekniska uppgifterna.

3. Genom att vrida sänkeventilens skruva medurs sänks hissen långsammare, genom att vrida den moturs sänks den snabbare.
4. När du har slutfört arbetet säkrar du din inställning genom att dra åt sänkeventilens kontramutter.

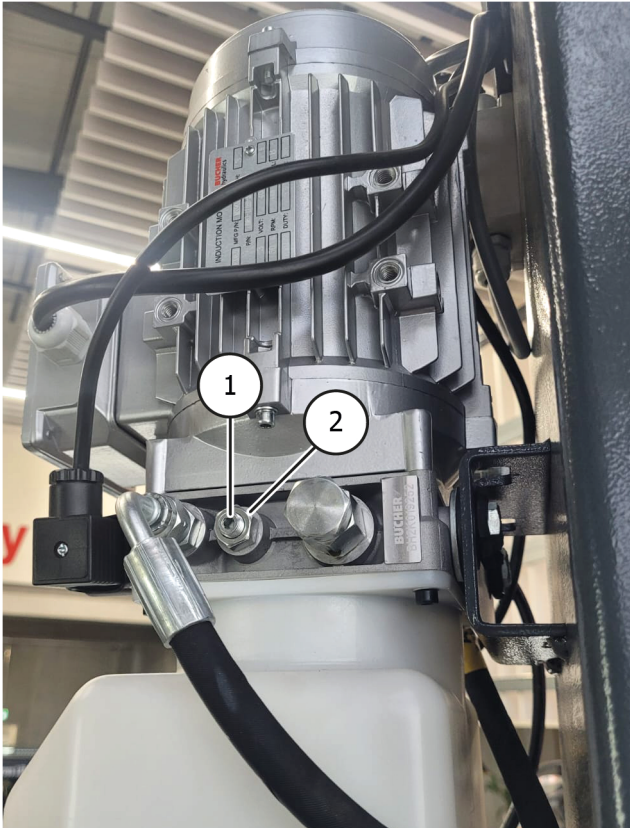

### 3 OPERATION

#### 3.1 Bruksanvisningar

Företag: Verksamhet:	<h2>Verksamhetsinstruktioner</h2> <p>För arbete på lyftplattformar för fordon</p>	Datum: Underskrift:
 <p><b>Notruf 112</b></p>	<h3>Faror för människor och miljö</h3>	
	<ul style="list-style-type: none"> <li>▪ Fara på grund av att fordonet kan glida av.</li> <li>▪ Fara på grund av varma ytor på fordonet</li> <li>▪ Risk för klämning på grund av rörliga delar</li> <li>▪ Elektrisk fara på grund av den elektriska utrustningen</li> <li>▪ Faror på grund av bristande underhåll av utrustningen.</li> </ul>	
	<h3>Skyddsåtgärder och uppföranderegler</h3>	
	<h4>Lyftning av fordonet</h4> <ul style="list-style-type: none"> <li>▪ Placera fordonet på lyftplattformen.</li> <li>▪ Undvik ojämn lastfördelning, överlasta inte plattformen, använd lämpliga upptagnings-element med en halkfri eller formsäker yta, lyft endast upp på angivna punkter på fordonet.</li> <li>▪ Kontrollera funktionen hos avrullningssäkerhetsanordningarna eller svängarmssäkerhetsanordningarna i alla riktningar.</li> <li>▪ Lyft endast om inga personer är i fara.</li> </ul>	
	<h4>Arbete på det lyftta fordonet</h4> <ul style="list-style-type: none"> <li>▪ Välj och bär personlig skyddsutrustning beroende på arbetet (t.ex. vid varma ytor).</li> <li>▪ Se upp för heta delar</li> <li>▪ Demontering av komponenter kan förändra lastfördelningen: säkra vid behov fordonet mot att tippa över.</li> <li>▪ Använd endast godkända monteringsstöd.</li> </ul>	
	<h4>Sänkning av fordonet</h4> <ul style="list-style-type: none"> <li>▪ Ta bort verktyg och andra föremål från farozonen.</li> <li>▪ Sänk endast om inga personer är i fara.</li> <li>▪ Fotskydd, säkerhetskanter eller varningsljud efter mellanliggande stopp förhindrar fotskador.</li> </ul> <p><b>Lyftplattformen får endast användas utan övervakning av instruerade och kompetenta medarbetare från 18 år och uppåt.</b></p>	
<h3>Beteende vid funktionsstörningar och vid fara</h3>		
<ul style="list-style-type: none"> <li>▪ Rapportera fel på maskinen till installatören eller tillverkaren.</li> <li>▪ Stäng av maskinen och säkra den mot obehörig återstart.</li> <li>▪ Skador får endast repareras av kvalificerad personal.</li> <li>▪ Vid brand, försök att släcka branden.</li> </ul>		
<h3>Första hjälpen</h3>		
<ul style="list-style-type: none"> <li>▪ Informera första hjälparen (se larm- eller beredskapsplan).</li> <li>▪ Behandla skador omedelbart</li> <li>▪ Gör en anteckning i första hjälpen-boken.</li> <li>▪ Vid allvarliga skador, ring ett nödsamtal.</li> </ul>		
<h3>Underhåll</h3>		
<ul style="list-style-type: none"> <li>▪ Reparationer får endast utföras av auktoriserad och utbildad personal.</li> <li>▪ Koppla bort eller säkra maskinen från strömförsörjningen under inställnings-, justerings-, underhålls- och servicearbeten.</li> <li>▪ Rengör lyftplattformen vid arbetets slut och kontrollera nivån i hydraulsystemet.</li> <li>▪ Årlig kontroll av lyftplattformen av en auktoriserad och instruerad person.</li> </ul>		

### 3.2 Grundläggande anteckningar

- Maskinen får endast användas självständigt av personer som har fyllt 18 år, som har fått instruktioner om hur maskinen ska användas och som har visat sin kompetens för arbetsgivaren.
- De måste uttryckligen ha fått tillstånd av arbetsgivaren att använda maskinen. Ordern att använda maskinen måste ges skriftligen.
- Maskinen får endast användas för sitt avsedda ändamål.
- Använd alltid specificerat material för montering och drift.
- Före montering eller demontering ska alla komponenter kontrolleras; de får inte visa några tecken på skador.
- Följ vid behov tillverkarens särskilda anvisningar för montering eller demontering av fordonsspecifika arbeten.
- En viktig del av garantin/garantin är att underhållsschemat uppfylls. I synnerhet renlighet, korrosionsskydd, kontroll vid behov omedelbar reparation av skador.
- Under drift ska du alltid se upp för faror. Så snart faror uppstår ska du omedelbart stänga av maskinen, dra ut elkontakten och koppla bort lufttillförseln. Kontakta sedan din återförsäljare.
- Alla varningsskyltar måste alltid vara tydligt läsbara. Om de är skadade måste de omedelbart bytas ut.

#### Fara



Var uppmärksam på maskinens eventuella klippningspunkter.

#### Försiktighet



Under drift kan bullret uppgå till 85 dB (A), därför bör operatören vidta lämpliga skyddsåtgärder.

#### Fara



Maskinens rörliga delar kan fastna i lösa kläder, långt hår eller smycken.

### 3.3 Användning av lyftplattformen

#### Förberedelser

#### Uppmärksamhet



Läs noggrant igenom alla säkerhetsinstruktioner innan du använder lyften.

1. Sänk lyftplattformen helt och hållet tills stödarmslåsen är avaktiverade.
2. Ställ upp lyftarmarna parallellt med körriktningen.
3. Kör fordonet mellan pelarna och var uppmärksam på ["Fördelning av belastning"](#).

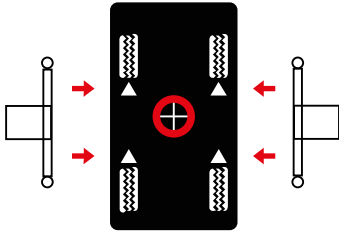

- Justera lyftarmarna så att fordonet placeras med tyngdpunkten i mitten mellan pelarna. Justera höjden på stödplattorna så att de når de lyftpunkter som anges av tillverkaren; använd vid behov de nödvändiga stödplattaadaptorna.

#### Uppmärksamhet



Observera den maximala höjden på 250 mm eller den maximala höjden på en adapter för stödplatta.

#### Lyftning av fordonet

- Slå på lyftplattformens huvudströmbrytare.
- Lyft fordonet genom att trycka på knappen "Lift" tills fordonet lyfts till en höjd av 100-150 mm.
- Kontrollera återigen att fordonet är säkert och att alla låsbultar är inkopplade.
- Kontrollera alltid att säkerhetsanordningarna är inkopplade innan du försöker arbeta på eller i närheten av fordonet.

#### Parkeringsläge

- Från en höjd på 500 mm kopplas säkerhetslåset automatiskt in.
- Genom att trycka på parkeringsknappen sänks lyften till nästa skåra. Se till att höjden är jämn.

#### Sänkning av fordonet

- Innan du sänker lyftplattformen ska du kontrollera att det inte finns några hinder under fordonet eller lyftarmarna.
- Tryck på knappen "Lower" och sänk fordonet. Om lyftplattformen sitter i en säkerhetsspärr, tryck på knappen "Lift" i ca 2 sekunder innan för att låsa upp säkerhetsspärrarna. Du kan sedan sänka lyftplattformen.

#### Kör ut

- Sänk lyftplattformen helt och hållet.
- Fäll ner stödplattorna och sväng lyftarmarna tillbaka till 90°-läget.
- Kör ut fordonet ur lyftplattformen.

## 4 UNDERHÅLL

För att säkerställa en säker drift av maskinen är användaren skyldig att regelbundet underhålla maskinen. Reparationer får endast utföras av auktoriserade servicepartner eller av kunden efter samråd med tillverkaren.

### Varning



#### Före underhålls- och reparationsarbeten måste:

- Koppla bort maskinen från ALLA strömförsörjningar.
- Stäng av huvudströmbrytaren eller dra ut stickkontakten och, om nödvändigt, släpp ut tryckluften från systemet.
- Lämpliga åtgärder måste vidtas för att förhindra att maskinen sätts på igen.

### Varning



Arbete på elektriska element eller på matningsledningen får endast utföras av kvalificerade personer eller elektriker.

### 4.1 Förbrukningsmaterial för montering, underhåll och skötsel

#### Hydraulisk olja

Minimikrav			
Eni PRECIS HVLP-D Artikelnummer: 090530 (20 liter) 90536 (10 liter)			
Sommar	(10° till 45°)	HVLP-D 32	(t.ex.: Eni PRECIS HVLP-D)
Vinter	(under 10°)	HVLD-22	(t.ex.: Eni PRECIS HVLP-D)

#### Konserveringsmedel för linor, svetsar, skruvar, hörn, kanter och håligheter.

Minimikrav		
Würth skyddande vaxspray	400 ml	Artikelnummer: 90534

#### Smörjmedel för glidbanor

Minimikrav	
LAGERMEISTER WHS 2002 White EP högpresterande fett med hög prestanda	Artikelnummer: 90530

#### Smörjmedel för bussningar, kedjor, rullar och rörliga delar

Minimikrav		
Vit Ultra Luber sprayburk	500 ml	Artikelnummer: 34403



### Golvförankring

Minimikrav	
Ankarstång M16x250 art.nr.: 090527 + Injektionsbrukspatron 300 ml art.nr.: 090526	

### Rengöring

Minimikrav	
Caramba Intensive Brake Cleaner acetonfri	

### Skötsel och skydd av metaller, målade eller pulverlackerade ytor

Minimikrav		
Petec Spray genomskinlig	500 ml	Artikelnummer: 73550
Petec sugkanna genomskinlig	1000 ml	Artikelnummer: 73510
Würth skyddande vaxspray	400 ml	Artikelnummer: 90534

### Skötsel och skydd av metaller, målade eller pulverlackerade ytor i slitbanan och plastdelar.

Minimikrav		
Valet Pro Classic Protectant plasttättningsmedel	500 ml	Artikelnummer: 20020034S



## 4.2 Säkerhetsbestämmelser för olja

- Följ alltid de lagstadgade kraven eller bestämmelserna för hantering av spillolja.
- Gör alltid avfallshandlingen av spillolja av ett certifierat företag.
- Vid läckage måste oljan omedelbart samlas upp med hjälp av bindemedel eller brickor så att den inte kan tränga ner i marken.
- Undvik all hudkontakt med oljan.
- Låt inte oljeångor komma ut i atmosfären.
- Olja är ett brännbart medium. Var medveten om potentiella faror.
- Bär oljeresistenta skyddskläder som handskar, skyddsglasögon, skyddskläder osv.

### 4.3 Plan för underhåll eller vård



#### Obs

Maskinen måste servas, rengöras och underhållas med jämna mellanrum, oavsett hur smutsig den är.

Maskinen måste sedan behandlas med en skötselprodukt (t.ex. olja eller vaxspray). Använd inte rengöringsmedel som är skadliga för huden.

**Om de nämnda punkterna inte uppfylls upphör garantianspråket att gälla!**

Intervall	Omedelbart	Veckovis	Månadsvis	1/4 årligen	1/2 årligen
Inspektion av ALLA säkerhetsrelaterade delar	X				
Rengöring	X				
Kontrollera eller återställa ytskydd	X				
Kontrollera tätheten i hydraulsystemet	X				
Kontrollera eller återställa yt- eller korrosionsskydd	X				
Kontrollera eller åtgärda skador på lackering och komponenter	X				
Kontrollera eller reparera rostskador	X				
Kontrollera eller återbehandla håligheter och omålade områden.	X				
Kontrollera att det pneumatiska systemet är tätt.	X				
Kontrollera skruvarnas hållfasthet.	X				
Kontrollera, smörj och justera lagerspelet.	X				
Kontrollera slitdelar		X			
Kontrollera vätskor (nivå, slitage, föroreningar, kvalitet)		X			
Kontrollera och smörja glidytor		X			
Avlägsna inre smuts			X		
Rengör och kontrollera elektriska komponenter				X	
Kontrollera motor och växellåda med avseende på funktion och slitage.				X	
Kontrollera svetsar och konstruktion				X	
Utför visuell inspektion (enligt inspektionsplanen).					X

#### 4.4 Felsökning eller felvisning och åtgärdande av felet

##### Problem vid lyftning

Symtom	Orsak	Lösning
<b>Lyftaren lyfter inte när man trycker på knappen (motorn går inte).</b>	Skada på motorn	Kontrollera motorn och byt ut den vid behov.
	Förstörda säkringar på grund av t.ex. spänningsfluktuationer.	Eliminera orsakerna och byt ut säkringar
	Defekt knapp och/eller kontakt	Byt ut knappen och/eller kontakten.
	Defekt huvudströmbrytare och/eller kontakt	Byt ut huvudbrytare och/eller kontakt
	Defekt eller otillräcklig matningskabel	Byt ut kabeln
	Fluktuerande eller felaktig ingångsspänning	Kontrollera spänningen
	Defekt motorkontaktor	Byt ut motorkontakten
	Termiskt relä har utlöst	Kontrollera termiskt relä och motor
	Slutbrytaren är defekt eller blockerad	Kontrollera gränskopplaren, byt ut den vid behov
<b>Lyftplattformen lyfts inte när man trycker på knappen (motorn är igång).</b>	Brist på hydraulolja	Fyll på olja
	Oljefilter igensatt	Rengör oljefiltret
	Oljeförlust	Byt ut skadade komponenter
	Öppna sänkeventilen	Kontrollera och byt ut sänkeventilen vid behov
	Fel rotationsriktning på motorn	Byt ut faserna
	Defekt kugghjulspump	Kontrollera pumpen och byt ut den vid behov
	Tillåten belastning har överskridits	Arbeta inom den angivna nyttolasten
	Övertrycksventilen är inställd för lågt	Ställ in tryckavlastningsventilen på maximal arbetsbelastning
<b>Lyftplattformen lyfter ryckigt</b>	För litet utrymme mellan glidskenorna	Avståndet mellan glidskenorna och styrningen måste vara 1,5 - 2,5 mm.
	Luft i hydraulsystemet	Avluftning av hydraulsystemet
	Smutsig hydraulolja	Byt hydraulolja
	Glidskenorna är inte smorda	Smörj glidbanorna
<b>Lyftplattformen fortsätter att lyfta efter att knappen släppts</b>	Defekt knapp eller kontaktor	Byt ut den defekta knappen eller kontaktorn.

## Problem vid sänkning

Symtom	Orsak	Lösning
Hissen sänks inte	Säkerhets spärrarna reagerar inte	Kontrollera kabelanslutningen Kontrollera elektromagneterna, byt vid behov ut dem Avlasta spärrarna genom att höja dem.
	Defekt styrrelä	Kontrollera styrreläet
	Hinder under plattformen	Ta bort hindret
	Slangbrottsskydd utlöst	Höj plattformen kort och tryck på "DOWN" igen.
	Sänkningsventilen är inte aktiverad	Kontrollera den elektriska anslutningen
	Sänkningsventilens magnetpole är defekt.	Byt ut magnetpolen
	Sänkningsventilen är defekt	Byt ut
	Ventilen för sänkningshastighet är felaktigt inställd	Justera
<b>Om felen inte kan avhjälpas, sänk hissen med nödsänkningsskruven och kontakta vårt serviceteam.</b>		
Plattformen sänks för långsamt eller ryckigt	Sänkningsventilen är smutsig	Rengör sänkeventilen
	Ventilen för sänkningens hastighet är felaktigt inställd	Justera
Hissen sänks av sig själv	Läckande hydrauliska anslutningar	Dra åt anslutningarna, tätning vid behov
	Otäta hydrauliska ledningar	Byt ut hydrauliska ledningar
	Läckande hydraulcylinder	Byt ut tätningar och rengör hydraulsystemet
	Smutsig eller defekt sänkeventil	Rengör eller byt ut sänkeventilen
	Läckande backventil	Rengör eller byt ut

## Andra problem

Symtom	Orsak	Lösning
Hissen höjs och sänks inte synkront	Luft i den hydrauliska kretsen	Avluftning av hydraulkretsen
	Otillräcklig spänning av de synkrona repen	Justera spänningen eller synkroniseringen
Produkten uppvisar (allvarliga) rostskador	Skada eller otillräckligt rostskydd Underhåll vid behov	Avlägsna rost, rengör och återställ ytan.

Symtom	Orsak	Lösning
Ovanligt högljudd motor	Oljefiltret är förorenat.	Rengör oljefiltret
	Luft i hydraulkretsen	Avluftning av hydraulsystemet
	Smutsig hydraulolja	Byt ut hydrauloljan
	Ingångsspänningen är felaktig / fas saknas	Kontrollera anslutningen / kontrollera spänningen vid utgången av motorns kontaktor
Brytaren (säkringen) har löst ut.	Kontrollera kontaktorna på kontaktorn	Byt ut kontaktorn
	Kontrollera kapaciteten hos brytare	Byt ut säkringarna.
	Kontrollera att kabeln inte är skadad.	Byt ut kabeln.
<b>SE ALLTID TILL ATT ANVÄNDA ORIGINALDELAR OCH ORIGINALTILLBEHÖR.</b>		

#### 4.5 Underhålls- och serviceinstruktioner

##### Obs



Allt underhålls- och servicearbete bör utföras minst enligt "[Plan för underhåll eller vård](#)".

## Enhet för underhåll av tryckluft

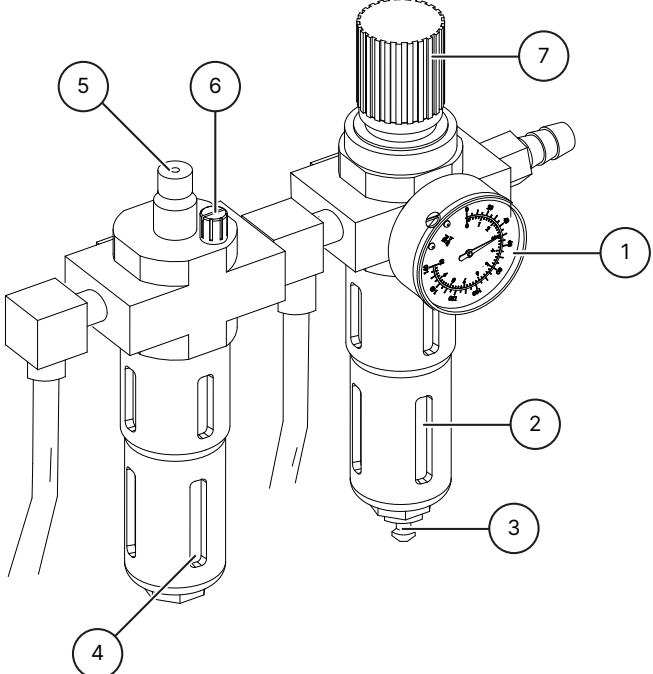
<p><b>Inställning av arbetstrycket</b></p> <ul style="list-style-type: none"> <li>▪ Kontrollera arbetstrycket som visas i tryckmätaren ①. Det måste överensstämna med de tekniska uppgifterna.</li> <li>▪ Arbetstrycket kan justeras med hjälp av tryckregulatorn ⑦.</li> <li>▪ Dra upp tryckregulatorn för att göra justeringar.</li> <li>▪ För att öka trycket i maskinen vrider du regulatorn medurs. För att minska trycket vrider du regulatorn moturs.</li> </ul>	
<p><b>Olja</b></p> <ul style="list-style-type: none"> <li>▪ Kontrollera oljenivån i oljetanken ④.</li> <li>▪ Ta bort oljetanken.</li> <li>▪ Fyll nu på reservoaren med en pneumatisk olja med SAE20-viskositet i enlighet med detta.</li> <li>▪ Kontrollera oljans insprutningsmängd genom siktglaset ⑤.</li> <li>▪ Som regel måste skruven ⑥ stängas helt medurs och sedan öppnas igen med ca 1/4 till 1/2 varv genom att vrida den moturs.</li> </ul>	
<p><b>Vattenavskiljare</b></p> <ul style="list-style-type: none"> <li>▪ Kontrollera vattennivån i avskiljaren ②.</li> <li>▪ Öppna ventilen ③ för att tömma ut vattnet.</li> </ul>	

### 4.6 Bortskaffande

Koppla bort luft- och strömförsörjningen.

Ta bort alla icke-metalliska material och förvara dem enligt lokala föreskrifter.

Ta bort oljan från maskinen och förvara den enligt lokala föreskrifter.

Återvinn alla metalliska material.



#### Fara

Maskinen innehåller vissa farliga ämnen.

Dessa kan förorena miljön och orsaka skador på människokroppen.

Var uppmärksam på lämplig försiktighet och vid behov skyddskläder vid hantering.



## 5 EG- EU-FÖRSÄKRAN OM ÖVERENSSTÄMMELSE

Enligt maskindirektivet 2006/42/EG, bilaga II 1A, EMC-direktivet 2014/30/EU, bilaga IV.

Serienummer

Tillverkarens företagsnamn och fullständiga adress

**ATH-Heinl GmbH & Co. KG**  
Gewerbepark 9  
DE - 92278 Illschwang

Namn och adress till den auktoriserade representanten för dokumentation.

**ATH-Heinl GmbH & Co. KG**  
Gewerbepark 9  
DE - 92278 Illschwang

Vi förklarar härmed att den nedan angivna maskinen, i den version som vi har släppt ut på marknaden, uppfyller de relevanta, grundläggande säkerhets- och hälsokraven i EG-direktiv 2006/42/EG och den harmoniseringslagstiftning som anges nedan.

### Beskrivning av maskinen

### Lyftplattform för fordon

Typbeteckning

ATH Comfort Lift 2.40XL

Föremålet för den deklARATION som beskrivs ovan överensstämmer med följande relevanta unionslagstiftning om harmonisering

Direktiv 2006/42/EG.

Följande harmoniserade standarder och föreskrifter har följts

DIN EN ISO 12100:2010 (Maskinsäkerhet)  
DIN EN 1493:2010 (Maskindirektivet)  
DIN EN 60204-1: 2018 (Maskinsäkerhet)

Provningsinstitut

**CTI-CEM International Ltd**  
Unit 200 Greenogue Business Park  
Grants Lane, Rathcoole,  
Co. Dublin. Ireland

Referensnummer för tekniska data

F-353-20-0726-22-01-E

Certifikatets nummer

C-353-20-0726-22-01-E2

**ATH-Heinl GmbH & Co. KG**

Gewerbepark 9  
DE - 92278 Illschwang

Hans Heinl  
(verkställande direktör)

**OMVANDLINGAR OCH/ELLER ÄNDRINGAR AV MASKINEN GÖR ATT DEN HÖGSTA TILLÅTNA INSPEKTIONEN BLIR OGILTIG OCH UTESLUTER ANSVAR.**



## 6 BILAGA

### 6.1 Elektriskt kretsschema

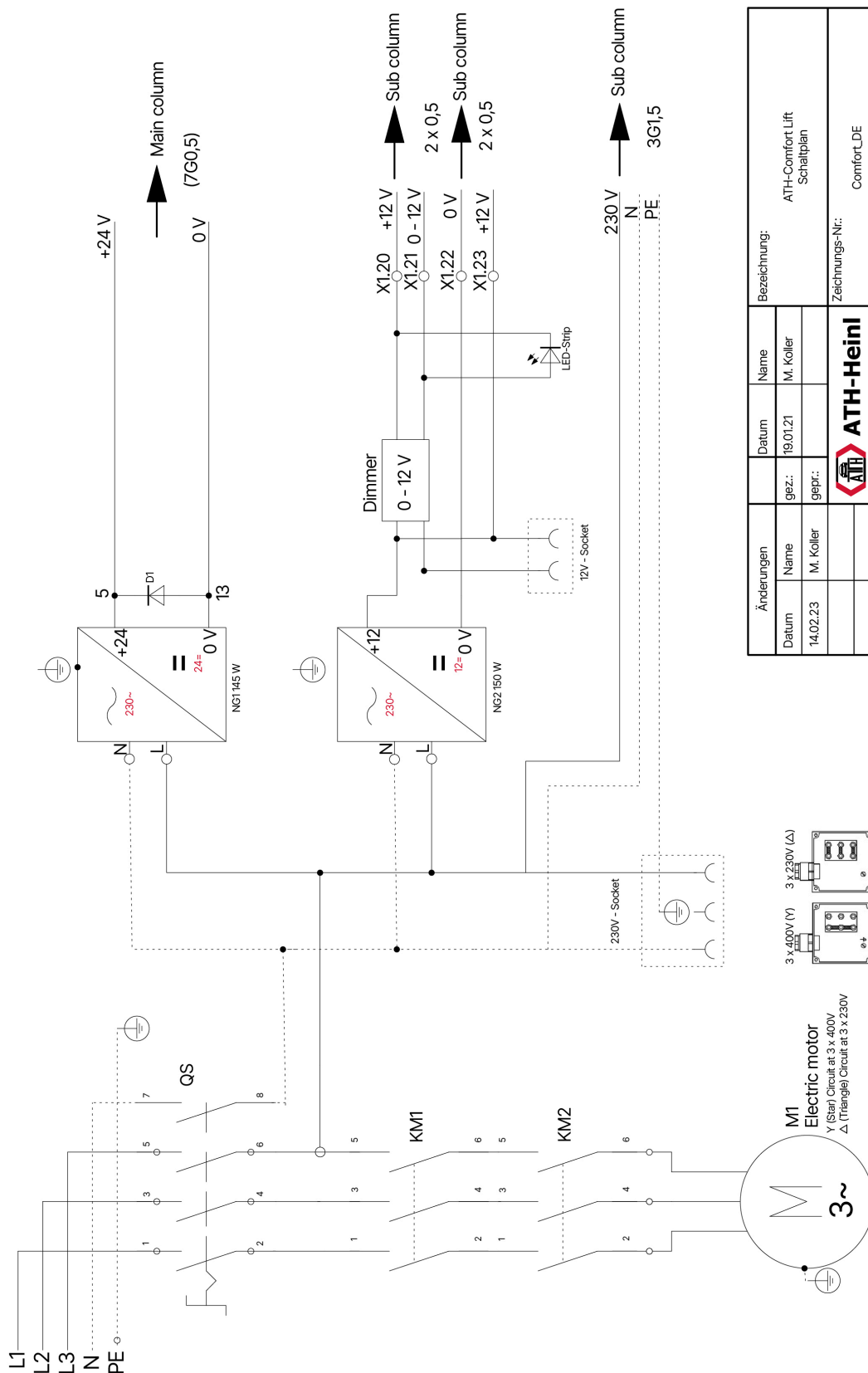

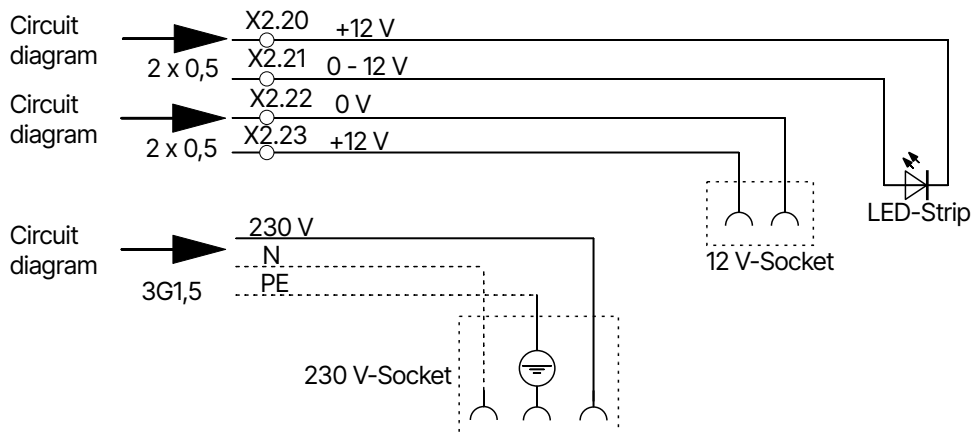
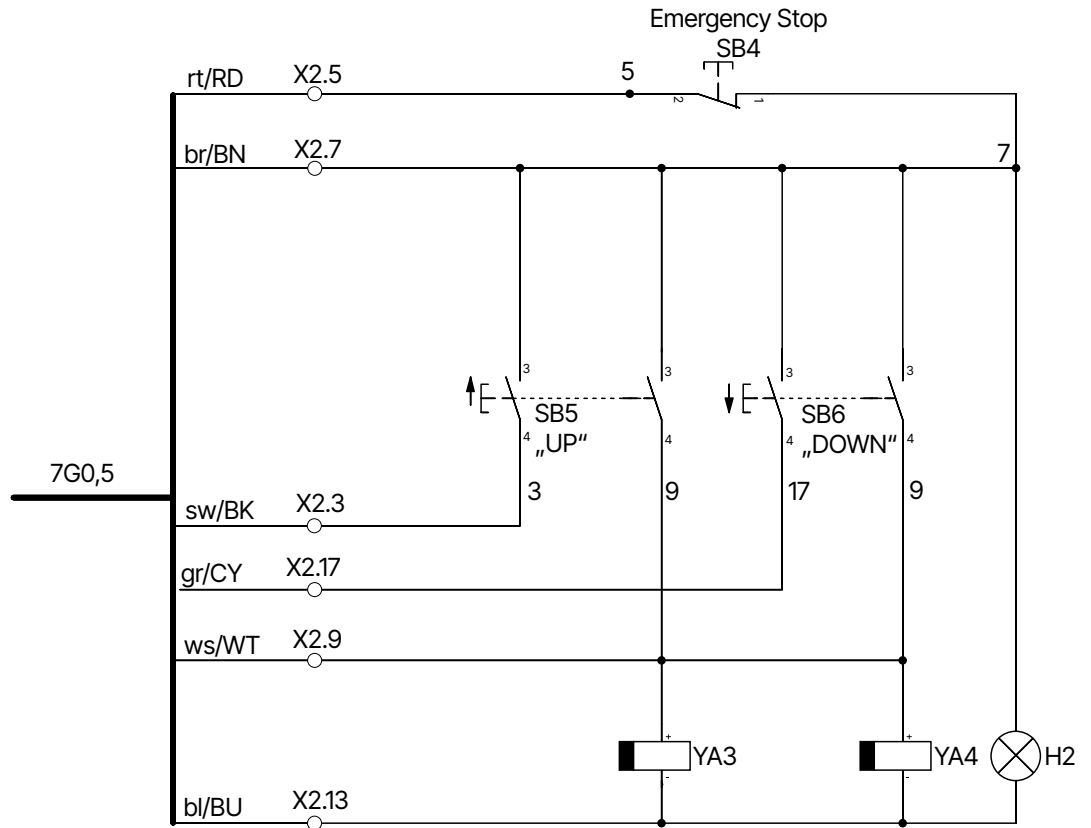

**H2** Kontrolllampa  
**SB5** Lyftknapp  
**YA3** Magnetisk spärr  
**X1** Terminal

**SB4** Nödstoppsknapp  
**SB6** Sänkningsknapp  
**YA4** Magnetisk spärr  
**X2** Anslutningsterminal

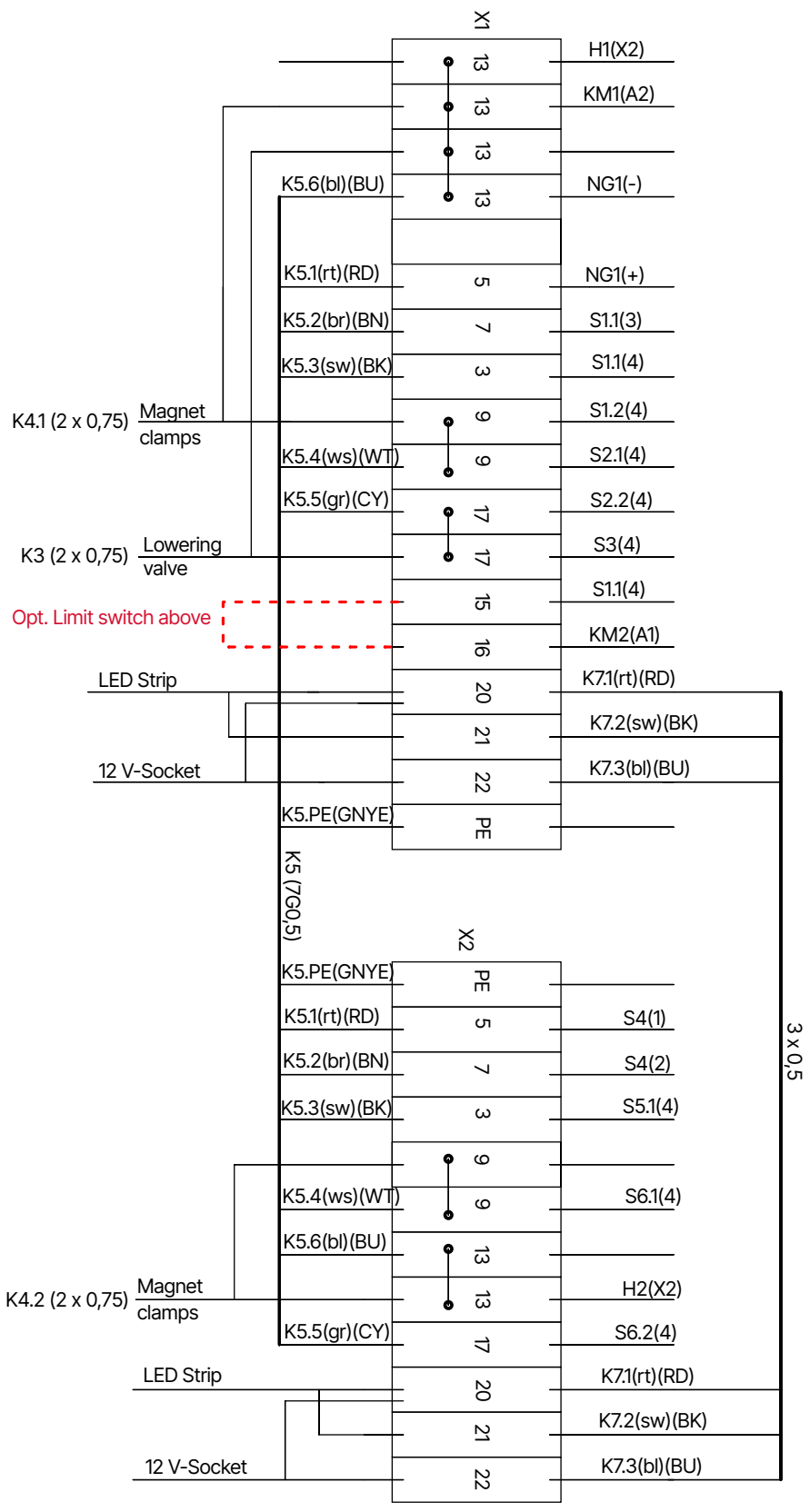

Bezeichnung:		ATH-Comfort Lift Klemmenplan	
Zeichnungs-Nr.:		Comfort_DE	
Änderungen	Name	M. Koller	
	Datum	19.01.21	
Datum	gez.:		
	gepr.:		
 <b>ATH-Heini</b>			

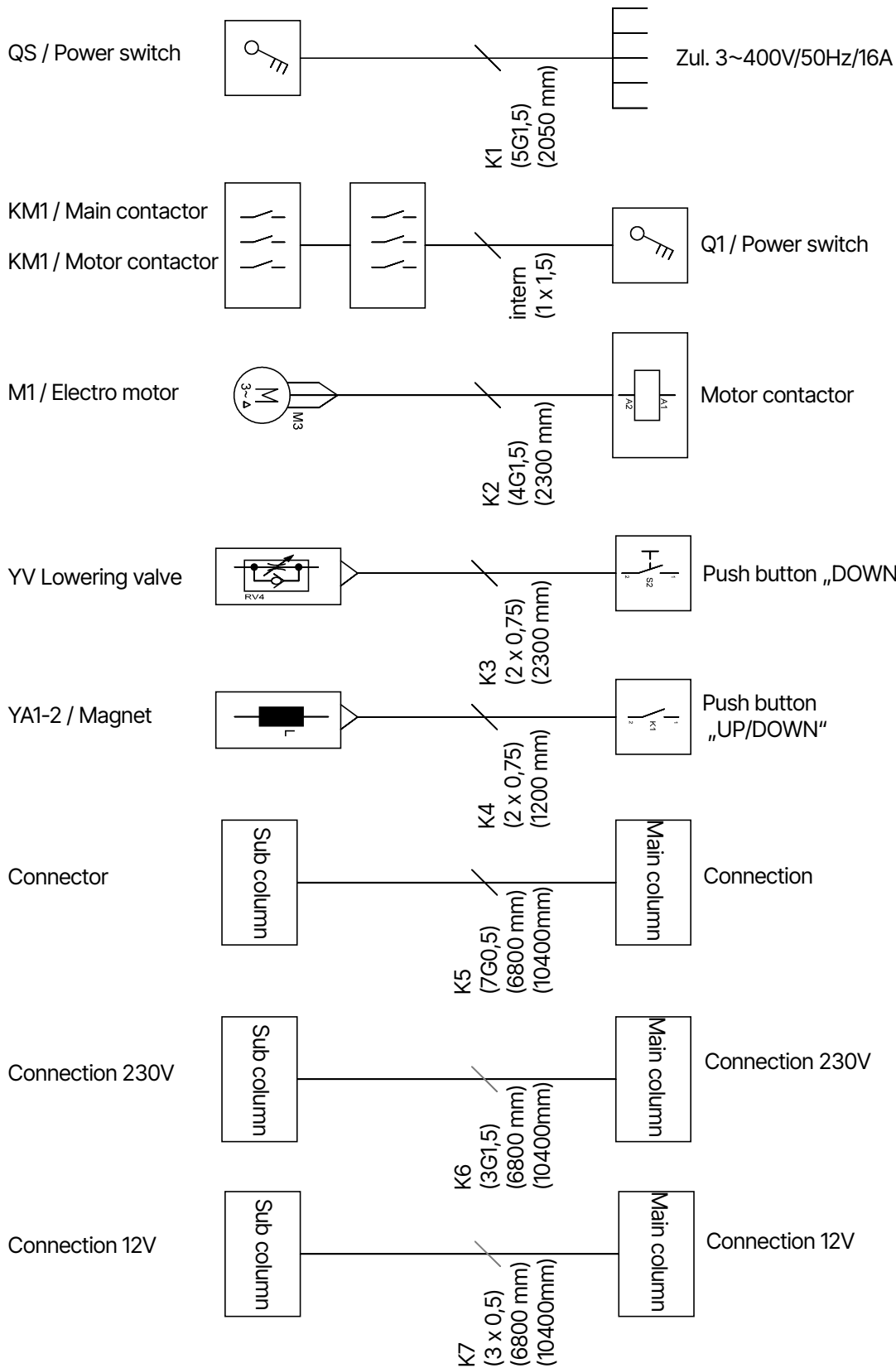

Änderungen		Datum		Bezeichnung:	
Name		Name		ATH-Comfort Lift	
M. Koller		M. Koller		Kabeliste	
Datum		Datum		Zeichnungs-Nr.:	
15.02.23		20.01.21		Comfort_DE	
M. Koller		gepr.:		ATH-Heini	

**Ledningstilldelning K5 (7G0,5)**

**1/rt/RD** Nödstopp

**3/sw/BK** Lyft

**2/br/BN** Nödstopp

**4/ws/WT** Sänkning (spärrar)

5/gr/CY Sänkning (ventil)  
gr/ge/GNYP PE (skyddsjord)

6/bl/BU 0V DC (24V)

## 6.2 Hydrauliskt kretsschema

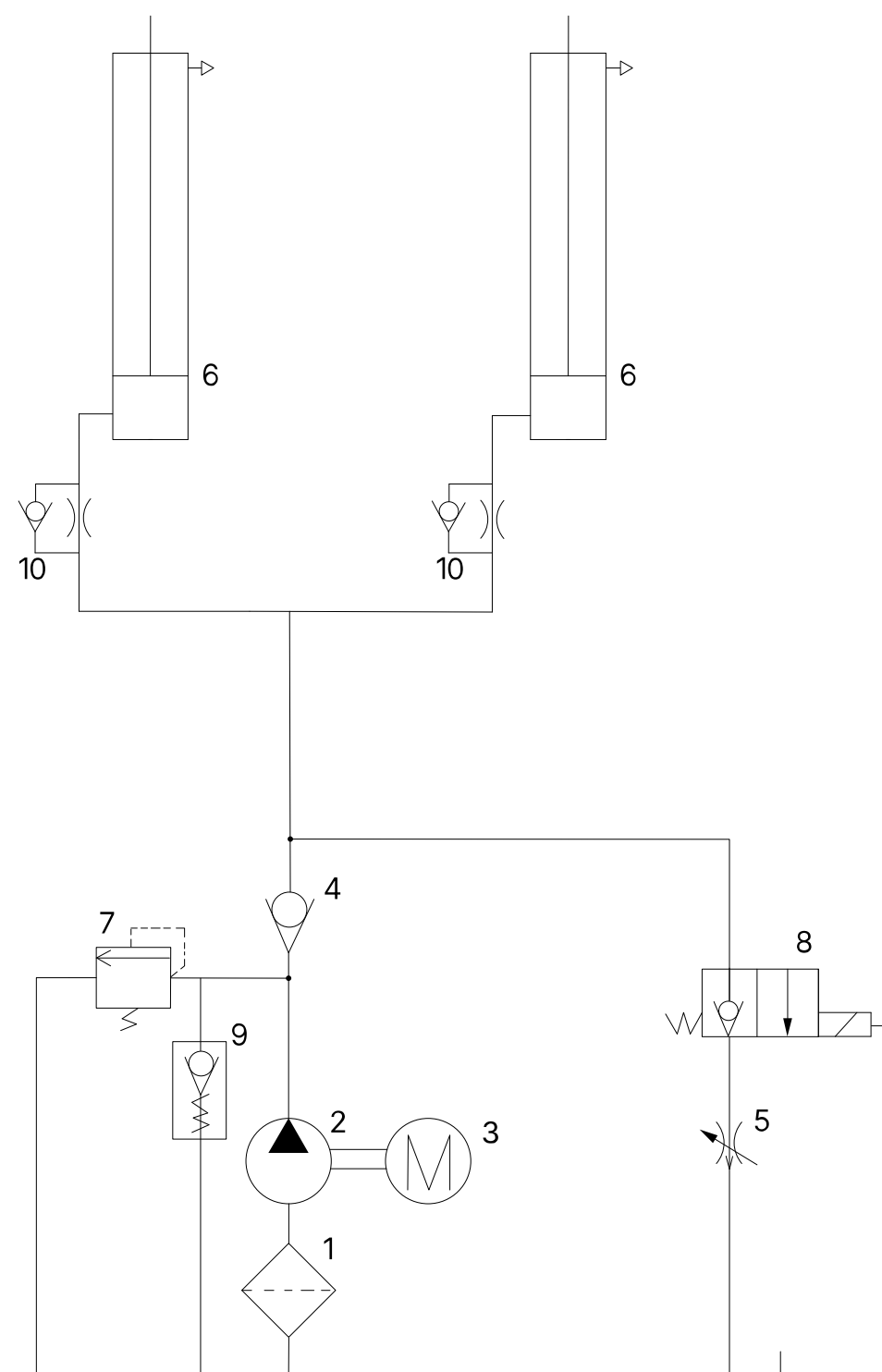

- |   |                                    |   |                     |
|---|------------------------------------|---|---------------------|
| 1 | Oljefilter                         | 2 | Kugghjulspump       |
| 3 | Motor                              | 4 | Backventil          |
| 5 | Regler för sänkning av hastigheten | 6 | Hydraulisk cylinder |

7 Övertrycksventil  
9 Startventil

8 Sänkingsventil  
10 Gaspedal

### 6.3 Beskrivning hydrauliskt block

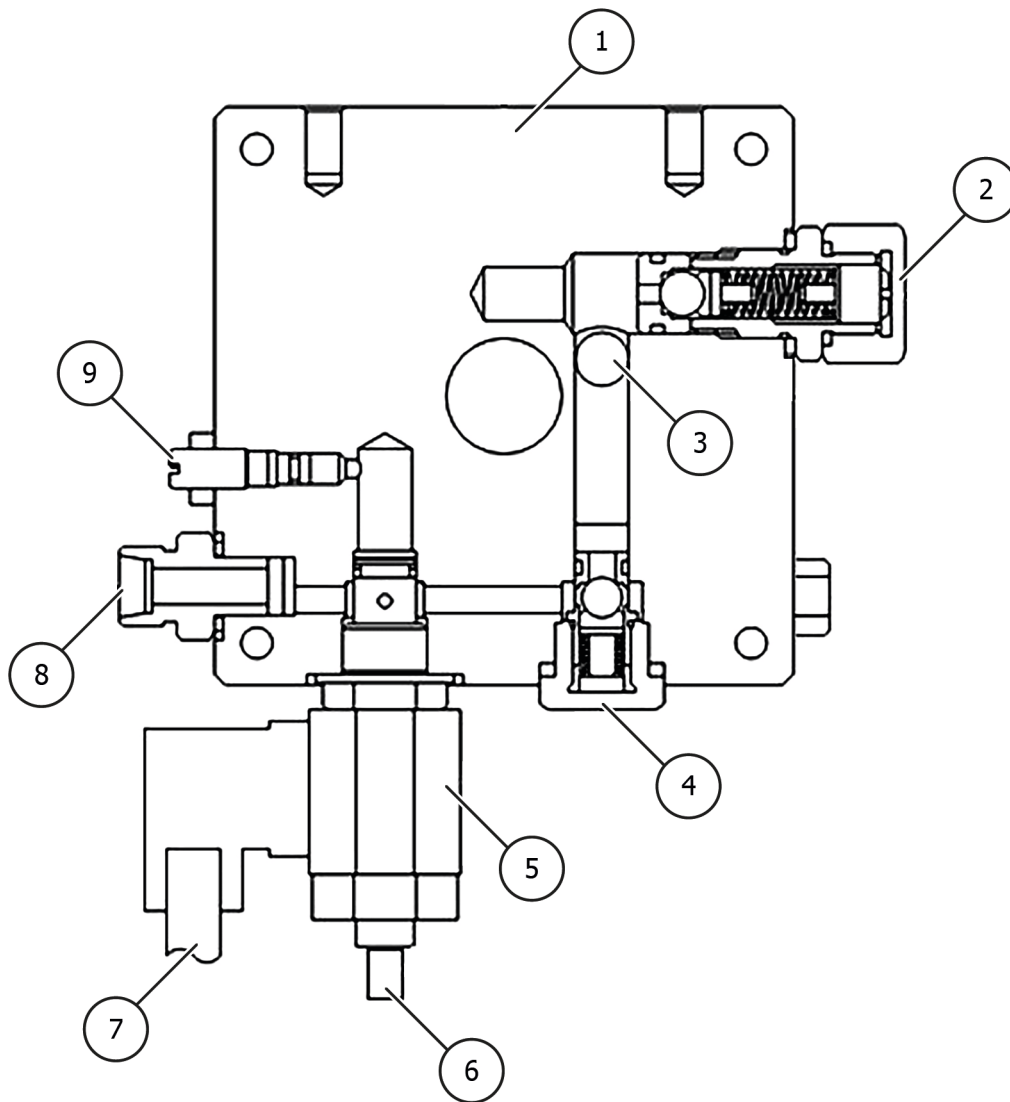

- |  |                                       |
|--|---------------------------------------|
| ① Hydrauliskt block                      | ② Övertrycksventil                    |
| ③ Oljeintag från kugghjulspump           | ④ Backventil                          |
| ⑤ Solenoidspole 24V DC för sänkeventilen | ⑥ Sänkt ventil med nödutlösningsskruv |
| ⑦ Elektrisk anslutning för magnetspolen  | ⑧ Anslutning för hydraulisk slang     |
| ⑨ Ventil för sänkning av hastigheten     |                                       |



## 7 GARANTIKORT

Handlarens adress:	Kundadress:
Företag (eventuellt kundnummer):	Företag (eventuellt kundnummer):
Kontakta:	Kontakta:
Street:	Gata:
Postnummer och stad:	Postnummer och stad:
Telefon och fax:	Telefon och fax:
E-post:	E-post:
Tillverkare & modell:	Tillverkningsår:
Tillverkningsår: År:	Säkerhetsnummer:

### Beskrivning av meddelandet:

---

---

---

### Beskrivning av de reservdelar som behövs:

Reservdel:	Part number:	Antal:
------------	--------------	--------

### Viktiga anmärkningar:

Skador orsakade av felaktig hantering, försummat underhåll eller mekanisk skada täcks inte av garantin. För system som inte har installerats av en auktoriserad ATH-Heinl-montör är garantin begränsad till tillhandahållandet av nödvändiga reservdelar.

### Transportskador:

- Uppenbart fel (Synlig transportskada, notera på transportörens följesedel, skicka kopia av följesedel och foton omedelbart till ATH-Heinl).
- Dolda fel (Transportskada upptäcks först vid upppackning av varan, skicka skadeanmälan med bilder till ATH-Heinl inom 24 timmar).

Plats och datum

Underskrift och stämpel



## 7.1 Produktgarantins räckvidd

### Fem år

- Om enhetens struktur

### Ett år (under normala omständigheter/användning inom ramen för garantin)

- Strömförsörjningsenheter
- Hydrauliska cylindrar
- Alla andra slitdelar som t.ex. vridskivor, gummiplattor, kablar, kedjor, ventiler, brytare osv.

### Undantag från garantin för

- Defekter som orsakas av normalt slitage, felaktig användning, transportskador, felaktig installation, spänning eller brist på erforderligt underhåll.
- Skador till följd av försummelse eller underlåtenhet att följa de angivna instruktionerna i denna manual och/eller andra medföljande instruktioner.
- Normalt slitage på komponenter som kräver service för att hålla produkten i säkert driftskick.
- Komponenter som har skadats under transporten.
- Andra komponenter som inte uttryckligen har listats, men som hanteras som allmänna slitdelar.
- Vattenskador orsakade av till exempel regn, överdriven fukt, korrosiva miljöer eller andra föroreningar.
- Kosmetiska defekter som inte påverkar funktionen.

### **GARANTIN GÄLLER INTE OM GARANTIKORTET INTE HAR SKICKATS TILL ATH-HEINL.**

Det påpekas att skador och funktionsstörningar som orsakas av att underhålls- och inställningsarbeten inte följs (enligt bruksanvisningar och/eller instruktion), felaktiga elektriska anslutningar (rotationsfält, nominell spänning, säkringsskydd) eller felaktig användning (överbelastning, installation utomhus, tekniska ändringar) utesluter garantianspråk!



## 8 TESTBOK

### Obs



Denna testbok (inklusive protokoll) är en viktig del av bruksanvisningen eller produkten.  
**!!!FÖRVARA DEN NOGA!!!**

### Inspektion

Produkten ska inspekteras av ett lämpligt och godkänt företag eller institution efter avslutad installation, överlämning, instruktion om nödvändigt och därefter med regelbundna intervaller i enlighet med de bestämmelser och lagbestämmelser som gäller i det land där produkten används.

Vid ändringar eller utvidgningar av produkttypen skall en ytterligare provningslogg bok föras och godkännas.

### Inspektionens omfattning

Förutom att det är nödvändigt att kontrollera att systemet fungerar, är rent och underhållsfritt, skall de säkerhetsrelevanta komponenterna i hela systemet särskilt kontrolleras.



### Tekniska uppgifter

Se den bifogade bruksanvisningen.

### Typskylt

Notera alla uppgifter nedan

Tillverkare och typ av monteringsmaterial som används

 <b>ATH-Heinl</b>			
<b>Typ</b> Type		<b>Serien #</b> Serial #	
<b>Spannung</b> Voltage		<b>Baujahr</b> Year of built	
<b>Leistung</b> Power		<b>Tragkraft</b> Capacity	
		<small>Made by ATH-Heinl GmbH &amp; Co.KG            Gewerbepark 9   92278 Iilschwang            GERMANY   Assembly in China</small>	



## 8.1 Protokoll för installation och överlämning

Installationsplats:	Anordning/installation:
Företag:	Tillverkare:
Street:	Typ/Modell:
Stad:	Serienummer:
Land:	Tillverkningsår:

Den produkt som anges ovan har monterats, kontrollerats med avseende på funktion och säkerhet och tagits i bruk. Installationen har utförts av:

Operatören  experten

Operatören bekräftar att produkttypen är korrekt installerad, att han/hon har läst och förstått all information i denna bruksanvisning och detta protokoll och att han/hon iakttar dem i enlighet med detta, samt att han/hon håller dessa dokument tillgängliga för de instruerade operatörerna när som helst.

Operatören bekräftar att han efter installation och driftsättning av en utbildad person från tillverkaren eller en auktoriserad återförsäljare (expert) har fått instruktioner om maskinens funktion, hantering, säkerhetsrelevanta specifikationer, underhåll och skötsel, att han har fått maskinens dokument, information och specifikationer och att produkten fungerar korrekt.

**VIKTIG ANMÄRKNING:**

**OM OVANSTÅENDE PUNKTER INTE UPPFYLLS UPPHÖR GARANTIANSPRÅKET ATT GÄLLA!**

Garantin är endast giltig vid uppfyllande av och bevis för korrekt installation, överlämnande, vid behov instruktion av maskinen samt årligt underhåll av en av tillverkaren auktoriserad expert. Intervallet mellan 2 underhållsintervaller får inte överstiga 12 månader. Vid icke-standardiserad användning eller vid användning i flera skift eller säsongsbetonad användning måste man komma överens om en ½ årlig inspektion och ett ½ årligt underhåll.

Garantianspråk godkänns endast om alla punkter i protokollet och i bruksanvisningen har uppfyllts, om anspråket framställs omedelbart efter upptäckt och om detta **protokoll** skickas **till tillverkaren i samband med underhålls- och, i förekommande fall, serviceprotokollet**.

Dessutom måste den särskilda informationen om garantin (omfattning, anspråk och specifikationer) som beskrivs i bruksanvisningen iakttas.

Skador och anspråk till följd av felaktig hantering, underlåtenhet att sköta underhåll och skötsel, användning av olämpliga eller inte specificerade monterings-, drifts-, underhålls- och skötselmaterial, mekaniska skador, manipulering av utrustningen utan samråd eller av obehöriga experter är uteslutna från garantin. För system som inte har installerats av en auktoriserad expert begränsas garantin genom tillverkarens överenskommelse till högst tillhandahållandet av nödvändiga reservdelar.

---

Expertens namn och företagsstämpel vid behov nummer och namn VKH

Expertens datum och underskrift

---

Operatörens namn och företagsstämpel

Operatörens datum och underskrift

## 8.2 Testplan

Testning	1	2	3	4	5	6
Datum						
Namnskylt						
Kortfattad bruksanvisning						
Bruksanvisningar						
Säkerhetsetikett						
Märkning för drift						
Ytterligare märkning						
Konstruktion (deformationer, sprickor)						
Fästdockor och stabilitet						
Betonggolvetets skick (sprickor)						
Tillstånd/allmänt skick						
Tillstånd / renhet						
Tillstånd/underhåll och tätning						
Tillstånd / vätskor						
Skick / Smörjning						
Tillstånd / Aggregat						
Tillstånd / Drivning						
Tillstånd / Motor						
Skick / växellåda						
Skick / Cylinder						
Skick / Ventil						
Skick / Elektrisk styrning						
Skick / Elektriska strömbrytare						
Tillstånd / Elektriska strömbrytare						
Skick / Elektriska ledningar						
Skick / Hydrauliska ledningar						
Skick / Hydrauliska kopplingar						
Skick / Pneumatiska ledningar						
Skick / Pneumatisk skruvförbindelse						
Skick / Täthet mot läckage						
Skick / Bultar och lager						
Skick / Slitdelar						
Skick / Täckningar						
Skick / Funktioner under belastning						



Testning	1	2	3	4	5	6
Datum						
Skick / Säkerhetsrelevanta komponenter						
Skick / Elektrisk säkerhetsanordning						
Skick / Hydraulisk säkerhetsanordning						
Villkor / Pneumatisk säkerhetsanordning						
Villkor / Mekanisk säkerhetsanordning						
Villkor / Funktioner under belastning						
Kontrollmärke utfärdat						

## 8.3 Inspektionsrapport

Visuell inspektion (auktoriserad expert)

### Resultat av inspektionen

Vid en regelbunden/extraordinär inspektion/reinspektion\*.

Anordningen har genomgått ett test för driftklarhet. Inga/alla följande\* defekter har upptäckts:

---

---

---

---

---

Inspektionens omfattning: Funktionell och visuell inspektion enligt specifikationerna

Delvis inspektion kvarstår:

---

---

Det finns inga \*) invändningar mot idrifttagningen, ingen \*) ny provning krävs.

---

---

(plats, datum)

Bekräftelse av godkännande:

(expertens underskrift)

(Expertens namn)

(Arbets titel)

(Adress)

(anställd av)

Operatör (Företagets stämpel, datum, underskrift)

Noterade fel \*\*)

Brister som åtgärdats \*\*)

---

---

\*) Stryk det som inte är tillämpligt

\*\*\*) Bekräftelse från operatören eller en behörig företrädare med datum och underskrift.



Visuell inspektion (auktorerad expert)

## Inspektionsrapport

Vid en regelbunden/extraordinär inspektion/reinspektion\*.

Anordningen har genomgått en inspektion för driftklarhet. Inga/alla följande\* defekter hittades:

---

---

---

---

---

Inspektionens omfattning: Funktionell och visuell inspektion enligt specifikationerna  
Delvis inspektion kvarstår:

---

---

Det finns inga \*) invändningar mot ibruktagandet, efterföljande provning är inte \*) nödvändig.

---

---

(plats, datum)

Bekräftelse av godkännande:

(expertens underskrift)

(Expertens namn)

(Arbets titel)

(Adress)

(anställd av)

Operatör (Företagets stämpel, datum, underskrift)

Noterade fel \*\*)

Brister som åtgärdats \*\*)

---

---

\*) Stryk det som inte är tillämpligt

\*\*\*) Bekräftelse från operatören eller en behörig företrädare med datum och underskrift.

Visuell inspektion (auktoriserad expert)

## Inspektionsrapport

Vid en regelbunden/extraordinär inspektion/reinspektion\*.

Anordningen har genomgått en inspektion för driftklarhet. Inga/alla följande\* defekter hittades:

---

---

---

---

---

Inspektionens omfattning: Funktionell och visuell inspektion enligt specifikationerna  
Delvis inspektion kvarstår:

---

---

Det finns inga \*) invändningar mot ibruktagandet, efterföljande provning är inte \*) nödvändig.

---

---

(plats, datum)

Bekräftelse av godkännande:

(expertens underskrift)

(Expertens namn)

(Arbets titel)

(Adress)

(anställd av)

Operatör (Företagets stämpel, datum, underskrift)

Noterade fel \*\*)

Brister som åtgärdats \*\*)

---

---

\*) Stryk det som inte är tillämpligt

\*\*\*) Bekräftelse från operatören eller en behörig företrädare med datum och underskrift.



Visuell inspektion (auktorerad expert)

## Inspektionsrapport

Vid en regelbunden/extraordinär inspektion/reinspektion\*.

Anordningen har genomgått en inspektion för driftklarhet. Inga/alla följande\* defekter hittades:

---

---

---

---

---

Inspektionens omfattning: Funktionell och visuell inspektion enligt specifikationerna  
Delvis inspektion kvarstår:

---

---

Det finns inga \*) invändningar mot ibruktagandet, efterföljande provning är inte \*) nödvändig.

---

---

(plats, datum)

Bekräftelse av godkännande:

(expertens underskrift)

(Expertens namn)

(Arbets titel)

(Adress)

(anställd av)

Operatör (Företagets stämpel, datum, underskrift)

Noterade fel \*\*)

Brister som åtgärdats \*\*)

---

---

\*) Stryk det som inte är tillämpligt

\*\*\*) Bekräftelse från operatören eller en behörig företrädare med datum och underskrift.



Visuell inspektion (auktorerad expert)

## Inspektionsrapport

Vid en regelbunden/extraordinär inspektion/reinspektion\*.

Anordningen har genomgått en inspektion för driftklarhet. Inga/alla följande\* defekter hittades:

---

---

---

---

---

Inspektionens omfattning: Funktionell och visuell inspektion enligt specifikationerna  
Delvis inspektion kvarstår:

---

---

Det finns inga \*) invändningar mot ibruktagandet, efterföljande provning är inte \*) nödvändig.

---

---

(plats, datum)

Bekräftelse av godkännande:

(expertens underskrift)

(Expertens namn)

(Arbets titel)

(Adress)

(anställd av)

Operatör (Företagets stämpel, datum, underskrift)

Noterade fel \*\*)

Brister som åtgärdats \*\*)

---

---

\*) Stryk det som inte är tillämpligt

\*\*\*) Bekräftelse från operatören eller en behörig företrädare med datum och underskrift.



Visuell inspektion (auktorerad expert)

## Inspektionsrapport

Vid en regelbunden/extraordinär inspektion/reinspektion\*.

Anordningen har genomgått en inspektion för driftklarhet. Inga/alla följande\* defekter hittades:

---

---

---

---

---

Inspektionens omfattning: Funktionell och visuell inspektion enligt specifikationerna  
Delvis inspektion kvarstår:

---

---

Det finns inga \*) invändningar mot ibruktagandet, efterföljande provning är inte \*) nödvändig.

---

---

(plats, datum)

Bekräftelse av godkännande:

(expertens underskrift)

(Expertens namn)

(Arbets titel)

(Adress)

(anställd av)

Operatör (Företagets stämpel, datum, underskrift)

Noterade fel \*\*)

Brister som åtgärdats \*\*)

---

---

\*) Stryk det som inte är tillämpligt

\*\*\*) Bekräftelse från operatören eller en behörig företrädare med datum och underskrift.





[www.ath-heinl.com](http://www.ath-heinl.com)

## ATH-Heinl GmbH & Co. KG

Gewerbepark 9  
D-92278 Illschwang  
Germany

Tel.: +49(0)9666 18801 00

Fax: +49(0)9666 18801 01

[info@ath-heinl.de](mailto:info@ath-heinl.de)  
[www.ath-heinl.com](http://www.ath-heinl.com)

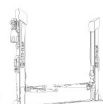
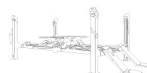
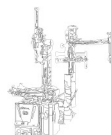



# Βιβλίο οδηγιών



ανυψωτικό δικόλωνα

## ATH Comfort Lift 2.40XL

Από τον αύξοντα αριθμό: F201240805508



ATH-Heinl GmbH & Co. KG | Gewerbepark 9  
D-92278 Illschwang | Germany | [www.ath-heinl.com](http://www.ath-heinl.com)

Ημερομηνία κυκλοφορίας: 19.05.2023 | Εξαιρούνται τα λάθη  
και οι παραλείψεις. Πώληση μόνο μέσω διανομέων της ATH

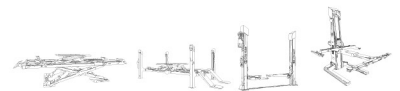



## ΠΕΡΙΕΧΟΜΕΝΟ

<b>1</b>	<b>Εισαγωγή.....</b>	<b>664</b>
1.1	Γενικές πληροφορίες.....	664
1.2	Περιγραφή.....	665
1.3	Επιχείρηση.....	668
1.4	Οδηγίες ασφαλείας.....	670
1.5	Τεχνικά στοιχεία.....	672
1.6	Κατανομή φορτίου.....	673
1.7	Διαστασιοποιημένο σχέδιο.....	674
<b>2</b>	<b>Εγκατάσταση.....</b>	<b>676</b>
2.1	Συνθήκες μεταφοράς και αποθήκευσης.....	676
2.2	Αποσυναρμολόγηση του μηχανήματος.....	677
2.3	Πεδίο εφαρμογής της παράδοσης.....	677
2.4	Τοποθεσία.....	679
2.5	Τοποθεσία Ελάχιστες αποστάσεις.....	680
2.6	Στερέωση.....	681
2.7	Ηλεκτρική σύνδεση.....	681
2.8	Πνευματική σύνδεση.....	681
2.9	Υδραυλική σύνδεση.....	682
2.10	Συναρμολόγηση.....	682
2.10.1	Σχέδιο θεμελίωσης.....	683
2.10.2	Συναρμολόγηση της πλατφόρμας ανύψωσης.....	687
<b>3</b>	<b>Επιχείρηση.....</b>	<b>694</b>
3.1	Οδηγίες λειτουργίας.....	694
3.2	Βασικές σημειώσεις.....	695
3.3	Λειτουργία της πλατφόρμας ανύψωσης.....	695
<b>4</b>	<b>Συντήρηση.....</b>	<b>698</b>
4.1	Αναλώσιμα για τη συναρμολόγηση, τη συντήρηση και τη φροντίδα.....	698
4.2	Κανονισμοί ασφαλείας για το πετρέλαιο.....	700
4.3	Σχέδιο συντήρησης ή φροντίδας.....	701
4.4	Αντιμετώπιση προβλημάτων ή εμφάνιση και αντιμετώπιση σφαλμάτων.....	702
4.5	Οδηγίες συντήρησης και σέρβις.....	704
4.6	Διάθεση.....	705
<b>5</b>	<b>Δήλωση συμμόρφωσης ΕΚ-ΕΕ.....</b>	<b>707</b>
<b>6</b>	<b>Παράρτημα.....</b>	<b>708</b>

6.1	Ηλεκτρικό διάγραμμα κυκλώματος.....	708
6.2	Διάγραμμα υδραυλικού κυκλώματος.....	712
6.3	Περιγραφή υδραυλικό μπλοκ.....	713
<b>7</b>	<b>Κάρτα εγγύησης.....</b>	<b>714</b>
7.1	Πεδίο εφαρμογής της εγγύησης προϊόντος.....	715
<b>8</b>	<b>Βιβλίο δοκιμών.....</b>	<b>716</b>
8.1	Πρωτόκολλο εγκατάστασης και παράδοσης.....	717
8.2	Σχέδιο δοκιμών.....	718
8.3	Έκθεση επιθεώρησης.....	720
<b>9</b>	<b>Σημειώσεις.....</b>	<b>726</b>



## 1 ΕΙΣΑΓΩΓΉ

### 1.1 Γενικές πληροφορίες



Οι παρούσες οδηγίες αποτελούν αναπόσπαστο μέρος του μηχανήματος. Πρέπει να διαβαστούν και να κατανοηθούν από τον χρήστη. Καμία ευθύνη δεν αναλαμβάνεται για ζημιές που προκαλούνται από τη μη τήρηση αυτών των οδηγιών ή των ισχυόντων κανονισμών ασφαλείας.



Για όλες τις εργασίες στον περιγραφόμενο εξοπλισμό πρέπει να φοράτε κατάλληλο προστατευτικό ρουχισμό.

#### Κίνδυνος



Η μη τήρηση οδηγεί σε θάνατο ή σοβαρό τραυματισμό

#### Προσοχή



Η μη τήρηση μπορεί να οδηγήσει σε θάνατο ή σοβαρό τραυματισμό.

#### Προειδοποίηση



Η μη τήρηση μπορεί να οδηγήσει σε τραυματισμούς

#### Προσοχή



Η μη τήρηση μπορεί να οδηγήσει σε υλικές ζημιές και να επηρεάσει τη λειτουργία του προϊόντος.

#### Υπόδειξη



Συμπληρωματικές πληροφορίες σχετικά με τη λειτουργία του προϊόντος

#### Συμβουλή



Γενικές χρήσιμες πληροφορίες



## 1.2 Περιγραφή

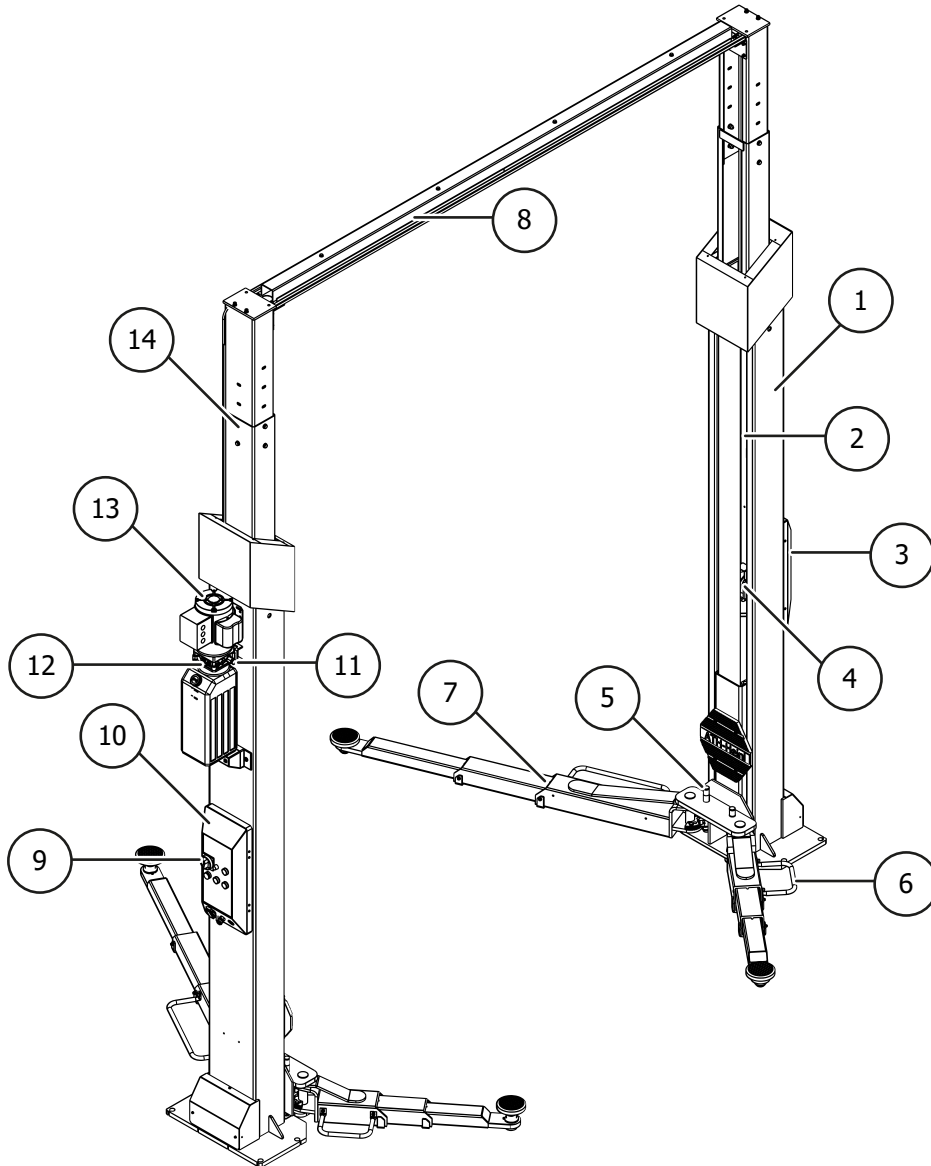

- 1 **Στήλες ανύψωσης**  
Η εσωτερική άμαξα ανύψωσης μετακινείται προς τα πάνω μέσω υδραυλικού κυλίνδρου και αλυσίδας.
- 2 **Καλώδια συγχρονισμού**  
Εξασφαλίζουν τον ασφαλή συγχρονισμό των δύο ανυψωτικών αμαξιδίων.
- 3 **Βοηθητική στήλη κιβωτίου ελέγχου**  
με ενσωματωμένο σύστημα νεκρού ανθρώπου
- 4 **Πιάστρες ασφάλισης**  
Αυτή η διάταξη εμποδίζει την πλατφόρμα να κατέβει περισσότερο από 100 mm σε περίπτωση οποιασδήποτε ανεπάρκειας. Οι ηλεκτρομαγνήτες ξεκλειδώνουν τις περόνες κάθε φορά που ανυψώνονται και κατεβαίνουν.
- 5 **Κλειδωμα βραχίονα στήριξης**  
Αυτή η συσκευή μπλοκάρει αυτόματα την περιστροφή του βραχίονα όταν ο ανελκυστήρας ανυψώνεται.
- 6 **Προστασία ποδιών**  
Μπάρα εκτροπής

- 7 **Βραχίονες στήριξης**  
Με τη βοήθειά τους το όχημα μπορεί να ανυψωθεί.
- 8 **Διασταυρούμενη ράβδος**  
Προφίλ οδήγησης και ενίσχυσης για σχοινιά και σωλήνες
- 9 **Κύριος διακόπτης με δυνατότητα κλειδώματος**
- 10 **Κύρια στήλη κιβωτίου ελέγχου**  
Περιέχει το πλήρες ηλεκτρικό σύστημα ελέγχου. Όλα τα μπουτόν προστατεύονται από έναν μπροστινό δακτύλιο για την αποφυγή ακούσιας ενεργοποίησης. Επιπλέον, όλες οι κινήσεις διακόπτονται αμέσως όταν απελευθερώνονται τα μπουτόν (σύστημα νεκρού ανθρώπου).
- 11 **Βαλβίδα εκτόνωσης πίεσης<sup>2</sup>**  
Αποτρέπει την υπέρβαση του φορτίου.
- 12 **Βίδα κατεβάσματος έκτακτης ανάγκης**  
Επιτρέπει το κατέβασμα του ανελκυστήρα σε περίπτωση βλάβης.
- 13 **Υδραυλική μονάδα**  
Το υδραυλικό λάδι στη δεξαμενή τροφοδοτείται σε έναν κύλινδρο μέσω μιας οδοντωτής αντλίας που κινείται από τον κινητήρα. Το λάδι επιστρέφει στη δεξαμενή μέσω μιας βαλβίδας καθόδου.
- 14 **Ρυθμιζόμενες στήλες ύψους**

## Συσκευές ασφαλείας

### ■ Κύρια στήλη κιβωτίου ελέγχου με σύστημα νεκρού ανθρώπου

Περιέχει το πλήρες ηλεκτρικό σύστημα ελέγχου. Όλα τα μπουτόν προστατεύονται από έναν μπροστινό δακτύλιο για την αποφυγή ακούσιας ενεργοποίησης των μπουτόν. Επιπλέον, όλες οι κινήσεις διακόπτονται αμέσως όταν απελευθερώνονται τα μπουτόν.

### ■ Κιβώτιο ελέγχου δευτερεύουσας στήλης με σύστημα νεκρού ανθρώπου

### ■ Διάταξη ασφάλισης βραχίονα στήριξης

Η διάταξη αυτή μπλοκάρει αυτόματα την περιστροφή του βραχίονα μόλις ανυψωθεί η πλατφόρμα ανύψωσης.

#### Θέση με κλειδωμένο βραχίονα στήριξης

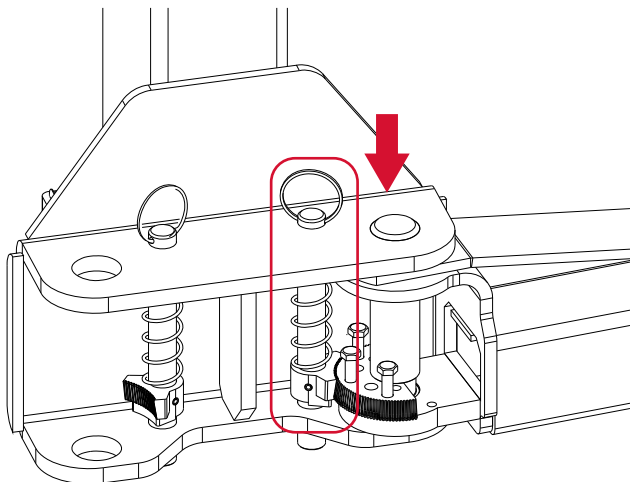

#### Θέση με απασφαλισμένο βραχίονα στήριξης

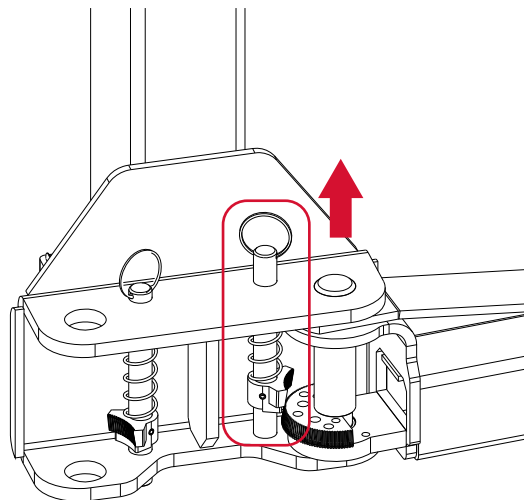

### ■ Περικόχλια ασφάλισης

Αυτή η διάταξη εμποδίζει την πλατφόρμα να μετακινηθεί προς τα κάτω κατά περισσότερο από 100 mm σε περίπτωση βλάβης. Οι ηλεκτρομαγνήτες ξεκλειδώνουν τα πιαστράκια κάθε φορά που ο ανελκυστήρας ανυψώνεται ή κατεβαίνει.

Θέση όταν ο θάλαμος ανύψωσης είναι κλειδωμένος

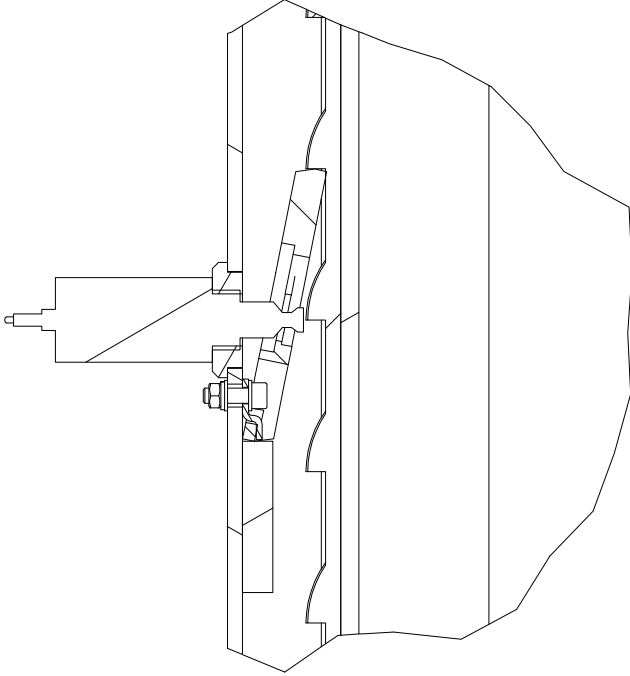

Θέση όταν ο θάλαμος ανύψωσης είναι ξεκλειδωμένος

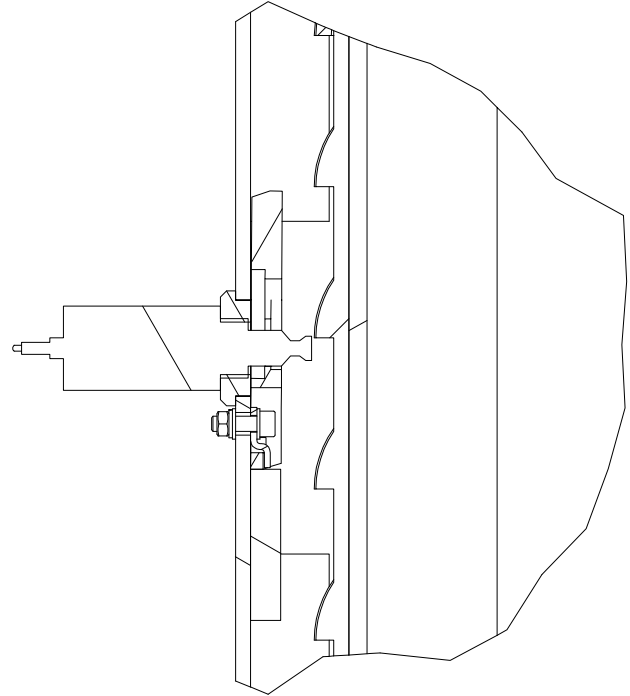

- **Κύριος διακόπτης με δυνατότητα κλειδώματος**  
Αποσυνδέει την πλατφόρμα από το δίκτυο και αποτρέπει τη μη εξουσιοδοτημένη χρήση
- **Προστασία ποδιών** (εκτροπέας)
- **Βαλβίδα εκτόνωσης πίεσης**<sup>2</sup>  
Αποτρέπει την υπέρβαση της χωρητικότητας φορτίου
- **Βίδα κατεβάσματος έκτακτης ανάγκης**  
Επιτρέπει το κατέβασμα του ανελκυστήρα σε περίπτωση βλάβης
- **Σχοινιά συγχρονισμού**  
Εξασφαλίζουν τον ασφαλή συγχρονισμό των δύο ανυψωτικών οχημάτων

#### Προειδοποίηση



<sup>2</sup> Η εργοστασιακά ρυθμισμένη πίεση λειτουργίας προσαρμόζεται στο μέγιστο ονομαστικό φορτίο. Η βαλβίδα εκτόνωσης πίεσης δεν πρέπει να παραβιάζεται.

Η αλλαγή της ρύθμισης μπορεί να οδηγήσει σε σοβαρές ζημιές.

### 1.3 Επιχείρηση

#### Κύρια στήλη

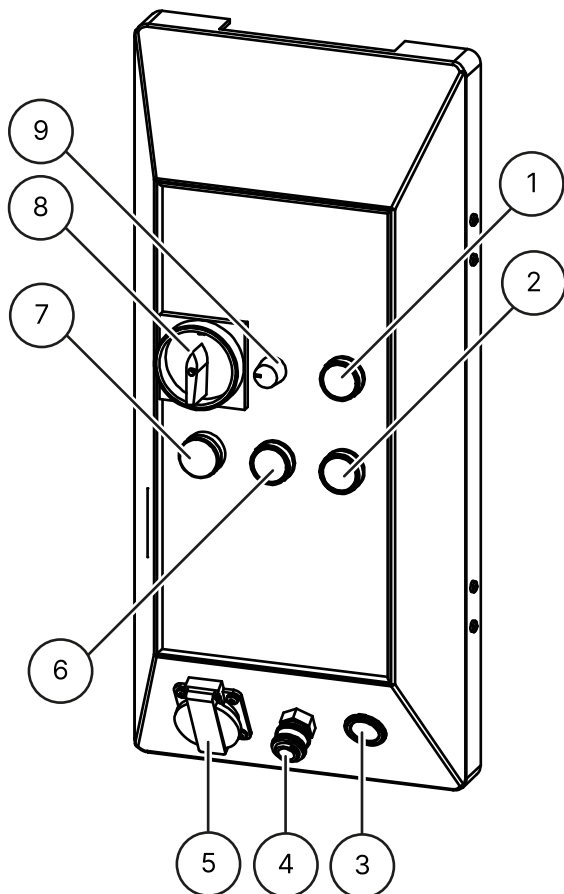

- 1 **Κουμπί ανύψωσης**  
για να σηκώσετε
- 2 **Κατεβάστε το κουμπί**  
για να χαμηλώσει εντελώς ο ανελκυστήρας (οι αναστολές και η βαλβίδα καθόδου ανοίγουν)
- 3 **Πρίζα αυτοκινήτου 12V**
- 4 **Υποδοχή βαλβίδας ESSK**
- 5 **Ενσωματωμένη πρίζα 1 x 230 V**
- 6 **Κουμπί στάθμευσης (LOCK)**  
για να κατεβάσετε τον ανελκυστήρα στην ασφάλεια (ανοίγει μόνο η βαλβίδα κατεβάσματος)
- 7 **Φωτεινή ένδειξη λειτουργίας**  
υποδεικνύει εάν ο ανελκυστήρας βρίσκεται σε κατάσταση αναμονής
- 8 **Κλειδώσιμος κύριος διακόπτης**  
με λειτουργία διακοπής έκτακτης ανάγκης για την ενεργοποίηση και απενεργοποίηση του ανελκυστήρα και την ασφάλισή του από μη εξουσιοδοτημένη χρήση
- 9 **Dimmer**  
για τον έλεγχο της φωτεινότητας του κιτ LED

## Δευτερεύουσα στήλη

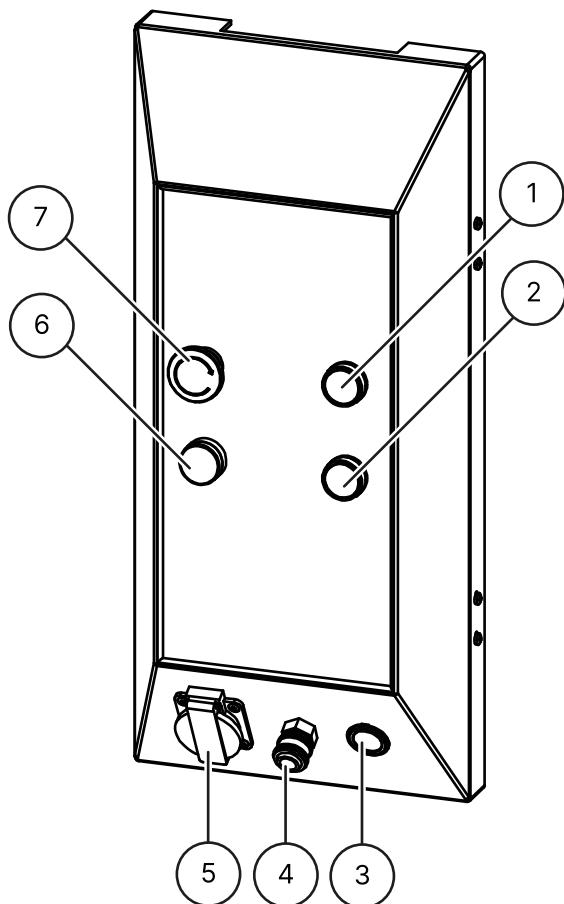

- ① **Κουμπί ανύψωσης**  
για την ανύψωση της πλατφόρμας ανύψωσης
- ② **Κουμπί χαμήλωμα**  
για να χαμηλώσετε πλήρως τον ανυψωτήρα (οι ασφάλειες και η βαλβίδα καθόδου ανοίγουν)
- ③ **Πρίζα αυτοκινήτου 12V**
- ④ **Υποδοχή βαλβίδας ESSK**
- ⑤ **Ενσωματωμένη πρίζα 1 x 230 V**
- ⑥ **Φως λειτουργίας**  
υποδεικνύει εάν η πλατφόρμα ανύψωσης βρίσκεται σε κατάσταση αναμονής
- ⑦ **Κουμπί διακοπής έκτακτης ανάγκης**  
Για την απενεργοποίηση της πλατφόρμας ανύψωσης σε περίπτωση προβλημάτων

## 1.4 Οδηγίες ασφαλείας

### Γενικές οδηγίες ασφαλείας

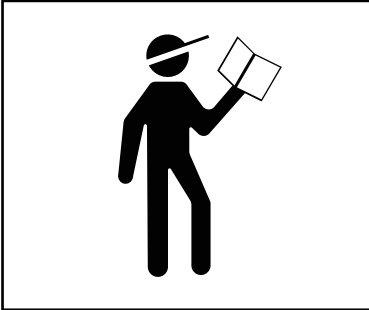

Διαβάστε και κατανοήστε τις οδηγίες λειτουργίας πριν από τη χρήση του ανελκυστήρα.



Οι εργασίες στα ηλεκτρικά εξαρτήματα επιτρέπονται μόνο σε τοπικά εξουσιοδοτημένους ηλεκτρολόγους

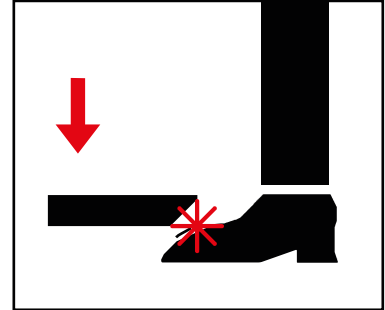

Απομακρυνθείτε από τη ζώνη κινδύνου όταν κατεβάζετε την πλατφόρμα ανύψωσης

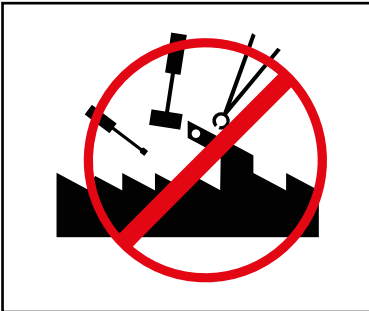

Δεν επιτρέπονται τροποποιήσεις κάθε είδους στην πλατφόρμα ανύψωσης



Η πλατφόρμα ανύψωσης δεν πρέπει να καθαρίζεται κάτω από τρεχούμενο νερό



Μην χρησιμοποιείτε μέσα καθαρισμού που διαλύουν χρώματα ή ιδιαίτερα επιθετικά μέσα καθαρισμού

### Οδηγίες ασφαλείας ειδικά για το προϊόν

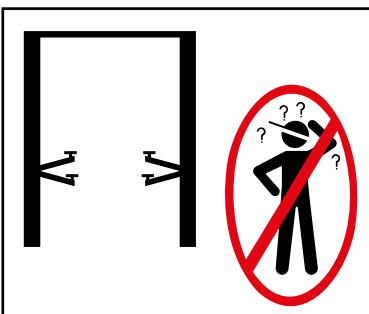

Η πλατφόρμα ανύψωσης επιτρέπεται να χρησιμοποιείται μόνο από εκπαιδευμένο προσωπικό



Μόνο εξουσιοδοτημένα άτομα επιτρέπεται να εισέρχονται στη ζώνη κινδύνου

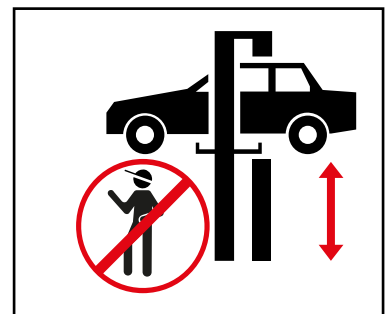

Κατά την ανύψωση και το κατέβασμα, η περιοχή κινδύνου πρέπει να διατηρείται ελεύθερη

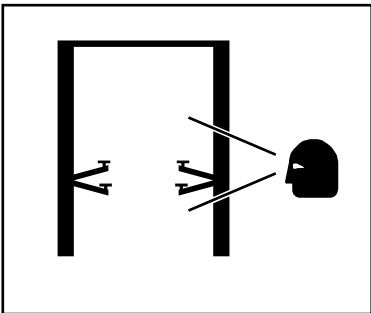

Για την ασφαλή εργασία απαιτείται κατάλληλη συντήρηση και επιθεώρηση

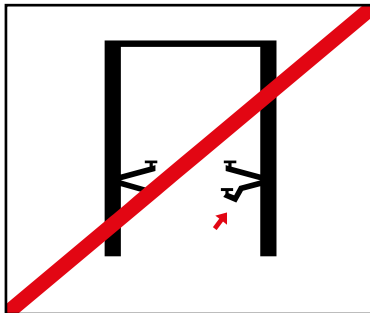

Μην εργάζεστε σε ανελκυστήρες που έχουν υποστεί ζημιές



Διασφαλίστε τη σωστή κατανομή του βάρους του οχήματος

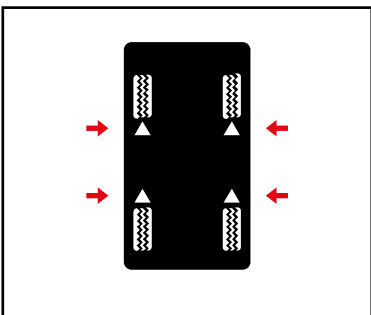

Χρησιμοποιείτε τα καθορισμένα από τον κατασκευαστή του οχήματος σημεία ανύψωσης και κλείνετε όλες τις πόρτες κατά την ανύψωση του οχήματος

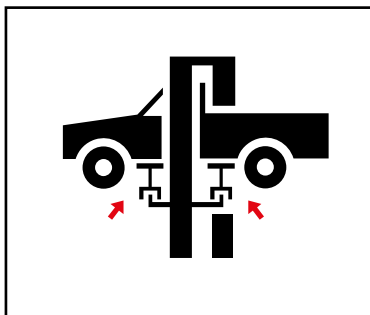

Εάν είναι απαραίτητο, χρησιμοποιήστε κατάλληλους προσαρμογείς

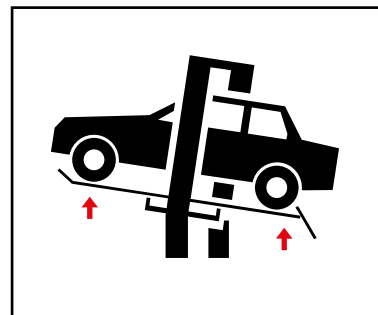

Οι προσαρμογείς μειώνουν το καθορισμένο ωφέλιμο φορτίο

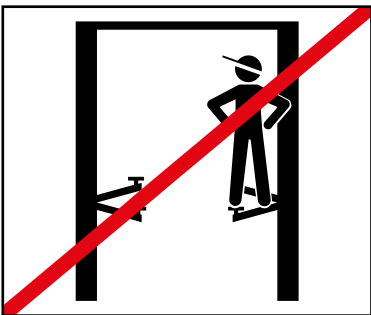

Δεν επιτρέπεται η μεταφορά αντικειμένων ή προσώπων στην πλατφόρμα ανύψωσης, στους βραχίονες στήριξης ή στο προς ανύψωση όχημα.



Αποφύγετε τις έντονες ταλαντευόμενες κινήσεις στο ανυψωμένο όχημα



Εάν υπάρχει κίνδυνος πτώσης οχήματος, εγκαταλείψτε αμέσως την επικίνδυνη περιοχή

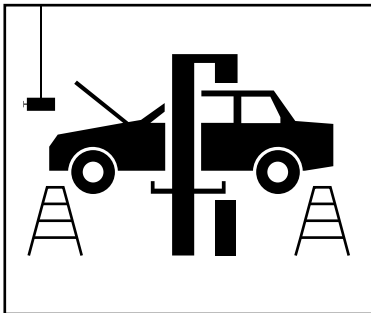

Κατά την τοποθέτηση ή την αφαίρεση βαρέων αντικειμένων, χρησιμοποιείτε πάντα μια διάταξη ασφαλείας για να αποτρέψετε την ανατροπή τους.

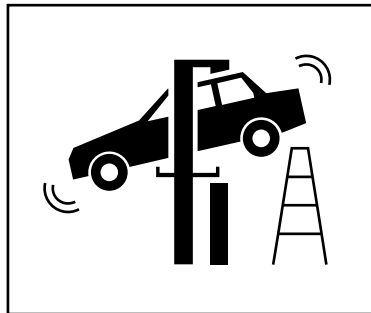

Προσέχετε τα εμπόδια κατά το κατέβασμα

## 1.5 Τεχνικά στοιχεία

Τύπος	ATH Comfort Lift 2.40XL
Χωρητικότητα φορτίου	4000 kg
Χρόνος για τη διαδικασία ανύψωσης (2000 kg)	36 s
Χρόνος για τη μείωση (2000 kg)	36 s
Ηλεκτρικό σύστημα	3/400V/50Hz
Τάση ελέγχου	DC 24 V
Κινητήρας	3,0 KW
Ασφάλεια ανάντη	3 C 16 A
Καλώδιο σύνδεσης	Ελάχ. 5 x 1,5m <sup>2</sup>
Κατηγορία προστασίας	IP 43
Πίεση λειτουργίας <sup>2</sup>	220 bar
Συνιστώμενο υδραυλικό λάδι	Καλοκαίρι (10° έως 45°): H-LPD 32 Χειμώνας (κάτω από 10°): H-LPD 22
Ποσότητα λαδιού	Περίπου 10 λίτρα
Αγκύρωση στο έδαφος	Ράβδος αγκύρωσης M16x250 (αρ. είδους 090527) Φυσίγγιο ενέσιμου κονιάματος 300 ml (αρ. είδους 090526)
Ποσότητα αγκυρίων	12 τεμάχια
Επιτρεπόμενη τιμή ήχου	≤ 84 dB

### Προειδοποίηση



<sup>2</sup> Η εργοστασιακά ρυθμισμένη πίεση λειτουργίας προσαρμόζεται στο μέγιστο ονομαστικό φορτίο. Η βαλβίδα εκτόνωσης πίεσης δεν πρέπει να παραβιάζεται.

Η αλλαγή της ρύθμισης μπορεί να οδηγήσει σε σοβαρές ζημιές.



### Υπόδειξη



Εάν το καθορισμένο ονομαστικό φορτίο δεν μπορεί να αυξηθεί, επικοινωνήστε με την ομάδα σέρβις.

## 1.6 Κατανομή φορτίου

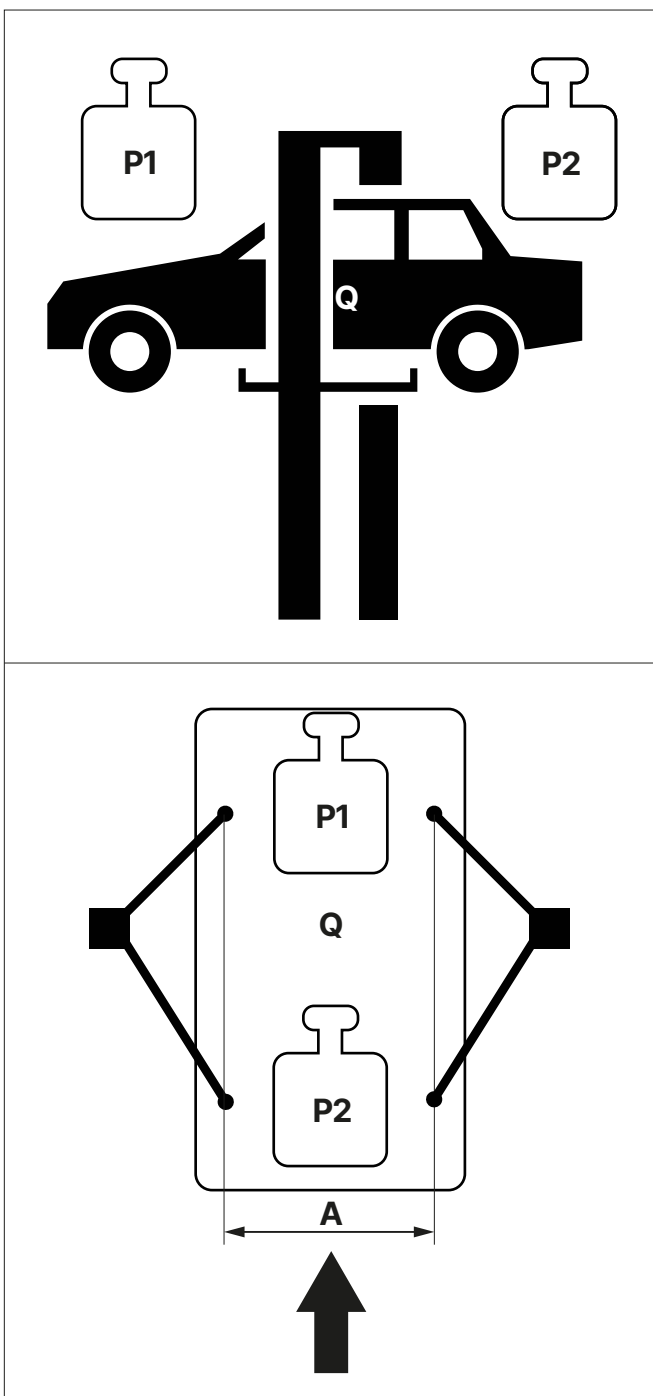

**Q** Συνολικό βάρος του οχήματος

**P1** Μέγιστο  $3/5 \times Q$

P2 Μέγιστο 2/5 x Q  
 3/2 Κατανομή φορτίου  
 A<sup>2</sup> Min. 1000 mm

### Προσοχή



<sup>2</sup> Εάν η απόσταση A είναι μικρότερη, η ανυψωτική ικανότητα της πλατφόρμας ανύψωσης μειώνεται. Σε αυτές τις περιπτώσεις και σε άλλες που δεν προβλέπονται στο παρόν εγχειρίδιο, συμβουλευτείτε τον κατασκευαστή.

## 1.7 Διαστασιολογημένο σχέδιο

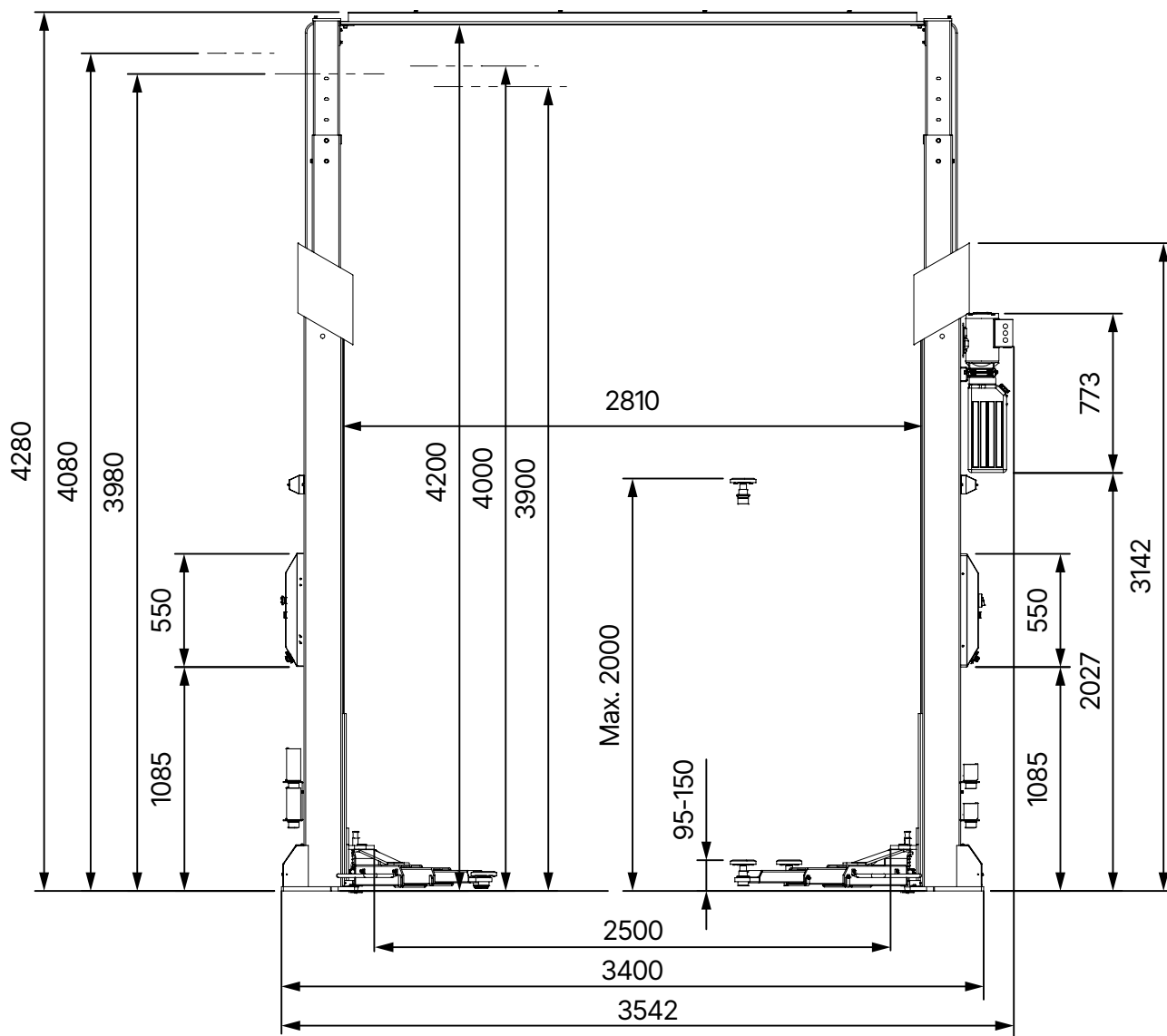

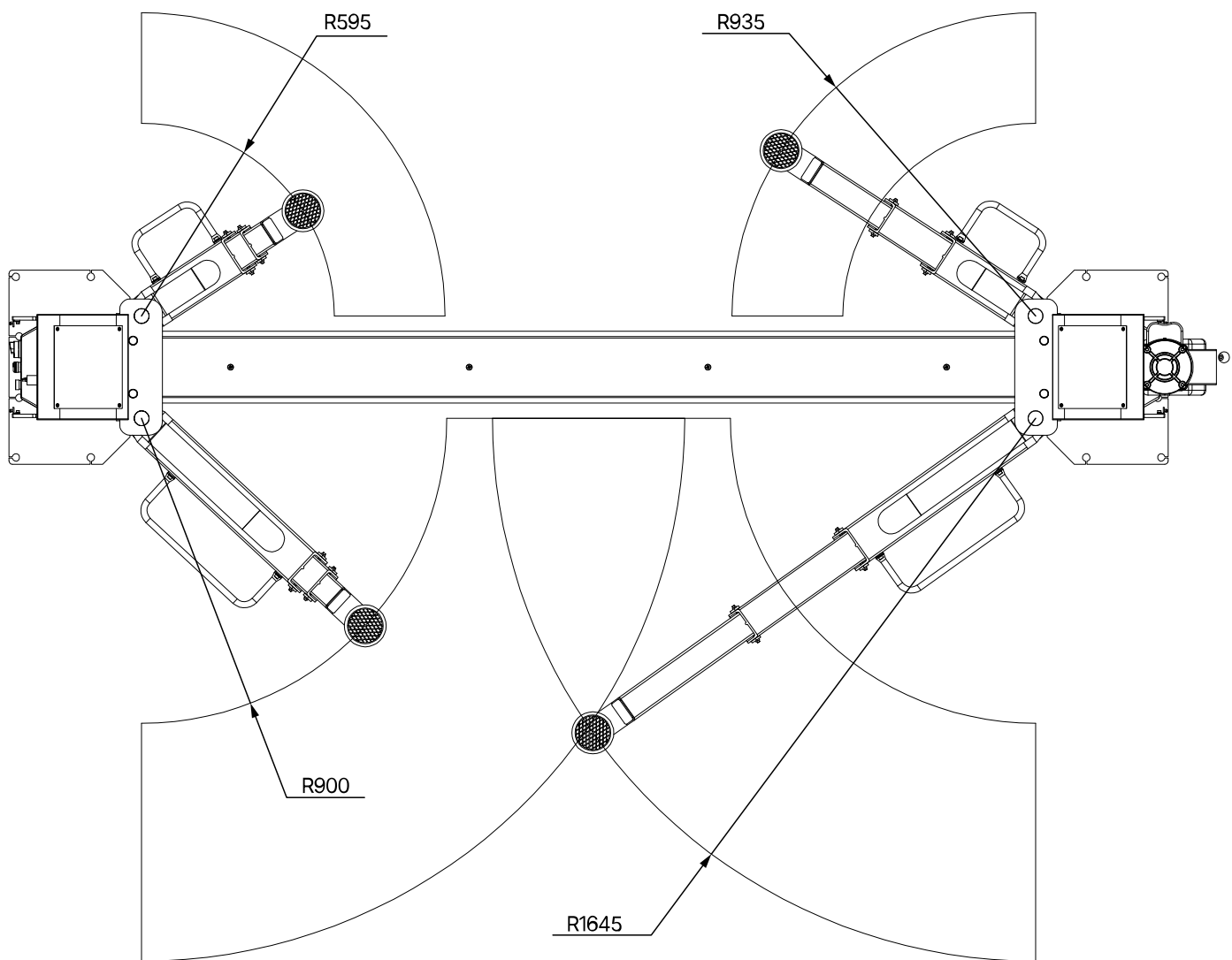



## 2 ΕΓΚΑΤΑΣΤΑΣΗ

Το μηχάνημα πρέπει να εγκατασταθεί από εξουσιοδοτημένο προσωπικό σύμφωνα με τις οδηγίες.



### Υπόδειξη

Οι οδηγίες λειτουργίας (συμπεριλαμβανομένου του πρωτοκόλλου) αποτελούν σημαντικό μέρος του μηχανήματος ή του προϊόντος.

**Παρακαλούμε φυλάξτε το σε ασφαλές μέρος!**

Το προϊόν πρέπει να επιθεωρείται από κατάλληλη και εξουσιοδοτημένη εταιρεία ή φορέα μετά την ολοκλήρωση της συναρμολόγησης, της παράδοσης, της διδασκαλίας, εάν χρειάζεται, και στη συνέχεια σε τακτά χρονικά διαστήματα σύμφωνα με τους κανονισμούς και τις νομικές διατάξεις που ισχύουν στη χώρα λειτουργίας.

### 2.1 Συνθήκες μεταφοράς και αποθήκευσης

Για τη μεταφορά και την τοποθέτηση του μηχανήματος χρησιμοποιείτε πάντα κατάλληλο εξοπλισμό ανάρτησης, ανύψωσης ή μεταφοράς στο δάπεδο και προσέχετε το κέντρο βάρους του μηχανήματος.

Το μηχάνημα πρέπει να μεταφέρεται μόνο με την αρχική συσκευασία.

Δεδομένα	ATH Comfort Lift 2.40XL
Βάρος	748 kg
Πλάτος	1020 mm
Μήκος	2955 mm
Ύψος	590 mm
Θερμοκρασία αποθήκευσης	-10 έως +50°C

### Οδηγίες μεταφοράς και αποθήκευσης



#### Προσοχή

Ανυψώστε προσεκτικά, στηρίξτε σωστά το φορτίο με κατάλληλα βοηθήματα που βρίσκονται σε άριστη κατάσταση.



#### Προσοχή

Αποφεύγετε τις απροσδόκητες ανυψώσεις και τις σπασμωδικές κινήσεις. Προσέχετε τις ανωμαλίες, τις εγκάρσιες υδρορροές κ.λπ.



### Κίνδυνος

Τα αφαιρούμενα μέρη της συσκευασίας μπορεί να αποτελέσουν κίνδυνο για τα παιδιά και τα ζώα.

Αυτό μπορεί να έχει ως αποτέλεσμα σοβαρό τραυματισμό ή ακόμη και θάνατο.

Φυλάξτε τα αφαιρεθέντα μέρη συσκευασίας σε χώρο συλλογής μη προσβάσιμο από παιδιά και ζώα μέχρι την απόρριψη.

## 2.2 Αποσυσκευασία του μηχανήματος

- Αφαιρέστε το επάνω κάλυμμα της συσκευασίας και βεβαιωθείτε ότι δεν έχουν προκληθεί ζημιές κατά τη μεταφορά.
- Αφαιρέστε τον κοχλία ασφάλισης για να αφαιρέσετε το μηχάνημα από την παλέτα/πλαίσιο. Για την ανύψωση του μηχανήματος από την παλέτα/πλαίσιο, χρησιμοποιήστε μια κατάλληλη ανυψωτική συσκευή (ενδεχομένως με σχοινί σφεντόνας).



### Κίνδυνος

Τα αφαιρούμενα μέρη της συσκευασίας μπορεί να αποτελέσουν κίνδυνο για τα παιδιά και τα ζώα.

Αυτό μπορεί να έχει ως αποτέλεσμα σοβαρό τραυματισμό ή ακόμη και θάνατο.

Φυλάξτε τα αφαιρεθέντα μέρη συσκευασίας σε χώρο συλλογής μη προσβάσιμο από παιδιά και ζώα μέχρι την απόρριψη.

## 2.3 Πεδίο εφαρμογής της παράδοσης



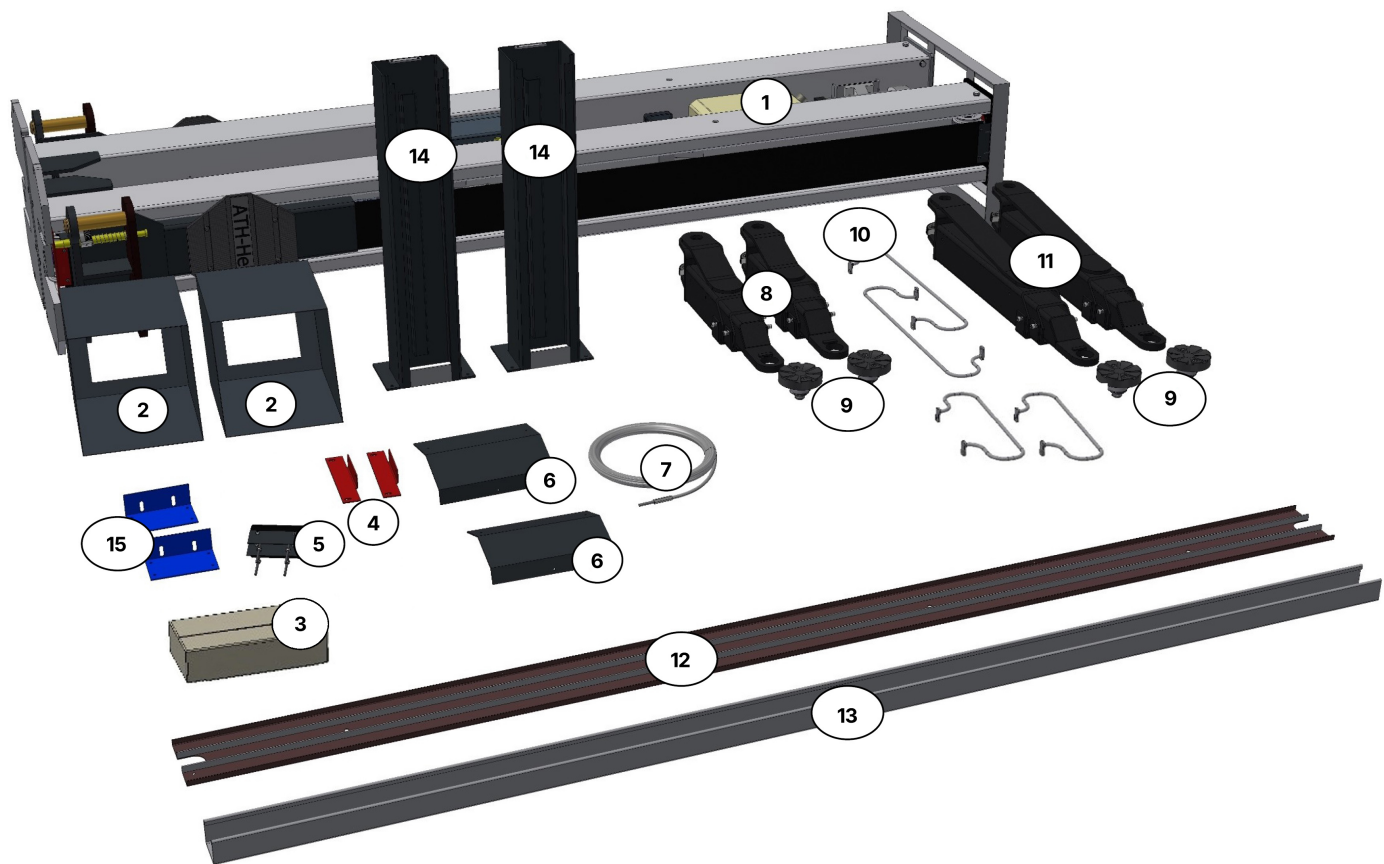

- |   |  |   |   |
|---|--|---|---|
| ① | Κύρια στήλη με μονάδα ελέγχου και βοηθητική στήλη με 2η μονάδα ελέγχου | ② | 2 x κάλυμμα στήλης  |
| ③ | Κουτί αξεσουάρ με μικροϋλικά   | ④ | 2 x βραχίονες τοποθέτησης για την προστασία του κυλίνδρου |
| ⑤ | 2 x στήλες κάλυψης στο εσωτερικό                                       | ⑥ | 2 x στήλες κάλυψης πίσω κάτω                              |
| ⑦ | 2 x σύγχρονα σχοινιά   | ⑧ | Βραχίονες στήριξης 3-μερών κοντοί                         |
| ⑨ | 4 x πλάκες στήριξης  | ⑩ | 4 x προστασία ποδιών                                      |
| ⑪ | 2 x βραχίονες στήριξης 3 τεμαχίων μακριά                               | ⑫ | Ενίσχυση για την εγκάρσια ράβδο                           |
| ⑬ | Διασταυρούμενη ράβδος  | ⑭ | 2 x Ρυθμιζόμενη ανύψωση στήλης                            |
| ⑮ | 2 x βραχίονες τοποθέτησης για την εγκάρσια ράβδο                       |   |   |

### Προαιρετικά αξεσουάρ

- ATE2018-S ανύψωση πλάκας στήριξης 155 mm
- ATE2019-S ανύψωση πλάκας στήριξης 80 mm
- HTA2348 Σετ τοποθέτησης μεταφορά 1 για Renault Master, Opel Movano, Nissan Interstar από το 2010 και μετά

Μπορεί να χρησιμοποιηθεί μόνο σε συνδυασμό με την ανύψωση της πλάκας στήριξης 80 mm = ATE2019-S για την επίτευξη των σημείων στήριξης

- HTA2349 Σετ στερέωσης μεταφορά 2

για Citroen Jumper, Peugeot Boxer, Fiat Ducato

Μπορεί να χρησιμοποιηθεί μόνο σε συνδυασμό με την αύξηση του συστήματος τοποθέτησης 80 mm = ATE2019-S για την επίτευξη των σημείων πρόσδεσης

- HTA2351 Σετ στήριξης μεταφορέα 3

για Mercedes Sprinter, VW Crafter από το 2006 και μετά

Μπορεί να χρησιμοποιηθεί μόνο σε συνδυασμό με σύστημα σύνδεσης 2x ύψος 155 mm = 2x ATE2018 για την επίτευξη των σημείων παραλαβής

- HAT2352 Σετ στήριξης μεταφορέα 4

για οχήματα με αμάξωμα πλαισίου

Μπορεί να χρησιμοποιηθεί μόνο σε συνδυασμό με σύστημα σύνδεσης ύψους 80 mm = ATE2019-S για την επίτευξη των σημείων παραλαβής

- HHS2010-3 Βάση στήριξης για επέκταση συστήματος σύνδεσης 4x

## 2.4 Τοποθεσία

Το μηχάνημα πρέπει να φυλάσσεται μακριά από εύφλεκτα και εκρηκτικά υλικά, καθώς και από το ηλιακό φως και το έντονο φως. Το μηχάνημα θα πρέπει επίσης να τοποθετείται σε καλά αεριζόμενο χώρο.

Το μηχάνημα θα πρέπει να εγκατασταθεί σε επαρκώς στερεό έδαφος, εάν είναι απαραίτητο σύμφωνα με τις ελάχιστες απαιτήσεις των προδιαγραφών στο σχέδιο θεμελίωσης.

Κατά την επιλογή του χώρου εγκατάστασης πρέπει να τηρούνται, εκτός από τις συνθήκες του εδάφους, οι οδηγίες και οι υποδείξεις των κανονισμών πρόληψης ατυχημάτων και των κανονισμών εργασίας.

Εάν η μονάδα πρόκειται να εγκατασταθεί σε πλάκα δαπέδου, πρέπει να ελεγχθεί η επαρκής φέρουσα ικανότητά της. Γενικά, συνιστάται να ζητείται η γνώμη ενός ειδικού οικοδόμου για μια εκτίμηση όταν η μηχανή εγκαθίσταται σε οροφή δαπέδου.

Το μηχάνημα πρέπει να εγκαθίσταται και να χρησιμοποιείται μόνο εντός κλειστών χώρων. Δεν διαθέτει κατάλληλο εξοπλισμό ασφαλείας (π.χ. προστασία IP, γαλβανισμένη κατασκευή) για χρήση σε εξωτερικούς χώρους.

Θερμοκρασία	5 - 50°C
Επίπεδο θάλασσας	< 1500m
Υγρασία	50% στους 40°C - 90% στους 20°C

## 2.5 Τοποθεσία Ελάχιστες αποστάσεις

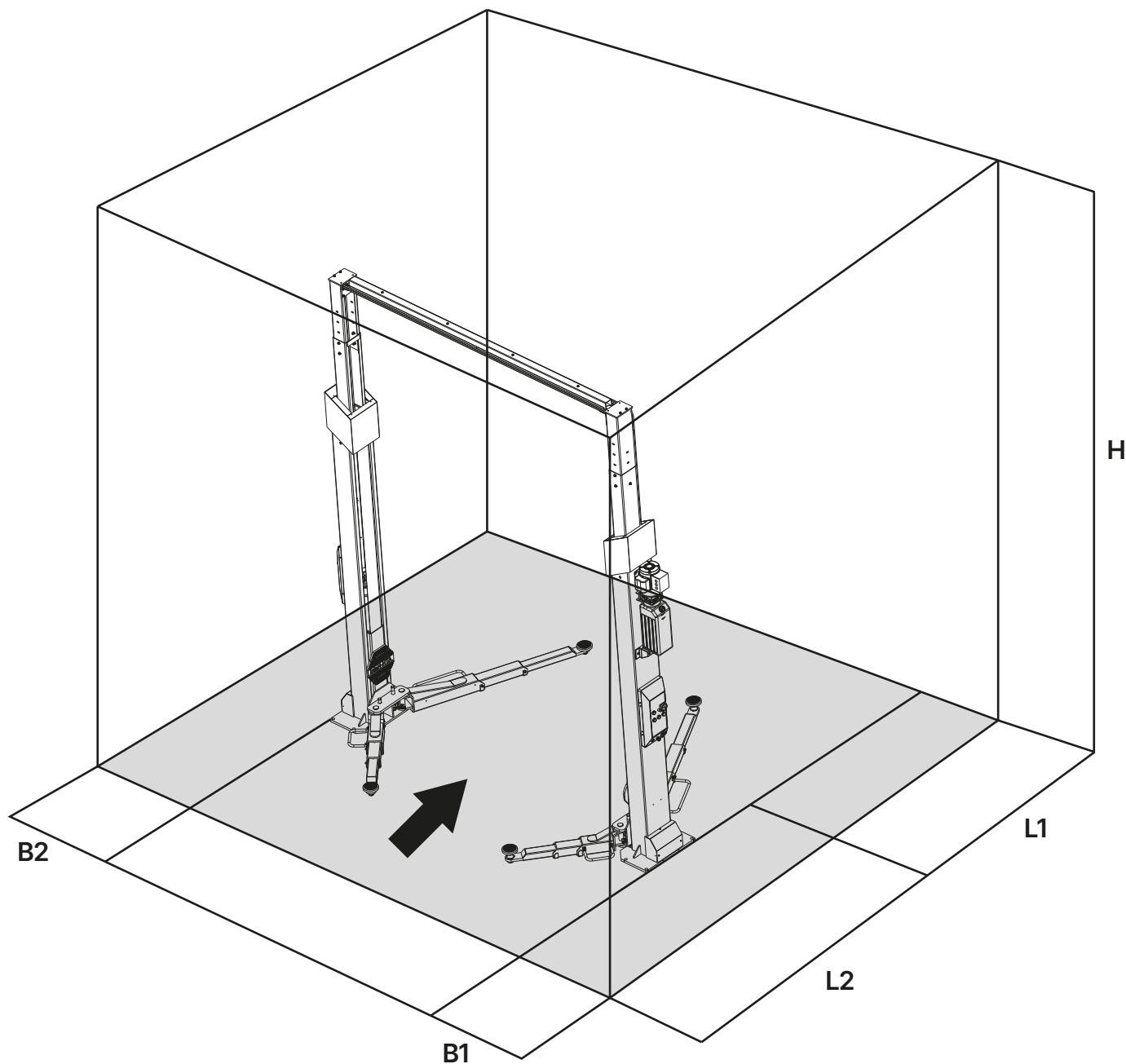

- B1** Απόσταση κύριας κολόνας - τοίχου: **ελάχ. 1000 mm**
- B2** Απόσταση δευτερεύουσας κολόνας - τοίχου: **ελάχ. 700 mm**
- L1** Απόσταση στήλης - τοίχου: **ελάχ. 3200 mm**
- L2** Απόσταση στήλης - τοίχου: **ελάχ. 3200 mm**
- H** Ύψος δωματίου
- Χαμηλότερη θέση: **ελάχ. 4300 mm**
- Μεσαία θέση: **ελάχ. 4500 mm**
- Υψηλότερη θέση: **ελάχ. 4700 mm**

Η σύνδεση ρεύματος και το καλώδιο γείωσης μπορούν να έχουν τη μορφή συνδέσμου (πρίζα και βύσμα) ή σταθερής σύνδεσης.



## 2.6 Στερέωση

### Προειδοποίηση



Κατά τη στερέωση της συσκευής πρέπει να τηρούνται οι γενικοί καθώς και οι τοπικοί κανονισμοί.

Για το λόγο αυτό, τα βήματα αυτά πρέπει να εκτελούνται μόνο από εκπαιδευμένο ειδικό.

Το μηχάνημα πρέπει να εγκατασταθεί και να στερεωθεί σε επαρκώς στερεό έδαφος, εάν είναι απαραίτητο, σύμφωνα με τις ελάχιστες απαιτήσεις των προδιαγραφών του σχεδίου θεμελίωσης.

Το μηχάνημα πρέπει να στερεώνεται στα προβλεπόμενα σημεία με κατάλληλο υλικό στερέωσης, εφόσον προβλέπεται.

Κατά την επιλογή του χώρου εγκατάστασης πρέπει να τηρούνται, εκτός από τις συνθήκες του εδάφους, οι οδηγίες και οι υποδείξεις των κανονισμών πρόληψης ατυχημάτων και των κανονισμών εργασίας.

Κατά την εγκατάσταση σε οροφές δαπέδων, πρέπει να ελέγχεται η επαρκής φέρουσα ικανότητά τους. Σε γενικές γραμμές, συνιστάται να ζητείται η γνώμη ενός ειδικού οικοδόμου για την εκτίμηση όταν η συσκευή εγκαθίσταται σε οροφές δαπέδου.

## 2.7 Ηλεκτρική σύνδεση

### Προσοχή



Πρέπει να τηρούνται οι γενικοί καθώς και οι τοπικοί κανονισμοί. Ως εκ τούτου, αυτό το βήμα επιτρέπεται να εκτελείται μόνο από εκπαιδευμένο ειδικό.

Δώστε προσοχή στην απαραίτητη γραμμή τροφοδοσίας.

Η σύνδεση πρέπει να γίνεται σύμφωνα με το προϊόν με βύσμα Schuko 230V.

Οι αποκλίσεις τάσης δεν πρέπει να υπερβαίνουν τις 0,9 - 1,1 φορές το εύρος της ονομαστικής τάσης και οι αποκλίσεις συχνότητας δεν πρέπει να υπερβαίνουν τις 0,99 - 1,01 φορές το εύρος της συχνότητας. Για να μπορέσει να εξασφαλιστεί αυτό, πρέπει να ληφθούν τα απαραίτητα μέτρα προστασίας.

Στο τέλος των εργασιών πρέπει να ελέγχεται η φορά περιστροφής του κινητήρα.

## 2.8 Πνευματική σύνδεση

### Προσοχή



Για όλα τα πνευματικά συστήματα, πρέπει να εγκατασταθεί μεταξύ της γραμμής τροφοδοσίας και του συστήματος μια μονάδα συντήρησης πεπιεσμένου αέρα (ενίοτε περιλαμβάνεται στο παραδοτέο).

Η πίεση του αέρα της γραμμής τροφοδοσίας πρέπει να αντιστοιχεί τουλάχιστον στη διεύθυνση ["Τεχνικά στοιχεία"](#).

Πρέπει να ελέγχεται η σωστή ρύθμιση της μονάδας συντήρησης πεπιεσμένου αέρα.



Η μονάδα συντήρησης πεπιεσμένου αέρα πρέπει να συντηρείται σε τακτά χρονικά διαστήματα.  
Η μέγιστη ή η ελάχιστη πίεση διασφαλίζει τη σωστή λειτουργία χωρίς πιθανή βλάβη.

## 2.9 Υδραυλική σύνδεση



### Υπόδειξη

Πριν από τη θέση του συστήματος σε λειτουργία ή πριν από την πρώτη λειτουργία με πετρέλαιο, πρέπει να τηρούνται τα ακόλουθα όσον αφορά τη βέλτιστη, απροβλημάτιστη καθώς και σχεδόν χωρίς αέρα λειτουργία.

Όλες οι υδραυλικές γραμμές πρέπει να συνδέονται και να σφίγγονται σύμφωνα με το υδραυλικό σχέδιο ή την ονομασία του σωλήνα.

Όλες οι υδραυλικές γραμμές και οι κύλινδροι πρέπει να εξαερίζονται σύμφωνα με το υδραυλικό σχέδιο ή την ονομασία του σωλήνα.

Προκειμένου να διασφαλιστεί η σωστή και ασφαλής λειτουργία του συστήματος και των χρησιμοποιούμενων σωληνογραμμών, είναι απαραίτητο να διασφαλιστεί ότι τα υδραυλικά υγρά που χρησιμοποιούνται συμμορφώνονται με τις ειδικές προδιαγραφές και συστάσεις του κατασκευαστή.

Τα χρησιμοποιούμενα υγρά που δεν πληρούν τις συγκεκριμένες απαιτήσεις ή έχουν μη επιτρεπόμενη μόλυνση θα προκαλέσουν βλάβη σε ολόκληρο το υδραυλικό σύστημα και θα μειώσουν τη διάρκεια ζωής των χρησιμοποιούμενων υδραυλικών συστημάτων.



### Υπόδειξη

Μια μόλυνση της εγκατάστασης είναι επίσης δυνατή από μια νέα πλήρωση με λάδι.

Η ελάχιστη απαίτηση και η ελάχιστη ποσότητα λαδιού πρέπει να ελέγχονται ή να παράγονται.

## 2.10 Συναρμολόγηση



### Υπόδειξη

Οι παρούσες οδηγίες δεν πρέπει να θεωρηθούν ως οδηγίες συναρμολόγησης, εδώ δίνονται μόνο υποδείξεις και βοήθεια για γνώστες και εξειδικευμένους συναρμολογητές.



### Προειδοποίηση

Για τις ακόλουθες εργασίες πρέπει να φοράτε κατάλληλη ενδυμασία και ατομικά μέσα προστασίας.

### Προσοχή



Η λανθασμένη συναρμολόγηση και ρύθμιση θα έχει ως αποτέλεσμα τον αποκλεισμό της ευθύνης και της εγγύησης.

Τα μερικώς προσυναρμολογημένα μηχανήματα πρέπει να επιθεωρούνται, να καθοδηγούνται και να γίνονται αποδεκτά από αρμόδιο άτομο πριν από τη θέση σε λειτουργία.

Η συναρμολόγηση των μηχανημάτων πρέπει να πραγματοποιείται από εξειδικευμένο και καταρτισμένο άτομο.

## 2.10.1 Σχέδιο θεμελίωσης

### Προσοχή



Μην τοποθετείτε την πλατφόρμα ανύψωσης σε ασφαλτό ή μαλακό κονίαμα. Δεν πρέπει να υπάρχουν αρμοί διαστολής ή ρωγμές που θα διέκοπταν τη συνέχεια του οπλισμού. Η φέρουσα ικανότητα των ψευδοροφών πρέπει να ελέγχεται από τον χειριστή.

Η πλατφόρμα ανύψωσης μπορεί να υποβαθμιστεί στη λειτουργία της αν στέκεται υπό γωνία.

Να τηρείται η προδιαγραφόμενη ποιότητα σκυροδέματος και ο χρόνος ωρίμανσης.

Ποιότητα σκυροδέματος	C20/25
Χρόνος σκλήρυνσης του σκυροδέματος	Τουλάχιστον 20 ημέρες

# Σχέδιο θεμελίωσης

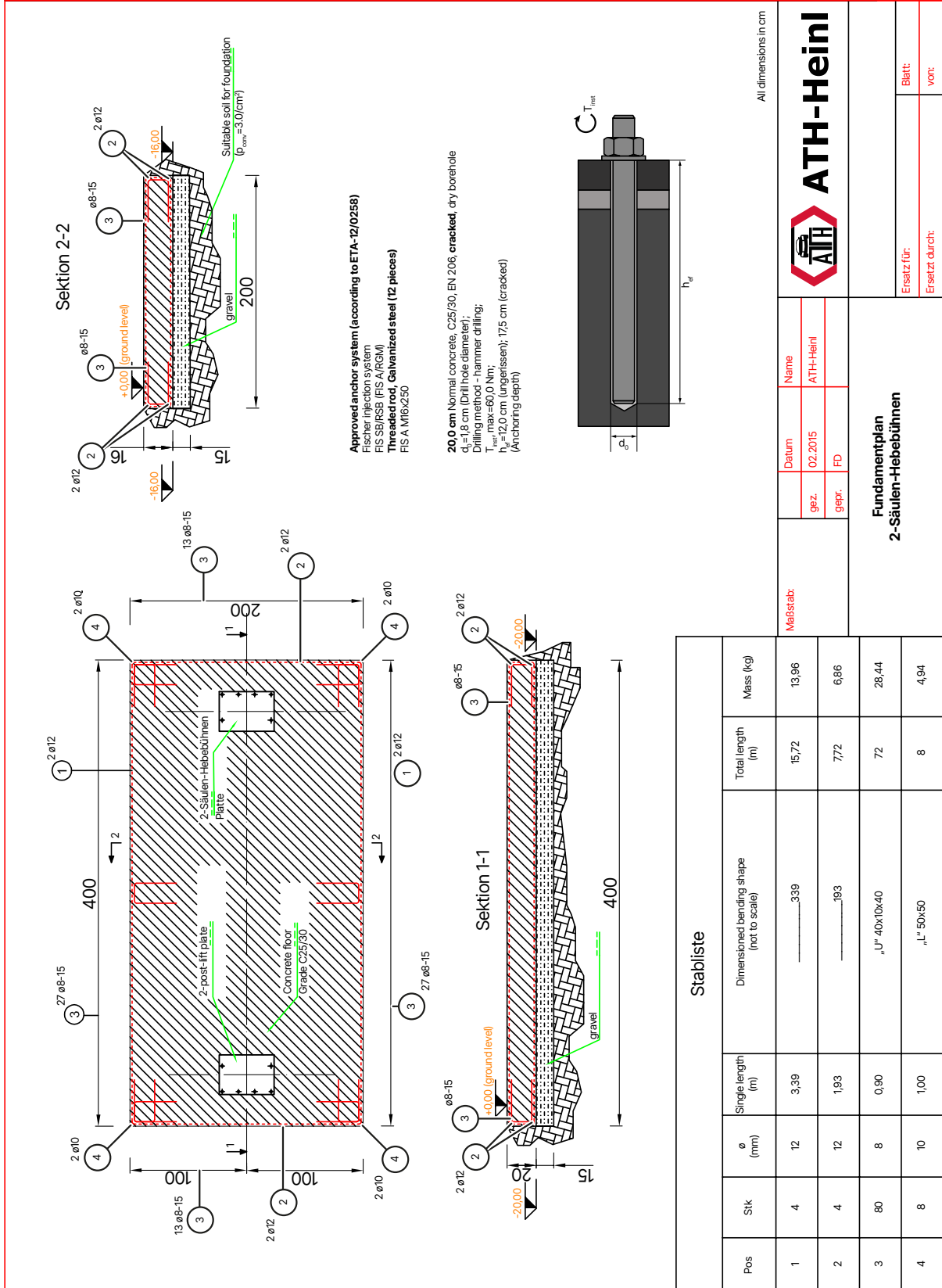

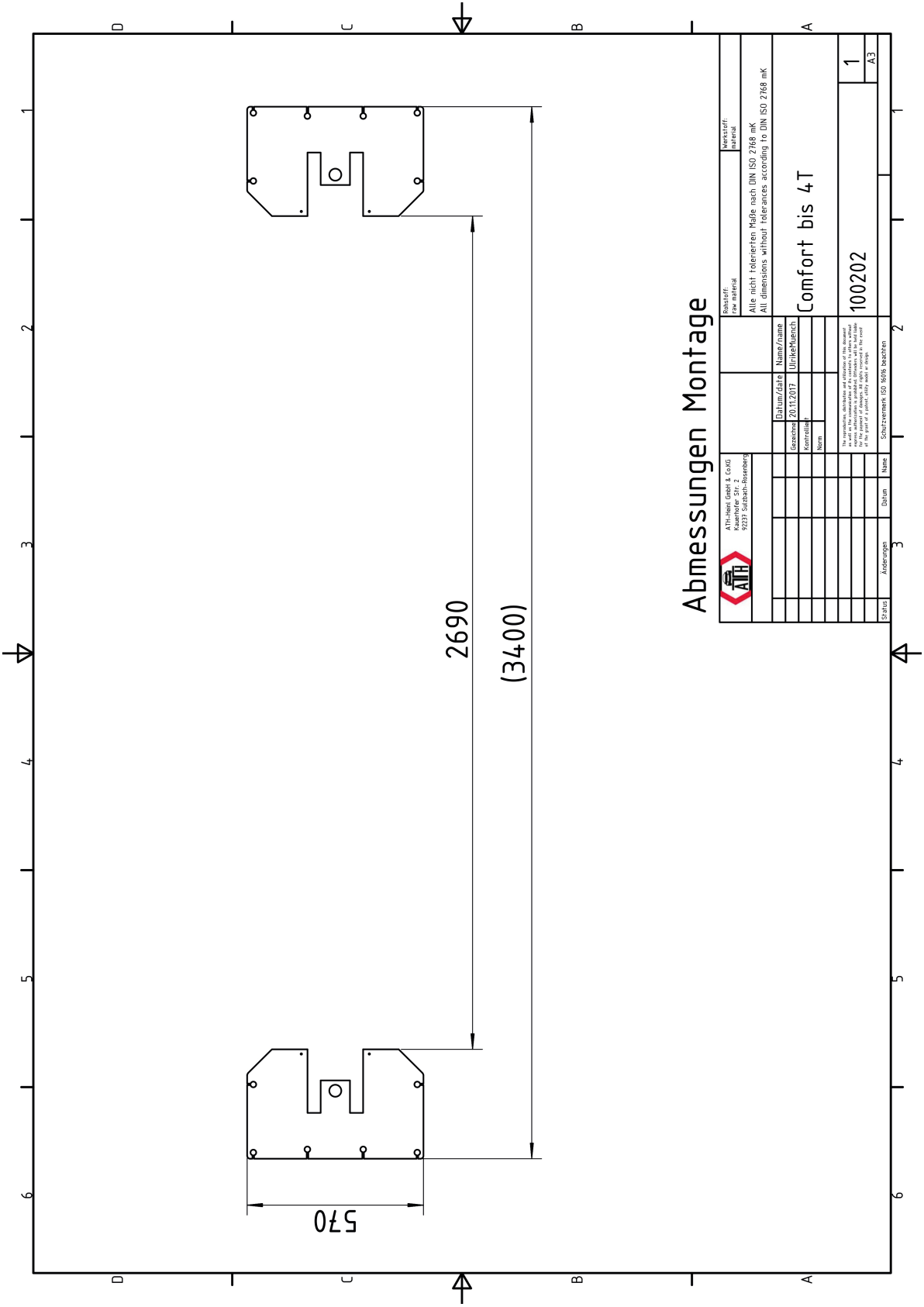

# Abmessungen Montage

ATH-Heinl GmbH & Co.KG Kaiserstraße 51b - 2 82271 Schwanenau		Reinstraß Zweimaterial		Messstoff: Furnier	
Alle nicht tolerierten Maße nach DIN ISO 2768 mK All dimensions without tolerances according to DIN ISO 2768 mK					
ATH Logo		Datum/Date Erstellt Gezeichnet		Name/Name UlrikeMuech	
		20.11.2017			
				Comfort bis 4 T	
				100202	
				1	
				A3	
Status		Name		Sollzeichnung ISO 10303 beibehalten	
Änderungen		Datum		Z	
3				2	

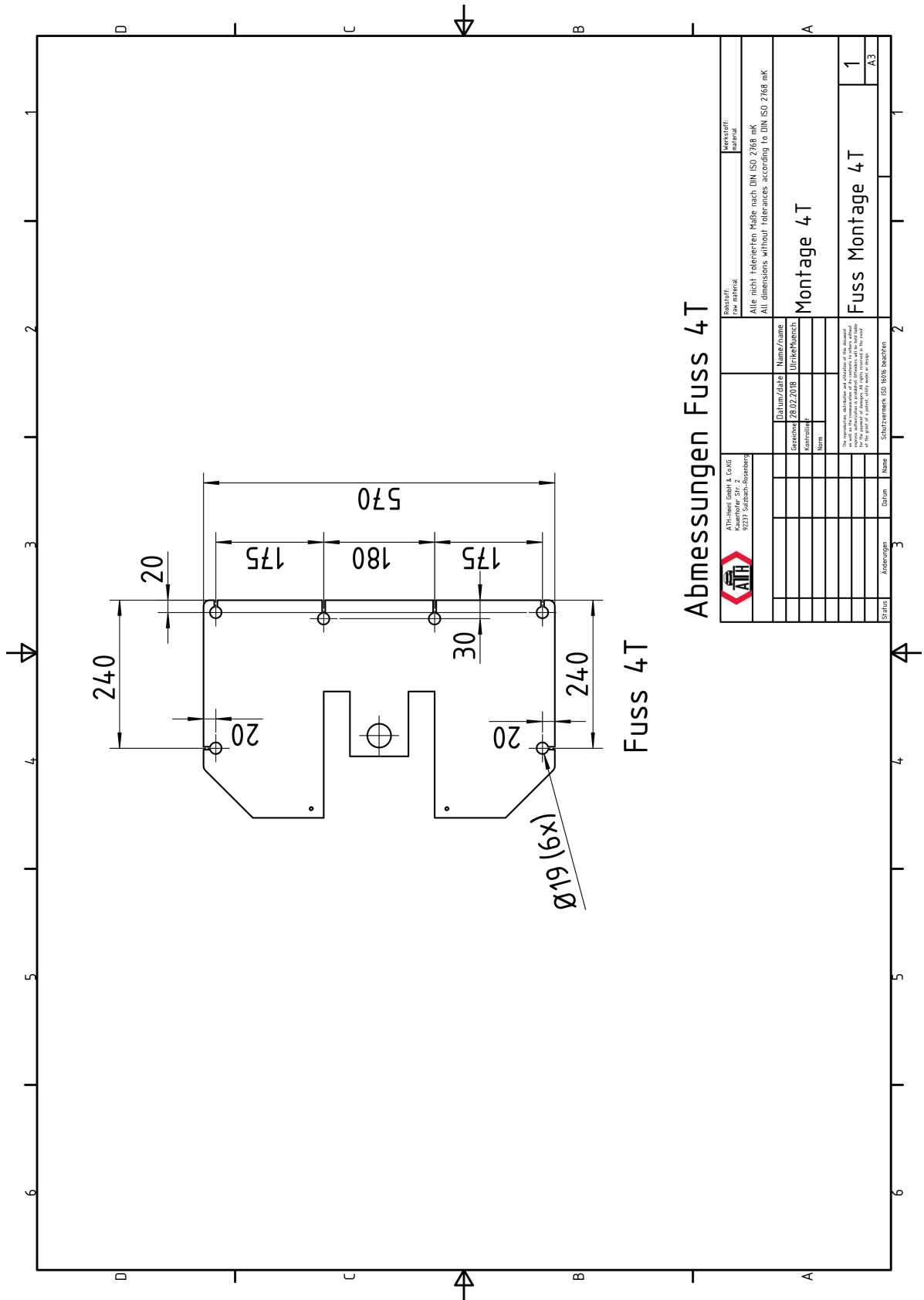

## 2.10.2 Συναρμολόγηση της πλατφόρμας ανύψωσης

### Τοποθέτηση και ευθυγράμμιση των στηλών ανύψωσης

1. Πριν από την τοποθέτηση των στηλών, συνδέστε τους ανυψωτήρες των στηλών.
2. Μετά την τοποθέτηση των στηλών, ελέγξτε την απόσταση μεταξύ τους με την τοποθέτηση της εγκάρσιας ράβδου πριν από την αγκύρωση.
3. Πριν από την αγκύρωση με τους πείρους, βεβαιωθείτε ότι οι δύο ανυψωτικές στήλες είναι ευθυγραμμισμένες και προς τις δύο κατευθύνσεις, όπως υποδεικνύεται παρακάτω- εάν είναι απαραίτητο, ευθυγραμμίστε τις με τα υπολείμματα ή τα πλακίδια.

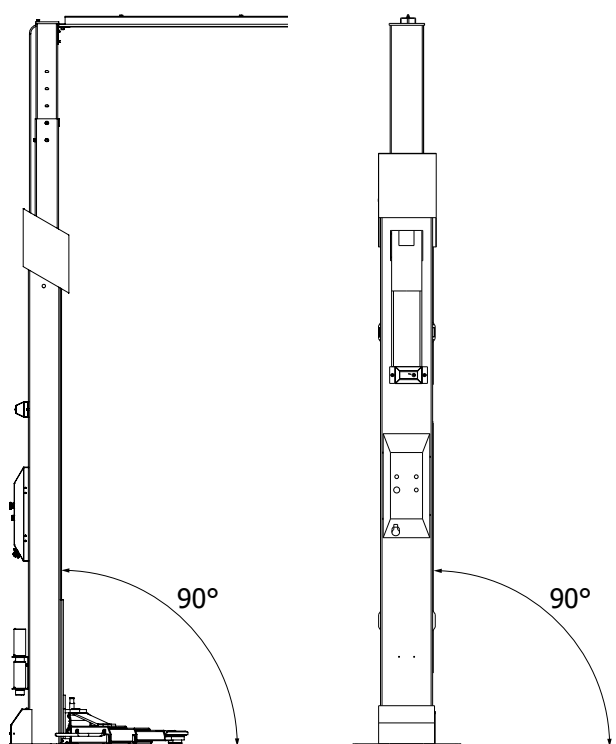

### Στερέωση μέσω αγκυρίων ασφαλείας

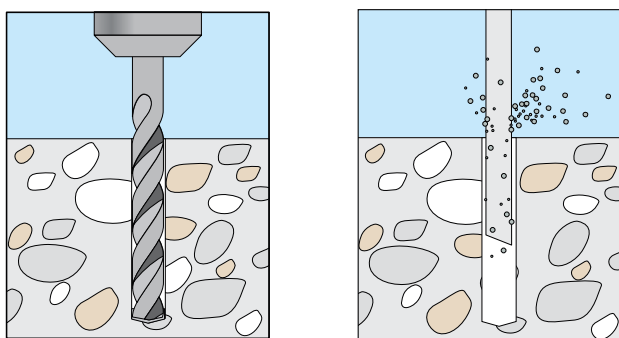

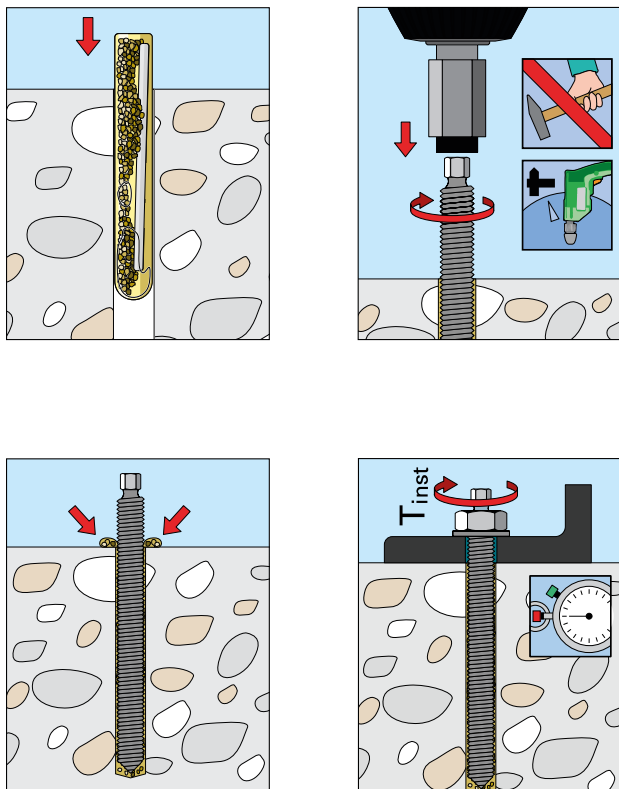

### Τοποθέτηση και ρύθμιση των ασφαλειών

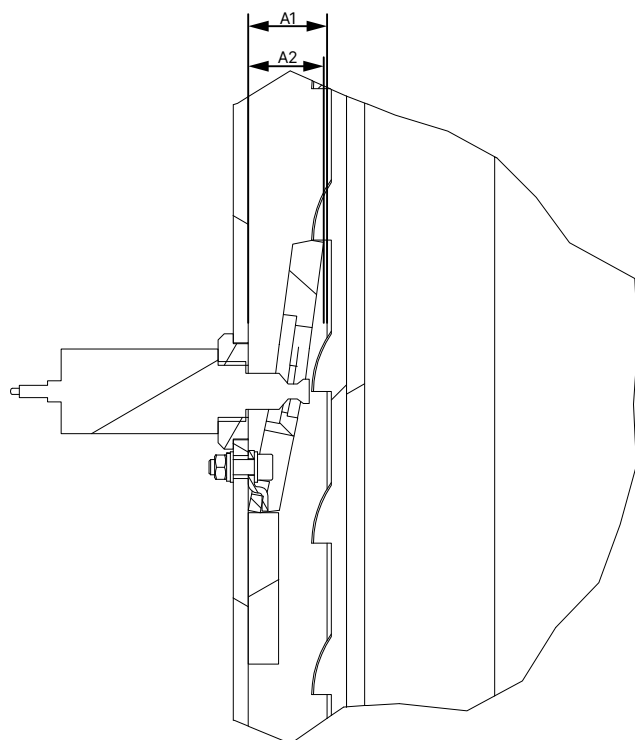

- Εγκαταστήστε όλες τις ασφάλειες και τους μαγνήτες ως εξής
- Βεβαιωθείτε ότι η απόσταση της στήλης από το καροτσάκι ανύψωσης A1 και η απόσταση της στήλης από την απασφαλισμένη ασφάλεια A2 είναι ίδιες. Εάν είναι απαραίτητο, η απόσταση μπορεί να ρυθμιστεί με το παξιμάδι στον ηλεκτρομαγνήτη.



## Λίπανση των ολισθητήρων

Λιπάνετε τους ολισθαίνοντες διαδρόμους της στήλης όπως φαίνεται στο διάγραμμα.

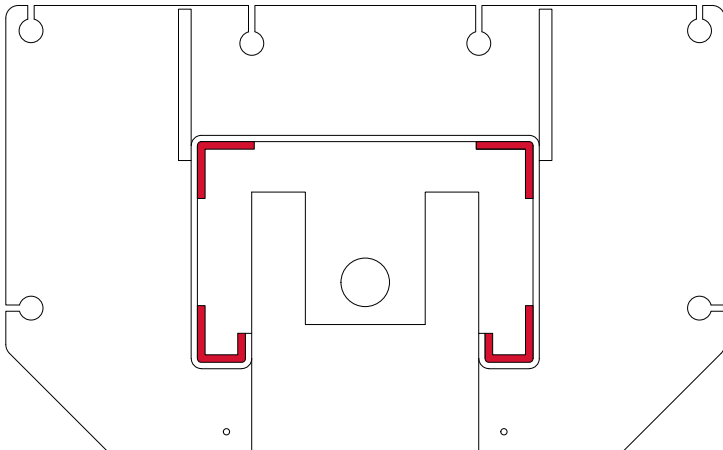

Ο τύπος του γράσου που πρέπει να χρησιμοποιηθεί βρίσκεται στη διεύθυνση ["Αναλώσιμα για τη συναρμολόγηση, τη συντήρηση και τη φροντίδα"](#).

## Σύνδεση των καλωδίων συγχρονισμού

1. Τοποθετήστε τα σχοινιά σύμφωνα με τα παρακάτω σχέδια.
2. Στη συνέχεια λαδώστε τους άξονες των τροχαλιών εκτροπής όπως υποδεικνύεται στο ["Σχέδιο συντήρησης ή φροντίδας"](#).
3. Τοποθετήστε τώρα τις τροχαλίες εκτροπής και ασφαλίστε τις με τους επισυναπτόμενους δακτυλίους ασφαλείας.
4. Τοποθετήστε τα σχοινιά στο ανυψωτικό όχημα όπως φαίνεται στην εικόνα.

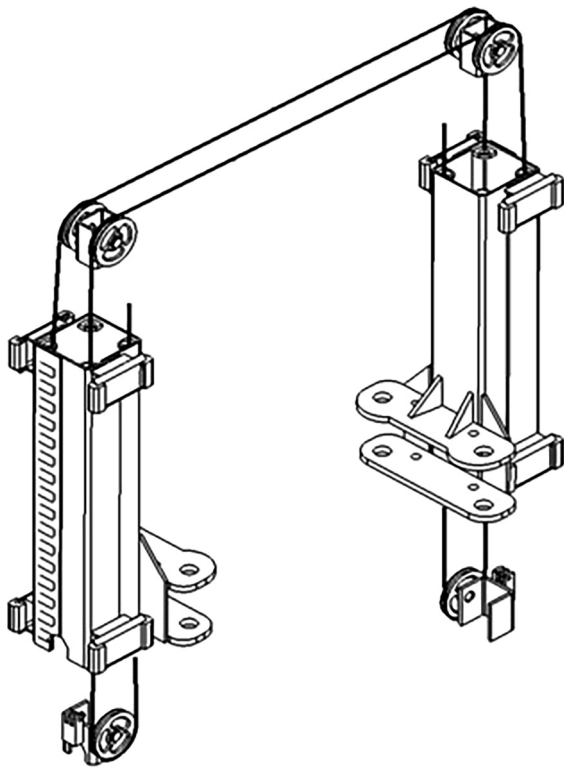

## Σύνδεση των υδραυλικών συστημάτων

Συνδέστε τους υδραυλικούς σωλήνες όπως φαίνεται στο διάγραμμα.

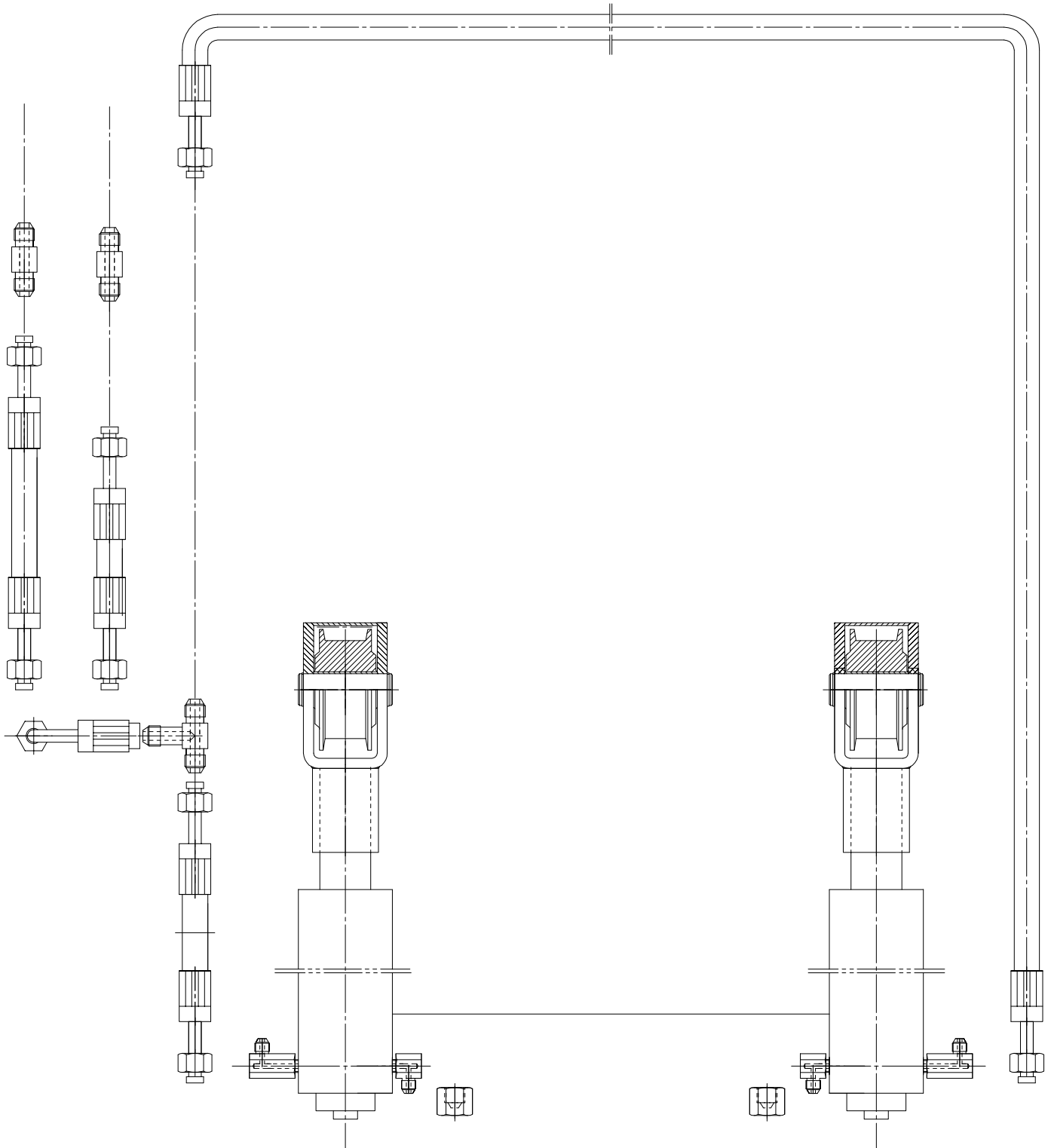

### Τοποθετήστε τους βραχίονες ανύψωσης:

1. Ελέγξτε όλες τις ασφάλειες επέκτασης των βραχιόνων ανύψωσης και ρυθμίστε τις αν χρειαστεί.

2. Ασφαλίστε τους βραχίονες ανύψωσης στο καρότσι με βίδες και ροδέλες.

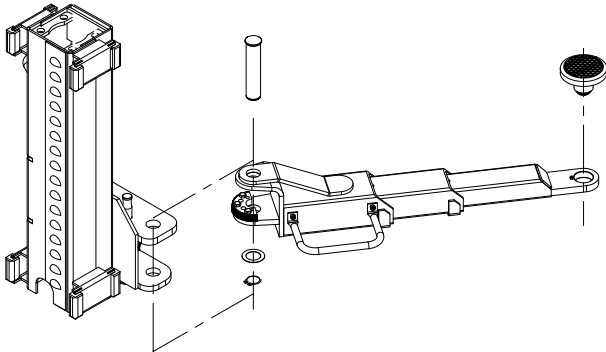

### Υδραυλικό λάδι

Γεμίστε το υδραυλικό λάδι μέχρι το σημάδι στη βυθομετρική ράβδο.

Στη συνέχεια, εξαερώστε το υδραυλικό κύκλωμα όπως περιγράφεται στο κεφάλαιο ["Συντήρηση"](#).

### Ηλεκτρική σύνδεση



#### Προσοχή

Εδώ πρέπει να τηρούνται οι γενικοί καθώς και οι τοπικοί κανονισμοί.

Ως εκ τούτου, αυτό το βήμα πρέπει να εκτελείται μόνο από έναν εκπαιδευμένο ειδικό. Δώστε προσοχή στην απαραίτητη γραμμή τροφοδοσίας (βλέπε ["Ηλεκτρική σύνδεση"](#)).

### Έλεγχος πριν από την πρώτη ανύψωση

- Ελέγξτε όλες τις συνδέσεις (βίδες, παξιμάδια, μπουλόνια κ.λπ.) για τη σωστή στερέωση.
- Ελέγξτε όλους τους οριακούς διακόπτες για τη σωστή ρύθμιση και λειτουργία.
- Ελέγξτε όλα τα εξαρτήματα και τις συνδέσεις των υδραυλικών και πνευματικών συστημάτων για τη στεγανότητά τους και σφίξτε τα, εάν χρειάζεται.
- Ελέγξτε όλα τα μπουτόν για τη σωστή λειτουργία. Βεβαιωθείτε ότι όλα τα εξαρτήματα που απαιτούνται για τη λειτουργία είναι ενεργοποιημένα (άνοιγμα των αναστολέων, άνοιγμα της βαλβίδας καθόδου, ενεργοποίηση των επαφών του κινητήρα κ.λπ.)
- Παρατηρήστε την κατεύθυνση περιστροφής του κινητήρα και αλλάξτε την αν χρειαστεί.
- Ανυψώστε και κατεβάστε τον ανελκυστήρα 2 έως 3 φορές, ελέγχοντας τον συγχρονισμό.



#### Συμβουλή

Για να ελέγξετε τον συγχρονισμό, μπορείτε να μετρήσετε την απόσταση του ανυψωτικού οχήματος από την πλάκα βάσης. Το ανυψωτικό καρότσι που βρίσκεται πιο κάτω πρέπει να είναι σφιγμένο.

### Ανύψωση υπό φορτίο

- Ανυψώστε ένα φορτίο σε ύψος περίπου 1000 mm.
- Στη συνέχεια κατεβάστε το φορτίο στην πρώτη εγκοπή (περίπου 500 mm).
- Ελέγξτε τον συγχρονισμό και ρυθμίστε τον εάν χρειάζεται.

- Όταν συνεχίζετε την ανύψωση, συνεχίστε να δίνετε προσοχή στον συγχρονισμό.
- Κατεβάστε το φορτίο και τοποθετήστε τα καλύμματα ή τις ράμπες που λείπουν.

#### Υπόδειξη



Μετά την εγκατάσταση, συμπληρώστε το συνημμένο "[Βιβλίο δοκιμών](#)".

Οι πληροφορίες αυτές θα χρειαστούν σε περίπτωση πιθανής περίπτωσης σέρβις.

#### Έκτακτη μείωση σε περίπτωση διακοπής ρεύματος

1. Απενεργοποιήστε τη σκηνή μέσω του κεντρικού διακόπτη και ασφαλίστε την από την εκ νέου ενεργοποίησή της.
2. Για να ξεκλειδώσετε τις ασφάλειες ασφαλείας, ανασηκώστε τα δύο ανυψωτικά καρότσια κατά περίπου 30 mm χρησιμοποιώντας μια κατάλληλη ανυψωτική συσκευή.
3. Ξεκλειδώστε και στερεώστε τις ασφάλειες ασφαλείας με το χέρι, ώστε τα ανυψωτικά αμαξίδια να μπορούν να κατέβουν.
4. Επαναλάβετε τώρα τα βήματα 2 και 3 στην άλλη στήλη.
5. Γυρίστε αργά τη βίδα έκτακτης καθίζησης <sup>①</sup> στη βαλβίδα καθίζησης προς τα αριστερά (ανοικτή). Η σκηνή χαμηλώνει τώρα.
6. Αφού ολοκληρωθεί η διαδικασία χαμήςλωσης, κλείστε ξανά τη βίδα έκτακτης χαμήςλωσης <sup>①</sup>.

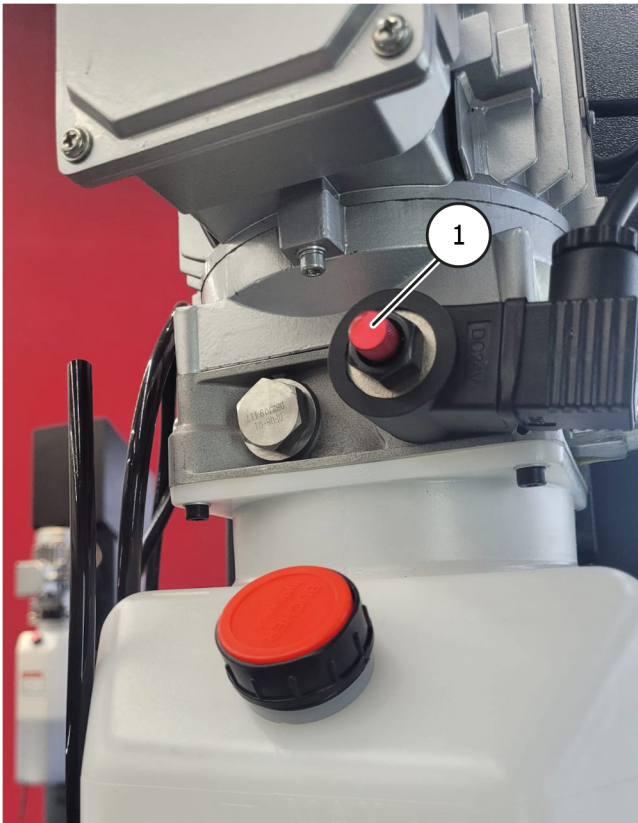

## Ρύθμιση της βαλβίδας για την ταχύτητα μείωσης

1. Χαλαρώστε το παξιμάδι <sup>2</sup> της βαλβίδας ταχύτητας μείωσης <sup>1</sup>.
2. Ρυθμίστε την ταχύτητα καθόδου όπως αναφέρεται στα τεχνικά στοιχεία.
3. Στρέφοντας τη γωνιακή βίδα της βαλβίδας ταχύτητας μείωσης δεξιόστροφα, ο ανελκυστήρας χαμηλώνει πιο αργά, ενώ στρέφοντάς την αριστερόστροφα, χαμηλώνει πιο γρήγορα.
4. Μετά την ολοκλήρωση της εργασίας, ασφαλίστε τη ρύθμισή σας σφίγγοντας το αντιπαξιμάδι της βαλβίδας μείωσης.

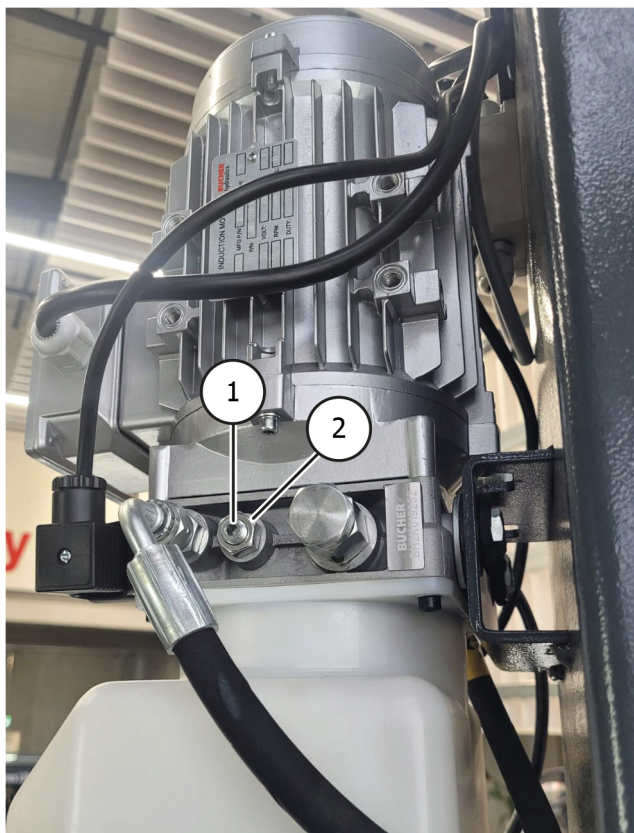



### 3 ΕΠΙΧΕΙΡΗΣΗ

#### 3.1 Οδηγίες λειτουργίας

Εταιρεία: Δραστηριότητα:	<b>Λειτουργικές οδηγίες</b> Για εργασίες σε πλατφόρμες ανύψωσης οχημάτων	Ημερομηνία: Υπογραφή:	
         	<b>Κίνδυνοι για τον άνθρωπο και το περιβάλλον</b> <ul style="list-style-type: none"><li>Κίνδυνος λόγω πιθανής ολίσθησης του οχήματος</li><li>Κίνδυνος από καυτές επιφάνειες του οχήματος</li><li>Κίνδυνος σύνθλιψης λόγω κινούμενων μερών</li><li>Ηλεκτρικοί κίνδυνοι λόγω του ηλεκτρικού εξοπλισμού</li><li>Κίνδυνος λόγω έλλειψης συντήρησης του εξοπλισμού</li></ul>		
	<b>Μέτρα προστασίας και κανόνες συμπεριφοράς</b>		
	<b>Ανύψωση του οχήματος</b> <ul style="list-style-type: none"><li>Τοποθετήστε το όχημα στην πλατφόρμα ανύψωσης</li><li>Αποφύγετε την ανομοιόμορφη κατανομή του φορτίου, μην υπερφορτώνετε την πλατφόρμα, χρησιμοποιήστε κατάλληλα στοιχεία ανύψωσης με αντιολισθητική ή φορμαρισμένη επιφάνεια, σηκώστε μόνο σε καθορισμένα σημεία του οχήματος.</li><li>Ελέγξτε τη λειτουργία των διατάξεων ασφαλείας ανατροπής ή των διατάξεων ασφαλείας περιστρεφόμενου βραχίονα προς όλες τις κατευθύνσεις.</li><li>Ανυψώνετε μόνο εάν δεν κινδυνεύουν άτομα.</li></ul>		
	<b>Εργασίες στο ανυψωμένο όχημα</b> <ul style="list-style-type: none"><li>Ανάλογα με την εργασία, επιλέξτε και φορέστε εξοπλισμό ατομικής προστασίας (π.χ. θερμές επιφάνειες).</li><li>Προσέχετε τα καυτά μέρη</li><li>Η αποσυναρμολόγηση εξαρτημάτων μπορεί να αλλάξει την κατανομή του φορτίου: εάν είναι απαραίτητο, ασφαλίστε το όχημα κατά της ανατροπής</li><li>Χρησιμοποιείτε μόνο εγκεκριμένα στηρίγματα συναρμολόγησης</li></ul>		
	<b>Κατέβασμα του οχήματος</b> <ul style="list-style-type: none"><li>Απομακρύνετε εργαλεία και άλλα αντικείμενα από τη ζώνη κινδύνου</li><li>Κατεβάστε το όχημα μόνο εάν δεν κινδυνεύουν άτομα</li><li>Οι εκτροπείς ποδιών, οι ακμές ασφαλείας ή ο προειδοποιητικός ήχος μετά την ενδιάμεση στάση αποτρέπουν τους τραυματισμούς των ποδιών</li></ul>		
	<b>Η πλατφόρμα ανύψωσης επιτρέπεται να χρησιμοποιείται χωρίς επίβλεψη μόνο από εκπαιδευμένους και ικανούς υπαλλήλους από 18 ετών και άνω.</b>		
	<b>Συμπεριφορά σε περίπτωση δυσλειτουργιών και σε περίπτωση κινδύνου</b> <ul style="list-style-type: none"><li>Αναφέρετε ελαττώματα του μηχανήματος στον εγκαταστάτη ή τον κατασκευαστή</li><li>Απενεργοποιήστε το μηχάνημα και ασφαλίστε το από μη εξουσιοδοτημένη επανεκκίνηση.</li><li>Οι βλάβες επιτρέπεται να επισκευάζονται μόνο από εξειδικευμένο προσωπικό</li><li>Σε περίπτωση πυρκαγιάς, επιχειρήστε να σβήσετε τη φωτιά</li></ul>		
	<b>Πρώτες βοήθειες</b> <ul style="list-style-type: none"><li>Ενημερώστε τον πρώτο βοηθό (βλ. σχέδιο συναγερμού ή έκτακτης ανάγκης)</li><li>Αντιμετωπίστε αμέσως τους τραυματισμούς</li><li>Καταχώρηση στο βιβλίο πρώτων βοηθειών</li><li>Σε περίπτωση σοβαρών τραυματισμών, πραγματοποιήστε κλήση έκτακτης ανάγκης.</li></ul>		
	<b>Συντήρηση</b> <ul style="list-style-type: none"><li>Οι επισκευές επιτρέπεται να πραγματοποιούνται μόνο από εξουσιοδοτημένο και εκπαιδευμένο προσωπικό.</li><li>Αποσυνδέστε ή ασφαλίστε το μηχάνημα από την παροχή ρεύματος κατά τη διάρκεια εργασιών εγκατάστασης, ρύθμισης, συντήρησης και σέρβις.</li><li>Καθαρίζετε την πλατφόρμα ανύψωσης στο τέλος των εργασιών και ελέγχετε τη στάθμη του υδραυλικού συστήματος.</li></ul>		

### 3.2 Βασικές σημειώσεις

- Το μηχάνημα επιτρέπεται να χειρίζονται ανεξάρτητα μόνο άτομα που έχουν συμπληρώσει το 18ο έτος της ηλικίας τους, που έχουν εκπαιδευτεί στη λειτουργία του μηχανήματος και που έχουν αποδείξει την ικανότητά τους στον εργοδότη.
- Πρέπει να έχουν ρητή εξουσιοδότηση από τον εργοδότη για το χειρισμό του μηχανήματος. Η εντολή χειρισμού του μηχανήματος πρέπει να δίδεται εγγράφως.
- Το μηχάνημα επιτρέπεται να χρησιμοποιείται μόνο για τον προορισμό του.
- Χρησιμοποιείτε πάντα τα προδιαγεγραμμένα υλικά για τη συναρμολόγηση και τη λειτουργία.
- Πριν από τη συναρμολόγηση ή την αποσυναρμολόγηση, ελέγξτε όλα τα εξαρτήματα- δεν πρέπει να παρουσιάζουν σημάδια φθοράς.
- Εάν είναι απαραίτητο, ακολουθήστε τις ειδικές οδηγίες του κατασκευαστή για τη συναρμολόγηση ή αποσυναρμολόγηση σε εργασίες που αφορούν ειδικά οχήματα.
- Σημαντικό μέρος της εγγύησης/εγγύησης είναι η τήρηση του προγράμματος συντήρησης. Ειδικότερα η καθαριότητα, η αντιδιαβρωτική προστασία, ο έλεγχος εάν είναι απαραίτητο η άμεση αποκατάσταση των βλαβών.
- Κατά τη διάρκεια της λειτουργίας, θα πρέπει πάντα να προσέχετε τους κινδύνους. Μόλις εμφανιστούν κίνδυνοι, απενεργοποιήστε αμέσως το μηχάνημα, βγάλτε το φιν από την πρίζα και αποσυνδέστε την παροχή αέρα. Στη συνέχεια, επικοινωνήστε με τον αντιπρόσωπό σας.
- Όλες οι προειδοποιητικές πινακίδες πρέπει να είναι πάντα ευανάγνωστες. Εάν έχουν υποστεί ζημιά, πρέπει να αντικατασταθούν αμέσως.

#### Κίνδυνος



Δώστε προσοχή στα πιθανά σημεία διάτμησης του μηχανήματος.

#### Προσοχή



Κατά τη διάρκεια της λειτουργίας ο θόρυβος μπορεί να φτάσει τα 85dB (A), επομένως ο χειριστής πρέπει να λάβει τα κατάλληλα μέτρα προστασίας.

#### Κίνδυνος



Τα κινούμενα μέρη του μηχανήματος μπορεί να πιάσουν χαλαρά ρούχα, μακριά μαλλιά ή κοσμήματα.

### 3.3 Λειτουργία της πλατφόρμας ανύψωσης

#### Προετοιμασίες

#### Προσοχή



Διαβάστε προσεκτικά όλες τις οδηγίες ασφαλείας πριν από τη λειτουργία του ανυψωτικού μηχανήματος.

1. Χαμηλώστε πλήρως την πλατφόρμα ανύψωσης μέχρι να απενεργοποιηθούν οι ασφάλειες του βραχίονα στήριξης.
2. Τοποθετήστε τους βραχίονες ανύψωσης παράλληλα προς την κατεύθυνση κίνησης.
3. Οδηγήστε το όχημα ανάμεσα στις κολώνες, προσέχοντας το "[Κατανομή φορτίου](#)".

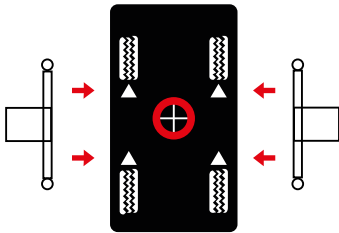

4. Ρυθμίστε τους βραχίονες ανύψωσης έτσι ώστε το όχημα να είναι τοποθετημένο με το κέντρο βάρους του στη μέση ανάμεσα στις κολώνες. Ρυθμίστε το ύψος των πλακών στήριξης έτσι ώστε να φτάνουν στα σημεία ανύψωσης που ορίζει ο κατασκευαστής- εάν είναι απαραίτητο, χρησιμοποιήστε τους απαιτούμενους προσαρμογείς πλακών στήριξης.

#### Προσοχή



Τηρείτε το μέγιστο ύψος των 250 mm ή το μέγιστο ύψος ενός προσαρμογέα πλάκας στήριξης.

#### Ανύψωση του οχήματος

1. Ενεργοποιήστε τον κεντρικό διακόπτη της πλατφόρμας ανύψωσης.
2. Ανυψώστε το όχημα πατώντας το κουμπί "Lift" (ανύψωση) μέχρι το όχημα να ανυψωθεί σε ύψος 100-150 mm.
3. Ελέγξτε ξανά ότι το όχημα είναι ασφαλές και ότι όλες οι βίδες ασφάλισης είναι ενεργοποιημένες.
4. Βεβαιωθείτε πάντα ότι οι διατάξεις ασφαλείας είναι ενεργοποιημένες πριν επιχειρήσετε να εργαστείτε πάνω ή κοντά στο όχημα.

#### Θέση στάθμευσης

1. Από ύψος 500 mm, η ασφάλεια ασφαλειών ενεργοποιείται αυτόματα.
2. Πατώντας το κουμπί στάθμευσης ο ανυψωτήρας χαμηλώνει στην επόμενη εγκοπή. Βεβαιωθείτε ότι το ύψος είναι ομοιόμορφο.

#### Χαμηλώνοντας το όχημα

1. Πριν κατεβάσετε την πλατφόρμα ανύψωσης, ελέγξτε ότι δεν υπάρχουν εμπόδια κάτω από το όχημα ή τους βραχίονες ανύψωσης.
2. Πατήστε το κουμπί "Lower" (Χαμηλώστε) και χαμηλώστε το όχημα. Εάν η πλατφόρμα ανύψωσης βρίσκεται σε ασφαλιστική δικλείδα, πατήστε προηγουμένως για περίπου 2 δευτερόλεπτα το κουμπί "Ανύψωση" για να ξεκλειδώσετε τις ασφαλιστικές δικλείδες. Στη συνέχεια μπορείτε να κατεβάσετε την πλατφόρμα ανύψωσης.



### **Οδήγηση προς τα έξω**

1. Κατεβάστε την πλατφόρμα ανύψωσης εντελώς.
2. Διπλώστε τις πλάκες στήριξης προς τα κάτω και επαναφέρετε τους βραχίονες ανύψωσης στη θέση 90°.
3. Οδηγήστε το όχημα έξω από την πλατφόρμα ανύψωσης.

## 4 ΣΥΝΤΗΡΗΣΗ

Για να διασφαλιστεί η ασφαλής λειτουργία του μηχανήματος, ο χρήστης υποχρεούται να συντηρεί τακτικά το μηχάνημα.

Οι εργασίες επισκευής επιτρέπεται να εκτελούνται μόνο από εξουσιοδοτημένους συνεργάτες σέρβις ή από τον πελάτη μετά από συνεννόηση με τον κατασκευαστή.

### Προειδοποίηση



**Πριν από τις εργασίες συντήρησης και επισκευής πρέπει:**

- Να αποσυνδέσετε το μηχάνημα από ΟΛΕΣ τις παροχές ρεύματος.
- Απενεργοποιήστε τον κεντρικό διακόπτη ή αποσυνδέστε το φως ρεύματος και, εάν είναι απαραίτητο, απελευθερώστε τον πεπιεσμένο αέρα από το σύστημα.
- Πρέπει να ληφθούν κατάλληλα μέτρα για να αποτραπεί η εκ νέου ενεργοποίηση του μηχανήματος

### Προειδοποίηση



Οι εργασίες στα ηλεκτρικά στοιχεία ή στη γραμμή τροφοδοσίας επιτρέπεται να εκτελούνται μόνο από ειδικευμένα άτομα ή ηλεκτρολόγους.

### 4.1 Αναλώσιμα για τη συναρμολόγηση, τη συντήρηση και τη φροντίδα

#### Υδραυλικό λάδι

Ελάχιστη απαίτηση			
Eni PRECIS HVLP-D Αρ. είδους: 090530 (20 λίτρα) 90536 (10 λίτρα)			
Καλοκαίρι	(10° έως 45°)	HVLP-D 32	(π.χ.: Eni PRECIS HVLP-D)
Χειμώνας	(κάτω από 10°)	HVLD-22	(π.χ.: Eni PRECIS HVLP-D)

#### Συντηρητικό για σχοινιά, συγκολλήσεις, βίδες, γωνίες, ακμές και κοιλότητες

Ελάχιστη απαίτηση		
Προστατευτικό σπρέι κεριού Würth	400 ml	Αρ. είδους: 90534

#### Λιπαντικό για ολισθαίνοντες διαδρόμους

Ελάχιστη απαίτηση	
LAGERMEISTER WHS 2002 Λευκό EP γράσο υψηλής απόδοσης	Αρ. είδους: 90530

#### Λιπαντικό για κουζινέτα, αλυσίδες, κυλίνδρους και κινούμενα μέρη

Ελάχιστη απαίτηση		
Λευκό δοχείο ψεκασμού Ultra Luber	500 ml	Αρ. είδους: 34403

### Αγκύρωση δαπέδου

Ελάχιστη απαίτηση	
Ράβδος αγκύρωσης M16x250 αρ. είδους: 090527 + Φιαλίδιο κονιάματος έγχυσης 300 ml αρ. είδους: 090526	

### Καθαρισμός

Ελάχιστη απαίτηση	
Caramba Intensive Brake Cleaner χωρίς ακετόνη	

### Φροντίδα και προστασία των μετάλλων, των βαμμένων επιφανειών ή των επιφανειών με επίστρωση πούδρας

Ελάχιστη απαίτηση		
Petec Spray ημιδιαφανές	500 ml	Αρ. είδους: 73550
Δοχείο αναρρόφησης Petec ημιδιαφανές	1000 ml	Αρ. είδους: 73510
Προστατευτικό σπρέι κεριού Würth	400 ml	Αρ. είδους: 90534

### Φροντίδα και προστασία των μετάλλων, των βαμμένων ή βαμμένων με πούδρα επιφανειών στην περιοχή του πέλματος και των πλαστικών μερών

Ελάχιστη απαίτηση		
Valet Pro Classic Protectant πλαστικό στεγανωτικό	500 ml	Αρ. είδους: 20020034S



## 4.2 Κανονισμοί ασφαλείας για το πετρέλαιο

- Τηρείτε πάντα τις νομικές απαιτήσεις ή τους κανονισμούς για την επεξεργασία του χρησιμοποιημένου λαδιού.
- Απορρίπτετε πάντα το χρησιμοποιημένο λάδι από πιστοποιημένη εταιρεία.
- Σε περίπτωση διαρροής, το πετρέλαιο πρέπει να συλλέγεται αμέσως με τη χρήση συνδετικών μέσων ή δίσκων, ώστε να μην μπορεί να εισχωρήσει στο έδαφος.
- Αποφύγετε οποιαδήποτε επαφή του δέρματος με το πετρέλαιο.
- Μην αφήνετε τους ατμούς του λαδιού να διαφύγουν στην ατμόσφαιρα.
- Το πετρέλαιο είναι εύφλεκτο μέσο. Έχετε επίγνωση των πιθανών κινδύνων.
- Φοράτε προστατευτικό ρουχισμό ανθεκτικό στο πετρέλαιο, όπως γάντια, γυαλιά ασφαλείας, προστατευτική ενδυμασία κ.λπ.

### 4.3 Σχέδιο συντήρησης ή φροντίδας



#### Υπόδειξη

Το μηχάνημα πρέπει να συντηρείται, να καθαρίζεται και να συντηρείται σε τακτά χρονικά διαστήματα, ανεξάρτητα από το πόσο βρώμικο είναι.

Στη συνέχεια, το μηχάνημα πρέπει να επεξεργάζεται με ένα προϊόν φροντίδας (π.χ. λάδι ή σπρέι κεριού). Μην χρησιμοποιείτε καθαριστικά μέσα που είναι επιβλαβή για το δέρμα.

**Εάν δεν τηρηθούν τα αναφερόμενα σημεία, η αξίωση εγγύησης λήγει!**

Διάστημα	Αμέσως	Εβδομαδιαία	Μηνιαία	1/4 ετησίως	1/2 ετησίως
Επιθεώρηση ΟΛΩΝ των εξαρτημάτων που σχετίζονται με την ασφάλεια	X				
Καθαρισμός	X				
Έλεγχος ή αποκατάσταση της επιφανειακής προστασίας	X				
Έλεγχος στεγανότητας του υδραυλικού συστήματος	X				
Έλεγχος ή αποκατάσταση της επιφανειακής προστασίας ή της προστασίας από τη διάβρωση	X				
Έλεγχος ή αποκατάσταση ζημιών στο χρώμα και στα εξαρτήματα	X				
Έλεγχος ή αποκατάσταση ζημιών σκουριάς	X				
Έλεγχος ή επανεπεξεργασία κοιλοτήτων και άβαφων περιοχών.	X				
Έλεγχος της στεγανότητας του πνευματικού συστήματος	X				
Έλεγχος της αντοχής των βιδών	X				
Έλεγχος, λίπανση και ρύθμιση του διακένου των ρουλεμάν	X				
Έλεγχος εξαρτημάτων φθοράς		X			
Έλεγχος υγρών (στάθμη, φθορά, μόλυνση, ποιότητα)		X			
Έλεγχος και λίπανση των επιφανειών ολίσθησης		X			
Απομάκρυνση της εσωτερικής βρωμιάς			X		
Καθαρισμός και έλεγχος των ηλεκτρικών εξαρτημάτων				X	
Έλεγχος λειτουργίας και φθοράς κινητήρα και κιβωτίου ταχυτήτων				X	
Έλεγχος συγκολλήσεων και κατασκευής				X	
Διενέργεια οπτικού ελέγχου (σύμφωνα με το σχέδιο ελέγχου)					X

#### 4.4 Αντιμετώπιση προβλημάτων ή εμφάνιση και αντιμετώπιση σφαλμάτων

##### Προβλήματα ανύψωσης

Συμπτώματα	Αιτία	Λύση
Ο ανελκυστήρας δεν ανυψώνεται όταν πατηθεί το κουμπί (ο κινητήρας δεν λειτουργεί)	Βλάβη στο μοτέρ	Ελέγξτε το μοτέρ και αντικαταστήστε το εάν είναι απαραίτητο.
	Καμένες ασφάλειες λόγω π.χ. διακυμάνσεων της τάσης	Εξαλείψτε τις αιτίες και αντικαταστήστε τις ασφάλειες
	Ελαττωματικό κουμπί ή/και επαφή	Αντικαταστήστε το κουμπί ή/και την επαφή
	Ελαττωματικός κύριος διακόπτης ή/και επαφή	Αντικαταστήστε τον κύριο διακόπτη ή/και την επαφή
	Ελαττωματικό ή ανεπαρκές καλώδιο τροφοδοσίας	Αντικαταστήστε το καλώδιο
	Διακυμαινόμενη ή λανθασμένη τάση εισόδου	Ελέγξτε την τάση
	Ελαττωματικός επαφέας κινητήρα	Αντικαταστήστε τον επαφέα κινητήρα
	Το θερμικό ρελέ ενεργοποιήθηκε	Ελέγξτε το θερμικό ρελέ και τον κινητήρα
	Ελαττωματικός ή μπλοκαρισμένος οριακός διακόπτης	Ελέγξτε τον οριακό διακόπτη, αντικαταστήστε τον εάν είναι απαραίτητο
Η πλατφόρμα ανύψωσης δεν ανυψώνεται όταν πατηθεί το κουμπί (ο κινητήρας λειτουργεί)	Έλλειψη υδραυλικού λαδιού	Συμπληρώστε λάδι
	Φραγμένο φίλτρο λαδιού	Καθαρίστε το φίλτρο λαδιού
	Απώλεια λαδιού	Αντικαταστήστε τα κατεστραμμένα εξαρτήματα
	Ανοίξτε τη βαλβίδα μείωσης	Ελέγξτε και αντικαταστήστε τη βαλβίδα χαμήςλωσης εάν είναι απαραίτητο
	Λάθος κατεύθυνση περιστροφής του κινητήρα	Αντικαταστήστε τις φάσεις
	Ελαττωματική αντλία γранаζιών	Ελέγξτε την αντλία και αντικαταστήστε την εάν είναι απαραίτητο
	Έχει ξεπεραστεί το επιτρεπόμενο φορτίο	Εργαστείτε εντός του καθορισμένου ωφέλιμου φορτίου
	Η βαλβίδα εκτόνωσης πίεσης έχει ρυθμιστεί πολύ χαμηλά	Ρυθμίστε τη βαλβίδα εκτόνωσης πίεσης στο μέγιστο φορτίο λειτουργίας

Συμπτώματα	Αιτία	Λύση
Η πλατφόρμα ανύψωσης ανυψώνεται σπασμωδικά	Πολύ μικρός χώρος μεταξύ των ολισθητήρων	Η απόσταση μεταξύ των ολισθητήρων και του οδηγού πρέπει να είναι 1,5 - 2,5 mm
	Αέρας στο υδραυλικό σύστημα	Εξαερώστε το υδραυλικό σύστημα
	Βρώμικο υδραυλικό λάδι	Αλλάξτε το υδραυλικό λάδι
	Οι οδηγοί ολίσθησης δεν λιπαίνονται	Λιπάνετε τους ολισθαίνοντες διαδρόμους
Η πλατφόρμα ανύψωσης συνεχίζει να ανυψώνεται μετά την απελευθέρωση του κουμπιού	Ελαττωματικό κουμπί ή επαφές	Αντικαταστήστε το ελαττωματικό κουμπί ή τον επαφές

### Προβλήματα κατά την καθέλκυση

Συμπτώματα	Αιτία	Λύση
Ο ανελκυστήρας δεν κατεβαίνει	Οι ασφάλειες δεν αντιδρούν	Ελέγξτε τη σύνδεση του καλωδίου Ελέγξτε τους ηλεκτρομαγνήτες, αντικαταστήστε τους εάν είναι απαραίτητο Ανακουφίστε τις ασφάλειες ανασηκώνοντάς τις
	Ελαττωματικό ρελέ ελέγχου	Ελέγξτε το ρελέ ελέγχου
	Εμπόδιο κάτω από την πλατφόρμα	Απομακρύνετε το εμπόδιο
	Ενεργοποιήθηκε η προστασία ρήξης σωλήνα	Ανυψώστε την πλατφόρμα για λίγο και πατήστε ξανά "DOWN".
	Η βαλβίδα καθόδου δεν ενεργοποιείται	Ελέγξτε την ηλεκτρική σύνδεση
	Ελαττωματικό ηλεκτρομαγνητικό πηνίο της βαλβίδας κατεβάσματος	Αντικαταστήστε το πηνίο ηλεκτρομαγνήτη
	Ελαττωματική βαλβίδα καθόδου	Αντικαταστήστε το
	Βαλβίδα για την ταχύτητα καθέλκυσης ρυθμισμένη εσφαλμένα	Ρύθμιση
<b>Εάν οι βλάβες δεν μπορούν να αποκατασταθούν, κατεβάστε τον ανελκυστήρα χρησιμοποιώντας τη βίδα κατεβάσματος έκτακτης ανάγκης και επικοινωνήστε με την ομάδα σέρβις μας</b>		
Η πλατφόρμα χαμηλώνει πολύ αργά ή σπασμωδικά	Η βαλβίδα χαμήλωσης είναι βρώμικη	Καθαρίστε τη βαλβίδα καθόδου
	Η βαλβίδα για την ταχύτητα καθέλκυσης έχει ρυθμιστεί εσφαλμένα	Ρυθμίστε το



Συμπτώματα	Αιτία	Λύση
Ο ανελκυστήρας χαμηλώνει μόνος του	Διαρροή υδραυλικών συνδέσεων	Σφίξτε τις συνδέσεις, σφραγίστε εάν είναι απαραίτητο
	Διαρροή υδραυλικών γραμμών	Αντικαταστήστε την υδραυλική γραμμή
	Διαρροή υδραυλικού κυλίνδρου	Αντικαταστήστε τις τσιμούχες και καθαρίστε το υδραυλικό σύστημα
	Βρώμικη ή ελαττωματική βαλβίδα χαμήςλωσης	Καθαρίστε ή αντικαταστήστε τη βαλβίδα κατεβάσματος
	Ανεπαρκής βαλβίδα αντεπιστροφής	Καθαρίστε ή αντικαταστήστε

#### Άλλα προβλήματα

Συμπτώματα	Αιτία	Λύση
Ο ανελκυστήρας δεν ανυψώνεται και δεν κατεβαίνει συγχρονισμένα	Αέρας στο υδραυλικό κύκλωμα	Εξαερώστε το υδραυλικό κύκλωμα
	Ανεπαρκής τάση των σύγχρονων σχοινιών	Ρυθμίστε την ένταση ή τον συγχρονισμό
Το προϊόν παρουσιάζει (σοβαρή) φθορά από σκουριά	Βλάβη ή ανεπαρκής αντιδιαβρωτική προστασία Συντήρηση εάν είναι απαραίτητο	Αφαιρέστε τη σκουριά, καθαρίστε και αποκαταστήστε την επιφάνεια.
Ασυνήθιστη θόρυβος του κινητήρα	Μολυσμένο φίλτρο λαδιού	Καθαρίστε το φίλτρο λαδιού
	Αέρας στο υδραυλικό κύκλωμα	Εξαερώστε το υδραυλικό σύστημα
	Βρώμικο υδραυλικό λάδι	Αντικαταστήστε το υδραυλικό λάδι
	Λανθασμένη τάση εισόδου / έλλειψη φάσης	Ελέγξτε τη σύνδεση / ελέγξτε τον επαφέα εξόδου τάσης κινητήρα
Ο διακόπτης κυκλώματος (ασφάλεια) έχει ενεργοποιηθεί	Ελέγξτε τις επαφές στον επαφέα	Αντικαταστήστε τον επαφέα
	Ελέγξτε τη χωρητικότητα των διακοπών κυκλώματος	Αντικαταστήστε τις ασφάλειες
	Ελέγξτε για ζημιά στο καλώδιο	Αντικαταστήστε το καλώδιο
<b>ΦΡΟΝΤΙΖΕΤΕ ΠΑΝΤΑ ΝΑ ΧΡΗΣΙΜΟΠΟΙΕΪΤΕ ΑΥΘΕΝΤΙΚΑ ΑΝΤΑΛΛΑΚΤΙΚΑ ΚΑΙ ΕΞΑΡΤΗΜΑΤΑ.</b>		

#### 4.5 Οδηγίες συντήρησης και σέρβις

##### Υπόδειξη



Όλες οι εργασίες συντήρησης και σέρβις πρέπει να εκτελούνται τουλάχιστον σύμφωνα με το ["Σχέδιο συντήρησης ή φροντίδας"](#).

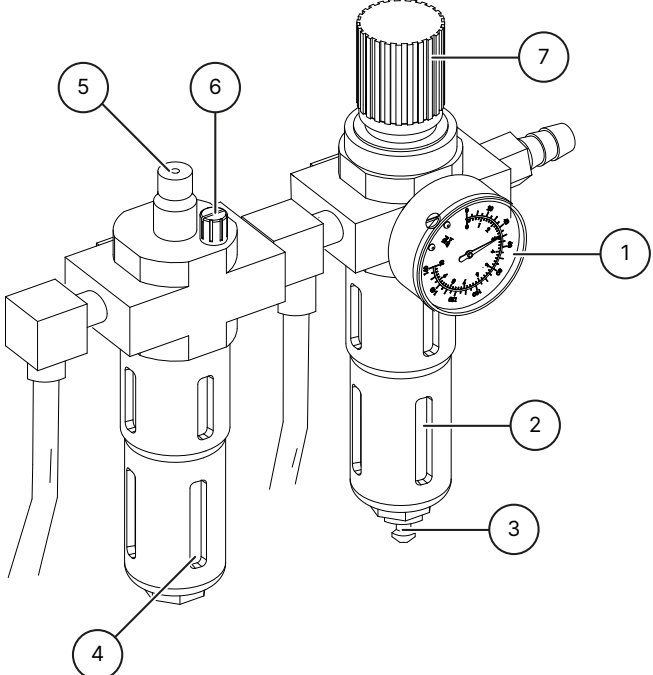

## Μονάδα συντήρησης πεπιεσμένου αέρα

<p><b>Ρύθμιση της πίεσης λειτουργίας</b></p> <ul style="list-style-type: none"> <li>■ Ελέγξτε την πίεση λειτουργίας που εμφανίζεται στο μανόμετρο <sup>(1)</sup>. Αυτή πρέπει να αντιστοιχεί στα τεχνικά στοιχεία.</li> <li>■ Η πίεση λειτουργίας μπορεί να ρυθμιστεί μέσω του ρυθμιστή πίεσης <sup>(7)</sup>.</li> <li>■ Τραβήξτε τον ρυθμιστή πίεσης προς τα πάνω για να πραγματοποιήσετε τις ρυθμίσεις.</li> <li>■ Για να αυξήσετε την πίεση στο μηχάνημα, περιστρέψτε τον ρυθμιστή δεξιόστροφα. Για να μειώσετε την πίεση, γυρίστε τον ρυθμιστή αριστερόστροφα.</li> </ul>	
<p><b>Λάδι</b></p> <ul style="list-style-type: none"> <li>■ Ελέγξτε τη στάθμη λαδιού στο δοχείο λαδιού <sup>(4)</sup>.</li> <li>■ Αφαιρέστε το δοχείο λαδιού.</li> <li>■ Γεμίστε τώρα το δοχείο με ένα πεπιεσμένο λάδι πεπιεσμένου αέρα ιξώδους SAE20 αναλόγως.</li> <li>■ Ελέγξτε την ποσότητα έγχυσης του λαδιού μέσω του ποτηριού <sup>(5)</sup>.</li> <li>■ Κατά κανόνα, ο κοχλίας <sup>(6)</sup> πρέπει να κλείνει τελείως δεξιόστροφα και στη συνέχεια να ανοίγει ξανά κατά περίπου 1/4 έως 1/2 στροφή, περιστρέφοντάς τον αριστερόστροφα.</li> </ul>	
<p><b>Διαχωριστής νερού</b></p> <ul style="list-style-type: none"> <li>■ Ελέγξτε τη στάθμη του νερού στο διαχωριστή <sup>(2)</sup>.</li> <li>■ Ανοίξτε τη βαλβίδα <sup>(3)</sup> για να αποστραγγίσετε το νερό.</li> </ul>	

### 4.6 Διάθεση

Αποσυνδέστε τον αέρα και την παροχή ρεύματος.

Αφαιρέστε όλα τα μη μεταλλικά υλικά και αποθηκεύστε τα σύμφωνα με τους τοπικούς κανονισμούς.

Αφαιρέστε το λάδι από το μηχάνημα και αποθηκεύστε το σύμφωνα με τους τοπικούς κανονισμούς.

Ανακυκλώστε όλα τα μεταλλικά υλικά.



### **Κίνδυνος**

Το μηχάνημα περιέχει ορισμένες επικίνδυνες ουσίες.

Αυτές μπορούν να μολύνουν το περιβάλλον και να προκαλέσουν βλάβες στον ανθρώπινο οργανισμό.

Προσέξτε την κατάλληλη προσοχή και, εάν είναι απαραίτητο, προστατευτική ενδυμασία κατά το χειρισμό.

## 5 Δ'ΗΛΩΣΗ ΣΥΜΜΟΡΦΩΣΗΣ ΕΚ-ΕΕ

Σύμφωνα με την οδηγία για τα μηχανήματα 2006/42/ΕΚ, παράρτημα II 1Α, οδηγία για την ηλεκτρομαγνητική συμβατότητα 2014/30/ΕΕ, παράρτημα IV.

Αύξων αριθμός

Επωνυμία και πλήρης διεύθυνση του κατασκευαστή

**ATH-Heinl GmbH & Co. KG**  
Gewerbepark 9  
DE - 92278 Illschwang

Όνομα και διεύθυνση του εξουσιοδοτημένου αντιπροσώπου τεκμηρίωσης.

**ATH-Heinl GmbH & Co. KG**  
Gewerbepark 9  
DE - 92278 Illschwang

Με την παρούσα δηλώνουμε ότι το μηχανήμα που προσδιορίζεται παρακάτω, στην έκδοση που διαθέτουμε στην αγορά, συμμορφώνεται με τις σχετικές, θεμελιώδεις απαιτήσεις ασφάλειας και υγείας της οδηγίας 2006/42/ΕΚ της ΕΚ και της νομοθεσίας εναρμόνισης που απαριθμούνται παρακάτω.

**Περιγραφή του μηχανήματος**

**Πλατφόρμα ανύψωσης οχημάτων**

Ονομασία τύπου

ATH Comfort Lift 2.40XL

Το αντικείμενο της δήλωσης που περιγράφεται ανωτέρω συμμορφώνεται με την ακόλουθη σχετική ενωσιακή νομοθεσία εναρμόνισης

Οδηγία 2006/42/ΕΚ

Έχουν τηρηθεί τα ακόλουθα εναρμονισμένα πρότυπα και κανονισμοί

DIN EN ISO 12100:2010 (Ασφάλεια μηχανημάτων)  
DIN EN 1493:2010 (Οδηγία για τις μηχανές)  
DIN EN 60204-1: 2018 (Ασφάλεια μηχανημάτων)

Ινστιτούτο δοκιμών

**CTI-CEM International Ltd**  
Unit 200 Greenogue Business Park  
Grants Lane, Rathcoole,  
Co. Dublin. Ireland

Αριθμός αναφοράς τεχνικών δεδομένων

F-353-20-0726-22-01-E

Αριθμός πιστοποιητικού

C-353-20-0726-22-01-E2

**ATH-Heinl GmbH & Co. KG**

Gewerbepark 9  
DE - 92278 Illschwang



Hans Heinl  
(Διευθύνων Σύμβουλος)

**ΜΕΤΑΤΡΟΠΈΣ ΚΑΙ/Ή ΤΡΟΠΟΠΟΪΉΣΕΙΣ ΣΤΟ ΜΗΧΆΝΗΜΑ  
ΑΚΥΡΨΝΟΥΝ ΤΗΝ ΕΠΙΘΕΩΡΗΣΗ ΣΕ ΚΑΙ ΑΠΟΚΛΕΪΟΥΝ ΤΗΝ ΕΥΘΎΝΗ.**

## 6 ΠΑΡΑΡΤΗΜΑ

### 6.1 Ηλεκτρικό διάγραμμα κυκλώματος

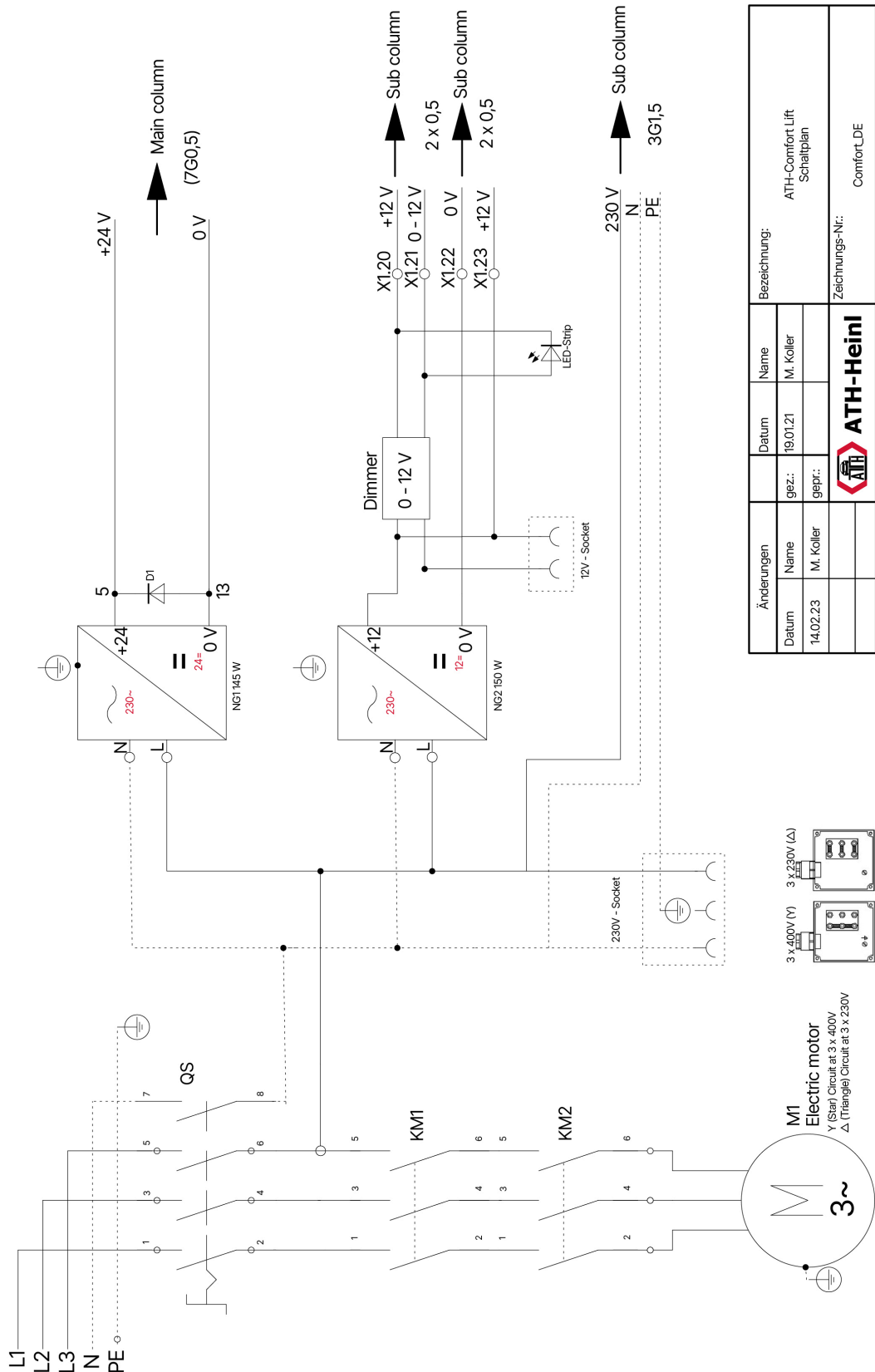

Änderungen		Datum	Name	Bezeichnung:	
Datum	14.02.23	gezt.	M. Koller	ATH-Comfort Lift Schaltplan	
		geprt.		Zeichnungs-Nr.: Comfort_DE	

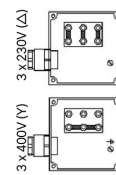

M1  
Electric motor  
Y (Star) Circuit at 3 x 400V  
Δ (Triangle) Circuit at 3 x 230V

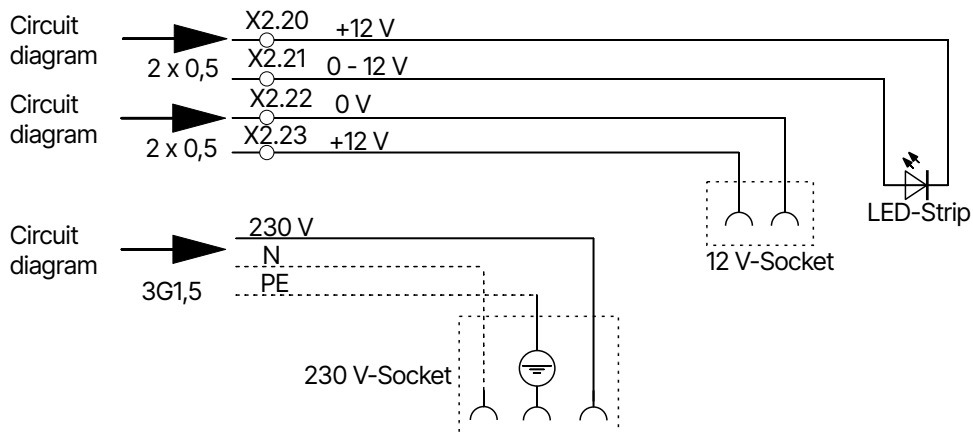
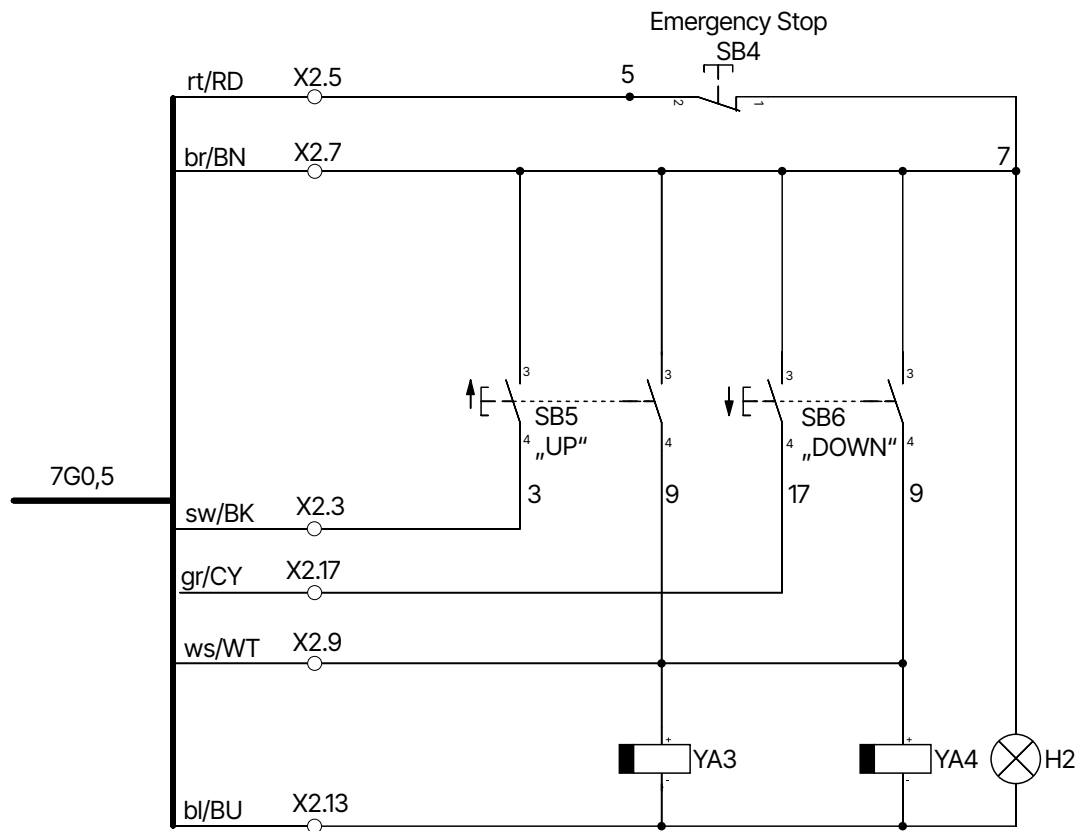

**H2** Λαμπτήρας ελέγχου  
**SB5** Κουμπί ανύψωσης  
**YA3** Μαγνητική ασφάλεια  
**X1** Ακροδέκτης

**SB4** Κουμπί διακοπής έκτακτης ανάγκης  
**SB6** Κουμπί καθόδου  
**YA4** Μαγνητικός δακτύλιος  
**X2** Ακροδέκτης σύνδεσης

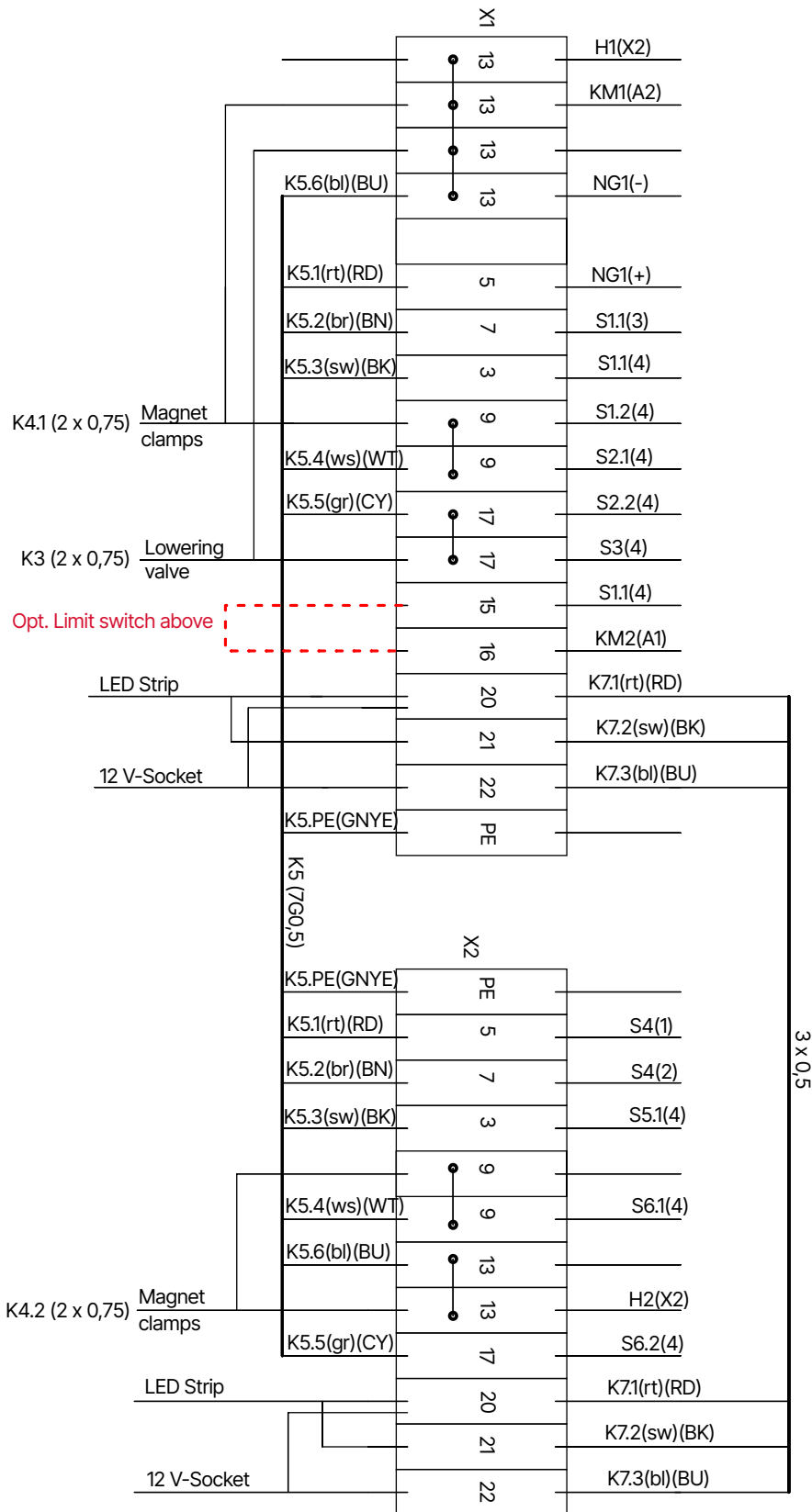

Name		ATH-Comfort Lift Klemmenplan	
Datum		19.01.21	
Name		M. Koller	
Datum		15.02.23	
Name		M. Koller	
gepr.:			
gepr.:			
Zeichnungs-Nr.:		Comfort_DE	
<b>ATH-Heini</b>			

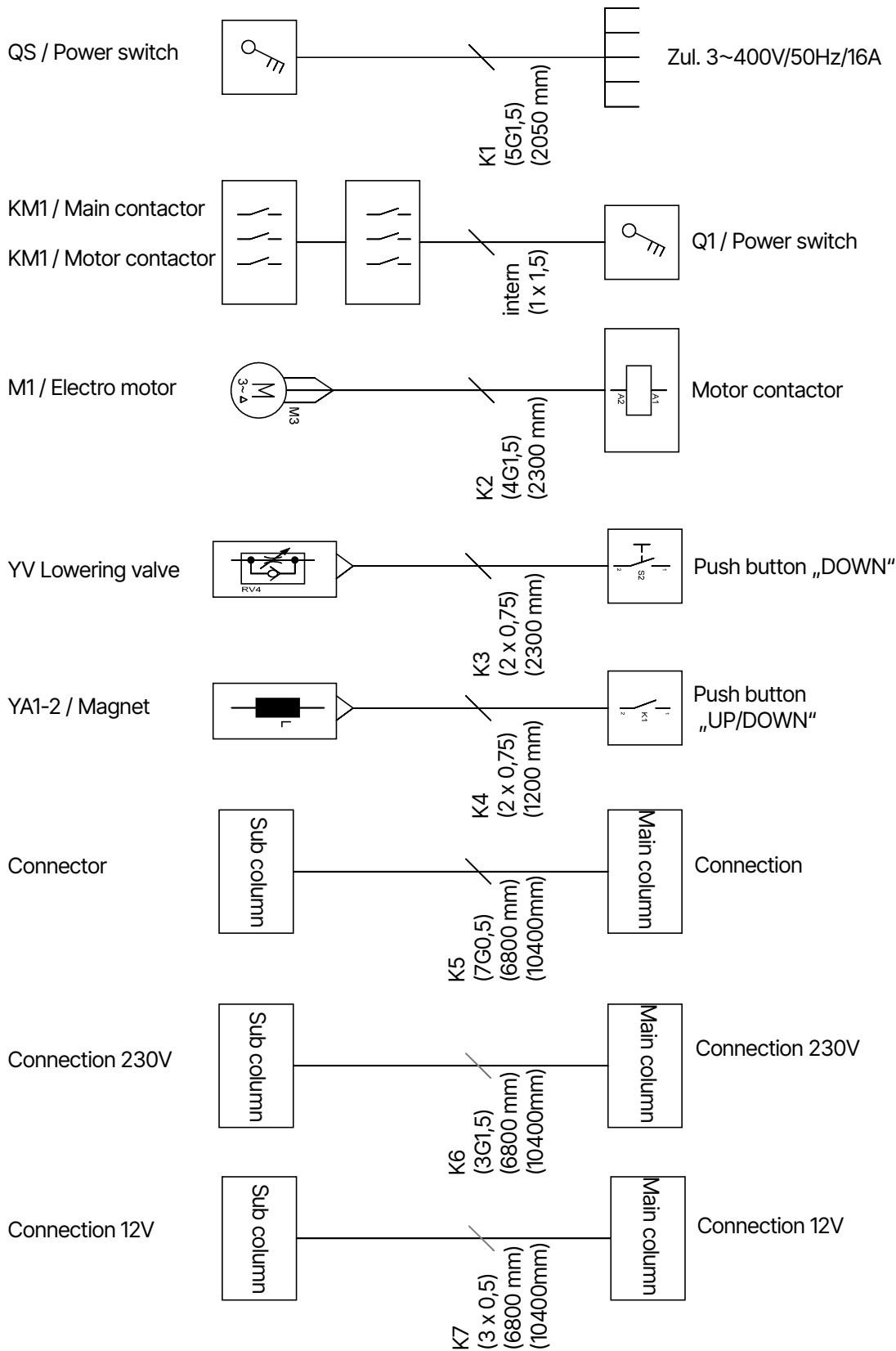

Änderungen		Datum		Bezeichnung:	
Name		Name		ATH-Comfort Lift	
M. Koller		M. Koller		Kabelliste	
Datum		Datum		Zeichnungs-Nr.:	
15.02.23		20.01.21		Comfort_DE	
M. Koller		M. Koller		ATH-Heini	

**Ανάθεση καλωδίων K5 (7G0.5)**

- 1/rt/RD** Διακοπή έκτακτης ανάγκης
- 3/sw/BK** Ανελκυστήρας

- 2/br/BN** Διακοπή έκτακτης ανάγκης
- 4/ws/WT** Χαμήλωμα (αναστολείς)

5/gr/CY Χαμήλωμα (βαλβίδα)  
gr/ge/GNVE PE (προστατευτική γείωση)

6/bl/BU 0V DC (24V)

## 6.2 Διάγραμμα υδραυλικού κυκλώματος

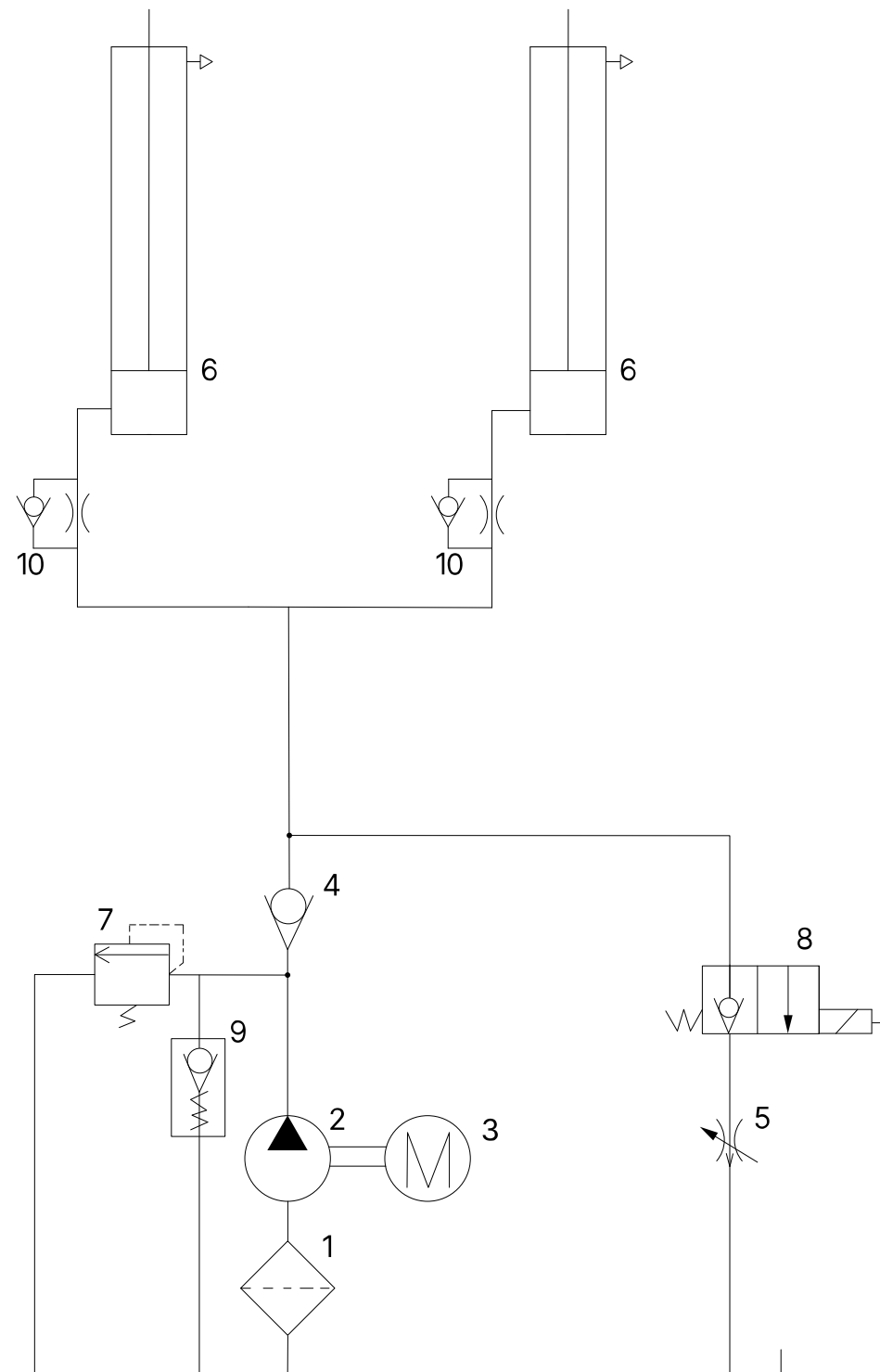

- |   |                            |   |                      |
|---|----------------------------|---|----------------------|
| 1 | Φίλτρο λαδιού              | 2 | Αντλία γранаζιών     |
| 3 | Κινητήρας                  | 4 | Βαλβίδα ελέγχου      |
| 5 | Ελεγκτής ταχύτητας μείωσης | 6 | Υδραυλικός κύλινδρος |



- 7 Βαλβίδα εκτόνωσης πίεσης
- 9 Βαλβίδα εκκίνησης

- 8 Βαλβίδα καθόδου
- 10 Γκάζι

### 6.3 Περιγραφή υδραυλικό μπλοκ

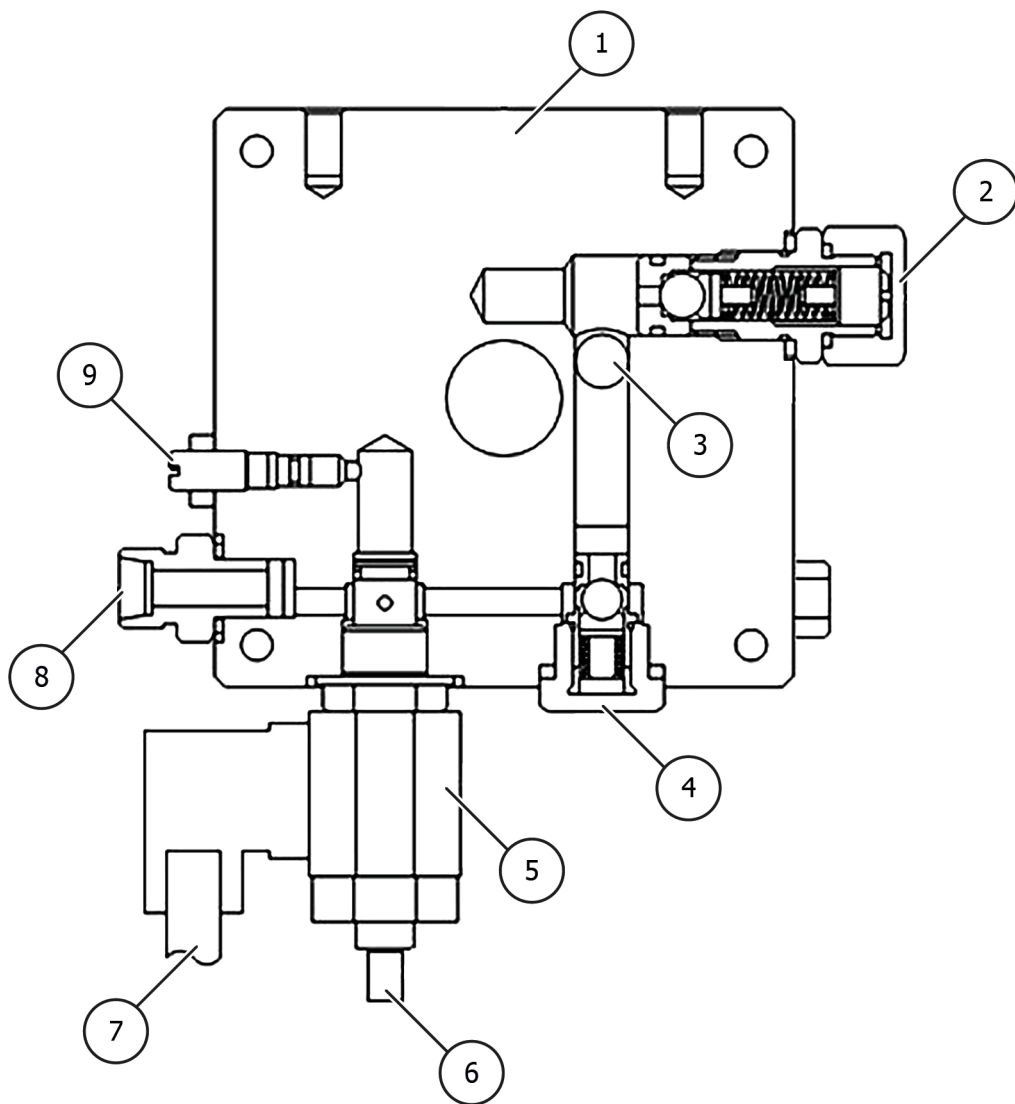

- |   |  |
|---|--|
| 1 Υδραυλικό μπλοκ                                     | 2 Βαλβίδα ανακούφισης πίεσης                     |
| 3 Είσοδος λαδιού από αντλία γραναζιών                 | 4 Βαλβίδα ελέγχου                                |
| 5 Ηλεκτρομαγνητικό πηνίο 24V DC για βαλβίδα χαμήλωσης | 6 Βαλβίδα με βίδα απελευθέρωσης έκτακτης ανάγκης |
| 7 Ηλεκτρική σύνδεση για ηλεκτρομαγνητικό πηνίο        | 8 Σύνδεση υδραυλικού σωλήνα                      |
| 9 Βαλβίδα μείωσης ταχύτητας                           |  |



## 7 ΚΑΡΤΑ ΕΓΓΥΗΣΗΣ

Διεύθυνση εμπόρου:	Διεύθυνση πελάτη:
Εταιρεία (αριθμός πελάτη, κατά περίπτωση):	Εταιρεία (αριθμός πελάτη, κατά περίπτωση):
Υπεύθυνος επικοινωνίας:	Υπεύθυνος επικοινωνίας:
Οδός:	Οδός:
ΤΚ & Πόλη:	Τ.Κ. & Πόλη:
Τηλέφωνο & Φαξ:	Τηλέφωνο & Φαξ:
Email:	Email:
Κατασκευαστής & Μοντέλο:	Μοντέλο: Έτος κατασκευής:
Σειριακός αριθμός:	Αριθμός αναφοράς:

### Περιγραφή μηνύματος:

### Περιγραφή των ανταλλακτικών που απαιτούνται:

Ανταλλακτικό:

Αριθμός ανταλλακτικού:

Αριθμός  
ανταλλακτικού:  
Ποσότητα:

### Σημαντικές σημειώσεις:

Η εγγύηση δεν καλύπτει ζημιές που προκλήθηκαν από ακατάλληλο χειρισμό, παραμελημένη συντήρηση ή μηχανική βλάβη. Για συστήματα που δεν έχουν εγκατασταθεί από εξουσιοδοτημένο εγκαταστάτη της ATH-Heinl, η εγγύηση περιορίζεται στην παροχή των απαραίτητων ανταλλακτικών.

### Ζημιές κατά τη μεταφορά:

Προφανές ελάττωμα

(Ορατή βλάβη μεταφοράς, σημείωση στο δελτίο αποστολής του μεταφορέα, αποστολή αντιγράφου του δελτίου αποστολής και φωτογραφιών αμέσως στην ATH-Heinl)

Κρυφό ελάττωμα

(Η ζημιά μεταφοράς εντοπίζεται μόνο κατά την αποσυσκευασία των εμπορευμάτων, αποστολή αναφοράς ζημιάς με φωτογραφίες στην ATH-Heinl εντός 24 ωρών)

Τόπος και ημερομηνία

Υπογραφή και σφραγίδα

## 7.1 Πεδίο εφαρμογής της εγγύησης προϊόντος

### Πέντε έτη

- Στη δομή της συσκευής

### Ένα έτος (υπό κανονικές συνθήκες/χρήση εντός του πεδίου εφαρμογής της εγγύησης)

- Στις μονάδες τροφοδοσίας
- Υδραυλικοί κύλινδροι
- Όλα τα άλλα εξαρτήματα φθοράς, όπως περιστρεφόμενοι δίσκοι, λαστιχένιες πλάκες, καλώδια, αλυσίδες, βαλβίδες, διακόπτες κ.λπ.

### Εξαίρεση από την εγγύηση

- Ελαττώματα που οφείλονται σε φυσιολογική φθορά, κακή χρήση, ζημιά κατά τη μεταφορά, ακατάλληλη εγκατάσταση, ένταση ή έλλειψη της απαιτούμενης συντήρησης.
- Βλάβες που οφείλονται σε αμέλεια ή μη τήρηση των καθορισμένων οδηγιών του παρόντος εγχειριδίου ή/και άλλων συνοδευτικών οδηγιών.
- Κανονική φθορά των εξαρτημάτων που απαιτούν σέρβις για να διατηρηθεί το προϊόν σε ασφαλή κατάσταση λειτουργίας.
- Οποιοδήποτε εξάρτημα έχει υποστεί ζημιά κατά τη μεταφορά.
- Άλλα εξαρτήματα που δεν έχουν αναφερθεί ρητά, αλλά αντιμετωπίζονται ως εξαρτήματα γενικής φθοράς.
- Υδατική ζημιά που προκαλείται, για παράδειγμα, από βροχή, υπερβολική υγρασία, διαβρωτικά περιβάλλοντα ή άλλους μολυσματικούς παράγοντες.
- Αισθητικά ελαττώματα που δεν επηρεάζουν τη λειτουργία.

### **Η ΕΓΓΥΗΣΗ ΔΕΝ ΙΣΧΥΕΙ ΕΑΝ Η ΚΑΡΤΑ ΕΓΓΥΗΣΗΣ ΔΕΝ ΈΧΕΙ ΑΠΟΣΤΑΛΕΙ ΣΤΗΝ ΑΤΗ-HEINL.**

Επισημαίνεται ότι ζημιές και δυσλειτουργίες που οφείλονται σε μη τήρηση των εργασιών συντήρησης και ρύθμισης (σύμφωνα με τις οδηγίες λειτουργίας ή/και τις οδηγίες), σε ελαττωματικές ηλεκτρικές συνδέσεις (περιστρεφόμενο πεδίο, ονομαστική τάση, προστασία ασφαλειών) ή σε ακατάλληλη χρήση (υπερφόρτωση, εγκατάσταση σε εξωτερικό χώρο, τεχνικές τροποποιήσεις) αποκλείουν την αξίωση εγγύησης!

**Υπόδειξη**

Το παρόν βιβλίο δοκιμών (συμπεριλαμβανομένου του πρωτοκόλλου) αποτελεί σημαντικό μέρος των οδηγιών λειτουργίας ή του προϊόντος.

**!!!ΠΑΡΑΚΑΛΟΥΜΕ ΦΥΛΑΞΤΕ ΤΟ ΠΡΟΣΕΚΤΙΚΑ!!!**

**Επιθεώρηση**

Το προϊόν πρέπει να επιθεωρείται από κατάλληλη και εγκεκριμένη εταιρεία ή φορέα μετά την ολοκλήρωση της εγκατάστασης, της παράδοσης, της διδασκαλίας, εάν είναι απαραίτητο, και στη συνέχεια σε τακτά χρονικά διαστήματα σύμφωνα με τους κανονισμούς και τις νομικές διατάξεις που ισχύουν στη χώρα λειτουργίας.

Σε περίπτωση τροποποιήσεων ή επεκτάσεων του τύπου του προϊόντος, πρέπει να τηρείται και να γίνεται αποδεκτό ένα πρόσθετο ημερολόγιο δοκιμών.

**Πεδίο επιθεώρησης**

Εκτός από την καλή λειτουργία, την καθαριότητα και τις προδιαγραφές συντήρησης, πρέπει να ελέγχονται ιδίως τα εξαρτήματα ολόκληρου του συστήματος που σχετίζονται με την ασφάλεια.



**Τεχνικά στοιχεία**

ανατρέξτε στις συνημμένες οδηγίες λειτουργίας

**Πινακίδα τύπου**

Σημειώστε όλα τα παρακάτω στοιχεία

Κατασκευαστής και τύπος των χρησιμοποιούμενων υλικών στερέωσης

 ATH-Heinl			
<b>Typ</b> Type		<b>Serien #</b> Serial #	
<b>Spannung</b> Voltage		<b>Baujahr</b> Year of built	
<b>Leistung</b> Power		<b>Tragkraft</b> Capacity	
 <b>CE</b>		Made by ATH-Heinl GmbH & Co.KG Gewerbepark 9   92278 Iilschwang GERMANY   Assembly in China	

## 8.1 Πρωτόκολλο εγκατάστασης και παράδοσης

Τοποθεσία εγκατάστασης:	Συσκευή/εγκατάσταση:
Εταιρεία:	Κατασκευαστής:
Οδός:	Τύπος/Μοντέλο:
Πόλη:	Αριθμός σειράς:
Χώρα:	Έτος κατασκευής:

Το προϊόν που αναφέρεται παραπάνω έχει συναρμολογηθεί, έχει ελεγχθεί ως προς τη λειτουργία και την ασφάλεια και έχει τεθεί σε λειτουργία. Η εγκατάσταση πραγματοποιήθηκε από:

- Ο χειριστής  Ο εμπειρογνώμονας

Ο χειριστής επιβεβαιώνει την ορθή εγκατάσταση του τύπου του προϊόντος, ότι έχει διαβάσει και κατανοήσει όλες τις πληροφορίες του παρόντος εγχειριδίου λειτουργίας και του πρωτοκόλλου και ότι τις τηρεί αναλόγως, καθώς και ότι διατηρεί τα έγγραφα αυτά προσβάσιμα στους εντεταλμένους χειριστές ανά πάσα στιγμή.

Ο χειριστής επιβεβαιώνει ότι μετά την εγκατάσταση και τη θέση σε λειτουργία από εκπαιδευμένο άτομο του κατασκευαστή ή εξουσιοδοτημένο αντιπρόσωπο (εμπειρογνώμονα), έχει λάβει οδηγίες σχετικά με τη λειτουργία, το χειρισμό, τις σχετικές με την ασφάλεια προδιαγραφές, τη συντήρηση και τη φροντίδα του μηχανήματος, έχει λάβει τα έγγραφα, τις πληροφορίες και τις προδιαγραφές του μηχανήματος και ότι το προϊόν λειτουργεί σωστά.

### ΣΗΜΑΝΤΙΚΉ ΣΗΜΕΪΩΣΗ:

#### ΣΕ ΠΕΡΙΠΤΩΣΗ ΠΟΥ ΔΕΝ ΠΛΗΡΟΥΝΤΑΙ ΤΑ ΠΑΡΑΠΑΝΩ ΣΗΜΕΪΑ, Η ΑΞΪΩΣΗ ΕΓΓΥΨΗΣΗΣ ΛΉΓΕΙ!

Η εγγύηση ισχύει μόνο σε περίπτωση τήρησης και απόδειξης της σωστής εγκατάστασης, παράδοσης, ενδεχομένως της διδασκαλίας του μηχανήματος καθώς και της ετήσιας συντήρησης από εξουσιοδοτημένο από τον κατασκευαστή ειδικό. Το διάστημα μεταξύ 2 διαστημάτων συντήρησης δεν πρέπει να υπερβαίνει τους 12 μήνες. Σε περίπτωση μη τυποποιημένης χρήσης ή χρήσης σε πολλές βάρδιες ή εποχιακή χρήση, πρέπει να συμφωνηθεί ½ ετήσια επιθεώρηση και συντήρηση.

Οι αξιώσεις εγγύησης γίνονται δεκτές μόνο εάν έχουν εκπληρωθεί όλα τα σημεία του πρωτοκόλλου και των οδηγιών λειτουργίας, η αξίωση υποβάλλεται αμέσως μετά την ανακάλυψη και το παρόν **πρωτόκολλο** αποστέλλεται **στον κατασκευαστή σε συνδυασμό με το πρωτόκολλο συντήρησης και, κατά περίπτωση, το πρωτόκολλο σέρβις.**

Επιπλέον, πρέπει να τηρούνται οι ειδικές πληροφορίες σχετικά με την εγγύηση (πεδίο εφαρμογής, αξιώσεις και προδιαγραφές), όπως περιγράφονται στις οδηγίες λειτουργίας.

Από την εγγύηση εξαιρούνται οι ζημιές και οι αξιώσεις που προκύπτουν από ακατάλληλο χειρισμό, παράλειψη συντήρησης και φροντίδας, χρήση ακατάλληλων ή μη προδιαγεγραμμένων υλικών συναρμολόγησης, λειτουργίας, συντήρησης και φροντίδας, μηχανικές βλάβες, επέμβαση στον εξοπλισμό χωρίς συνεννόηση ή από μη εξουσιοδοτημένους ειδικούς. Για συστήματα που δεν έχουν εγκατασταθεί από εξουσιοδοτημένο εμπειρογνώμονα, η εγγύηση περιορίζεται με συμφωνία του κατασκευαστή το πολύ στην παροχή των απαραίτητων ανταλλακτικών.

Ονοματεπώνυμο και σφραγίδα της εταιρείας του εμπειρογνώμονα, εάν είναι απαραίτητο αριθμός και όνομα VKH

Ημερομηνία και υπογραφή του εμπειρογνώμονα

Ονοματεπώνυμο και σφραγίδα της εταιρείας του φορέα εκμετάλλευσης

Ημερομηνία και υπογραφή του φορέα εκμετάλλευσης



## 8.2 Σχέδιο δοκιμών

Δοκιμές	1	2	3	4	5	6
Ημερομηνία						
Πινακίδα τύπου						
Σύντομες οδηγίες λειτουργίας						
Οδηγίες λειτουργίας						
Ετικέτα ασφαλείας						
Σήμανση για τη λειτουργία						
Περαιτέρω σήμανση						
Κατασκευή (παραμόρφωση, ρωγμές)						
Στήριξη και σταθερότητα						
Κατάσταση του δαπέδου από σκυρόδεμα (ρωγμές)						
Κατάσταση / γενική κατάσταση						
Κατάσταση / καθαριότητα						
Κατάσταση / συντήρηση και σφράγιση						
Κατάσταση / υγρά						
Κατάσταση / Λίπανση						
Κατάσταση / Αδρανή						
Κατάσταση / Drive						
Κατάσταση / Κινητήρας						
Κατάσταση / Κιβώτιο ταχυτήτων						
Κατάσταση / Κύλινδρος						
Κατάσταση / Βαλβίδα						
Κατάσταση / Ηλεκτρικός έλεγχος						
Κατάσταση / Ηλεκτρικοί διακόπτες						
Κατάσταση / Ηλεκτρικοί διακόπτες						
Κατάσταση / Ηλεκτρικές γραμμές						
Κατάσταση / Υδραυλικές γραμμές						
Κατάσταση / Υδραυλικά εξαρτήματα						
Κατάσταση / Πνευματικές γραμμές						
Κατάσταση / Πνευματική βιδωτή σύνδεση						
Κατάσταση / Στεγανότητα						
Κατάσταση / Μπουλόνια και ρουλεμάν						
Κατάσταση / Εξαρτήματα φθοράς						
Κατάσταση / Καλύμματα						

Δοκιμές	1	2	3	4	5	6
Ημερομηνία						
Κατάσταση / Λειτουργίες υπό φορτίο						
Κατάσταση / Εξαρτήματα σχετικά με την ασφάλεια						
Κατάσταση / Ηλεκτρική διάταξη ασφαλείας						
Κατάσταση / Υδραυλική διάταξη ασφαλείας						
Κατάσταση / Πνευματική διάταξη ασφαλείας						
Κατάσταση / Μηχανική διάταξη ασφαλείας						
Κατάσταση / Λειτουργίες υπό φορτίο						
Εκδοθέν αυτοκόλλητο επιθεώρησης						



### 8.3 Έκθεση επιθεώρησης

Οπτική επιθεώρηση (εξουσιοδοτημένος εμπειρογνώμονας)

#### Ευρήματα επιθεώρησης

Κατά την τακτική/εκτακτη επιθεώρηση/επανεπιθεώρηση\*.

Η συσκευή υποβλήθηκε σε δοκιμή επιχειρησιακής ετοιμότητας. Δεν διαπιστώθηκαν τα ακόλουθα\* ελαττώματα:

---

---

---

---

---

Πεδίο εφαρμογής της επιθεώρησης: Λειτουργική και οπτική επιθεώρηση σύμφωνα με τις προδιαγραφές  
Μερική επιθεώρηση εκκρεμεί:

---

---

Δεν υπάρχουν \*) αντιρρήσεις για τη θέση σε λειτουργία, δεν απαιτείται \*) επανέλεγχος.

---

---

(τόπος, ημερομηνία)

Επιβεβαίωση αποδοχής:

(Υπογραφή εμπειρογνώμονα)

(Όνομα εμπειρογνώμονα)

(Τίτλος εργασίας)

(Διεύθυνση)

(Απασχολείται από)

Χειριστής (σφραγίδα εταιρείας, ημερομηνία, υπογραφή)

Σημειωμένα ελαττώματα \*\*)

Διορθωμένες ελλείψεις \*\*)

---

---

\*) Παρακαλώ διαγράψτε όπου δεν ισχύει

\*\*\*) Επιβεβαίωση του φορέα εκμετάλλευσης ή εξουσιοδοτημένου εκπροσώπου με ημερομηνία και υπογραφή



Οπτική επιθεώρηση (εξουσιοδοτημένος εμπειρογνώμονας)

## Έκθεση επιθεώρησης

Σε τακτική/εκτακτη επιθεώρηση/επανεπιθεώρηση\*.

Η συσκευή υποβλήθηκε σε επιθεώρηση επιχειρησιακής ετοιμότητας. Δεν διαπιστώθηκαν τα ακόλουθα\* ελαττώματα:

---

---

---

---

---

Πεδίο εφαρμογής της επιθεώρησης: Λειτουργική και οπτική επιθεώρηση σύμφωνα με τις προδιαγραφές  
Μερική επιθεώρηση εκκρεμεί:

---

---

Δεν υπάρχουν \*) αντιρρήσεις για τη θέση σε λειτουργία, δεν απαιτούνται \*) επακόλουθες δοκιμές.

---

---

(τόπος, ημερομηνία)

Επιβεβαίωση αποδοχής:

(Υπογραφή εμπειρογνώμονα)

(Όνομα εμπειρογνώμονα)

(Τίτλος εργασίας)

(Διεύθυνση)

(Απασχολείται από)

Χειριστής (σφραγίδα εταιρείας, ημερομηνία, υπογραφή)

Σημειωμένα ελαττώματα \*\*)

Διορθωμένες ελλείψεις \*\*)

---

---

\*) Παρακαλώ διαγράψτε όπου δεν ισχύει

\*\*\*) Επιβεβαίωση του φορέα εκμετάλλευσης ή εξουσιοδοτημένου εκπροσώπου με ημερομηνία και υπογραφή



Οπτική επιθεώρηση (εξουσιοδοτημένος εμπειρογνώμονας)

## Έκθεση επιθεώρησης

Σε τακτική/εκτακτη επιθεώρηση/επανεπιθεώρηση\*.

Η συσκευή υποβλήθηκε σε επιθεώρηση επιχειρησιακής ετοιμότητας. Δεν διαπιστώθηκαν τα ακόλουθα\* ελαττώματα:

---

---

---

---

---

Πεδίο εφαρμογής της επιθεώρησης: Λειτουργική και οπτική επιθεώρηση σύμφωνα με τις προδιαγραφές  
Μερική επιθεώρηση εκκρεμεί:

---

---

Δεν υπάρχουν \*) αντιρρήσεις για τη θέση σε λειτουργία, δεν απαιτούνται \*) επακόλουθες δοκιμές.

---

---

(τόπος, ημερομηνία)

Επιβεβαίωση αποδοχής:

(Υπογραφή εμπειρογνώμονα)

(Όνομα εμπειρογνώμονα)

(Τίτλος εργασίας)

(Διεύθυνση)

(Απασχολείται από)

Χειριστής (σφραγίδα εταιρείας, ημερομηνία, υπογραφή)

Σημειωμένα ελαττώματα \*\*)

Διορθωμένες ελλείψεις \*\*)

---

---

\*) Παρακαλώ διαγράψτε όπου δεν ισχύει

\*\*\*) Επιβεβαίωση του φορέα εκμετάλλευσης ή εξουσιοδοτημένου εκπροσώπου με ημερομηνία και υπογραφή

Οπτική επιθεώρηση (εξουσιοδοτημένος εμπειρογνώμονας)

## Έκθεση επιθεώρησης

Σε τακτική/εκτακτη επιθεώρηση/επανεπιθεώρηση\*.

Η συσκευή υποβλήθηκε σε επιθεώρηση επιχειρησιακής ετοιμότητας. Δεν διαπιστώθηκαν τα ακόλουθα\* ελαττώματα:

---

---

---

---

---

Πεδίο εφαρμογής της επιθεώρησης: Λειτουργική και οπτική επιθεώρηση σύμφωνα με τις προδιαγραφές  
Μερική επιθεώρηση εκκρεμεί:

---

---

Δεν υπάρχουν \*) αντιρρήσεις για τη θέση σε λειτουργία, δεν απαιτούνται \*) επακόλουθες δοκιμές.

---

---

(τόπος, ημερομηνία)

Επιβεβαίωση αποδοχής:

(Υπογραφή εμπειρογνώμονα)

(Όνομα εμπειρογνώμονα)

(Τίτλος εργασίας)

(Διεύθυνση)

(Απασχολείται από)

Χειριστής (σφραγίδα εταιρείας, ημερομηνία, υπογραφή)

Σημειωμένα ελαττώματα \*\*)

Διορθωμένες ελλείψεις \*\*)

---

---

\*) Παρακαλώ διαγράψτε όπου δεν ισχύει

\*\*\*) Επιβεβαίωση του φορέα εκμετάλλευσης ή εξουσιοδοτημένου εκπροσώπου με ημερομηνία και υπογραφή



Οπτική επιθεώρηση (εξουσιοδοτημένος εμπειρογνώμονας)

## Έκθεση επιθεώρησης

Σε τακτική/έκτακτη επιθεώρηση/επανεπιθεώρηση\*.

Η συσκευή υποβλήθηκε σε επιθεώρηση επιχειρησιακής ετοιμότητας. Δεν διαπιστώθηκαν τα ακόλουθα\* ελαττώματα:

---

---

---

---

---

Πεδίο εφαρμογής της επιθεώρησης: Λειτουργική και οπτική επιθεώρηση σύμφωνα με τις προδιαγραφές  
Μερική επιθεώρηση εκκρεμεί:

---

---

Δεν υπάρχουν \*) αντιρρήσεις για τη θέση σε λειτουργία, δεν απαιτούνται \*) επακόλουθες δοκιμές.

---

---

(τόπος, ημερομηνία)

Επιβεβαίωση αποδοχής:

(Υπογραφή εμπειρογνώμονα)

(Όνομα εμπειρογνώμονα)

(Τίτλος εργασίας)

(Διεύθυνση)

(Απασχολείται από)

Χειριστής (σφραγίδα εταιρείας, ημερομηνία, υπογραφή)

Σημειωμένα ελαττώματα \*\*)

Διορθωμένες ελλείψεις \*\*)

\*) Παρακαλώ διαγράψτε όπου δεν ισχύει

\*\*\*) Επιβεβαίωση του φορέα εκμετάλλευσης ή εξουσιοδοτημένου εκπροσώπου με ημερομηνία και υπογραφή

Οπτική επιθεώρηση (εξουσιοδοτημένος εμπειρογνώμονας)

## Έκθεση επιθεώρησης

Σε τακτική/εκτακτη επιθεώρηση/επανεπιθεώρηση\*.

Η συσκευή υποβλήθηκε σε επιθεώρηση επιχειρησιακής ετοιμότητας. Δεν διαπιστώθηκαν τα ακόλουθα\* ελαττώματα:

---

---

---

---

---

Πεδίο εφαρμογής της επιθεώρησης: Λειτουργική και οπτική επιθεώρηση σύμφωνα με τις προδιαγραφές  
Μερική επιθεώρηση εκκρεμεί:

---

---

Δεν υπάρχουν \*) αντιρρήσεις για τη θέση σε λειτουργία, δεν απαιτούνται \*) επακόλουθες δοκιμές.

---

---

(τόπος, ημερομηνία)

Επιβεβαίωση αποδοχής:

(Υπογραφή εμπειρογνώμονα)

(Όνομα εμπειρογνώμονα)

(Τίτλος εργασίας)

(Διεύθυνση)

(Απασχολείται από)

Χειριστής (σφραγίδα εταιρείας, ημερομηνία, υπογραφή)

Σημειωμένα ελαττώματα \*\*)

Διορθωμένες ελλείψεις \*\*)

---

---

\*) Παρακαλώ διαγράψτε όπου δεν ισχύει

\*\*\*) Επιβεβαίωση του φορέα εκμετάλλευσης ή εξουσιοδοτημένου εκπροσώπου με ημερομηνία και υπογραφή





[www.ath-heinl.com](http://www.ath-heinl.com)

## ATH-Heinl GmbH & Co. KG

Gewerbepark 9  
D-92278 Illschwang  
Germany

Tel.: +49(0)9666 18801 00

Fax: +49(0)9666 18801 01

[info@ath-heinl.de](mailto:info@ath-heinl.de)  
[www.ath-heinl.com](http://www.ath-heinl.com)

