

HEBEBÜHNE

Installations-, Betriebs- und
Wartungshandbuch

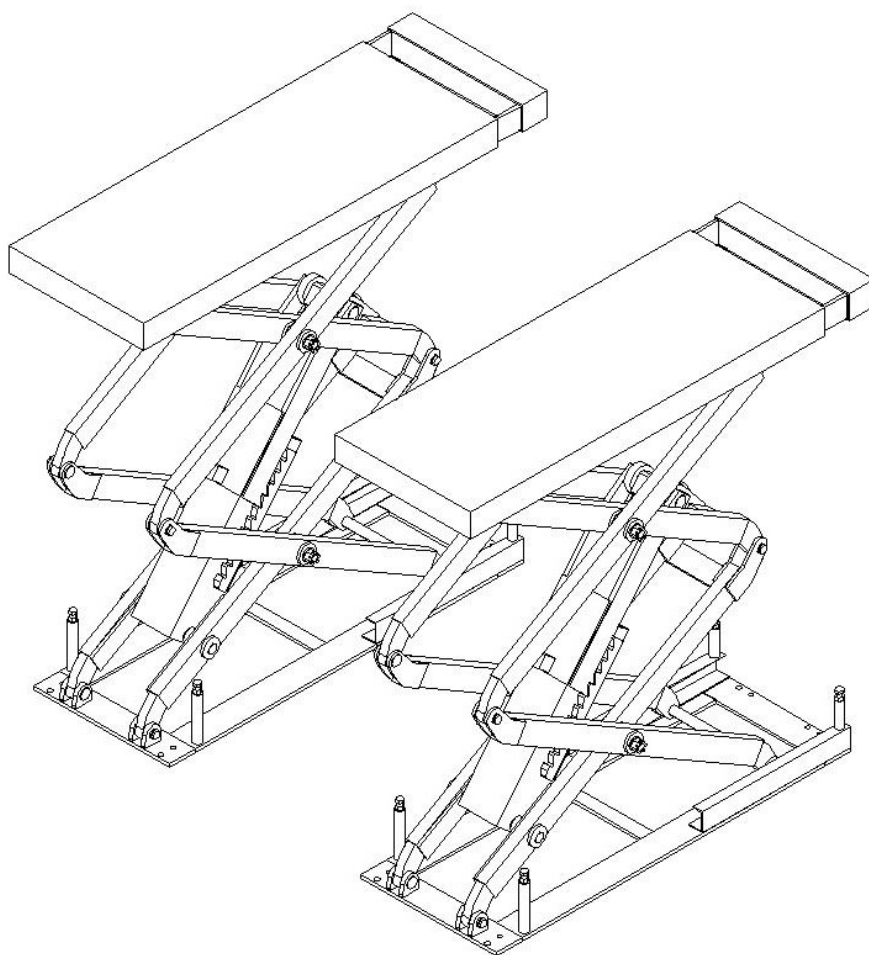

MODELL: WK 301MS

Benutzerhinweis

Vielen Dank für den Kauf unserer Produkte. Bitte lesen Sie dieses Handbuch sorgfältig durch, um den Lift sicher und ordnungsgemäß zu verwenden. Bewahren Sie das Handbuch an einem zugänglichen Ort auf, damit Sie bei Bedarf darin nachschlagen können.

- Dieses Handbuch gilt für das Modell:WK301MS
- Um sichere Arbeitsbedingungen zu gewährleisten Bitte lesen Sie dieses Handbuch zunächst sorgfältig durch.
- Bitte stellen Sie sicher, dass diese Anleitung eingehalten wird Endbenutzern zur Verfügung gestellt, um den sicheren Betrieb des Aufzugs zu gewährleisten.
- Verboten Arbeiten an einem Aufzug explosionsfähige Atmosphäre.

Die Vervielfältigung jeglicher Teile dieses Handbuchs in jeglicher Form ist ohne Genehmigung verboten.

DIE ANWEISUNGEN KÖNNEN OHNE VORHERIGE ANKÜNDIGUNG GEÄNDERT WERDEN.

INHALTSVERZEICHNIS

EINFÜHRUNG	1
VERPACKUNG, TRANSPORT UND LAGERUNG	1
Kapitel1 BESCHREIBUNG DES GERÄTS 1.1	3
UMFANG	3
1.2 DESIGNMERKMALE	3
1.3 KONFIGURATION	3
Kapitel2 SPEZIFIKATIONEN	4
2.1 WICHTIGSTE TECHNISCHE PARAMETER	4
2.2 ABMESSUNGEN	4
2.3 INSTALLATIONS DIAGRAMM	5
2.4 ZWECK DER AUSRÜSTUNG	5
Kapitel3 VORSICHTSMASSNAHMEN	6
Kapitel4 INSTALLATION	10
4.1 INSTALLATIONSANFORDERUNGEN	10
4.2 INSTALLATION	elf
Kapitel5 INBETRIEBNAHME	14
5.1 VORBEREITUNG	14
5.2 EINSTELLUNG	14
Kapitel6 BETRIEB	16
6.1 WARNHINWEISE	16
6.2 ANWEISUNGEN ZUM BETRIEB DER ELEKTRISCHEN ANLAGE	16
6.3 BETRIEB	17
6.4 EINSTELLEN DER ÖLVERSORGUNG (allgemeine technische Service)	17
6.5 NOTABFAHRT (WENN DER ELEKTRIZITÄT)	17
Kapitel7 WARTUNG	18
Kapitel8 FEHLERBEHEBUNG	19
ANWENDUNGBESONDERE HINWEISE	21

INHALTSVERZEICHNIS

ANWENDUNGB ERSATZTEILE -----	21
ANWENDUNG C HYDRAULIKDIAGRAMM -----	24
ANWENDUNG D SCHLAUCHANSCHLUSSDIAGRAMM -----	25
ANWENDUNG E SCHALTPLAN -----	26

EINFÜHRUNG



Dieses Handbuch richtet sich an Werkstattmitarbeiter, die als Bediener und Mechaniker (Techniker) tätig sind. Mitarbeiter müssen die Bedienungsanleitung sorgfältig lesen, bevor sie an der Hebebühne arbeiten. Dieses Handbuch enthält wesentliche Informationen über:

- Sicherheit für Bediener und Mechaniker.
- sichere Installation des Aufzugs.
- sicheren Betrieb des Aufzugs.

ANWEISUNGEN ZUR LAGERUNG



Diese Anleitung liegt dem Lift bei.

Es sollte in unmittelbarer Nähe der Hebebühne aufbewahrt werden, damit der Bediener und der Mechaniker (Techniker) es griffbereit haben. Im Bedarfsfall sollen sie es schnell finden und lesen.



Notwendig kennengelernt enthält das Wichtigste Warnungen. Abschnitt 3, die Information

Der Aufzug wurde gemäß europäischen Standards entwickelt und hergestellt.



Heben, Transportieren, Auspacken, Montage, Einrichtung und Inbetriebsetzung, Initial Einstellung, Prüfung, außerordentlich Service, Reparatur, Hauptstadt Reparatur und Demontage müssen ausgeführt werden von einem autorisierten autorisierten Händler bzw Service durchgeführt werden Produzentenzentrum.

Der Hersteller haftet nicht für Personenschäden oder Schäden an Fahrzeugen und anderen Gegenständen, wenn einer der oben genannten Vorgänge von einer anderen Person durchgeführt wird oder gegen die Betriebsvorschriften verstoßen wird.



Dieses Handbuch enthält Betriebs- und Sicherheitsaspekte, die für den Bediener und Mechaniker nützlich sein können. Für die beste Um den Aufzug und den ordnungsgemäßen Betrieb zu gewährleisten, muss das Personal dieses Handbuch lesen, bevor Arbeiten ausgeführt werden.

Auch notwendig in der Lage sein verstehen V Terminologie beherrschen, Reparatur- und Wartungsarbeiten durchführen, mit Beschreibungen und Zeichnungen arbeiten.

Darüber hinaus müssen Mechaniker und Bediener über technische und mechanische Kenntnisse verfügen.

- **OPERATOR:**Liftbetreiber.
- **MECHANIKER (TECHNIKER):**Spezialist, Durchführung von Standardwartungsarbeiten für Aufzüge



Der Hersteller behält sich das Recht vor, Änderungen an der Anleitung vorzunehmen, um das Design der Hebebühne zu verbessern.

VERPACKUNG, TRANSPORT UND LAGERUNG



Alles Verpacken, Heben, Entladung, Transport Und Auspacken Aufzug muss produziert ausschließlich qualifizierte Arbeitskräfte.

VERPACKUNG:

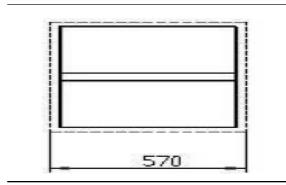

Reis.1

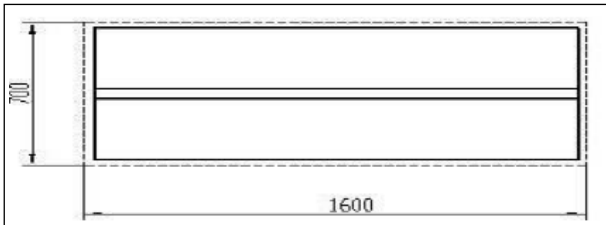

Reis.2

Standard Ausrüstung:

Ölschlauch und Zubehör, Frontplatte, Abdeckung (Box Nr. 1). Haupt- und Hilfshebebühne (Box Nr. 2). Powerblock (Box Nr. 3), .

Gesamt:3 Einheiten

TRANSPORT:



Die Verpackung kann mit einem Gabelstapler, Kran oder angehoben bzw. bewegt werden

Laufkran.

Im Falle einer Verwendung Schlingen
Um ein gefährliches Wackeln der Ladung zu vermeiden, ist die Mithilfe eines zweiten Mitarbeiters erforderlich.

Nach dem Be- und Entladen sollte der Lift per Seeschiff oder Auto transportiert werden.

Überprüfen Sie nach dem Auspacken den Lieferumfang anhand der Liste. Bei fehlenden Teilen, Mängeln an der Mechanik und Transportschäden prüfen Sie die Vollständigkeit anhand der Packliste in der beschädigten Verpackung und informieren Sie den Lieferanten über eventuelle Unstimmigkeiten.



Aufzug genug schwer!
Es ist verboten, es manuell zu laden, zu entladen und zu tragen. Die Sicherheit des Personals muss im Auge behalten werden.

Beim Be- und Entladen muss die Ladung wie in der Abbildung dargestellt platziert werden. (Abb. 3)

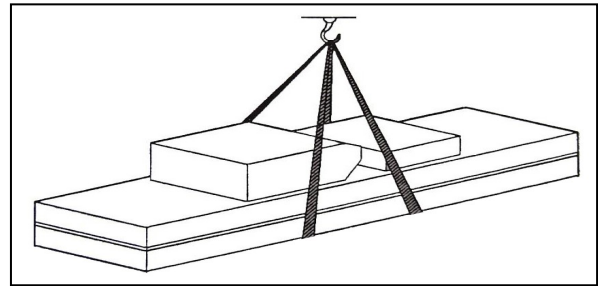

Reis.3

LAGERUNG:

- Der Aufzug muss in einem Lagerhaus gelagert werden. Bei Lagerung im Freien sollte die Einwirkung von Niederschlägen vermieden werden.
- Verwenden Sie beim Transport einen LKW, den Transport per Schiff in einem Container.
- Der Powerblock sollte während des Transports vertikal aufgestellt werden, um die Gefahr eines Zusammenstoßes mit anderen Gegenständen auszuschließen.
- Lagertemperatur Lift -25°C -55°C

Abschnitt 1 BESCHREIBUNG DES LIFTS

1.1 ANWENDUNG

Modell einer Scherenhebebühne HXL6430

Es wird zum Heben von Fahrzeugen verwendet, deren Gewicht 3000 kg nicht überschreitet, und eignet sich für den Einsatz bei der Inspektion, Wartung und Reparatur von Fahrzeugen. Der Aufzug kann ohne zusätzliche Aufbauten und ohne Sichtloch im Keller oder auf dem Boden installiert werden.

1.2 DESIGNMERKMALE

- Verwendung Schere Entwürfe darin ertrunken Boden ohne zusätzlich Strukturen und ein Sichtloch auf einem kleinen Gebiet.
- Autonomes Netzteil mit Niederspannungssteuermechanismus mit hoher Arbeitssicherheit.
- Hydraulischer, gleichphasiger Zylinder, Synchronisation der Hebebühnen.
- Es verfügt über zwei Sicherheitssysteme: eine hydraulische Verriegelung und eine mechanische Verriegelung.
- Es verfügt über ein Sicherheitsventil und einen stoßfesten Mechanismus bei Ausfall des Hydrauliksystems und Überlastung. Wenn der Ölschlauch reißt, kann die Hebebühne nicht sofort herunterfallen.
- Hydraulikteile Und elektrische Systeme Hohe Qualität, hergestellt in Italien, Deutschland, Japan und anderen Ländern.
- Bei Stromausfall kann das Absenken manuell erfolgen.

1.3 GERÄT

Ausrüstung:

- Liftbasis (An welche installierte Ausrüstung)

- Liftrahmen (Liftkörper und Basis für Sicherheitssystem)
- Antriebseinheit (Gerät, das den Betrieb des Aufzugs steuert)

Base:

Die Basis des Aufzugs besteht aus Zement und Beton.

Rahmen:

Bestehend aus Stahlrahmen, Haupthebepattform, beweglicher Platte, pneumatischer Doppelkupplung, Hydraulikölbehälter.

Leistungsblock:

An Leistung Block platziert Management Reservoir für Hydraulik Öl sand Hydraulikpumpe, Ventile und andere Elemente. Auf dem Powerblock befindet sich elektrisches System.

Die Scherenhebebühne ist konzipiert Zum Heben von Fahrzeugen unterschiedlicher Art ist eine anderweitige Nutzung der Hebebühne untersagt. Der Lift ist nicht für Wascharbeiten geeignet. Es ist verboten, Fahrzeuge anzuheben, deren Gewicht den maximal zulässigen Wert überschreitet.

Kapitel2 SPEZIFIKATIONEN

2.1 WICHTIGSTE TECHNISCHE DATEN

EIGENSCHAFTEN

Modell Nr.	Woche 3 01MS
Art des Antriebs	Elektrohydraulisch
Belastbarkeit	3000kg
Max. hochheben	2080 mm
Mindest. Höhe	330mm
Plattformlänge	1550-1750 mm
Plattformbreite	550mm
Anstiegszeit	≤50 Sek
Abstiegszeit	≤60 Sek
Gesamtlänge	1550 mm
Gesamtbreite	1900 mm
Gewicht	700kg
Stromversorgung	Wechselstrom 400 V oder 230 V ± 5 % 50Hz
Leistung	2,2 kW
hydraulisch Öl	20l nicht enthalten Lieferungen
Luftdruck	6-8 kg/cm2
Arbeitstemperatur	5-40°C
Feuchtigkeit	30-95 %
Geräuschpegel	< 76 dB
Höhe über dem Niveau Meere	≤1000M
Temperatur gespeichert	UICdH - 25°C~55°C

2.2 ABMESSUNGEN

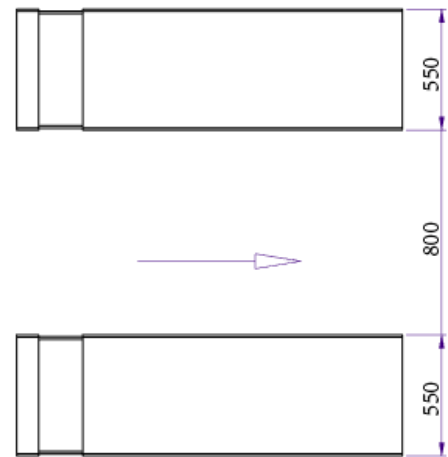
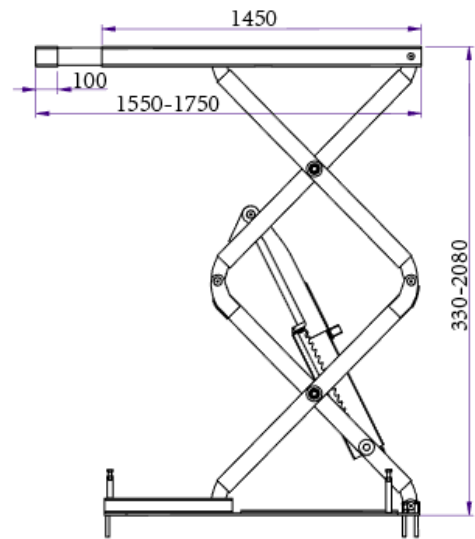

Reis.4

Elektromotor

Typ.....Y90L Maximale
 Leistung..... 2,2 kW Maximale
 Spannung.....AC 400 oder 230 V ± 5 % Maximaler
 Verbrauch..... 400 V: 5 A
230V:10A
 Maximale Frequenz.....50 Hz Anzahl
 der Pole.....4
 Geschwindigkeit..... 1450 U/min
 Bauform.....B14
 Isolationsklasse.....F

Verwenden Sie beim Anschluss des Motors die beigefügten Diagramme. Die Drehrichtung des Motors ist im Uhrzeigersinn.

Pumpe

Typ.....P4.3
 Modell.....Zahnradpumpe
 Maximale Performance.....2,0 cm³/U
 Anschlussart.....Anschluss Ablassventil

Konstanter Betriebsdruck.....210bar
 Durchschnittlicher Betriebsdruck.....150-300bar

2.3 INSTALLATIONS DIAGRAMM

Anforderungen:

- Art des Betons 425#, Aushärtezeit – 15 Tage
- klar Base Schicht, Dicke Beton ≥ 150 mm, Fehler in voller Länge Gießen von Beton ≤ 10 mm

Energiequellen:

- an die Steckdose des Steuergerätes anschließen (400V oder 230V 15A)
- an den Druckluftversorgungsschlauch des Steuergerätes anschließen (z8x6mm)

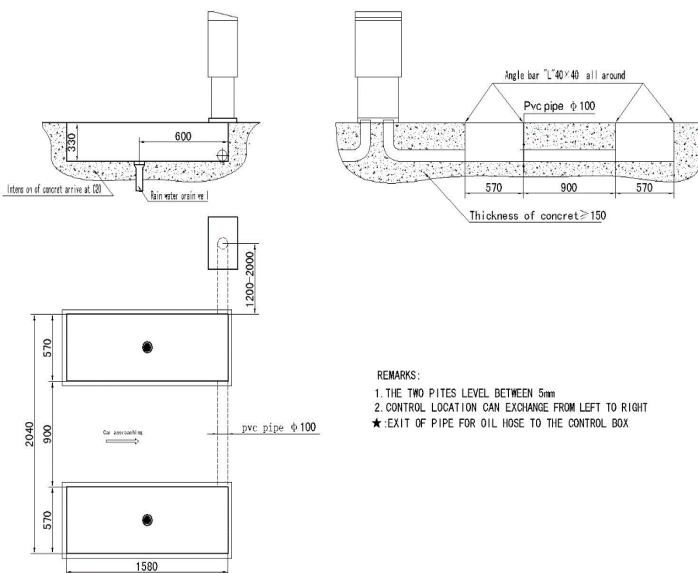

Reis5



Notiz: Basis unter Plattformen P1, P2 ist konkret Struktur, deren Fläche sein soll 2500x 2500mm bei Dicke Beton ≥ 150 mm.

Dicke Beton Gründe Undsein Höhe sind wichtige Punkte bei der Installation des Aufzugs.

2.4 VERWENDUNG DES GERÄTS

Diese Hebebühne ist für den Einsatz bei fast allen Fahrzeugtypen geeignet, deren Gewicht und Gesamtabmessungen die unten angegebenen Parameter nicht überschreiten.

GEWICHTSBESCHRÄNKUNG

Das Maximalgewicht darf nicht überschritten werden 3000 kg

MAXIMALE FAHRZEUGABMESSUNGEN:

Das folgende Diagramm veranschaulicht die Kriterien, die zur Bestimmung der Betriebsgrenzen von Aufzügen verwendet werden.

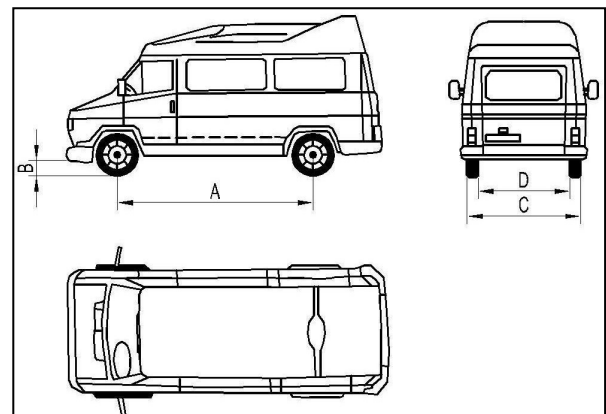

Reis.6

	3.000 kg	
	Mindest. (mm)	Max. (mm)
A	1900	4000
B	100	
C		1900
D	900	

Kapitel3 VORSICHTSMASSNAHMEN



**VERFÜGBAR KONTAKT UNTERE
KÖRPERELEMENTE AUTO MIT
AUFZUGSTEILE, BESONDERS IN
SPORTWAGEN.**

Die Hebebühne kann auch für den Transport von Fahrzeugen mit Sondergrößen innerhalb der angegebenen Tragfähigkeit verwendet werden.

Es ist auch notwendig, den sicheren Arbeitsbereich für das Personal unter Berücksichtigung der nicht standardmäßigen Abmessungen des Fahrzeugs zu bestimmen.



**Lesen Sie die Daten sorgfältig durch
Abschnitt, da er wichtige Informationen enthält
verhältnismäßig Sicherheit
Operator Undggf. andere Mitarbeiter
unbefugte Benutzung des Aufzugs.**



**Management enthält Intelligenz Ö
einige gefährliche oder riskante Situationen, die
während des Betriebs oder der Reparatur des
Hebemechanismus auftreten können, über die am
Aufzug installierten Sicherheitsvorrichtungen und
deren Verwendung, über das Verfahren zur Bedienung
des Mechanismus.**



**Der Lift ist zum Heben konzipiert
Fahrzeuge und deren erhöhte Position in der
Werkstatt. Jede andere Verwendung des Liftes gilt
als unsachgemäße Verwendung. Der Lift darf
nicht verwendet werden für:**

- Durchführung von Wascharbeiten;
- Heben von Personal;
- Verwendung als Presse;
- Anwendungen als Aufzug;
- Als Wagenheber zum Anheben der Fahrzeugkarosserie oder zum Radwechsel verwenden.



**Hersteller
Verantwortung für Verletzung Nicht Bären
Schäden am Fahrzeug oder andere Sachschäden, von Leuten,
die durch unsachgemäßen Gebrauch der
Hebebühne entstehen.**

Beim Heben und Senken muss sich der Bediener im Kontrollbereich befinden, wie in der Abbildung dargestellt.

In der Abbildung: Die Anwesenheit von Personen im Gefahrenbereich ist strengstens zu beachten verboten. Bei der Durchführung von Arbeiten ist der Aufenthalt im Bereich unter dem Fahrzeug gestattet, wenn dieses angehoben und die Plattformen befestigt sind, d. h. die mechanischen Schutzvorrichtungen funktionieren (zum Beispiel: die Fangvorrichtung ist blockiert).



**VERBOTEN AUSBEUTEN
DER AUFZUG OHNE SICHERHEITSVORRICHTUNGEN
ODER MIT DEAKTIVIERTEN
SCHUTZVORRICHTUNGEN.**

DIE NICHTBEACHTUNG DIESER ANFORDERUNG KANN ZU SCHWEREN VERLETZUNGEN VON PERSONEN UND DER UNMÖGLICHKEIT DER REPARATUR DER HEBEBÜHNE UND DES FAHRZEUGS IN FOLGE EINES UNFALLS FÜHREN.

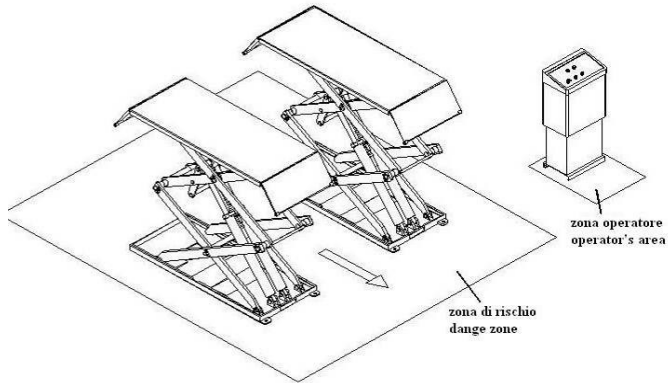

Reis.7

VORSICHTSMASSNAHMEN



Betreiber und Installateur sind verpflichtet, diese einzuhalten

Vorschriften und Anforderungen nationaler Normen.

Darüber hinaus muss der Betreiber und Installateur:

- Arbeiten Sie immer in einem dafür vorgesehenen Bereich, wie im Handbuch angegeben.
- Entfernen oder entfernen Sie niemals Sicherheitsvorrichtungen, mechanische, elektrische oder andere Sicherheitsvorrichtungen.
- lesen Anmerkungen, betreffend Sicherheitsvorrichtungen, die am Hebemechanismus angebracht sind, und die in dieser Anleitung beschriebenen Sicherheitsinformationen.

Sicherheitshinweise:



WARNUNG:

steht für gefährliche Situationen und/oder Handlungen, die zu leichten Verletzungen des Personals und/oder Schäden an der Hebebühne, dem Fahrzeug oder anderem Eigentum führen können.



AUFMERKSAMKEIT: deutet auf möglich hin Gefahren, die zu schweren Verletzungen oder Sachschäden führen können.



ACHTUNG ELEKTRISCH

Am Lift sind Sicherheitssymbole angebracht, bei denen die Gefahr eines Stromschlags besteht.

Niederlagen AKTUELL: speziell

GEFÄHRLICH SITUATIONEN UNDSCHÜTZEND GERÄTE

Es ist notwendig, die Wahrscheinlichkeit einer Gefahr für Bediener und Servicepersonal abzuschätzen, wenn das Fahrzeug in angehobenem Zustand auf Plattformen installiert wird, und sich der vom Hersteller bereitgestellten Schutzvorrichtungen bewusst zu sein, um das Auftreten solcher Gefahren zu reduzieren.

Für einen optimalen Schutz von Mensch und Fahrzeug sind folgende Anforderungen zu beachten:

- Betreten Sie beim Heben nicht den Gefahrenbereich Auto (Abb. 7)
- Stellen Sie sicher, dass das Fahrzeug ordnungsgemäß installiert ist Skilift (Reis.8)

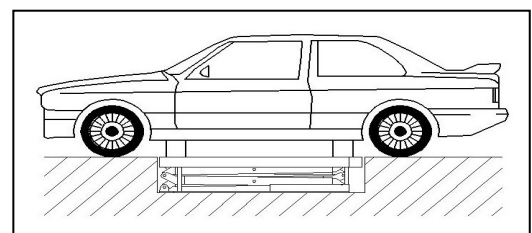

Reis.8

- Heben Sie Autos mit dem zulässigen Gewicht und den zulässigen Abmessungen an und überschreiten Sie nicht die zulässige Hubhöhe.
- Stellen Sie sicher, dass sich beim Heben und Senken des Fahrzeugs sowie bei Wartungsarbeiten keine Personen auf den Plattformen befinden.

HAUPTGEFAHREN BEIM HEBEN UND SENKEN

Die folgenden Schutzeinrichtungen dienen zum Schutz vor Überlastungen oder bei einem Motorsausfall der Hebebühne.

Bei Überlast öffnet sich das Ablassventil und das Öl fließt in den Tank **(Reis.9)**.

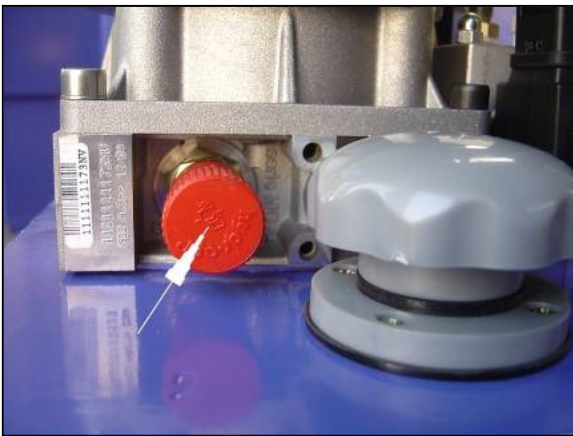

Reis.9

Der untere Teil jedes Hydraulikzylinders ist mit einer Vibrationsdämpfung ausgestattet und Blockierung Ventile. Sollte der Ölschlauch im Hydrauliksystem aufgrund eines Risses undicht sein, wird dieses Ventil aktiviert und begrenzt die Geschwindigkeit der Plattform **(Reis.10)**.



Reis.10

Der Sicherheits-Zahnstangen-Ritzel-Mechanismus schützt das Personal unter der Hebebühne im Falle eines Ausfalls anderer Sicherheitssysteme. Die Integrität des Getriebemoduls und die Zuverlässigkeit des Eingriffs der Zähne von Zahnstange und Ritzel sollten überprüft werden **(Reis.elf)**.



Reis.elf



Für normal arbeiten Alle Sicherheitseinrichtungen müssen in einwandfreiem Zustand sein.



GESUNDHEITSRISIKEN MITARBEITER

Dieser Absatz veranschaulicht die Gefahrensituationen der Bediener, Installateur oder jede andere Person im Arbeitsbereich des Aufzugs bei unsachgemäßem Betrieb der Anlage ausgesetzt sein kann.



VERSCHIEBUNGSGEFAHR

Diese gefährliche Situation kann auftreten, wenn sich der Bediener beim Betrieb des Lifts nicht im vorgesehenen Bereich in der Nähe des Bedienfelds befindet.

Beim Abstieg Plattformen und Fahrzeuge Der Bediener darf sich nicht unter der mobilen Einheit aufhalten. Während dieser Zeit muss sich der Bediener stets im Kontrollbereich aufhalten. **(Reis.7)**.



STOSSGEFAHR

Bevor Sie mit dem Heben oder Senken von Plattformen beginnen, stellen Sie sicher, dass sich keine Personen im Gefahrenbereich aufhalten. Bei Hebebühnen in geringer Höhe besteht die Gefahr, dass nicht farblich hervorgehobene Teile der Hebebühne getroffen werden.



STURZGEFAHR (PERSONAL)

Während des Absenkens der Plattformen und der Kabine ist es dem Wartungspersonal verboten, sich auf die beweglichen Teile der Hebebühne zu stellen oder in das auf der Hebebühne befindliche Fahrzeug einzusteigen.



STURZGEFAHR (FAHRZEUG)

Achtung tritt aufgrund von Fehlern auf Installation des Fahrzeugs auf Plattformen oder Nichtübereinstimmung der Abmessungen und des Gewichts des Fahrzeugs mit den festgelegten Anforderungen.

Beim Bewegen von Plattformen muss der Automotor ausgeschaltet sein.

Es ist strengstens verboten, Gegenstände unter den Lift und auf seine beweglichen Teile zu legen.

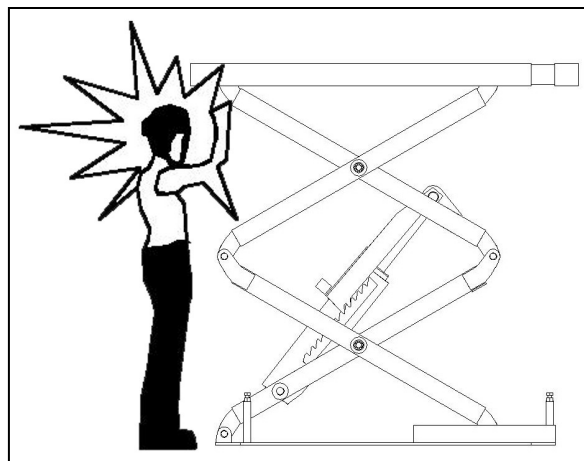

Reis.12

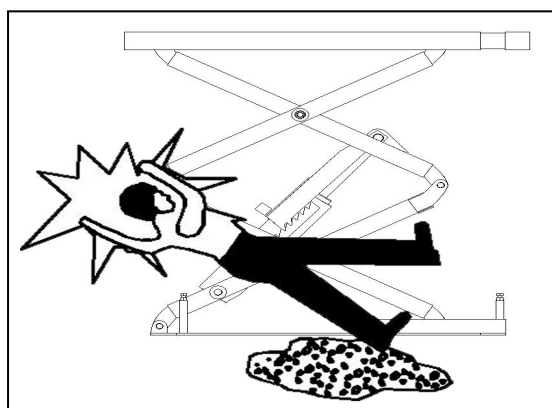

Reis.13



Rutschgefahr

Es kann eine Gefahr entstehen, wenn Schmiermittel auf der Arbeitsfläche in der Nähe der Hebebühne verschüttet wird. Halten Sie den Arbeitsbereich rund um den Hebe Mechanismus und die beweglichen Plattformen sauber und wischen Sie Ölflecken sofort ab.



GEFAHR DER GEFAHR ELEKTRISCHER SCHOCK

An Stellen mit isolierten elektrischen Leitungen und beschädigten Elektrogeräten besteht die Gefahr eines Stromschlags.

Es ist verboten, Wasserstrahlen, Dampf, Hochdruckreiniger, Lösungsmittel oder Farbe in unmittelbarer Nähe der Hebebühne auf die Hebebühne zu richten. Vermeiden Sie, dass diese Substanzen auf das elektrische Bedienfeld des Lifts gelangen.



GEFÄHRLICHE SITUATIONEN DURCH SCHLECHTE BELEUCHTUNG

Die Arbeitsbereiche von Bedienern und Technikern rund um den Aufzug müssen gemäß den örtlichen Vorschriften gut beleuchtet sein.

Beim Heben und Senken muss der Bediener die Bewegung der Plattformen der Hebebühne überwachen und sich im Bereich des Bedieners aufhalten. Verwenden Sie beim Heben und Senken die Polster unter dem unteren Teil des Fahrzeugrahmens.



Verboten abheben Sicherheit
Geräte. Überschreiten Sie nicht die zulässige
Tragfähigkeit des Lifts. Vor Hebearbeiten müssen
die Fahrzeuge entladen werden.



Wichtig aufmerksam folgen alle
Beachten Sie die Anweisungen in dieser Anleitung, die sich auf die
Betriebs-, Wartungs- und Sicherheitsvorschriften bei der Arbeit
mit der Hebebühne beziehen.

Kapitel4 INSTALLATION



**NUR AUSGEBILDET UND
AUTORISIERT MITARBEITER
DÜRFEN DIESE ARBEITEN DURCHFÜHREN.
SOLLEN DEFINITIV
BEOBACHTEN LEISTUNG DATEN
MASSNAHMEN ZUR VERMEIDUNG MÖGLICHER
SCHÄDEN AUFZUG ODER
PERSONENVERLETZUNG.**

4.1 INSTALLATIONSANFORDERUNGEN

- Der Aufzug muss in einem bestimmten Abstand zu Hindernissen installiert werden: Wänden, Säulen, anderen Geräten (**Abb. 14**)
- Mindestabstand zu Wänden: 1000 mm, unter Berücksichtigung des Platzbedarfs, den der Bediener für eine bequeme Bewegung benötigt. Es ist außerdem erforderlich, einen zusätzlichen Bereich für die Steuereinheit und einen Fluchtweg für den Fall vorzusehen
Notfall.
- Bringen Sie die Hebebühne vor der Installation zu sich
Der Arbeitsbereich ist eine Quelle elektrischer und pneumatischer Energie.
- Raumhöhe mindestens 4000 mm
- Der Lift wird auf einem ebenen Boden mit ausreichender Festigkeit installiert ($\geq 250 \text{ kg/cm}^2$, Betondicke $\geq 150 \text{ mm}$)
- Alle Teile des Lifts müssen gut beleuchtet sein, um Einstellungen und Wartungsarbeiten ordnungsgemäß durchführen zu können. Es sollten keine dunklen Zonen, Blend- und Reflexionsbereiche vorhanden sein.
- Vor der Installation des Aufzugs muss die Unversehrtheit der Komponenten überprüft werden.

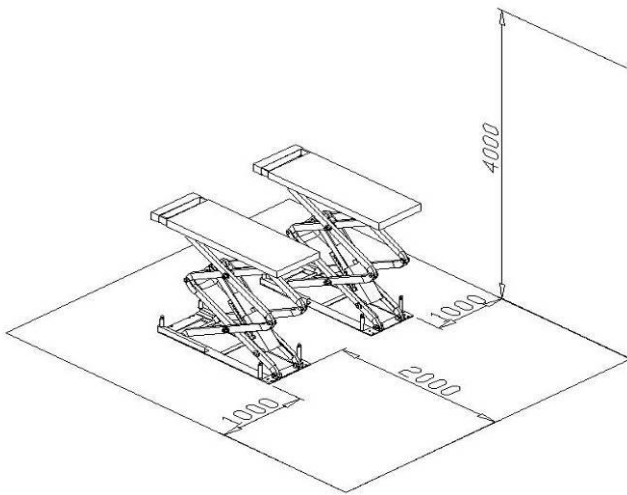

Reis.14

Empfehlungen für Transport und Lagerung sind im Kapitel beschrieben
TRANSPORT UND LAGERUNG auf Seite 1

4.2 INSTALLATION

4.2.1 PLATTFORMINSTALLATION

- Positionieren Sie beide Plattformen am gewählten Installationsort
- Der untere Teil des Ölzyinders befindet sich an der Vorderseite des Geräts (Einfahrtsrichtung des Fahrzeugs).
- Verwenden Sie zum Anheben der Plattformen einen Gabelstapler oder ein anderes Hebegerät (**Reis. 15**) und stellen Sie sicher Sicherheitsmechanismen des Gerätes aktiviert und verriegelt sind

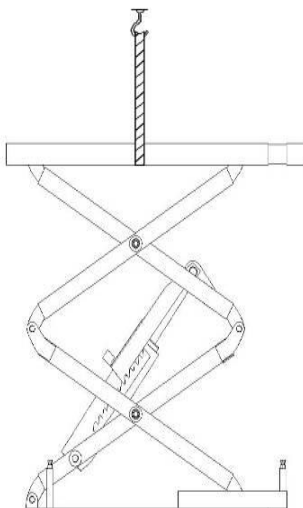

Reis.15



Um eine Ablehnung zu vermeiden

Um die Sicherheitsvorrichtungen des Lifts zu schützen, können Sie den mittleren Teil der Verbindungsstütze mit einem Holzklötz blockieren.

Arbeiten Sie nicht unter der Hebebühne und versuchen Sie nicht, die Hebebühne anzuheben oder abzusenken, es sei denn, das Hydrauliksystem ist mit Öl gefüllt.

- Bewegliche Plattformen Abstand anpassen Stellen Sie sicher, dass sie parallel zueinander sind. Aufzug zwischen ihnen

4.2.2 ANSCHLUSS DER STROMLEITUNGEN

Elektrische Verkabelung und Ölleitung entsprechend anschließen **Anwendungen** am Ende dieses Handbuchs



Nur hydraulisch Schließen Sie die Pneumatikleitung an. nach Verbindungen Sie können Systeme

Bei Verbindung Erdölleitung Und Achten Sie besonders darauf, dass beim Einführen des Rohres keine Fremdkörper in den Öl- und Pneumatikkreislauf gelangen, die zu Schäden am Hydrauliksystem führen können

4.2.3 ANSCHLUSS AN DAS STROMNETZ



Nur Mitarbeiter, Vergangenheit Zur Durchführung dieser Arbeiten ist eine spezielle Ausbildung zulässig.

- Öffnen Sie die vordere Abdeckung des Steuerkastens
- Elektrischer Anschluss: 3-phasige 5-adrige Anschlusskabel 400VAC (3x2,5 mm²+An die Klemmen werden 2 x 1,5 mm² Leitungen angeschlossen L1, L2, L3, N- und Erdungsklemme am Steuerkasten. Erdungskabel PE ist unten angeschlossen Zuerst die Schraube mit der Markierung „Masse“ anbringen (**Reis. 16**) und dann unten angeschlossen Bolzen markierte Erdung zweier Plattformen.

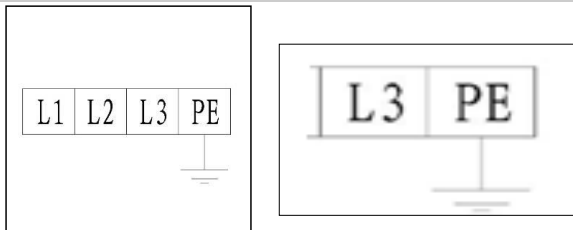

Reis.16

- wenn der Aufzug läuft 230V 3 Phasen, ändern Sie den Anschluss am Transformator und Motor. (Reis.17)

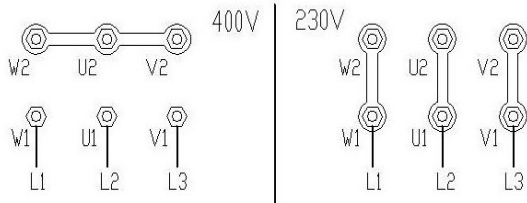

Reis.17

- Fotozellenanschluss: Führen Sie zuerst die Kabel durch den Kabelschlitz und verbinden Sie das braune Kabel mit Nr. 9, das schwarze Kabel mit Nr. 10 und das blaue Kabel mit Nr. 11.
- Verbindung Spitze Terminal Schalter: Leitungen Nr. anschließen.20, und NEIN.0 an Klemmen mit der gleichen Nummer im Block Management.



Oberer Endschalter



Fotozelle

- Anschließen eines zweiten Abstiegs-Endschalters: Dieser Schalter ist mit Nr. 13 und Nr. 5 gekennzeichnet. Schließen Sie sie an die gleich nummerierten Klemmen im Steuerkasten an.



4.2.4 ANSCHLUSS DER HYDRAULIK SYSTEME

Hydraulikschläuche anschließen gemäß dem Schaltplan im Anhang am Ende dieser Anleitung.



Nachfolgende Arbeiten müssen von einer qualifizierten Person durchgeführt werden.

- Folgen Sie der Hydraulikschlauchnummer, um den Hochdruckschlauch aus dem „Rückschlagventil G“ und 2x „Ölrückschlagventile H, I“ des Steuerkastens herauszuführen und dann an den Hydraulikzylinder anzuschließen. (siehe Zeichnung Ölleitungsanschlüsse)

- Achten Sie beim Anschließen des Schlauchs darauf, dass keine Fremdkörper in das Hydrauliksystem gelangen.



Beim Anschließen eines Schlauchs Stellen Sie sicher, dass sich die Nummern der einzelnen Schläuche nicht verwechseln.

Bei Standard Installation Block Die Steuerung befindet sich links vom Autoeingang. Wenn es rechts platziert wird, anpassen entsprechenden Schlauch.

4.2.5 ANSCHLUSS DES ZUFUHRSCHLAUCHS DRUCKLUFT

Befolgen Sie zum Anschließen des Pneumatikkreislaufs das entsprechende Diagramm am Ende dieser Anleitung.



Nachfolgende Arbeiten müssen von einer qualifizierten Person durchgeführt werden.

- Druckluftschlauch $\Phi 8$ anschließen X5 zum pneumatischen Magnetventilanschluss im Steuerkasten (**Abb. 18**)



Reis. 18

- Folgen Sie dem Diagramm der Verbindungen. Führen Sie den Druckluftversorgungsschlauch vom pneumatischen Magnetventil in den Pneumatikkreis und schließen Sie ihn dann an das Pneumatikventil oben an. (**Reis. 19**)

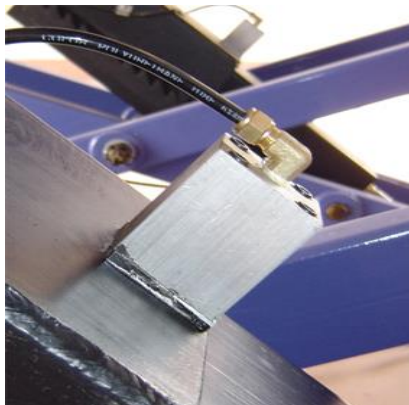

Reis. 19

- Stellen Sie sicher, dass keine Fremdkörper in den pneumatischen Systemkreislauf gelangen.

- Schließen Sie den Druckluftversorgungsschlauch an an zusätzlich gegründet Ölabscheider, der sich vor dem Steuergerät befindet und dazu dient, die Lebensdauer der Geräte zu verlängern.



Knicken oder verdrehen Sie den Luftschlauch beim Installieren nicht, um zu verhindern, dass sich Luft im Kreislauf ansammelt.

Bevor der Luftschlauch an das pneumatische Magnetventil im Steuerkasten angeschlossen wird, muss dieser installiert werden

Ölabscheider Für Verhütung Schäden an der Pneumatik Systeme.

Kapitel 5 EINSTELLUNG

5.1 VORBEREITUNG



Öl hinzufügen und Phasenreihenfolge prüfen.

Nach der Installation des Lifts **Reis.4** Und Gehen Sie beim hydraulischen, pneumatischen und elektrischen Anschluss wie folgt vor:

- Öffnen Sie den Hydraulikölbehälter und füllen Sie 14 l Hydraulikflüssigkeit ein (Hydrauliköl ist nicht im Lieferumfang enthalten).



Stellen Sie sicher, dass das Hydrauliköl im Behälter sauber ist, um eine Verunreinigung der Ölleitung zu verhindern, die das System und das Magnetventil beschädigen würde.

- Klick auf das "Power" zum Einschalten Ernährung. Durch Anklicken des Buttons „nach oben nach oben) Überprüfen Sie die Bewegungsrichtung des Motors (im Uhrzeigersinn, wenn Sie nach unten schauen), andernfalls drücken Sie die Taste „Kraft und Ändern Sie die Motorphasen.
- Schalten Sie das pneumatische System ein

Beim Einschalten der Stromversorgung entsteht im Steuergerät eine Hochspannung. Nur autorisiertes Personal darf damit arbeiten.

5.2 EINSTELLUNG

5.2.1 EINSTELLEN DER ÖLVERSORGUNG

Wenn die Plattformen nicht auf der gleichen Höhe sind, müssen Sie die Taste gedrückt halten "FOTO", Etwas deaktivieren Fotozellenfunktion.

- Absperrventil „G“ und Ventile öffnen "Hand " ICH"
- Klicken Aufzugknopf SB1, links Die Plattform wird auf ihre maximale Höhe angehoben

- Drehen Sie die Schraube oben nach links Hauptzylinder, um Druckluft strömen zu lassen, und drehen Sie dann die Schraube nach rechts, um sie zu schließen. **(Reis.20)**

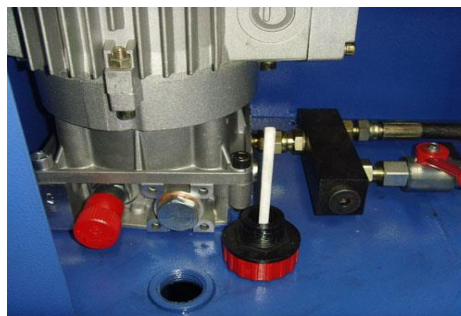

Reis.20

- Drücken Sie den Auslöser SB2 fällt ab Plattform auf die Mindesthöhe.
- Wiederholen Sie den Auf-Ab-Zyklus drei- bis viermal, um die Luft aus dem Zylinder zu entfernen.
- Absperrventil schließen "Hand " ICH".

Heben Sie die Plattformen beim Einstellen der Ölzufuhr nicht über 500 mm an

- Drück den Knopf 'HOCH' (erheben) SB1, Heben Sie die Plattform auf eine Höhe von etwa 200 mm an. Wenn beide Plattformen auf gleicher Höhe sind, schließen Sie das Ventil 'G'. Wenn linke Plattform etwas tiefer, Ventil öffnen " I" wenn die rechte Plattform niedriger ist - Ventil öffnen "H".
- Klicken Sie auf den Lift-Button 'Bis zu Heben Sie nur eine Plattform an. Nachdem sich beide Plattformen auf gleicher Höhe befinden, schließen Sie das Ventil. H" oder „I“, öffnen Sie die Arbeitsfläche Rückschlagventil "Arbeitsabsperrventil", Prozess Die Anpassung ist abgeschlossen.

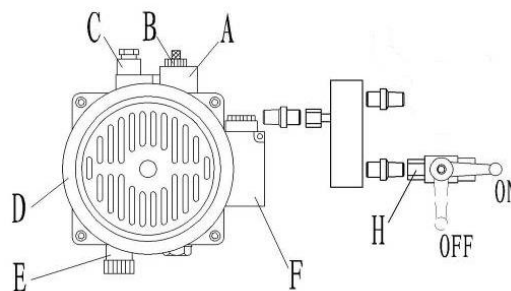

Reis.21

Überprüfen: richtigen Ort

Verriegelungsverschluss.

Überprüfen Sie die Öl- und Pneumatikschläuche auf Undichtigkeiten.

5.2.2 INSTALLATION DER ANKERBOLZEN



Der Einbau der Ankerbolzen sollte nach dem Aushärten des Betons erfolgen. Andernfalls wird die strukturelle Festigkeit des Aufzugs beeinträchtigt.

- Passen Sie die Parallelität der Plattformen zueinander an, wie in Abb. 4 gezeigt.
- Befestigen Sie die Ankerbolzen mit einem Bohrhämmer (Bohrergröße -18), Bohrer Lochgröße 120 mm und bürsten Sie es (*Reis.22*)

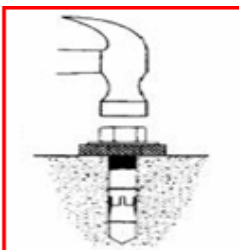
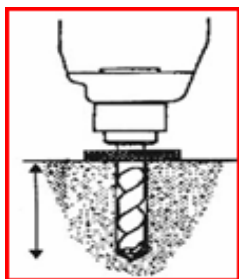

Reis.22

- Verwenden Sie zum Einbau einen leichten Hammer Ankerbolzen in das Loch stecken (nicht einschlagen). Den Kern der Schrauben zuerst herstellen (Niveauregulierung).

5.2.3 NIVEAUANPASSUNG

- Stellen Sie die Einstellschrauben auf beiden Seiten der Basis mithilfe einer Wasserwaage und einer horizontalen Stange ein
- Wenn die unebene Plattform auf den unebenen Boden zurückzuführen ist, heben Sie den Bereich, der unter dem erforderlichen Niveau liegt, mit der Ferse an.

- Nachdem Sie das Niveau eingestellt haben, setzen Sie die Kerne der Ankerbolzen ein und schlagen Sie sie mit einem schweren Hammer ein.
- Schrauben Sie die Enden der Ankerbolzen ein.

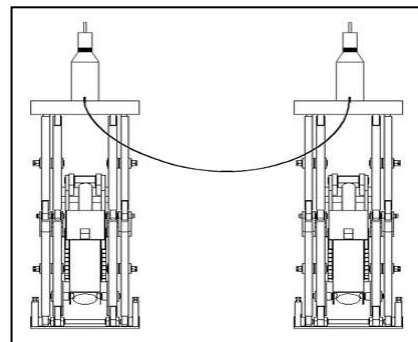
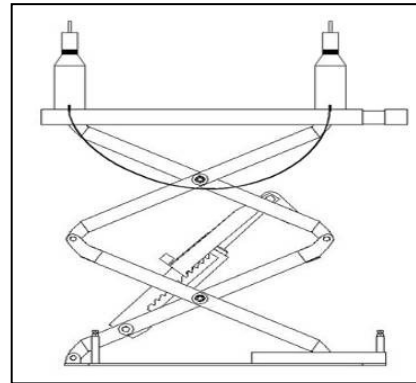

Reis.23



Verboten Installieren Kern Ankerbolzen, wenn der Betonaushärtungsprozess noch nicht abgeschlossen ist.

Der Spalt zwischen der Grundplatte und dem Boden sollte nach der Anpassung mit dickem Stahlblech oder Beton gefüllt werden.

5.2.4 TESTEN DES LIFTS OHNE

- Schalte den Strom an. QS.
- Drück den Knopf „oben“ (oben) SB1. Und Synchronizität reibungslosen Betrieb Aufzug.
- Überprüfen Sie die korrekte Position des Verriegelungsriegels.
- Öl- und Gasschläuche auf Undichtigkeiten prüfen.

Beim Testen der Hebebühne dürfen sich keine Personen oder Fremdkörper an den Seiten oder unter der Hebebühne aufhalten. Um den Aufzug im Falle einer unvorhergesehenen Situation rechtzeitig anzuhalten, drücken Sie die Taste „SB0“.

Nach

Entfernen Sie Personen und Gegenstände aus dem Bereich des Aufzugs und führen Sie einen Test durch nochmal.

5.2.5 TESTEN DES LIFTS MIT LAST

- Stellen Sie ein Auto auf eine Hebebühne, die das zulässige Gewicht nicht überschreitet. Während des Hebens darf sich der Fahrer nicht im Auto befinden.
- Bringen Sie das Gummipolster an der Stütze an
- Drücken Sie die „Auf“-Taste SB1. Synchronität und reibungslosen Betrieb des Aufzugs.
- Überprüfen Sie die korrekte Position des Verriegelungsriegels.
- Überprüfen Sie die Öl- und Pneumatikschläuche auf Undichtigkeiten.



Beim Testen des Lifts mit Personen oder Fremdkörper dürfen sich nicht an den Seiten oder unter der Hebebühne befinden.

Testen Sie nur Fahrzeuge, deren Gewicht die zulässige Grenze nicht überschreitet.

Drücken Sie im Notfall die Taste „SB0“, um den Aufzug rechtzeitig anzuhalten. Nachdem das Personal den Arbeitsbereich verlassen hat und Gegenstände entfernt wurden Heber, nochmal testen.

KAPITEL6 BETRIEB



Nur speziell geschultes Personal darf Wartungsarbeiten durchführen. Befolgen Sie strikt die Anweisungen zum Arbeiten Aufzug.

6.1 WARNHINWEISE

- Entfernen Sie vor dem Gebrauch Fremdkörper aus dem Arbeitsbereich des Lifts.
- Während der Aufzug in Betrieb ist, kann Personal bzw Fremdkörper dürfen sich nicht an den Seiten oder unter dem Lift befinden. Auch der Aufenthalt von Personal auf dem Bahnsteig ist untersagt.
- Heben Sie keine schweren Fahrzeuge oder Lasten an.
- Bei Heben, Auflagen verwenden, befindet sich unter dem Fahrzeugchassis.
- Halten Sie die Hebebühne während des Hebe- und Senkvorgangs synchron. Stoppen Sie bei unvorhergesehenen Situationen den Lift, überprüfen Sie und entfernen Sie Gegenstände, die den Betrieb des Geräts beeinträchtigen.
- Während der Talfahrt des Autos zunächst ein wenig Senken Sie die Plattform ab und stellen Sie dann sicher, dass beide Verriegelungen und Sicherheitsgestelle vollständig gelöst sind. Andernfalls stoppen Sie den Abstieg.
- Wird der Lift längere Zeit oder nachts nicht benutzt, muss er abgesenkt und entladen werden. Es muss außerdem von der Stromversorgung getrennt werden.

6.2 ANWEISUNGEN ZUR STEUERUNG DES ELEKTRISCHEN SYSTEMS



Reis.24

6.3 BETRIEB

6.3.1 HEBEN

- Drücken Sie die Hebetaste UP, Ölpumpe beginnt sofort mit der Arbeit und leitet Hydrauliköl durch das Absperrventil zum Hydraulikzylinder. Die Plattformen beginnen sich anzuheben.
Auch Hund, wird aufgehen
Sicherheit Hund, aktiviert
pneumatischer Kreislauf.
- Lass los Taste HOCH, Ölpumpe wird sofort aufhören. Die Plattformen hören auf, sich anzuheben, die Sicherheitsklinke fällt auf den Sicherheitsmechanismus, da die Stromversorgung zum Magnetventil unterbrochen und der Pneumatikkreis geschlossen wird.

6.3.2 Abstieg

- Klicken Auslöser "RUNTER"
Die Sicherheitsklinke wird durch die Kraft des pneumatischen Schaltkreises und der Elektrizität angehoben, indem das Magnetventil des Abstiegs geöffnet wird. Sobald die Taste losgelassen wird, beginnen sich die Plattformen abzusenken.
DOWN, Sie stoppen den Abstieg der Sicherung Der Hund fällt auf den Sicherheitsmechanismus

6.3.3 NOT-AUS Im Notfall drücken Sie die

Taste NOTFALL Situationen stoppen,
Abschalten aller Arbeitskreise.

6.3.4 Andere Fälle, in denen der Aufzug währenddessen stoppt Arbeitszeit

Wenn sich die Plattformen während des Auf- oder Abstiegs nicht auf der gleichen Höhe befinden, funktioniert die Lichtschranke nicht. Ausrichtung sofort stoppen arbeiten. Für Fortsetzung arbeiten notwendig Stellen Sie beide Plattformen so ein, dass sie auf gleicher Höhe sind.

6.4 EINSTELLEN DER ÖLVERSORGUNG (Routinewartung)



Wenn nach Abschluss der Installation die Und Inbetriebnahmearbeiten erfolgen, ist das Recht Plattform unten links, das heißt

dass die Luft im Hydraulikzylinder nicht vollständig abgelassen wurde oder dass ein Hydraulikölleck vorliegt.



Beim Einstellen der Ölzufuhr dürfen die Plattformen nicht unter Last stehen.

Der Einstellvorgang ist derselbe wie im Abschnitt beschrieben.
5.2.1.

6.5 NOT-Abstieg AUSSCHALTEN



Beim Absenken der Hebebühne im manuellen Modus sollten Sie den Zustand der Plattformen und des darauf befindlichen Fahrzeugs ständig überwachen. Schrauben Sie im Gefahrenfall das Ventil des Hydraulikkreises sofort ganz zu.

Abstiegsstufen im manuellen Modus:

- Heben Sie zunächst beide Plattformsicherungsklinken an und blockieren Sie sie mit einer dünnen Metallstange
- Schalten Sie den Netzschalter aus (um eine plötzliche Stromversorgung zu vermeiden). Öffnen Sie die hintere Abdeckung des Steuerkastens und suchen Sie nach dem Freigabemagnetventil A.
- Lösen Sie den Nippel des Hydraulikkreises am Ende des Magnetventilschafts (Abb.27), danach beginnen sich die Plattformen abzusenken.
- Nachdem der Lift abgesenkt ist Schrauben Sie den Nippel des Hydraulikkreises bis zum Anschlag hinein.

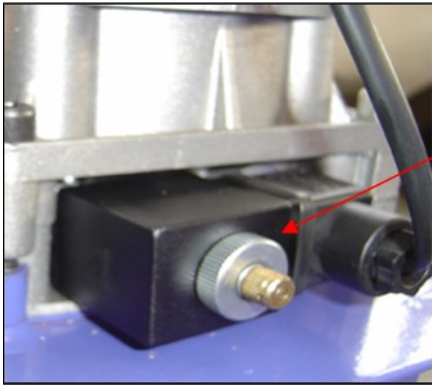

Reis.25

Kapitel 7 WARTUNG UND REPARATUR



***Nur geschultes Personal sollte dies tun
Führen Sie Wartungsarbeiten an der Hebebühne durch.***

- Alle Lager und Scharniere sollten einmal pro Woche mit einer Ölkanne geschmiert werden.
- Der Sicherheitsmechanismus, der obere und untere bewegliche Block und andere bewegliche Teile müssen einmal im Monat geschmiert werden.
- Das Hydrauliköl sollte gewechselt werden 1 Mal pro Jahr. Der Ölstand muss der oberen Markierung entsprechen.



***Beim Ersetzen hydraulisch Öle
Der Lift sollte in die untere Position abgesenkt
werden und dann das Altöl ablassen. Neues Öl
muss gefiltert werden.***

- Überprüfen Sie regelmäßig, ob die Sicherheitsmechanismen des Hydrauliksystems ordnungsgemäß funktionieren.



Beseitigungsarbeiten

Störungen dürfen nur von Fachpersonal durchgeführt werden.

Siehe nächste Seite.

Defekt	Ursache	Fehlerbehebung
Motor nicht funktioniert während der Operation erheben	Falsche Kabelverbindung.	Überprüfen und korrigieren Sie die Kabelverbindung.
	Der AC-Vertragspartner im Motorstromkreis zieht nicht an.	Wenn der Motor nur läuft, wenn der Auftragnehmer durch die Isolierstange zum Absenken gezwungen wird, überprüfen Sie den Steuerstromkreis. Wenn die Spannung an beiden Enden der Auftragnehmerspule innerhalb der Grenzen liegt,ersetzen Sie den Auftragnehmer.
	Endschalter nicht geschlossen	Überprüfen Sie den Schalter und die Kabel auf Beschädigungen und stellen Sie dann den Schalter ein oder ersetzen Sie ihn.
Motor funktioniert, aber nicht erhöht Hebemechanismus.	Der Motor dreht in die entgegengesetzte Richtung.	Ändern Sie die Phase der Stromversorgungskabel.
	Ein laufender Motor hebt einen leeren Aufzug an, hebt ihn aber nicht an Aufzug mit einem Auto darauf.	Der Druck des Überströmventils kann erhöht werden, indem der Einstellknopf leicht nach rechts gedreht wird. Spule des Ablassmagnetventils durch Schmutz verstopft. Reinigen Sie die Spule.
	Zu wenig Hydrauliköl.	Öle hinzufügen.
	Absperrventil nicht geschlossen.	Schraubenabsperrventil.
Wenn Sie eine Taste drücken Abstieg, Aufzug fällt nicht	Der Verriegelungsriegel löst sich nicht aus dem Sicherheitsgestellmechanismus.	Heben Sie den Lift zunächst ein wenig an und senken Sie ihn dann ab.
	Verstopfung lässt sich nicht beheben erhebt sich.	Unzureichend Druck Luft. Verstopfung beheben klemmt oder der Luftschlauch ist nicht angeschlossen/gerissen. Druck anpassen. Überprüfen Sie den Schlauch und ersetzen Sie ihn.
	Ablassmagnetventil funktioniert nicht.	Wenn das Entlüftungsmagnetventil an die Stromversorgung angeschlossen ist, aber den Pneumatikkreislauf nicht öffnet
	Das Ablassmagnetventil ist an die Stromversorgung angeschlossen, funktioniert aber nicht.	Überprüfen oder ersetzen Sie das Entlüftungsmagnetventil. Überprüfen Sie den Stecker und die Spule des Ablassmagnetventils sowie den festen Sitz der Endmutter.
	Das Antivibrationsventil ist blockiert.	Entfernen Sie das Antivibrationsventil aus der Ölbohrung an der Unterseite des Ölzylinders und reinigen Sie es.
Aufzug steigt ab langsam zulässige Belastung. Sehr bei	hydraulisch Öl Es hat hohes Niveau Viskosität oder gefroren, was zu einer Verschlechterung der Qualität führte.	Wechseln Sie das Hydrauliköl wie im Handbuch empfohlen.
	Antivibrationsventil, das den Bruch des Ölschlauchs verhindert, verstopft.	Entfernen oder verschließen Sie den Luftkanal und blockieren Sie so den Verschluss, ohne ihn anheben zu müssen. Entfernen Sie das Antivibrationsventil aus der Ölbohrung an der Unterseite des Ölzylinders und reinigen Sie es sein.
Rechts Und links Plattformen asynchron erheben unterschiedliche Höhe. Und An	Die Luft wurde nicht vollständig aus dem Ölzylinder evakuiert.	Siehe Abschnitt 7 des Abschnitts „Maßnahmen zur Einstellung der Ölversorgung“.
	Ölleckage aus dem Ölschlauch oder seinen Anschlüssen. Öl unmöglich Abschtaltung Ventil eng nah und Pumpenöl	Ölschlauchverbindungen festziehen oder Öldichtungen ersetzen, dann Öl entlüften und Plattformen nivellieren Ölabsperrentil ersetzen, Dann Öl pumpen und einstellen
Der Aufzug macht Lärm Hebevorgang und Senkung.	Nicht genügend Schmiermittel.	Alle Gelenke und beweglichen Teile (einschließlich der Pleuelstange) mit Motoröl schmieren.
	Die Basis oder der Lift selbst ist schief.	Passen Sie die Ebenheit des Lifts oder der Füllung und des Polsters der Basis an.

ANHANG A. HINWEISE

A.1. ENTSORGUNG VON ALTÖL

Während des Austauschvorgangs muss das Altöl aus der Stromversorgung und den Hebezeugtanks abgelassen werden **ausgeführt werden** fachgerecht entsorgt **ANFORDERUNGEN** Gesetzgebung.

A.2. DEMONTAGE DER HEBEBÜHNE

BEACHTEN SIE BEI DER DEMONTAGE ALLE ANFORDERUNGEN DES ABSCHNITT 3, DIE BEI DER MONTAGE ERFORDERLICH SIND.

Demontage Aufzug muss produzieren Autorisiertes Personal. Metallteile können als Schrott entsorgt werden. In jedem Fall müssen alle Materialien, die bei der Demontage des Aufzugs anfallen, gemäß den geltenden nationalen Standards entsorgt werden. Aus steuerlichen Gründen muss der Abbau des Aufzugs ordnungsgemäß dokumentiert werden; Gewährleistungsansprüche und Unterlagen sind gem. auszufüllen ♦ die Gesetzgebung des Landes.

ANHANG B

IN 1. ERSATZTEILE

Der Austausch von Teilen und Reparaturarbeiten müssen erfolgen
Einhaltung **co ALLE**
VON **TECHNOLOGIE**
SICHERHEIT, notiert **V** Abschnitt 6
„Wartung und Pflege“ und Kapitel 3
„Sicherheitshinweise“.

Alle Vorsichtsmaßnahmen müssen getroffen werden
VERMEIDUNG EINER UNBEABSICHTIGTEN AKTIVIERUNG DES LIFTS.

UM 2. ERSATZTEILE BESTELLEN

So bestellen Sie Ersatzteile:

- ◆ Geben Sie die Seriennummer und das Herstellungsjahr an Aufzug;
- ◆ Geben Sie den Teilecode an (siehe „Codes“ in der Tabelle);

Geben Sie die erforderliche Anzahl an Ersatzteilen an Teile.

Befehl sind dem Lieferanten mitzuteilen Wie sind auf der ersten Seite des Handbuchs aufgeführt.

IN.3. ERSATZTEILE

ERSATZTEILE

ANWENDUNG C HYDRAULIKDIAGRAMM

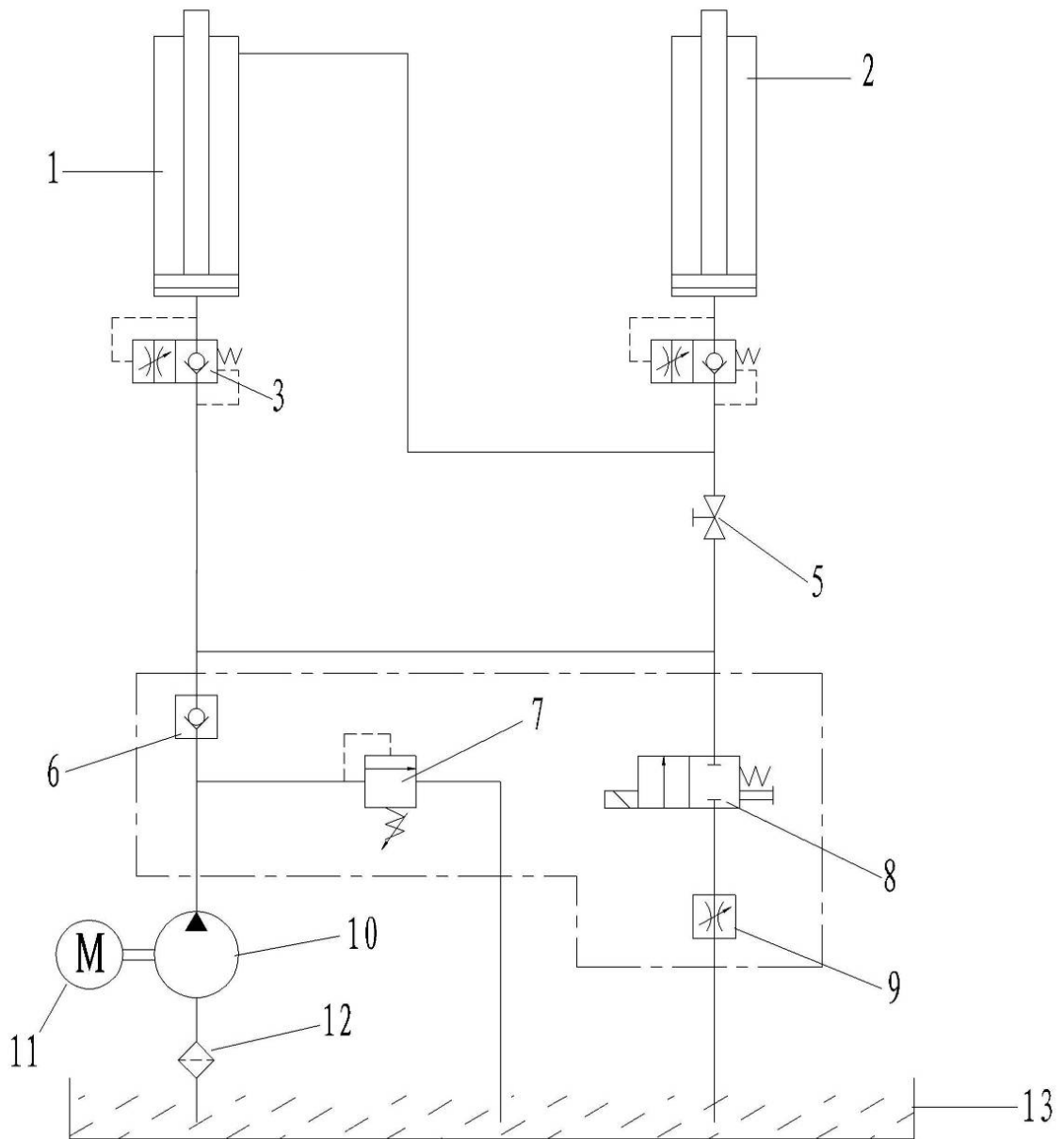

1.3. Hilfszylinder

2.4. Hauptzylinder

5. Begrenzungsventil

6. Rückschlagventil

7. Bypassventil

8. Ablassventil

9. Zahnradpumpe

10. Durchflussregler

11. Pumpenmotor

12. Filter

13. Ölbehälter

ANWENDUNG LANG-ANSCHLUSSDIAGRAMM

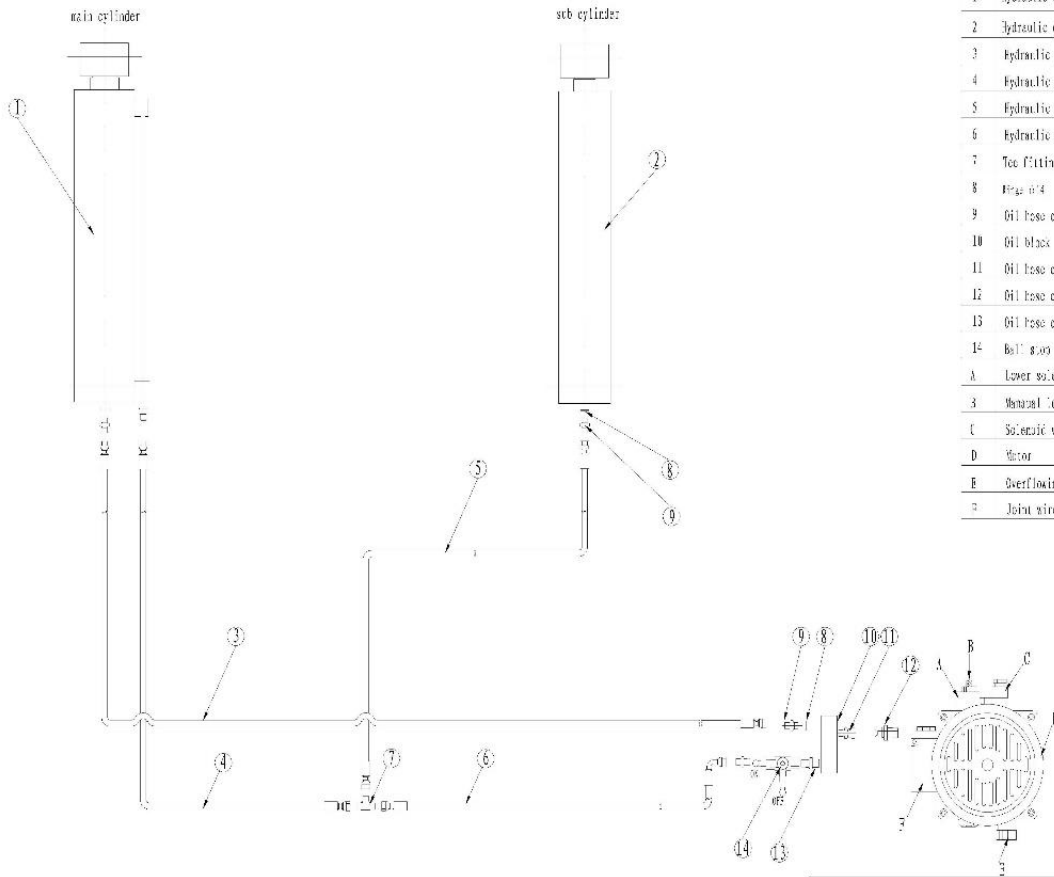

No.	Name	Description	Quantity	Remark
1	Hydraulic cylinder: 1204	Tube: $\phi 120 \times \phi 140$; length: 2-330/600mm	1	
2	Hydraulic cylinder: 1204	Tube: $\phi 100 \times \phi 120$; length: 2-330/600mm	1	
3	Hydraulic pipe	length: 4900mm	1	
4	Hydraulic pipe	length: 1515mm	1	
5	Hydraulic pipe	length: 320mm	1	
6	Hydraulic pipe	length: 3166mm	1	
7	Tee fitting	$3-H: 4 \times 1.5$	1	
8	Flange $\phi 14$		5	
9	Oil hose connecting	$\phi 15 \times 1.5-19-H: 4 \times 1.5$	3	
10	Oil block		1	
11	Oil hose connecting	connecting from oil block to oil pipe	1	
12	Oil hose connecting	$3P7: 1/4-19-H: 4 \times 1.5$	2	
13	Oil hose connecting	$3P7: 1/4-19-H: 4 \times 1.5$	1	
14	Ball stop valve		1	
A	Lower solenoid valve		1	
3	Manual lower solenoid valve		1	
C	Solenoid valve		1	
D	Filter		1	
E	Overflowing valve		1	
Z	Joint wire box		1	

ANWENDUNG ELEKTRISCHES DIAGRAMM

(380V):

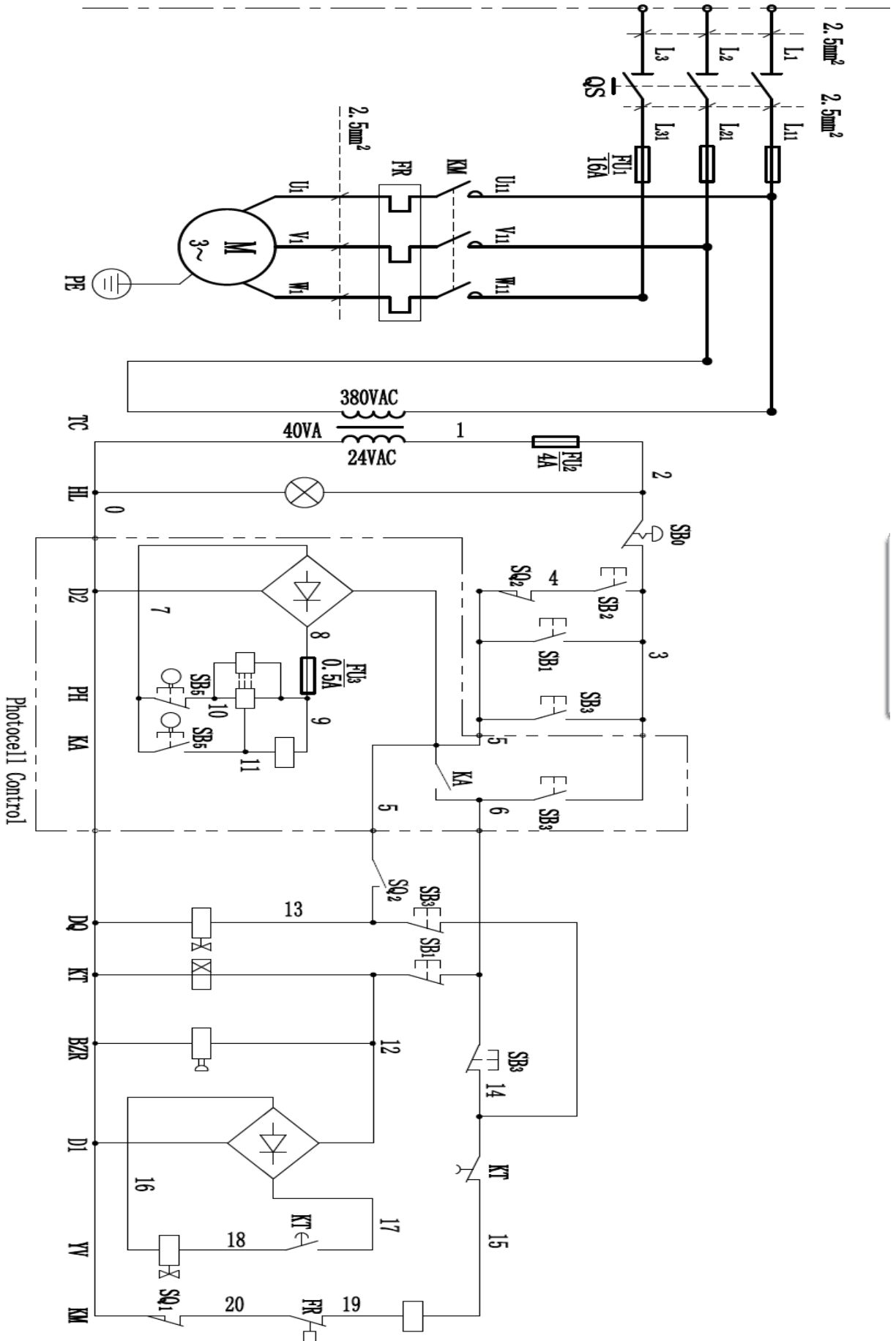

(220V):

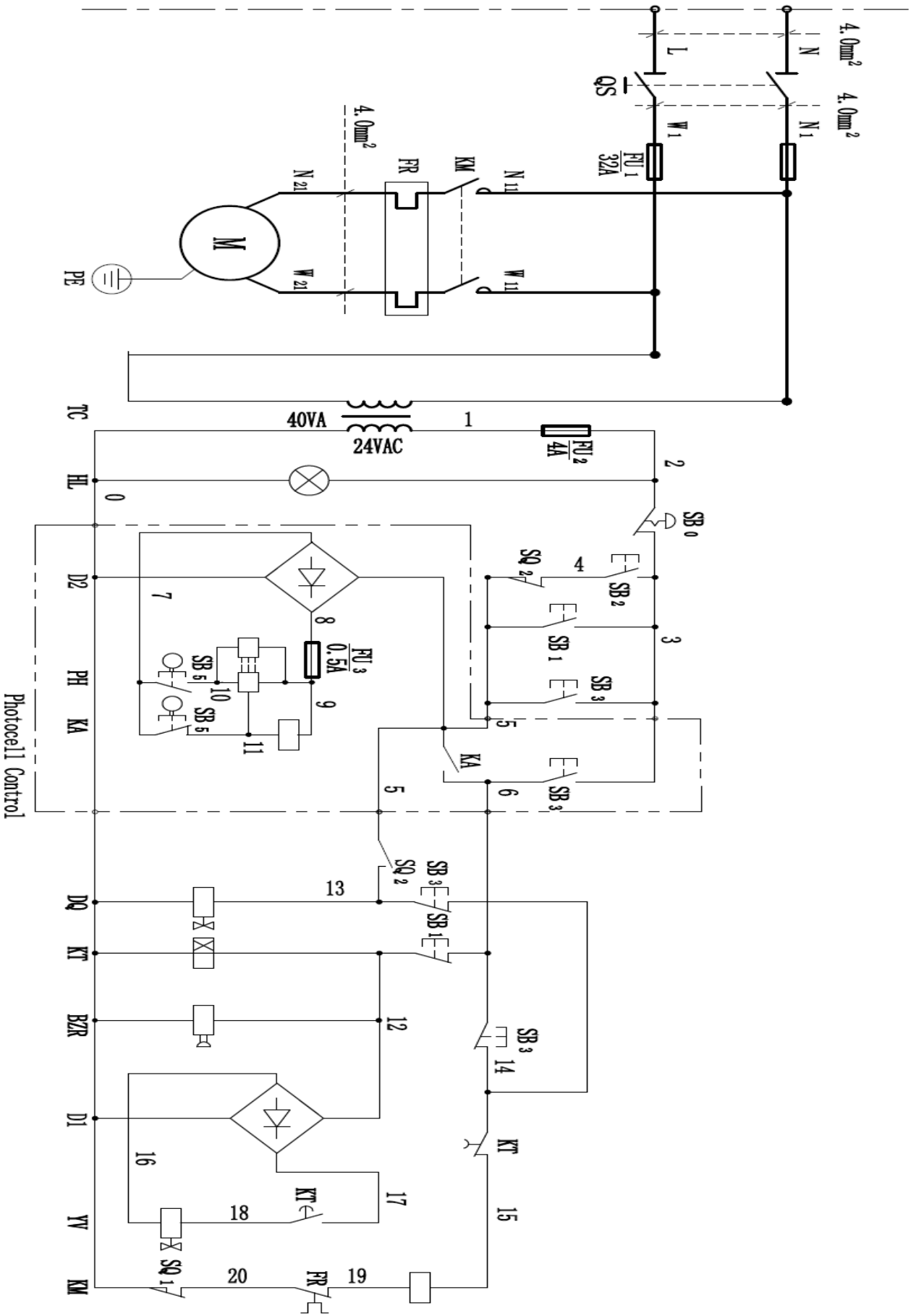

LISTE DER ELEKTRISCHEN KOMPONENTEN

Artikel	Code	Name	Modell	Menge
1	QS	Hauptschalter	EN60947-3	1
2	KM	Schütz	SC-03 24V	1
3	FR	Thermorelais	TR-0N/3(9-13A)	1
4	M	Pumpenmotor	Y-90L4(380V 50 Hz)	1
5	TC	Transformator	380V-220V-24A	1
6	HL	Power-Lampe	AD16-22D/S	1
7	D1	Diodenbrücke	KBPC3510	1
8	D2	Diodenbrücke	KBPC3510	1
9	BZR	Summer	AD16-22SM	1
10	PH	Fotozelle	CX411	1
elf	KT	Zeitrelais	H3Y-2-	1
12	KA	Hilfsrelais	MY2J 24VDC	1
13	YV	elektromagnetisches Ventil für den Abstieg		1
14	SB0	Notschalter	LA23-MT	1
15	SB1	Aufwärtsschalter	XB2BA31	1
16	SB2	Abwärtsschalter	XB2BA42	1
17	SB3	Sperrschalter	XB2BA55	1
18	SB5	Schlüsselschalter	XB2-DB22	1
19	SQ1	Endschalter der Hauptplattform	TZ-8108	1
20	SQ2	wieder nach unten schalten	TZ-8108	1
21	DQ	Magnetluftventil der Hauptplattform	IVBS-2200-3EINC	1

Sprengplan1

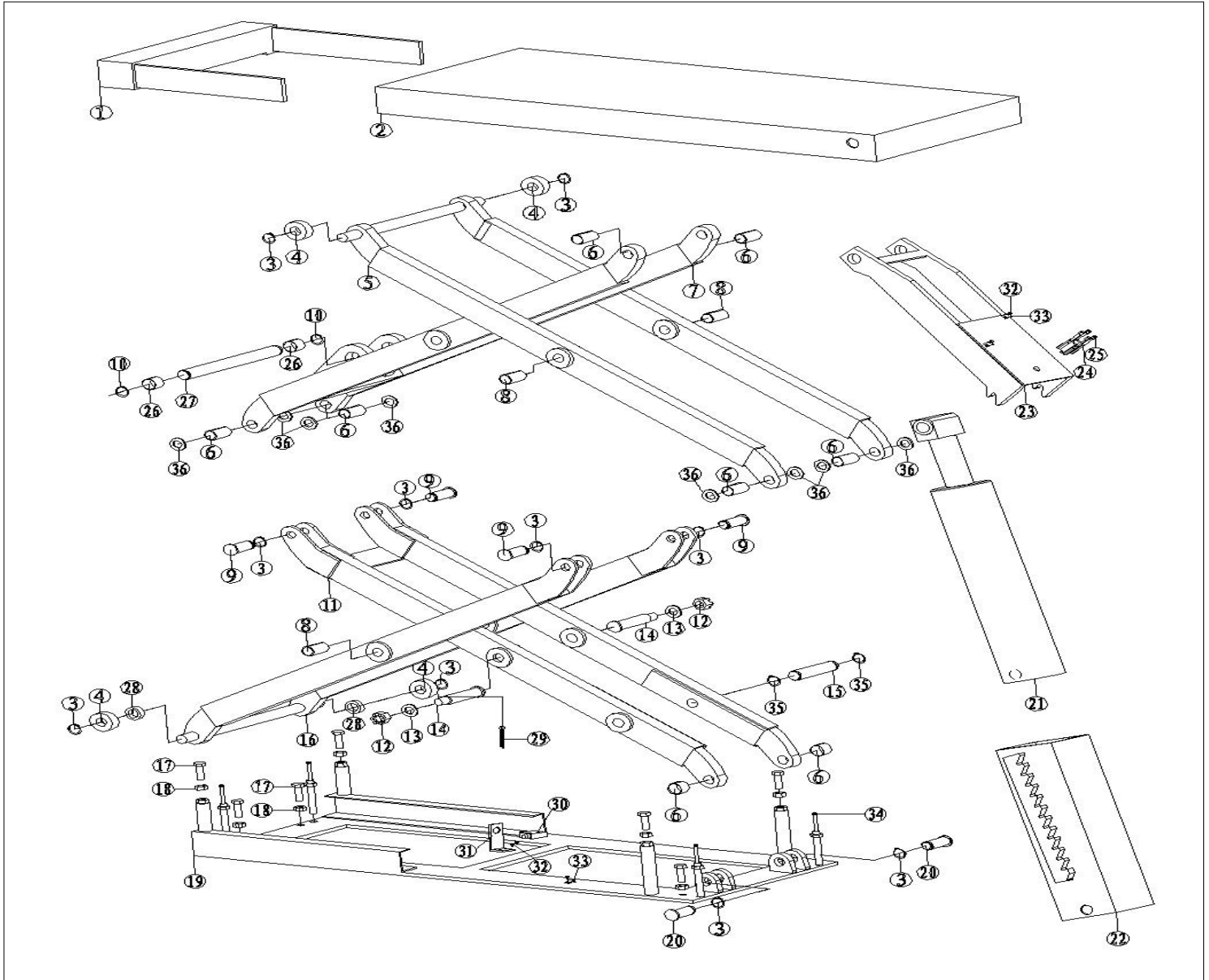

Ersatzteilliste für Scherenhebebühnen

N0::	Beschreibung	Menge	Einzelpreis	Anmerkung
1	Oberer Verlängerungsarm	2		
2	Deckplatte	2		
3	Sprengring $\varnothing 30$	26		
4	Rolle	8		
5	obere und äußere Verbindungsstange	2		
6	Ölfreier Achsbaum 3030	16		
7	obere und innere Verbindungsstange	2		
8	Ölfreier Achsbaum 3058	8		
9	Verzweigte Riesachse 75	8		
10	Sprengring $\varnothing 36$	4		
elf	untere und innere Verbindungsstange (Hauptverbindung)	1		
	untere und innere Verbindungsstange (Sub)	1		
12	Kerbmutter M24	8		
13	Unterlegscheibe $\varnothing 24$	8		
14	Zentrale Riesachse	8		
15	Zylinderreibachse (Hauptachse)	1		
	Zylinder-Riesenachse (Unterachse)	1		
16	untere und äußere Verbindungsstange	2		
17	Schraube M16×50	12		
	Schraube M16×70	4		
18	Mutter M16	16		
19	Grundrahmen	2		
20	Abzweig-Riesenachse 80	8		
21	Zylinder 120	1		
	Zylinder 100	1		
22	Sperrgerät	2		
23	Sicherheitsklaue	2		
24	Luftzylinder	2		
25	Schraube M5*50	8		
26	Ölfreier Achsbaum 3625	4		
27	Kolbenstange	2		
28	Rollknoten	4		
29	Lukenstift $\varnothing 4$	8		
dreiBig	Endschalter oben	1		
31	Halterung des begrenzten Schalters	1		
32	Innensechskantschraube M5×10	12		
33	Luftschlauchblock	8		
34	Erdungsbolzen M16	8		
35	Sprengring $\varnothing 34$	2		
36	Unterlegscheibe $\varnothing 30$	8		

Explosionszeichnung eines Hydraulikzylinders

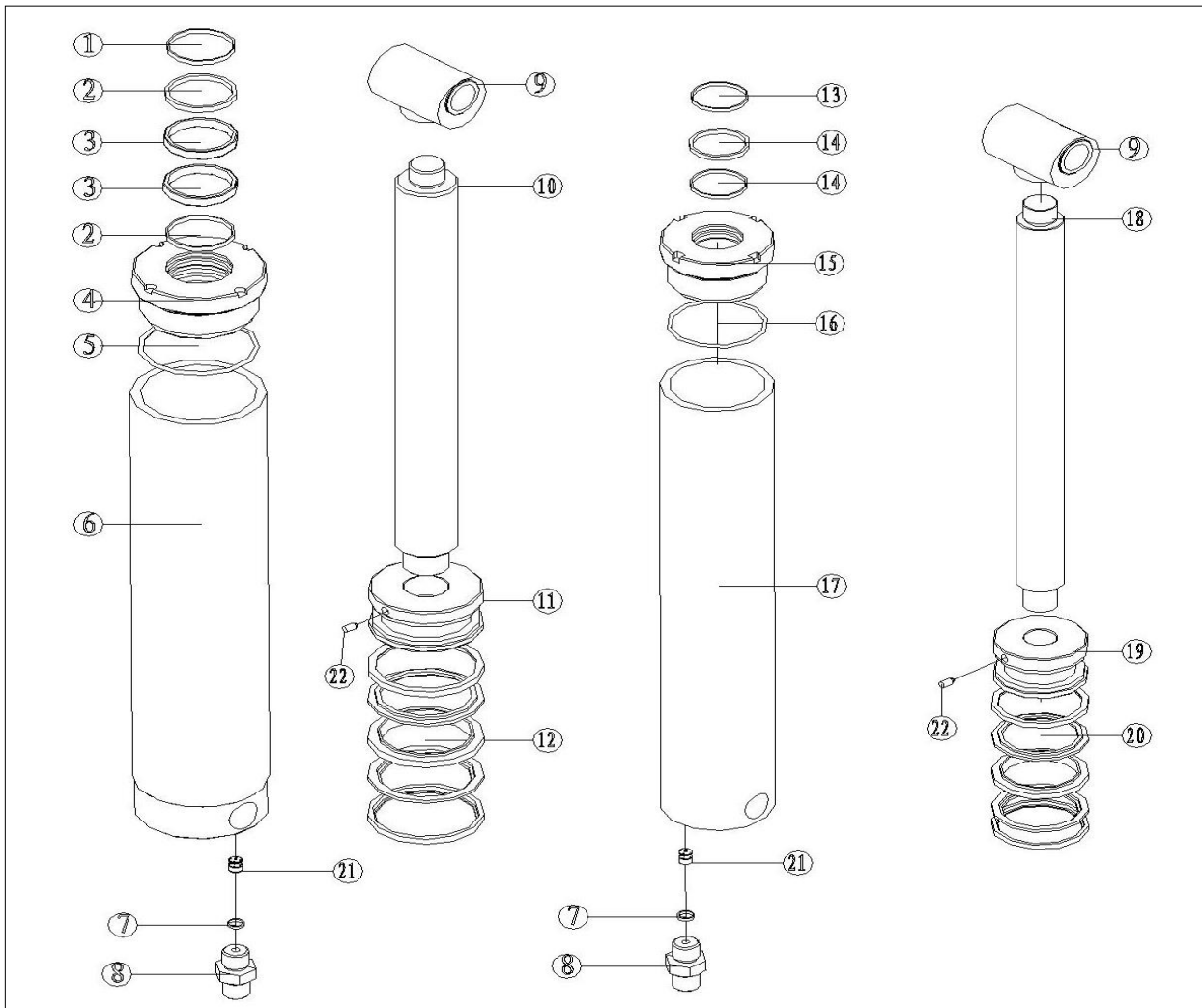

Ersatzteilliste für Hydraulikzylinder

Artikel	Beschreibung	Menge	Artikel	Beschreibung	Menge
1	Staubdichter Ring	1	12	Zusammengebautes Poly	1
2	Tragbarer Ring $\varnothing 24$	2	13	Staubdichter Ring	1
3	Poly-Versiegelung	2	14	Tragbarer Ring D24	2
4	Hydraulikzylinderabdeckung 120	1	15	Hydraulikzylinderabdeckung 100	1
5	O-Ring	1	16	O-Ring	1
6	Hydraulikzylinderbehälter 120	1	17	Hydraulischer Zylinder Kanister 100	1
7	$\varnothing 14$ Zusammengebauter Ring	2	18	Kolbenstange 50	1
8	Hydraulischer Rohranschluss	2	19	Kolben 100	1
9	Kolbenstangenring	2	20	Zusammengebautes Poly	1
10	Kolbenstange 66,3	1	21	Explosionsschutzventil	2
elf	Kolben 120	1	22	Schraube M8x12	2

Sprengplan:

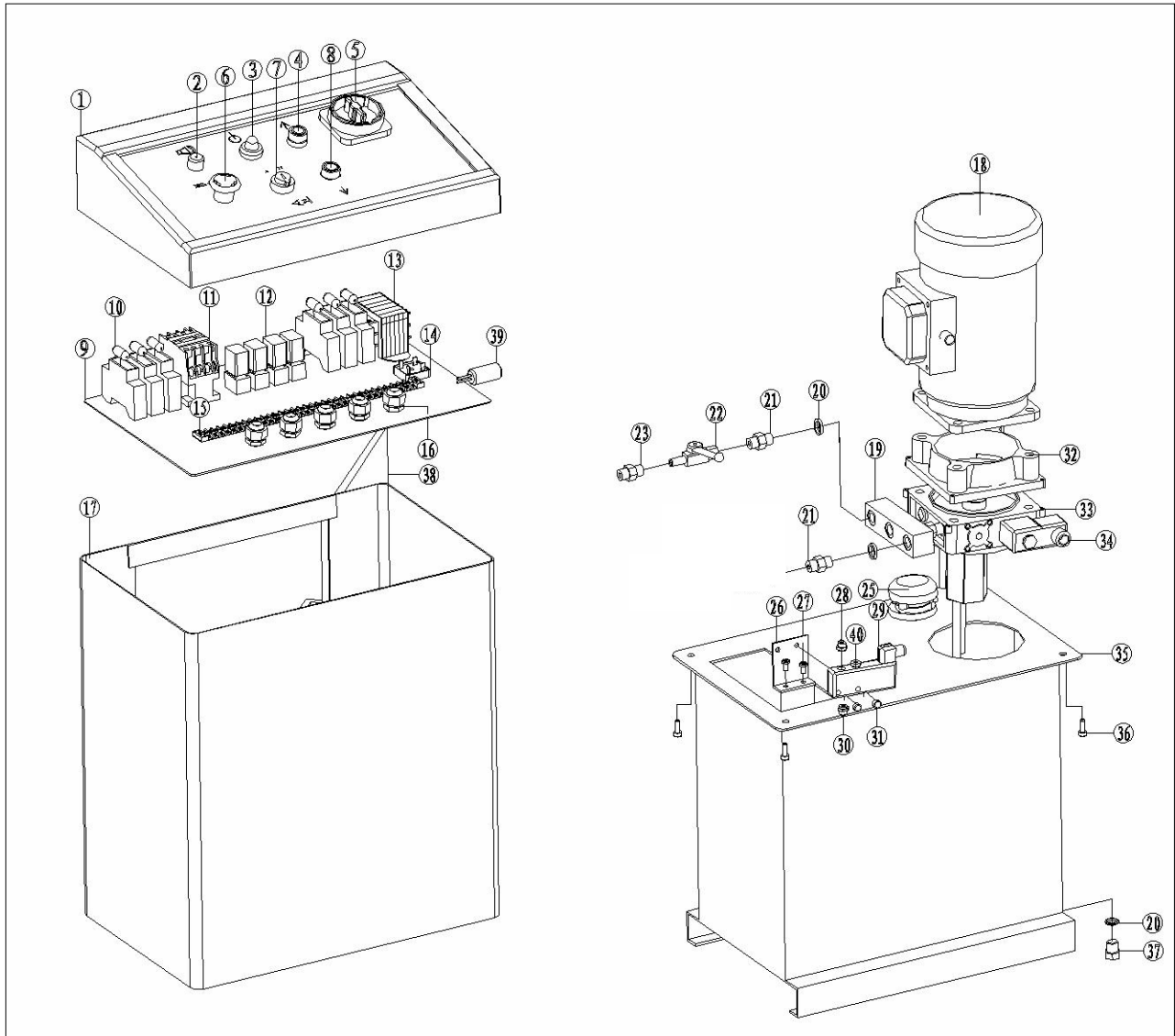

Teilleiste der Steuereinheit

Artikel	Beschreibung	Herstellungskode	Menge (Stück)	Anmerkung
1	Abdeckbox		1	
2	BZR	AD16-22SM	1	
3	HL	AD16-22D/S	1	
4	Auf-Taste	XB2BA31	1	
5	Allgemeiner Schalter	EN60947-3	1	
6	Notaus-Knopf			
7	Fotozellen-Schlüsselschalter	XB2-EG41	1	
8	Abwärts-Taste	XB2BA41	1	

9	Leiterplatte		1	
10	Sicherung (8A)		3	Spannung=220V 20A (Sicherung)2Stk 2A (Sicherung) 3St
	Sicherung (2A)		3	
	Sicherungshalter	(RT28-32)	6	
elf	AC-Schütz	SC-03		
	Thermorelais	TR-ON/3		
12	Zentrales Relais	MY2J 24VDC	1	
		MY2J 24VAC	2	
		MY4J 24VAC	1	
13	Transformator	380V-220V-24V	1	
14	Diodenbrücke	KBPC3510	1	
15	Anschlussklemmen	TBC-10		
16	Drahtkopf		5	
17	Körperbedeckung hochziehen		1	
18	Motor	Y-90L4	1	
19	Ölblock		1	
20	φ14-Unterlegscheibe		3	
21	Ölschlauchanschluss	M14×1,5-19-NPT1/4'	2	
22	"-" Ventil		1	
23	Ölschlauchanschluss	M14×1,5-17-NPT1/4'	2	
25	Filter	EF1-25	1	
26	Luftventilhalterung		1	
27	Bolzen	M5×12	2	
	Mutter	M5	2	
28	Luftschlauchanschluss	KLC8-02	1	
29	Magnetluftventil	IVBS-2200-3EINC	1	
dreißig	Luftschlauchanschluss)	KLC6-02	1	
31	Bolzen	M4×35	2	
	Mutter	M4	2	
32	Flansch		1	
33	hydraulische Pumpe		1	
34	Magnetventil		1	
35	Öltank		1	
36	Bolzen	M6×16	4	
37	Stopple		1	
38	Hintertür des Öltanks		1	
39	Kapazität		1	
40	Schalldämpfer	1/8'	1	

