

Руководство по установке и эксплуатации



Перед установкой, эксплуатацией, обслуживанием или техническим обслуживанием данного подъемника внимательно прочтите все содержание данного руководства. Несоблюдение ИНСТРУКЦИИ О БЕЗОПАСНОСТИ И МЕРЫ ПРЕДОСТОРОЖНОСТИ, приведенные в данном, травмы или смерти. Убедитесь, что все операторы прочитали данное руководство. Храните руководство рядом с продуктом для дальнейшего использования. Приступая к установке и эксплуатации, вы подтверждаете, что полностью понимаете содержание данного руководства и принимаете на себя полную ответственность за использование продукта.

Безопасность. Ваше новое изделие разработано и изготовлено с учётом требований безопасности. Однако ваша безопасность также зависит от надлежащего обучения и внимательной эксплуатации. Не выполняйте установку, эксплуатацию, техническое обслуживание или ремонт устройства, не прочитав и не поняв данное руководство и предупреждающие надписи на изделии; не используйте этот продукт, если не можете делать это безопасно!

Ответственность владельца. Для надлежащего обслуживания изделия и обеспечения безопасности оператора владелец обязан прочитать и соблюдать данные инструкции.

Соблюдайте все инструкции по установке, эксплуатации и техническому обслуживанию. Убедитесь, что установка и эксплуатация изделия соответствуют всем действующим местным, региональным и федеральным нормам, правилам и требованиям, включая государственные и федеральные нормы OSHA, а также электротехнические стандарты.

Прочитайте и соблюдайте все инструкции по безопасности. Храните их в доступном для операторов месте.

Убедитесь, что все операторы прошли соответствующее обучение, знают, как безопасно эксплуатировать устройство, и находятся под надлежащим контролем.

Не используйте изделие, пока не убедитесь, что все его части установлены на месте и функционируют правильно.

Регулярно и тщательно осматривайте изделие и выполняйте всё необходимое техническое обслуживание.

Обслуживайте и ремонтируйте устройство только с использованием одобренных запасных частей.

Храните руководство вместе с изделием и следите за тем, чтобы все предупреждающие наклейки были чистыми и хорошо читаемыми.

Используйте данное изделие только в том случае, если его эксплуатация является безопасной!

Информация об устройстве. Укажите номер модели, серийный номер и дату изготовления с таблички на вашем устройстве. Эта информация необходима при заказе запчастей или решении гарантийных вопросов.

Модель:

Серийный номер:

Дата изготовления:

Содержание

1. Информация о транспортировке
2. Требования безопасности
3. Комплектующие
4. Часто задаваемые вопросы (FAQ)
5. Технические характеристики
6. Контрольный список установки
7. Установка
8. Введение
9. Эксплуатация
10. Техническое обслуживание
11. Устранение неисправностей
12. Информация о подключении штепсельной вилки
13. Маркировка
14. Запасные части

Данное руководство описывает машину — бесконтактный шиномонтажный станок, который быстро и эффективно разбортовывает шины, а также выполняет их демонтаж и монтаж.

Машина оснащена новейшими технологиями бесконтактного обслуживания колёс. Она предназначена для работы со всеми типами колёс без повреждения обода и без необходимости использования неудобных монтажных рычагов, фиксаторов борта или шинных лопаток.

Данное руководство обязательно к прочтению для всех пользователей, включая тех, кто выполняет установку, эксплуатацию, обслуживание или ремонт оборудования.

Актуальную версию руководства для вашего изделия всегда можно найти на веб-сайте производителя.

ОПАСНОСТЬ

Будьте особенно осторожны при установке, эксплуатации, техническом обслуживании и ремонте данного оборудования; несоблюдение требований может привести к повреждению имущества, повреждению оборудования, травмам или (в очень редких случаях) смерти. Убедитесь, что работать с оборудованием может только уполномоченный персонал. Все ремонтные работы должны выполняться только авторизованным специалистом. Не вносите изменения в конструкцию устройства — это аннулирует гарантию и повышает риск травм или материального ущерба.

Обязательно читайте и соблюдайте инструкции, указанные на предупреждающих наклейках устройства.

Храните данное руководство на оборудовании или рядом с ним, чтобы каждый пользователь или специалист по обслуживанию мог с ним ознакомиться. Техническая поддержка и сервис вашего шиномонтажного станка предоставляются вашим дистрибьютором. Также можно обращаться по вопросам замены деталей (при обращении подготовьте серийный номер и номер модели устройства).

Информация о транспортировке

Перед отправкой оборудование было тщательно проверено. Тем не менее, перед подписанием документов о получении необходимо внимательно осмотреть груз.

Подписывая транспортную накладную, вы подтверждаете перевозчику, что товары из счёта были получены в надлежащем состоянии. Не подписывайте накладную до завершения осмотра груза. Если какие-либо позиции отсутствуют или повреждены, не принимайте груз, пока перевозчик не внесёт соответствующую отметку в накладную с указанием недостающих или повреждённых товаров.

Если отсутствие или повреждение товара обнаружено после получения и подписания накладной, немедленно уведомите перевозчика и потребуйте проведение осмотра. Если перевозчик отказывается провести осмотр, составьте подписанное заявление о том, что вы уведомили перевозчика (с указанием даты), а перевозчик не выполнил ваш запрос.

Получить компенсацию за утрату или повреждение после подписания накладной значительно сложнее. В этом случае подайте претензию перевозчику как можно скорее. Приложите к заявлению копии накладной, транспортного счёта, счета-фактуры и, при наличии, фотографии. Наша готовность помочь в оформлении претензии не означает нашей ответственности за её удовлетворение или замену утраченных либо повреждённых материалов.

Требования безопасности

Перед использованием нового изделия внимательно прочитайте данное руководство. Не выполняйте установку и не начинайте эксплуатацию изделия, пока не ознакомитесь со всеми инструкциями и предупреждениями. Не допускайте к работе других лиц, пока они также не ознакомятся со всеми инструкциями и предупреждениями.

ПРЕДУПРЕЖДЕНИЕ

В шиномонтажном станке имеется множество движущихся частей; во время работы всегда держитесь на безопасном расстоянии от станка и обслуживаемой шины. Особенно важно: при накачивании шины никогда не наклоняйтесь над ней — в случае взрыва (что иногда происходит) ударная сила может привести к травме или смерти оператора или находящихся рядом людей. Во время накачивания оператор должен находиться как можно дальше от шины, а посторонние — не ближе 30 футов (примерно 9 метров).

Информация по безопасности

Обратите внимание на следующее:

Данное изделие является шиномонтажным станком. Используйте его только по назначению.

Эксплуатировать изделие могут только уполномоченные и обученные сотрудники. Держите детей и необученный персонал на расстоянии не менее 30 футов (примерно 9 м) от оборудования.

При установке, эксплуатации, обслуживании и ремонте необходимо постоянно использовать одобренные средства индивидуальной защиты. Обязательны кожаные перчатки, рабочая обувь с защитным носком, защита глаз, пояс для поддержки спины и средства защиты слуха.

Не используйте изделие в состоянии усталости или под воздействием наркотиков, алкоголя или лекарственных препаратов. Не работайте рядом с сигаретным дымом, пылью, легковоспламеняющимися жидкостями или газами. Используйте изделие в помещении с хорошей вентиляцией.

Не вносите изменения в конструкцию изделия — это аннулирует гарантию и увеличивает риск травм или материального ущерба. Не изменяйте элементы, связанные с безопасностью.

Убедитесь, что все операторы прочитали и поняли руководство по установке и эксплуатации. Храните руководство рядом с устройством.

Перед каждым использованием выполняйте визуальный осмотр изделия. Не используйте оборудование при обнаружении отсутствующих или повреждённых деталей. Выведите устройство из эксплуатации и обратитесь к

авторизованный сервисный центр или к вашему дистрибьютору.

Рекомендуется проводить тщательный осмотр изделия один раз в месяц. Заменяйте любые повреждённые или сильно изношенные детали, наклейки и предупреждающие ярлыки.

Символы

Ниже приведены символы, которые могут использоваться в данном руководстве:

ОПАСНОСТЬ (DANGER) — указывает на опасность, которая приведёт к смерти или серьёзной травме.

ПРЕДУПРЕЖДЕНИЕ (WARNING) — указывает на опасность или небезопасную практику, которые могут привести к смерти или травме.

ОСТОРОЖНО (CAUTION) — указывает на опасность или небезопасную практику, которые могут привести к травме, повреждению изделия или имущества.

ПРИМЕЧАНИЕ (NOTICE) — указывает на ситуацию, которая при несоблюдении может привести к повреждению изделия или имущества.

Совет (Tip) — указывает на информацию, которая поможет более эффективно использовать устройство.

Информация об ответственности

Производитель не несёт ответственности за ущерб, возникший в результате:

использования оборудования не по назначению, описанному в данном руководстве;

внесения изменений в оборудование без предварительного письменного разрешения производителя;

изменения, отключения, обхода или удаления элементов безопасности;

повреждения оборудования вследствие внешних воздействий;

неправильной эксплуатации оборудования.

Компоненты

На изображении ниже показаны основные компоненты шиномонтажного станка.

Основные элементы шиномонтажного станка:

Поворотный стол (Turntable) — удерживает колесо.

Зеркало — показывает, что происходит с нижней стороны колеса.

Стойка (Post) — удерживает множество компонентов. Для лёгкого перемещения компонентов её необходимо смазывать. После смазки не опирайтесь и не прикасайтесь к стойке.

Инструмент вспомогательной башни (Assist Tower Tool) — помогает при монтаже новой шины на колесо.

Управление вспомогательной башней (Assist Tower Control) — управляет инструментом вспомогательной башни.

Манометр накачивания — показывает давление воздуха при накачке шины.

Устройство посадки борта (Bead Seater) — подаёт мощный поток воздуха для посадки сложного борта шины. Никогда не направляйте сопло Turbo-Blast на людей или предметы; используйте с осторожностью. Применяйте только для посадки сложного борта. Имеет запорный клапан возле основания шланга Turbo-Blast.

Запорный клапан (Shut-Off Valve) — включает и выключает систему Turbo-Blast. Клапан должен быть закрыт, когда Turbo-Blast не используется (на предыдущем изображении не показан).

Фиксация/разблокировка рычагов (Arm Lock / Unlock) — управляет положением двух рабочих рычагов.

Верхний и нижний рабочие рычаги — оба оснащены инструментами. Рычаги синхронизированы: положение нижнего соответствует положению верхнего, даже если это трудно увидеть.

Педаль накачивания — накачивает новую шину.

Педаль вращения — вращает поворотный стол.

Подъёмник колеса (Tire Lift) — перемещает колесо в рабочее положение на поворотном столе.

Педаль опускания подъёмника — опускает подъёмник.

Педаль подъёма подъёмника — поднимает подъёмник.

Регулятор/фильтр и маслораспылитель (Regulator/Filter and Oiler/Lubricator) — контролируют и подают входящий поток воздуха.

Регулятор давления воздуха/фильтр, маслораспылитель, шланг Turbo-Blast и запорный клапан расположены на другой стороне станка и не видны на изображении.

Аксессуары шиномонтажного станка

Ведро — для шинной смазки. Используйте только смазку, одобренную производителем шин.

Кисть для смазки — для нанесения смазки на шину.

Вазелин (Petroleum jelly) — для смазки стойки; находится внутри ведра. Не является шинной смазкой.

Два металлических конуса с пластиковыми защитными накладками — используются с быстрозажимной гайкой (Quick-Nut) для колёс с большим диаметром центрального отверстия; требуют использования проставки поворотного стола.

Резиновое покрытие поворотного стола — запасное покрытие на случай повреждения или потери основного.

Быстрозажимная гайка (Quick-Nut) — фиксирует колесо на поворотном столе. Перед использованием очистите её от транспортировочной смазки.

Адаптеры быстрозажимной гайки — используются для колёс с меньшими размерами центрального отверстия.

Проставка поворотного стола (Turntable Spacer) — необходима при использовании металлических конусов.

Другие важные термины

Колесо (Wheel) — металлическая круглая деталь, которая крепится к оси и вращается.

Обод (Rim) — часть колеса, непосредственно контактирующая с шиной; внешняя часть колеса. Понятия «колесо» и «обод» не являются одинаковыми, хотя иногда используются как синонимы.

Шина (Tire) — резиновое кольцо, которое устанавливается на колесо, точнее — на обод.

Боковина шины (Tire Sidewall) — содержит информацию о шине и подходящем для неё колесе.

Часто задаваемые вопросы

Вопрос: Что делает шиномонтажный станок?

Ответ: Шиномонтажный станок снимает шины с колёс (демонтаж) и устанавливает шины на колёса (монтаж).

(если хотите, могу дальше переводить в едином техническом стиле, как заводское руководство — очень аккуратно и стандартизировано).

Колёса (это называется монтажом).

В: В чём разница между шиной, колесом и ободом?

О: Колесо — это круглая металлическая деталь, которая крепится к оси транспортного средства.

Шина — это круглая резиновая деталь, которая окружает колесо. Внешняя часть колеса, к которой крепится шина, называется ободом.

В: Каковы этапы процесса демонтажа шины и последующего монтажа новой шины?

О: Этапы следующие: закрепите колесо на поворотном столе, спустите воздух из шины, разбортируйте шину, снимите шину, установите новую шину, накачайте новую шину, затем снимите колесо с поворотного стола.

В: Что означает «разбортировать шину»?

О: Шина удерживается на ободе колеса за счёт борта шины, расположенного между кромкой обода и удерживающим выступом обода. Воздух в шине удерживает её на месте. Когда вы «разбортируете» шину, вы выводите борт шины из его положения между кромкой обода и удерживающим выступом, что необходимо для снятия шины с колеса.

В: Можно ли разбортировать шину без полного спуска воздуха?

О: Нет, этого делать нельзя. Всегда полностью спускайте шину перед попыткой разбортировки. Энергия давления воздуха в шине, даже если она не полностью накачана, может быть значительной. Если попытаться разбортировать не полностью спущенную шину, энергия давления высвободится сразу, что может привести к травме оператора или находящихся рядом людей, а в редких случаях — к смерти.

В: Что необходимо всегда делать при работе с шиномонтажным станком?

О: Вы должны подобрать соответствующую ширину обода для устанавливаемой шины. Несоответствие может привести к тому, что шина буквально сорвётся с колеса при накачивании, когда вы...

повторном накачивании или во время движения транспортного средства. В В обоих случаях люди могут получить травмы или погибнуть.

В: Где следует установить шиномонтажный станок?

О: Требуется ровный бетонный пол с достаточным пространством вокруг, расположенный рядом с местом, где вы работаете с шинами. В идеале станок должен находиться немного в стороне от основного прохода, поскольку в целях безопасности необходимо держать всех людей подальше от шиномонтажного станка во время его работы. По требованиям безопасности никто, кроме оператора шиномонтажного станка, не должен находиться ближе 30 футов (примерно 9 м) от станка во время его использования.

В: Почему на конце силового кабеля нет вилки?

О: Вилки для питания 220 В переменного тока различаются в зависимости от региона, поэтому необходимо использовать вилку, подходящую для розетки в месте эксплуатации шиномонтажного станка. Подключение кабеля питания и вилки должно выполняться лицензированным электриком в соответствии с действующими электротехническими нормами.

Технические характеристики:

<p>Model Модель Диапазон диаметра колёс: 18"–30" / 460–762 мм Максимальный диаметр шины: 47" / 1 194 мм Максимальная ширина колеса: 15" / 381 мм Максимальный вес шины: 143 фунта / 65 кг Скорость вращения поворотного стола: 7–14 об/мин Расход воздуха: 1 SCFM / 27 л/мин Ширина: 34" / 864 мм Высота: 73" / 1 854 мм Глубина: 71" / 1 803 мм Транспортировочный вес: 1 150 фунтов / 522 кг Габариты в упаковке: 1 550 мм × 900 мм × 2 030 мм Рабочая температура: от 27°F до 82°F / от –5°C до +50°C Уровень шума: < 70 dBA</p>	<p>Модель Диапазон диаметра колёс: 18"–30" / 460–762 мм Максимальный диаметр шины: 47" / 1 194 мм Максимальная ширина колеса: 15" / 381 мм Максимальный вес шины: 143 фунта / 65 кг Скорость вращения поворотного стола: 7–14 об/мин Расход воздуха: 1 SCFM / 27 л/мин Ширина: 34" / 864 мм Высота: 73" / 1 854 мм Глубина: 71" / 1 803 мм Транспортировочный вес: 1 150 фунтов / 522 кг Габариты в упаковке: 1 550 мм × 900 мм × 2 030 мм Рабочая температура: от 27°F до 82°F / от –5°C до +50°C Уровень шума: < 70 dBA</p>
<p>Wheel Diameter Range Модель Диапазон диаметра колёс: 18"–30" / 460–762 мм Максимальный диаметр шины: 47" / 1 194 мм Максимальная ширина колеса: 15" / 381 мм Максимальный вес шины: 143 фунта / 65 кг Скорость вращения поворотного стола: 7–14 об/мин Расход воздуха: 1 SCFM / 27 л/мин Ширина: 34" / 864 мм Высота: 73" / 1 854 мм Глубина: 71" / 1 803 мм Транспортировочный вес: 1 150 фунтов / 522 кг Габариты в упаковке: 1 550 мм × 900 мм × 2 030 мм Рабочая температура: от 27°F до 82°F / от –5°C до +50°C Уровень шума: < 70 dBA</p>	<p>18" to 30" / 880 mm to 762 mm Модель Диапазон диаметра колёс: 18"–30" / 460–762 мм Максимальный диаметр шины: 47" / 1 194 мм Максимальная ширина колеса: 15" / 381 мм Максимальный вес шины: 143 фунта / 65 кг Скорость вращения поворотного стола: 7–14 об/мин Расход воздуха: 1 SCFM / 27 л/мин Ширина: 34" / 864 мм Высота: 73" / 1 854 мм Глубина: 71" / 1 803 мм Транспортировочный вес: 1 150 фунтов / 522 кг Габариты в упаковке: 1 550 мм × 900 мм × 2 030 мм Рабочая температура: от 27°F до 82°F / от –5°C до +50°C Уровень шума: < 70 dBA</p>
<p>Maximum Tire Diameter Модель Диапазон диаметра колёс: 18"–30" / 460–762 мм Максимальный диаметр шины: 47" / 1 194 мм Максимальная ширина колеса: 15" / 381 мм Максимальный вес шины: 143 фунта / 65 кг Скорость вращения поворотного стола: 7–14 об/мин Расход воздуха: 1 SCFM / 27 л/мин Ширина: 34" / 864 мм Высота: 73" / 1 854 мм Глубина: 71" / 1 803 мм Транспортировочный вес: 1 150 фунтов / 522 кг Габариты в упаковке: 1 550 мм × 900 мм × 2 030 мм</p>	<p>47" / 1,194 mm Модель Диапазон диаметра колёс: 18"–30" / 460–762 мм Максимальный диаметр шины: 47" / 1 194 мм Максимальная ширина колеса: 15" / 381 мм Максимальный вес шины: 143 фунта / 65 кг Скорость вращения поворотного стола: 7–14 об/мин Расход воздуха: 1 SCFM / 27 л/мин Ширина: 34" / 864 мм Высота: 73" / 1 854 мм Глубина: 71" / 1 803 мм Транспортировочный вес: 1 150 фунтов / 522 кг Габариты в упаковке: 1 550 мм × 900 мм × 2 030 мм</p>

<p>мм Рабочая температура: от 27°F до 82°F / от -5°C до +50°C Уровень шума: < 70 dBA</p>	<p>мм Рабочая температура: от 27°F до 82°F / от -5°C до +50°C Уровень шума: < 70 dBA</p>
<p>Maximum Wheel Width Модель Диапазон диаметра колёс: 18"-30" / 460-762 мм Максимальный диаметр шины: 47" / 1 194 мм Максимальная ширина колеса: 15" / 381 мм Максимальный вес шины: 143 фунта / 65 кг Скорость вращения поворотного стола: 7-14 об/мин Расход воздуха: 1 SCFM / 27 л/мин Ширина: 34" / 864 мм Высота: 73" / 1 854 мм Глубина: 71" / 1 803 мм Транспортировочный вес: 1 150 фунтов / 522 кг Габариты в упаковке: 1 550 мм × 900 мм × 2 030 мм Рабочая температура: от 27°F до 82°F / от -5°C до +50°C Уровень шума: < 70 dBA</p>	<p>15' / 381 mm Модель Диапазон диаметра колёс: 18"-30" / 460-762 мм Максимальный диаметр шины: 47" / 1 194 мм Максимальная ширина колеса: 15" / 381 мм Максимальный вес шины: 143 фунта / 65 кг Скорость вращения поворотного стола: 7-14 об/мин Расход воздуха: 1 SCFM / 27 л/мин Ширина: 34" / 864 мм Высота: 73" / 1 854 мм Глубина: 71" / 1 803 мм Транспортировочный вес: 1 150 фунтов / 522 кг Габариты в упаковке: 1 550 мм × 900 мм × 2 030 мм Рабочая температура: от 27°F до 82°F / от -5°C до +50°C Уровень шума: < 70 dBA</p>
<p>Maximum Tire Weight Модель Диапазон диаметра колёс: 18"-30" / 460-762 мм Максимальный диаметр шины: 47" / 1 194 мм Максимальная ширина колеса: 15" / 381 мм Максимальный вес шины: 143 фунта / 65 кг Скорость вращения поворотного стола: 7-14 об/мин Расход воздуха: 1 SCFM / 27 л/мин Ширина: 34" / 864 мм Высота: 73" / 1 854 мм Глубина: 71" / 1 803 мм Транспортировочный вес: 1 150 фунтов / 522 кг Габариты в упаковке: 1 550 мм × 900 мм × 2 030 мм Рабочая температура: от 27°F до 82°F / от -5°C до +50°C Уровень шума: < 70 dBA</p>	<p>143 lbs / 65 kg Модель Диапазон диаметра колёс: 18"-30" / 460-762 мм Максимальный диаметр шины: 47" / 1 194 мм Максимальная ширина колеса: 15" / 381 мм Максимальный вес шины: 143 фунта / 65 кг Скорость вращения поворотного стола: 7-14 об/мин Расход воздуха: 1 SCFM / 27 л/мин Ширина: 34" / 864 мм Высота: 73" / 1 854 мм Глубина: 71" / 1 803 мм Транспортировочный вес: 1 150 фунтов / 522 кг Габариты в упаковке: 1 550 мм × 900 мм × 2 030 мм Рабочая температура: от 27°F до 82°F / от -5°C до +50°C Уровень шума: < 70 dBA</p>
<p>RPM of Turntable Модель Диапазон диаметра колёс: 18"-30" / 460-762 мм Максимальный диаметр шины: 47" / 1 194 мм Максимальная ширина колеса: 15" / 381 мм Максимальный вес шины: 143 фунта / 65 кг Скорость вращения поворотного стола: 7-14 об/мин Расход воздуха: 1 SCFM / 27 л/мин Ширина: 34" / 864 мм Высота: 73" / 1 854 мм</p>	<p>7 to 14 turns per minute Модель Диапазон диаметра колёс: 18"-30" / 460-762 мм Максимальный диаметр шины: 47" / 1 194 мм Максимальная ширина колеса: 15" / 381 мм Максимальный вес шины: 143 фунта / 65 кг Скорость вращения поворотного стола: 7-14 об/мин Расход воздуха: 1 SCFM / 27 л/мин Ширина: 34" / 864 мм Высота: 73" / 1 854 мм</p>

<p>Глубина: 71" / 1 803 мм Транспортировочный вес: 1 150 фунтов / 522 кг Габариты в упаковке: 1 550 мм × 900 мм × 2 030 мм Рабочая температура: от 27°F до 82°F / от -5°C до +50°C Уровень шума: < 70 dBA</p>	<p>Глубина: 71" / 1 803 мм Транспортировочный вес: 1 150 фунтов / 522 кг Габариты в упаковке: 1 550 мм × 900 мм × 2 030 мм Рабочая температура: от 27°F до 82°F / от -5°C до +50°C Уровень шума: < 70 dBA</p>
<p>Air Consumption Модель Диапазон диаметра колёс: 18"-30" / 460-762 мм Максимальный диаметр шины: 47" / 1 194 мм Максимальная ширина колеса: 15" / 381 мм Максимальный вес шины: 143 фунта / 65 кг Скорость вращения поворотного стола: 7-14 об/мин Расход воздуха: 1 SCFM / 27 л/мин Ширина: 34" / 864 мм Высота: 73" / 1 854 мм Глубина: 71" / 1 803 мм Транспортировочный вес: 1 150 фунтов / 522 кг Габариты в упаковке: 1 550 мм × 900 мм × 2 030 мм Рабочая температура: от 27°F до 82°F / от -5°C до +50°C Уровень шума: < 70 dBA</p>	<p>1 SCFM / 27 L/Min Модель Диапазон диаметра колёс: 18"-30" / 460-762 мм Максимальный диаметр шины: 47" / 1 194 мм Максимальная ширина колеса: 15" / 381 мм Максимальный вес шины: 143 фунта / 65 кг Скорость вращения поворотного стола: 7-14 об/мин Расход воздуха: 1 SCFM / 27 л/мин Ширина: 34" / 864 мм Высота: 73" / 1 854 мм Глубина: 71" / 1 803 мм Транспортировочный вес: 1 150 фунтов / 522 кг Габариты в упаковке: 1 550 мм × 900 мм × 2 030 мм Рабочая температура: от 27°F до 82°F / от -5°C до +50°C Уровень шума: < 70 dBA</p>
<p>Width Модель Диапазон диаметра колёс: 18"-30" / 460-762 мм Максимальный диаметр шины: 47" / 1 194 мм Максимальная ширина колеса: 15" / 381 мм Максимальный вес шины: 143 фунта / 65 кг Скорость вращения поворотного стола: 7-14 об/мин Расход воздуха: 1 SCFM / 27 л/мин Ширина: 34" / 864 мм Высота: 73" / 1 854 мм Глубина: 71" / 1 803 мм Транспортировочный вес: 1 150 фунтов / 522 кг Габариты в упаковке: 1 550 мм × 900 мм × 2 030 мм Рабочая температура: от 27°F до 82°F / от -5°C до +50°C Уровень шума: < 70 dBA</p>	<p>/ 864 mm Модель Диапазон диаметра колёс: 18"-30" / 460-762 мм Максимальный диаметр шины: 47" / 1 194 мм Максимальная ширина колеса: 15" / 381 мм Максимальный вес шины: 143 фунта / 65 кг Скорость вращения поворотного стола: 7-14 об/мин Расход воздуха: 1 SCFM / 27 л/мин Ширина: 34" / 864 мм Высота: 73" / 1 854 мм Глубина: 71" / 1 803 мм Транспортировочный вес: 1 150 фунтов / 522 кг Габариты в упаковке: 1 550 мм × 900 мм × 2 030 мм Рабочая температура: от 27°F до 82°F / от -5°C до +50°C Уровень шума: < 70 dBA</p>
<p>Height Модель Диапазон диаметра колёс: 18"-30" / 460-762 мм Максимальный диаметр шины: 47" / 1 194 мм Максимальная ширина колеса: 15" / 381 мм Максимальный вес шины: 143 фунта / 65 кг Скорость вращения поворотного стола: 7-14 об/мин</p>	<p>73" / 1,854 mm Модель Диапазон диаметра колёс: 18"-30" / 460-762 мм Максимальный диаметр шины: 47" / 1 194 мм Максимальная ширина колеса: 15" / 381 мм Максимальный вес шины: 143 фунта / 65 кг Скорость вращения поворотного стола: 7-14 об/мин</p>

<p>Расход воздуха: 1 SCFM / 27 л/мин Ширина: 34" / 864 мм Высота: 73" / 1 854 мм Глубина: 71" / 1 803 мм Транспортировочный вес: 1 150 фунтов / 522 кг Габариты в упаковке: 1 550 мм × 900 мм × 2 030 мм Рабочая температура: от 27°F до 82°F / от -5°C до +50°C Уровень шума: < 70 dBA</p>	<p>Расход воздуха: 1 SCFM / 27 л/мин Ширина: 34" / 864 мм Высота: 73" / 1 854 мм Глубина: 71" / 1 803 мм Транспортировочный вес: 1 150 фунтов / 522 кг Габариты в упаковке: 1 550 мм × 900 мм × 2 030 мм Рабочая температура: от 27°F до 82°F / от -5°C до +50°C Уровень шума: < 70 dBA</p>
<p>Depth Модель Диапазон диаметра колёс: 18"–30" / 460–762 мм Максимальный диаметр шины: 47" / 1 194 мм Максимальная ширина колеса: 15" / 381 мм Максимальный вес шины: 143 фунта / 65 кг Скорость вращения поворотного стола: 7–14 об/мин Расход воздуха: 1 SCFM / 27 л/мин Ширина: 34" / 864 мм Высота: 73" / 1 854 мм Глубина: 71" / 1 803 мм Транспортировочный вес: 1 150 фунтов / 522 кг Габариты в упаковке: 1 550 мм × 900 мм × 2 030 мм Рабочая температура: от 27°F до 82°F / от -5°C до +50°C Уровень шума: < 70 dBA</p>	<p>71" / 1,803 mm Модель Диапазон диаметра колёс: 18"–30" / 460–762 мм Максимальный диаметр шины: 47" / 1 194 мм Максимальная ширина колеса: 15" / 381 мм Максимальный вес шины: 143 фунта / 65 кг Скорость вращения поворотного стола: 7–14 об/мин Расход воздуха: 1 SCFM / 27 л/мин Ширина: 34" / 864 мм Высота: 73" / 1 854 мм Глубина: 71" / 1 803 мм Транспортировочный вес: 1 150 фунтов / 522 кг Габариты в упаковке: 1 550 мм × 900 мм × 2 030 мм Рабочая температура: от 27°F до 82°F / от -5°C до +50°C Уровень шума: < 70 dBA</p>
<p>Shipping Weight Модель Диапазон диаметра колёс: 18"–30" / 460–762 мм Максимальный диаметр шины: 47" / 1 194 мм Максимальная ширина колеса: 15" / 381 мм Максимальный вес шины: 143 фунта / 65 кг Скорость вращения поворотного стола: 7–14 об/мин Расход воздуха: 1 SCFM / 27 л/мин Ширина: 34" / 864 мм Высота: 73" / 1 854 мм Глубина: 71" / 1 803 мм Транспортировочный вес: 1 150 фунтов / 522 кг Габариты в упаковке: 1 550 мм × 900 мм × 2 030 мм Рабочая температура: от 27°F до 82°F / от -5°C до +50°C Уровень шума: < 70 dBA</p>	<p>1,150 lbs / 522 kg Модель Диапазон диаметра колёс: 18"–30" / 460–762 мм Максимальный диаметр шины: 47" / 1 194 мм Максимальная ширина колеса: 15" / 381 мм Максимальный вес шины: 143 фунта / 65 кг Скорость вращения поворотного стола: 7–14 об/мин Расход воздуха: 1 SCFM / 27 л/мин Ширина: 34" / 864 мм Высота: 73" / 1 854 мм Глубина: 71" / 1 803 мм Транспортировочный вес: 1 150 фунтов / 522 кг Габариты в упаковке: 1 550 мм × 900 мм × 2 030 мм Рабочая температура: от 27°F до 82°F / от -5°C до +50°C Уровень шума: < 70 dBA</p>
<p>Shipping Dimensions Модель Диапазон диаметра колёс: 18"–30" / 460–762 мм Максимальный диаметр шины: 47" / 1 194 мм Максимальная ширина колеса: 15" / 381 мм</p>	<p>1 550 mm x 900 mm x 2,030 mm Модель Диапазон диаметра колёс: 18"–30" / 460–762 мм Максимальный диаметр шины: 47" / 1 194 мм</p>

<p>Максимальный вес шины: 143 фунта / 65 кг Скорость вращения поворотного стола: 7–14 об/мин Расход воздуха: 1 SCFM / 27 л/мин Ширина: 34" / 864 мм Высота: 73" / 1 854 мм Глубина: 71" / 1 803 мм Транспортировочный вес: 1 150 фунтов / 522 кг Габариты в упаковке: 1 550 мм × 900 мм × 2 030 мм Рабочая температура: от 27°F до 82°F / от –5°C до +50°C Уровень шума: < 70 dBA</p>	<p>Максимальная ширина колеса: 15" / 381 мм Максимальный вес шины: 143 фунта / 65 кг Скорость вращения поворотного стола: 7–14 об/мин Расход воздуха: 1 SCFM / 27 л/мин Ширина: 34" / 864 мм Высота: 73" / 1 854 мм Глубина: 71" / 1 803 мм Транспортировочный вес: 1 150 фунтов / 522 кг Габариты в упаковке: 1 550 мм × 900 мм × 2 030 мм Рабочая температура: от 27°F до 82°F / от –5°C до +50°C Уровень шума: < 70 dBA</p>
<p>Working Temperature Модель Диапазон диаметра колёс: 18"–30" / 460–762 мм Максимальный диаметр шины: 47" / 1 194 мм Максимальная ширина колеса: 15" / 381 мм Максимальный вес шины: 143 фунта / 65 кг Скорость вращения поворотного стола: 7–14 об/мин Расход воздуха: 1 SCFM / 27 л/мин Ширина: 34" / 864 мм Высота: 73" / 1 854 мм Глубина: 71" / 1 803 мм Транспортировочный вес: 1 150 фунтов / 522 кг Габариты в упаковке: 1 550 мм × 900 мм × 2 030 мм Рабочая температура: от 27°F до 82°F / от –5°C до +50°C Уровень шума: < 70 dBA</p>	<p>27 0 F to 82 0 F / -50 C to 500C Модель Диапазон диаметра колёс: 18"–30" / 460–762 мм Максимальный диаметр шины: 47" / 1 194 мм Максимальная ширина колеса: 15" / 381 мм Максимальный вес шины: 143 фунта / 65 кг Скорость вращения поворотного стола: 7–14 об/мин Расход воздуха: 1 SCFM / 27 л/мин Ширина: 34" / 864 мм Высота: 73" / 1 854 мм Глубина: 71" / 1 803 мм Транспортировочный вес: 1 150 фунтов / 522 кг Габариты в упаковке: 1 550 мм × 900 мм × 2 030 мм Рабочая температура: от 27°F до 82°F / от –5°C до +50°C Уровень шума: < 70 dBA</p>
<p>Sound Модель Диапазон диаметра колёс: 18"–30" / 460–762 мм Максимальный диаметр шины: 47" / 1 194 мм Максимальная ширина колеса: 15" / 381 мм Максимальный вес шины: 143 фунта / 65 кг Скорость вращения поворотного стола: 7–14 об/мин Расход воздуха: 1 SCFM / 27 л/мин Ширина: 34" / 864 мм Высота: 73" / 1 854 мм Глубина: 71" / 1 803 мм Транспортировочный вес: 1 150 фунтов / 522 кг Габариты в упаковке: 1 550 мм × 900 мм × 2 030 мм Рабочая температура: от 27°F до 82°F / от –5°C до +50°C Уровень шума: < 70 dBA</p>	<p>< 70 dBA Модель Диапазон диаметра колёс: 18"–30" / 460–762 мм Максимальный диаметр шины: 47" / 1 194 мм Максимальная ширина колеса: 15" / 381 мм Максимальный вес шины: 143 фунта / 65 кг Скорость вращения поворотного стола: 7–14 об/мин Расход воздуха: 1 SCFM / 27 л/мин Ширина: 34" / 864 мм Высота: 73" / 1 854 мм Глубина: 71" / 1 803 мм Транспортировочный вес: 1 150 фунтов / 522 кг Габариты в упаковке: 1 550 мм × 900 мм × 2 030 мм Рабочая температура: от 27°F до 82°F / от –5°C до +50°C Уровень шума: < 70 dBA</p>

Контрольный список установки

Ниже приведены шаги, необходимые для установки шиномонтажного станка. Выполняйте их в указанном порядке.

Ознакомьтесь с правилами безопасности при установке.

Спланируйте выполнение электромонтажных работ.

3. Убедитесь, что у вас есть необходимые инструменты.

4. Убедитесь, что со всех сторон имеется достаточное свободное пространство.

5. Выберите место установки.

6. Распакуйте компоненты.

7. Закрепите устройство анкерами.

8. Подключите к источнику питания. Требуется лицензированный электрик.

9. Подключите к источнику подачи воздуха.

10. Подготовьте ведро со смазкой для шин.

11. Подготовьте быстрозажимную гайку (Quick-Nut).

12. Смажьте стойку.

13. Проверьте работу шиномонтажного станка.

14. Проверьте итоговый контрольный список.

Установка

В этом разделе описано, как установить ваш шиномонтажный станок.

Правила безопасности при установке

Соблюдайте внимательность на протяжении всей установки. Используйте соответствующие инструменты и оборудование. Держитесь подальше от движущихся частей. Не допускайте попадания рук и пальцев в зоны заземления. Безопасность является главным приоритетом.

Соблюдайте осторожность при распаковке шиномонтажного станка из его

...транспортного контейнера и при установке. Шиномонтажный станок тяжёлый, и его вес распределён неравномерно; падение или опрокидывание устройства может привести к повреждению оборудования и травмам людей.

ПРЕДУПРЕЖДЕНИЕ: Во время установки вы должны постоянно носить соответствующую защитную одежду: кожаные перчатки, рабочую обувь с нескользящей подошвой и защитным металлическим носком, одобренные средства защиты глаз ...

средства защиты и промышленный пояс для поддержки спины. Несчастные случаи могут привести к серьёзным травмам.

К установке шиномонтажного станка допускаются только опытные и обученные специалисты. В частности, все электромонтажные работы должны выполняться лицензированным и сертифицированным электриком.

ОСТОРОЖНО: Некоторые этапы установки шиномонтажного станка сложны для выполнения одним человеком. Компания Ranger настоятельно рекомендует выполнять установку совместно двум и более людям.

Если необходимо использовать удлинитель, убедитесь, что его номинальный ток равен или превышает ток используемого оборудования. Убедитесь, что на удлинитель невозможно наступить, переехать его или случайно выдернуть. Удлинитель также представляет опасность споткнуться, поэтому их необходимо надёжно закреплять.

Планирование электромонтажных работ

На устройстве нет вилки на конце кабеля питания; ответственность за её приобретение и подключение к кабелю питания лежит на вас. Требуется вилка NEMA 220 В переменного тока, 80 А.

Дополнительную информацию см. в разделе «Информация о подключении вилки».

ПРЕДУПРЕЖДЕНИЕ: Все электромонтажные работы, такие как подключение вилки к кабелю питания, должны выполняться лицензированным и сертифицированным электриком в соответствии со всеми действующими местными электротехническими нормами.

Инструменты

Вам могут понадобиться некоторые или все из следующих инструментов:

Погрузчик, гидравлическая тележка (рохля) или цеховой кран

Универсальный нож

Молоток, лом или монтажка

Ножницы по жести или листовому металлу

Набор шестигранных ключей (метрические и SAE)

Набор гаечных ключей (метрические и SAE)

Набор отвёрток: плоская и крестовая (Phillips)

Зазоры

Для обеспечения пространства при работе с колёсами и шинами необходимо оставить определённое свободное место вокруг шиномонтажного станка.

ПРЕДУПРЕЖДЕНИЕ: Указанные ниже значения зазоров необходимы для обеспечения достаточного пространства для эксплуатации шиномонтажного станка. В целях безопасности только

Во время использования шиномонтажного станка в радиусе 30 футов (примерно 9 м) от него должен находиться только оператор шиномонтажного станка.

Также необходимо предусмотреть пространство над шиномонтажным станком, высота которого составляет 73 дюйма / 1850 мм. Производитель рекомендует оставлять как минимум дополнительные 12 дюймов / 305 мм свободного пространства над верхней частью шиномонтажного станка.

Выбор места установки

При выборе места учитывайте следующее:

Источник питания. Шиномонтажный станок должен находиться рядом с подходящим источником питания 220 В переменного тока.

Пол. Шиномонтажный станок лучше всего использовать на ровном бетонном полу.

Доступность. Необходимо достаточное пространство для перемещения колёс, шины которых будут сниматься и устанавливаться, к шиномонтажному станку и обратно.

ОПАСНОСТЬ: Когда шина находится на шиномонтажном станке,

особенно во время накачивания, необходимо держать всех людей на безопасном расстоянии; рядом со станком должен находиться только оператор шиномонтажного станка. Все остальные лица должны находиться не ближе 30 футов (примерно 9 м) от шиномонтажного станка.

Не устанавливайте шиномонтажный станок в местах с интенсивным движением людей.

Без воды. Шиномонтажный станок содержит электронные компоненты. Если станок намочнет во включённом состоянии, электронные компоненты, скорее всего, выйдут из строя из-за короткого замыкания и потребуют замены.

ПРЕДУПРЕЖДЕНИЕ: Не используйте шиномонтажный станок, если он находится в воде. Это почти наверняка приведёт к короткому замыканию электронных компонентов шиномонтажного станка, и вы

можете получить поражение электрическим током.

Распаковка

Соблюдайте осторожность при извлечении шиномонтажного станка из транспортировочного контейнера. Не допускайте повреждения устройства, потери входящих в комплект компонентов или травмирования людей.

ОСТОРОЖНО: Используйте подходящее подъёмное оборудование, например погрузчик или гидравлическую тележку, для перемещения шиномонтажного станка, пока он находится на поддоне. К перемещению станка допускается только персонал, имеющий опыт работы с погрузочно-разгрузочными операциями. Шиномонтажный станок тяжёлый, и его вес распределён неравномерно; падение или опрокидывание устройства может привести к повреждению оборудования

повреждению оборудования или травмам людей.

Рекомендуется распаковывать шиномонтажный станок непосредственно в том месте, где он будет установлен.

Распаковка шиномонтажного станка:

В месте соединения крышки с поддоном полностью отогните металлические фиксаторы вниз со всех четырёх сторон.

Снимите крышку.

Возможно, потребуется приложить усилие, чтобы освободить все металлические фиксаторы — иногда они немного заедают.

Снимите пластиковую упаковку с шиномонтажного станка и других компонентов.

Извлеките коробку с аксессуарами.

Удалите транспортировочные болты, которыми шиномонтажный станок закреплён на поддоне.

Переместите шиномонтажный станок с поддона, затем установите его в выбранное место.

ОСТОРОЖНО: Рекомендуется, чтобы перемещение шиномонтажного станка выполняли как минимум два человека; станок тяжёлый, а вес распределён неравномерно. При падении или опрокидывании возможны травмы, а также повреждение шиномонтажного станка.

Дополнительную информацию см. в разделах «Выбор места установки» и «Требуемые зазоры».

Крепление шиномонтажного станка анкерами

Шиномонтажный станок имеет отверстия для анкерного крепления; использование анкеров является необязательным.

Примечание: Вы не обязаны фиксировать шиномонтажный станок анкерами.

Шиномонтажный станок. Производитель рекомендует выполнить это, поскольку во время работы станок испытывает определённые нагрузки при замене шины. Анкерное крепление гарантирует, что станок не будет смещаться во время эксплуатации.

Анкерные болты (иногда называемые клиновыми анкерами), упомянутые в следующей процедуре, не входят в комплект поставки шиномонтажного станка.

Закрепление шиномонтажного станка анкерами:

Убедитесь, что шиномонтажный станок установлен в нужном месте.

Помните, что вокруг станка должно быть достаточное свободное пространство. Дополнительную информацию см. в разделе «Выбор места установки».

Используя монтажные отверстия в основании как шаблон, просверлите отверстия под анкерные болты.

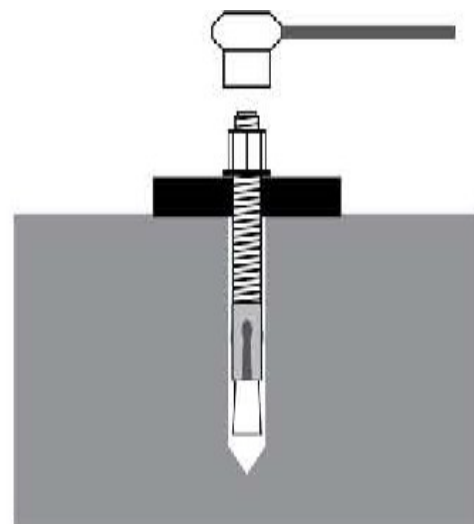
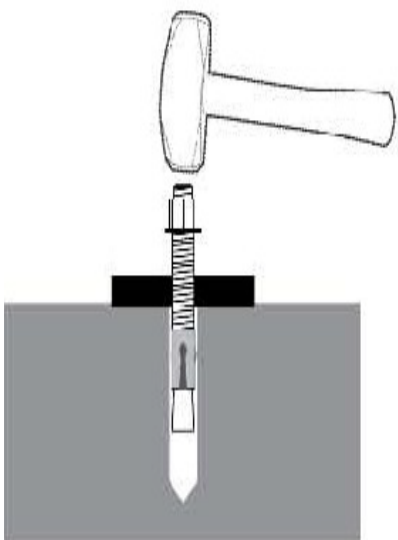

Сверлите строго прямо; не допускайте биения сверла. Используйте твердосплавное сверло (соответствующее стандартам).

Диаметр сверла должен совпадать с диаметром анкерного болта.

Например, если используется анкерный болт диаметром M10, следует использовать сверло диаметром M10.

Очистите каждое отверстие с помощью пылесоса.

Производитель рекомендует использовать пылесос для максимально тщательной очистки отверстия. Не рассверливайте отверстие. Не делайте его шире, чем диаметр сверла.

Убедитесь, что шайба и гайка установлены на месте, затем вставьте анкерный болт в отверстие. Распорная втулка анкерного болта может препятствовать прохождению болта через отверстие в опорной плите — это нормально. Используйте молоток или киянку, чтобы провести распорную втулку через опорную плиту в отверстие.

Даже при использовании молотка или киянки анкерный болт должен входить в отверстие только частично — это нормально. Если анкерный болт входит полностью при небольшом сопротивлении или без него, значит отверстие слишком широкое.

После прохождения отверстия в опорной плите анкерный болт со временем перестаёт углубляться, поскольку распорная втулка соприкасается со стенками отверстия — это нормально.

Забейте анкерный болт молотком или киянкой до

конца в отверстие.

Остановитесь, когда шайба плотно прижмётся к опорной плите.

Затяните каждую гайку ключом по часовой стрелке до рекомендованного момента затяжки: 60–70 lbf·ft / 81–95 Н·м.

Важно: не используйте ударный гайковёрт для затяжки анкерных болтов.

При затягивании гайки клин поднимается вверх, разжимая распорную втулку и плотно прижимая её к бетону.

Подключение к источнику питания

Шиномонтажный станок должен быть подключён к источнику питания 208–230 В переменного тока.

Устройство поставляется с кабелем питания без вилки. Необходимо, чтобы лицензированный и сертифицированный электрик подключил открытый конец кабеля питания к соответствующей вилке NEMA 30 A, 208–230 В переменного тока.

Дополнительную информацию см. в разделе «Информация о подключении вилки».

ПРЕДУПРЕЖДЕНИЕ: Все электромонтажные работы должны выполняться лицензированным и сертифицированным электриком.

Дополнительная информация по электрическому подключению:

Убедитесь, что электропроводка выполнена в соответствии с Национальным электротехническим кодексом (NEC) и местными нормами и стандартами, регулирующими электрическое оборудование и проводку.

Эксплуатация без заземления может повредить электронные компоненты и создать опасность поражения электрическим током. Устройство обязательно должно быть заземлено.

Повреждения, вызванные неправильным электрическим подключением (например, отсутствием заземления устройства), аннулируют гарантию.

Шиномонтажный станок использует пневматическую и электрическую энергию; если в вашей организации действуют процедуры Lockout/Tagout, обязательно применяйте их после подключения к источнику питания.

Убедитесь, что используются провода соответствующего сечения, электрическая линия рассчитана на необходимый ток, питающая линия имеет те же электрические характеристики (напряжение, частоту и фазность), что и двигатель, и что к этой же линии не подключено другое оборудование.

Электротехнические нормы могут требовать жёсткого подключения (hard-wiring), если машина закреплена к полу анкерами. Проконсультируйтесь с лицензированным электриком относительно применимых норм для вашего региона.

ПРЕДУПРЕЖДЕНИЕ: Перед выполнением любого технического обслуживания отключайте питание. Убедитесь, что устройство не может быть повторно включено до завершения работ; зафиксируйте вилку питания так, чтобы её невозможно было случайно подключить обратно. Если в вашей организации действуют процедуры Lockout/Tagout (блокировка и маркировка), обязательно соблюдайте их.

Данное оборудование содержит внутренние элементы, способные вызывать искрение или электрическую дугу, и не должно подвергаться воздействию воспламеняющихся паров. Устройство не должно размещаться в углублённых помещениях или

Подключение к источнику воздуха

Для работы шиномонтажного станка требуется источник сжатого воздуха производительностью 15–25 CFM при рабочем давлении 140–165 PSI (9,6–11,4 бар).

Шиномонтажный станок использует пневматическую и электрическую

энергию; если в вашей организации действуют процедуры Lockout/Tagout, обязательно применяйте их после подключения к источнику воздуха.

Входящая линия сжатого воздуха подключается к шиномонтажному станку через разъём Air In, расположенный с левой стороны регулятора/фильтра. Соединительный фитинг для разъёма Air In необходимо предоставить самостоятельно — он не входит в комплект поставки.

Регулятор / Маслораспылитель (лубликатор)

Чертёж не обязательно выполнен в масштабе. Показаны не все компоненты. Обратите внимание, что воздушные линии, идущие к вспомогательной башне/системе накачивания шин и к ножным педалям/пневматике, уже подключены и готовы к использованию; установка или регулировка не требуется.

Система подачи воздуха состоит из трёх основных компонентов:

Подача воздуха (Incoming Air).

Шиномонтажному станку требуется источник воздуха производительностью 15–25 CFM при рабочем давлении 140–165 PSI (9,6–11,4 бар). Соединительный фитинг для разъёма Air In необходимо предоставить самостоятельно.

Регулятор / фильтр (Regulator / Filter).

Удаляет загрязнения из поступающего воздуха. Также содержит манометр, показывающий рабочее давление входящего воздуха. Если в смотровом окне видна вода, её можно слить через сливную пробку. Дополнительную информацию см. в разделе «Техническое обслуживание». Воздух, проходящий через регулятор/фильтр и не направляемый к ножным педалям или другим пневматическим компонентам станка, подаётся к вспомогательной башне и системе накачивания шин.

Маслораспылитель / лубликатор (Oiler / Lubricator).

Добавляет пневматическое масло в поступающий воздух для смазки. Этот смазанный воздух направляется к ножным педалям и другим пневматическим компонентам шиномонтажного станка. Очень важно обеспечить правильную подачу масла — 1–2 капли масла при каждом использовании педалей подъёма или опускания. Дополнительную информацию см. в разделе «Техническое обслуживание».

Подготовка ведра со смазкой для шин

Шиномонтажный станок поставляется с ведром для шинной смазки (для хранения смазки) и кистью для её нанесения.

Производитель не включает шинную смазку в комплект поставки, так как существует множество вариантов.

ОСТОРОЖНО: Используйте только шинную смазку, одобренную производителем шин. Использование несертифицированной смазки может вызвать коррозию колеса или привести к проскальзыванию шины на колесе.

а также проблемы с вибрацией.

Убедитесь, что используется достаточное количество смазки, но не чрезмерное. Назначение смазки — временно уменьшить трение между зоной борта шины и ободом. Необходимо использовать смазку, которая скользкая во влажном состоянии, но не остаётся скользкой после высыхания. Если вы заметили избыточное количество смазки на шине или ободу, удалите её.

На шиномонтажном станке предусмотрено место для ведра со смазкой для шин рядом с быстрозажимной гайкой (Quick-Nut).

Ведро для смазки устанавливается здесь

Чертёж не обязательно выполнен в масштабе. Показаны не все компоненты. Вид сверху.

Схему с боковым видом расположения ведра для смазки и быстрозажимной гайки см. в разделе «Компоненты».

Подготовка быстрозажимной гайки (Quick-Nut)

Быстрозажимная гайка удерживает колесо на месте во время демонтажа или монтажа шины.

Примечание: При отправке с завода быстрозажимная гайка, а также её конусы и адаптеры покрыты маслом для защиты от коррозии. До удаления масла рекомендуется использовать перчатки, держать рядом ветошь или быть готовым часто мыть руки.

Быстрозажимная гайка состоит из нескольких частей.

Части быстрозажимной гайки (Quick-Nut) и их назначение:

Рукоятка (Handle). Используется для подъёма и перемещения быстрозажимной гайки.

Рычаг быстрого освобождения (Quick-Release Lever). Используется для быстрого установки или снятия снятия быстрозажимной гайки. Поверните оба рычага, чтобы лепестки (Wings) не входили в зацепление с резьбой резьбового вала; отпустите их, когда нужно, чтобы лепестки снова зацепились с резьбовым валом.

Лепесток (Wing). Используется для затягивания или ослабления быстрозажимной гайки на резьбовом валу — в зависимости от того, фиксируете ли вы колесо на поворотном столе или снимаете его. После фиксации колеса поднимите лепестки вверх, чтобы они не мешали.

Конусы и адаптеры (Cones and Adapters). Быстрозажимная гайка имеет несколько конусов и адаптеров разных размеров для надёжной фиксации колеса. Два больших металлических конуса

оснащены жёлтыми пластиковыми защитными накладками для фиксации алюминиевых ободов (чтобы не поцарапать и не повредить их).

Резьбовой вал (Threaded Shaft). Вставляется в отверстие в центре поворотного стола и удерживает колесо на месте.

На шиномонтажном станке предусмотрено место для хранения быстрозажимной гайки, когда она не используется; точное расположение см. на схеме в разделе «Компоненты».

Смазка стойки

Стойку шиномонтажного станка необходимо смазывать, чтобы оба рабочих рычага могли

легко перемещаться вверх и вниз по мере необходимости.

Шиномонтажный станок поставляется с пакетом вазелина для смазки стойки. Пакет находится внутри ведра для смазки.

ОСТОРОЖНО: Вазелин, используемый для смазки стойки, не является шинной смазкой. Не используйте его для смазки шин. После нанесения вазелина на стойку не опирайтесь на неё и не прикасайтесь к ней. Когда прилагаемый вазелин закончится, его можно заменить обычным вазелином или Vaseline®.

Проверка шиномонтажного станка

Перед вводом шиномонтажного станка в нормальную эксплуатацию убедитесь, что выполнены следующие действия:

Проверьте наличие пневматического (воздушного) давления. Шиномонтажному станку требуется пневматическая энергия для

выполнения многих своих функций. Нажмите кнопку фиксации на рукоятке рабочего рычага, чтобы убедиться, что к станку подаётся воздух; если подача воздуха есть, при нажатии кнопки будет слышен характерный шум выходящего воздуха. Если воздуха нет, проверьте источник подачи воздуха.

Проверьте источник питания. Для работы других функций шиномонтажного станка требуется электрическое питание. Нажмите и удерживайте педаль вращения, чтобы проверить наличие электричества. Если

если поворотный стол вращается, значит электрическое питание подаётся.

Проверьте лазер. Нажмите кнопку включения/выключения лазера, чтобы убедиться, что на поворотном столе появляется красная лазерная точка. Если появляется — лазер работает.

Проверьте подъёмник шины. Нажмите и удерживайте педаль подъёма. Если подъёмник начинает подниматься, значит он работает. Для проверки не требуется устанавливать шину на подъёмник.

Убедитесь, что имеется шинная смазка. В вашем сервисе, вероятно, используется предпочитаемая марка смазки для шин. Убедитесь, что смазка находится в ведре для смазки на шиномонтажном станке. Всегда используйте шинную смазку — она облегчает замену шин и помогает предотвратить повреждение шины и колеса.

Убедитесь, что поворотный стол вращается. Нажмите и удерживайте педаль вращения. Если поворотный стол начинает вращаться — он работает.

Проверьте оба рабочих рычага. Используйте рукоятку рабочего рычага для одновременного перемещения обоих рычагов внутрь или наружу. Используйте элементы управления верхним и нижним рычагами для отдельного перемещения верхнего и нижнего рычагов вверх и вниз.

Выполните замену нескольких не клиентских шин, чтобы убедиться, что вы привыкли ко всем элементам управления, компания BendPak Ranger рекомендует сначала потренироваться на шинах, не принадлежащих клиентам, прежде чем работать с клиентскими шинами.

Итоговый контрольный список перед началом работы

Перед вводом шиномонтажного станка в нормальную эксплуатацию выполните следующее:

Проверьте контрольный список установки и убедитесь, что все этапы выполнены.

Убедитесь, что к шиномонтажному станку подаются электрическое питание и сжатый воздух.

Проверьте, что все анкерные болты установлены и затянуты (если они использовались).

Убедитесь, что работа шиномонтажного станка была проверена.

Оставьте руководство владельцу/оператору.

Эксплуатация

В этом разделе описывается, как пользоваться шиномонтажным станком.

ОПАСНОСТЬ: Не приступайте к использованию шиномонтажного станка для замены шин, если вы не прошли соответствующее обучение и не прочитали полностью руководство по установке и эксплуатации. Работы по замене шин

должны выполняться только обученным персоналом. Непонимание и несоблюдение правильных процедур приведёт к травмам или смерти.

Меры предосторожности при эксплуатации

При использовании шиномонтажного станка учитывайте следующее:

Никогда не выполняйте обслуживание на накачанной шине; перед началом работы всегда полностью спускайте воздух из шины.

Никогда не устанавливайте и не обслуживайте повреждённые шины или колёса.

Перед накачиванием шины всегда надёжно фиксируйте колесо на шиномонтажном станке или помещайте его в защитную клетку.

Убедитесь, что все сотрудники проходят специальное обучение по демонтажу и монтажу шин перед тем, как им разрешается работать на шиномонтажном станке, что обучение подтверждается проверкой знаний, и что вся документация по обучению ведётся должным образом. Все остальные

лица, включая детей и необученный персонал, должны находиться на расстоянии не менее 30 футов (примерно 9 м) от шиномонтажного станка.

Шиномонтажный станок может работать иначе, чем другие станки, которыми вы пользовались ранее. Производитель рекомендует сначала потренироваться

не клиентских шинах, чтобы ознакомиться с работой устройства перед началом работы с клиентскими шинами.

Перед каждым использованием выполняйте визуальный осмотр шиномонтажного станка. Не эксплуатируйте устройство при обнаружении каких-либо неисправностей. Выведите его из эксплуатации и обратитесь к вашему дилеру.

При установке, эксплуатации, обслуживании или ремонте изделия вы должны постоянно использовать одобренные средства индивидуальной защиты. Обязательны кожаные перчатки, рабочая обувь с металлическим носком, защита глаз, пояс для поддержки спины и средства защиты слуха.

ПРЕДУПРЕЖДЕНИЕ: Всегда используйте защиту глаз. Несчастный случай может привести к серьёзным травмам глаз.

Поддерживайте рабочую зону чистой и хорошо освещённой. Грязные, захламлённые и тёмные рабочие зоны повышают вероятность несчастных случаев.

Не пытайтесь получить доступ к внутренним компонентам устройства, если это не указано службой поддержки производителя. Внутри нет деталей, обслуживаемых пользователем.

ПРЕДУПРЕЖДЕНИЕ: Будьте особенно осторожны при накачивании шин. Это один из наиболее опасных этапов работы с шиномонтажным станком. Если шина и колесо

если размеры не совпадают или в шине имеется дефект, она может взорваться, что приведёт к травме или смерти вас или находящихся рядом людей. Никогда не наклоняйтесь над шиной во время её накачивания. Во время накачивания отойдите от шины.

Не используйте устройство во влажной среде и не подвергайте его воздействию дождя или избыточной влаги.

Если требуется удлинитель, он должен иметь номинальный ток не ниже, чем у используемого оборудования. Удлинитель с меньшим допустимым током могут перегреться. Располагайте кабель так, чтобы о него нельзя было споткнуться или случайно выдернуть его.

Не используйте легковоспламеняющиеся вещества для смазки бортов шины или поверхности обода.

Не используйте устройство рядом с открытыми ёмкостями с горючими жидкостями.

Очищайте устройство в соответствии с инструкциями в разделе «Техническое обслуживание».

Перед использованием устройства полностью прочитайте руководство по установке и эксплуатации.

Использование органов управления

Шиномонтажный станок имеет несколько органов управления; в этом разделе описывается их использование.

Педали

Шиномонтажный станок оснащён четырьмя педалями:

Вверх (Up). Нажмите и удерживайте педаль, чтобы поднять подъёмник шины. Используется пневматический привод. Отпустите педаль, чтобы остановить движение.

Вниз (Down). Нажмите и удерживайте педаль, чтобы опустить подъёмник шины. Используется пневматический привод. Отпустите педаль, чтобы остановить движение.

Накачивание (Inflation). Нажмите и удерживайте педаль для накачивания шины (при подключённом воздушном зажиме — Air Chuck). Используется пневматический привод. Отпустите педаль, чтобы остановить подачу воздуха.

ПРЕДУПРЕЖДЕНИЕ: Воздушный зажим (Air Chuck) оснащён клипсой, позволяющей закрепить его во время накачивания шины. Не держите воздушный зажим рукой во время накачивания шины. Это оставляет вас слишком близко к шине, что может привести к травме в случае возникновения проблемы во время

накачивания. Вместо этого закрепите воздушный зажим (Air Chuck) на месте, отойдите от шины, затем нажмите и удерживайте педаль накачивания.

Вращение (Rotation). Нажмите и удерживайте педаль, чтобы вращать поворотный стол по часовой стрелке. Используется электрический привод. Отпустите педаль, чтобы остановить вращение. Нажмите педаль вверх, чтобы вращать поворотный стол против часовой стрелки.

На следующем рисунке показан вид педалей сверху.

Рукоятка рабочего рычага (Tool Arm Handle)

Рукоятка рабочего рычага управляет перемещением верхнего и нижнего рабочих рычагов внутрь и наружу (к колесу/шине и от них).

Важно: Верхний и нижний рабочие рычаги синхронизированы — они перемещаются внутрь и наружу одновременно. Однако вверх и вниз они перемещаются отдельно (управляются элементами управления верхним и нижним рабочими рычагами).

Компоненты рукоятки рабочего рычага:

Рукоятка (Handle). Используется для перемещения рабочих рычагов внутрь и наружу с помощью качательных движений.

Lock Button. Hold to allow the Handle to move the Tool Arms. Uses pneumatic power. You cannot move the Tool Arms unless you hold down кнопку фиксации (Lock Button) при накачивании рукояткой.

Ручка переключения (Knob). Управляет направлением движения рабочих рычагов. Если при накачивании рукояткой рычаги движутся в «неправильном» направлении, переведите ручку в другое положение и попробуйте снова.

Использование рукоятки, кнопки фиксации и ручки переключения:

Поверните ручку вправо (EXPAND), нажмите кнопку фиксации, затем выполняйте качающие движения рукояткой вправо, чтобы переместить рабочие рычаги к шине.

Поверните ручку влево (RETRACT), нажмите кнопку фиксации, затем выполняйте качающие движения рукояткой влево, чтобы переместить рабочие рычаги от шины.

Зубцы храпового механизма (Ratchet Teeth)

Ручка (Knob)

Органы управления верхним и нижним рабочими рычагами

Элементы управления верхним и нижним рабочими рычагами управляют подъёмом и вверх и вниз верхнего и нижнего рабочих рычагов.

Примечание: Верхний и нижний рабочие рычаги перемещаются вверх и вниз отдельно друг от друга.

Их движение вверх и вниз не синхронизировано между собой.

Управление верхним рабочим рычагом (Upper Tool Arm Control). Перемещает верхний рабочий рычаг вверх и вниз.

Управление нижним рабочим рычагом (Lower Tool Arm Control). Перемещает нижний рабочий рычаг вверх и вниз.

Кнопка регулировки инструмента (Tool Adjustment Button). Автоматически перемещает оба рабочих рычага внутрь примерно на один дюйм (25 мм), пока кнопка удерживается нажатой. Использование этой кнопки зависит от ситуации; её не требуется использовать постоянно.

Например, когда вы выполняете разбортовку шины и инструмент разбортовки проскальзывает под кромку обода колеса, можно нажать и удерживать кнопку регулировки инструмента, чтобы переместить инструмент разбортовки внутрь

Когда вы отпускаете кнопку регулировки инструмента, разбортовщик возвращается в исходное положение.

Воздушный зажим с клипсой (Air Chuck with Clip). Воздушный зажим используется для накачивания шины. Когда он не используется, его можно хранить сбоку от органов управления верхним и нижним рабочими рычагами.

Орган управления верхним рычагом — Орган управления нижним рычагом

Воздушный зажим с клипсой

Кнопка регулировки инструмента

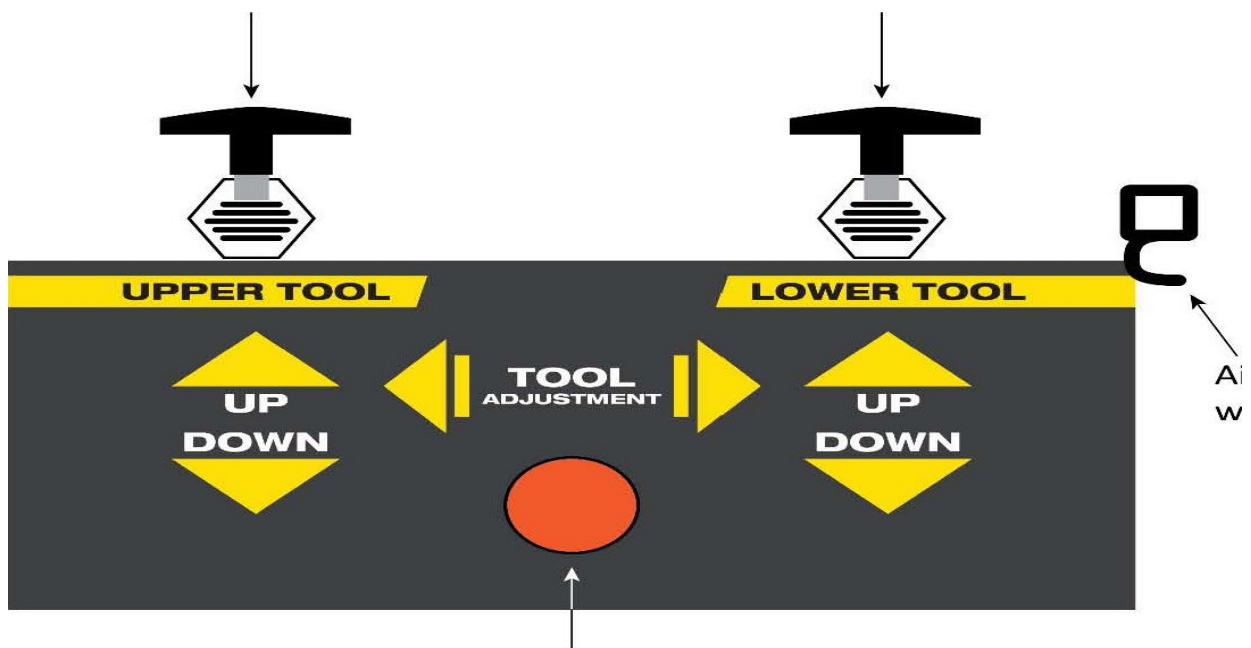

Инструменты верхнего рычага

Верхний рычаг имеет три инструмента:

Верхний инструмент разбортовки (Upper Bead Breaker Tool). Разбортовывает шину с верхней стороны установленной шины. Имеет собственную ручку управления.

Крюк демонтажа (Demount Hook Tool). Поднимает шину вверх и перекидывает её через колесо в процессе демонтажа. Использует общую ручку управления

с верхним монтажным инструментом.

Верхний монтажный инструмент (Upper Mounting Tool). Прижимает шину вниз в посадочное положение во время процесса монтажа. Использует общую ручку управления с крюком демонтажа (Demount Hook Tool).

Ручки управления (Knobs).

Одна ручка перемещает только инструмент разбортовки между двумя положениями, другая — перемещает крюк демонтажа и верхний монтажный инструмент между двумя положениями.

Вид сбоку. Не обязательно в масштабе. Показаны не все компоненты.

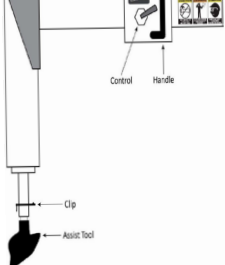

Инструменты нижнего рычага

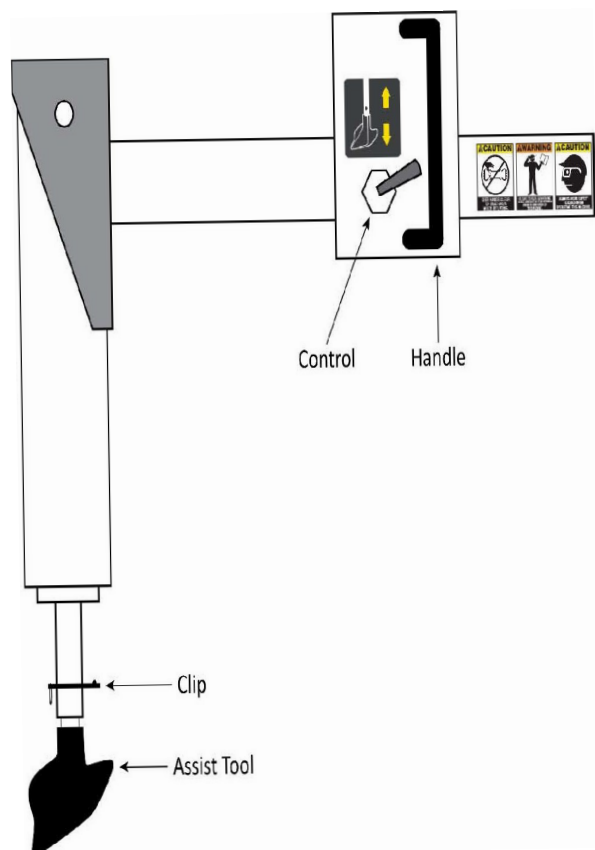

Нижний рычаг имеет два инструмента:

Нижний инструмент разбортовки (Lower Bead Breaker Tool). Разбортовывает шину с нижней стороны установленной шины. Не перемещается.

Нижний монтажный инструмент (Lower Mounting Tool). Возвращает шину обратно на колесо во время процесса монтажа. Когда он не нужен, нажмите вниз, чтобы убрать его в сторону.

Ручка управления (Knob). Перемещает нижний монтажный инструмент.

Инструмент разбортовки

Нижний монтажный инструмент (в утопленном положении)

Нижний рабочий рычаг

Вид сбоку. Не обязательно в масштабе. Показаны не все компоненты.

Вспомогательная башня (Assist Tower)

Вспомогательная башня удерживает вспомогательный инструмент, который используется для прижатия боковины шины во время процесса монтажа.

Компоненты вспомогательной башни:

Рукоятка (Handle). Помогает перемещать вспомогательную башню в нужное положение.

Джойстик управления (Control Joystick). Перемещает вспомогательный инструмент вверх и вниз.

Фиксатор (Clip). Используется для увеличения или уменьшения длины вспомогательного инструмента.

Регулировка длины вспомогательного инструмента:

Снимите фиксатор, установите вспомогательный инструмент на нужную длину, затем снова установите фиксатор.

Вспомогательный инструмент (Assist Tool). Используется для удержания шины на месте (устанавливается на боковину шины) во время процесса монтажа.

Лазер (опция)

Лазер при включении направляет красный луч вертикально вниз, показывая место, в которое выбранный инструмент верхнего рычага попадёт по шине при использовании.

Например, если вы собираетесь использовать инструмент разбортовки верхнего рычага и хотите увидеть, куда он попадёт при опускании, лазер показывает это место.

При перемещении верхнего рабочего рычага точка попадания лазера также перемещается.

Батарейки для лазераком плект поставки

не входят. В целом батарейки могут вызывать проблемы при транспортировке, поэтому считаются грузом повышенной опасности.

Необходимо самостоятельно предоставить и установить 2 батарейки типа AA.

Установка батареек для лазера:

Выкрутите и снимите два шестигранных винта 3 мм на нижней стороне батарейного отсека, затем снимите сам батарейный отсек.

Будьте осторожны, чтобы не повредить проводку под батарейным отсеком.

Установите две новые батарейки АА.

Батарейки должны быть установлены в противоположных направлениях: сначала вставляйте отрицательный (-) конец к пружинам, затем — положительный (+) конец.

Установите батарейный отсек обратно на место и заверните два винта.

Не затягивайте винты слишком сильно, чтобы не повредить корпус батарейного отсека.

Перед заменой шины

ОПАСНОСТЬ: Не используйте шиномонтажный станок, если вы не прошли соответствующее обучение и не прочитали полностью руководство по установке и эксплуатации. Работы по замене шин

должны выполняться только обученным персоналом. Непонимание и несоблюдение правильных процедур приведут к травмам или смерти.

Перед заменой шины необходимо:

Снять балансировочные грузики. Проверьте колесо и убедитесь, что все набивные и клеевые грузики (установленные при балансировке) удалены.

Спустить воздух из шины. В некоторых мастерских это делают до установки колеса на шиномонтажный станок, в других — после установки и фиксации колеса на станке. Шиномонтажный станок поддерживает оба варианта. Перед началом работы шина должна быть полностью спущена.

Чтобы убедиться, что шина полностью спущена, удалите золотник из вентиля с помощью инструмента для извлечения золотника (Valve Core Tool). Если такого инструмента нет, можно использовать тонкогубцы (needle-nose pliers).

Подготовить шинную смазку. Шинная смазка значительно облегчает процессы демонтажа и монтажа шин. Если не использовать шинную

смазку. Если не использовать шинную смазку, значительно возрастает вероятность повреждения колеса и шины. Шинная смазка в комплект поставки шиномонтажного станка не входит.

Проверить наличие повреждений. Особенно при работе с дорогими колёсами внимательно осмотрите их на наличие повреждений перед заменой шины. В зависимости от ситуации, при обнаружении повреждений может потребоваться обсудить их с владельцем автомобиля и/или сфотографировать. Если вы работаете в сервисе, уточните у руководителя политику мастерской по данному вопросу.

Кроме того, работать с повреждёнными колёсами и шинами опасно. Если вы не уверены, насколько серьёзно повреждение колеса или шины, обратитесь к своему руководителю.

Понимать особенности спортивных (performance) колёс. Перед обслуживанием спортивных колёс ознакомьтесь с соответствующим разделом данного руководства.

Определить узкую сторону / центральную канавку (Drop Center) колеса.

Правило следующее: сторона колеса с узкой частью/центральной канавкой должна располагаться сверху при установке на шиномонтажный станок. Для большинства колёс это означает, что сторона, обращённая наружу автомобиля, должна быть сверху, поскольку именно там обычно находится узкая сторона/центральная канавка (хотя не у всех колёс).

На следующем рисунке показаны два колеса с обозначением узкой стороны, центральной канавки (Drop Center) и широкой стороны каждого.

Узкая сторона — центральная канавка — широкая сторона

Широкая сторона

Некоторые тюнинговые и оригинальные (ОЕМ) спортивные колёса имеют обратную центральную канавку (reverse drop-center), то есть узкая сторона/центральная канавка расположена ближе к внутренней стороне автомобиля. Для таких колёс правило остаётся тем же: сторона с узкой частью/центральной канавкой должна быть обращена вверх при установке на шиномонтажный станок.

Проконсультируйтесь с руководителем. Если у вас есть какие-либо сомнения по поводу шины, которую необходимо демонтировать или установить, или по поводу использования шиномонтажного станка, обратитесь к своему руководителю перед началом работы.

Работа с нестандартными и специальными колёсами

В этом разделе рассматривается работа с легкосплавными колёсами без центральной канавки, европейскими спортивными колёсами и колёсами с системой контроля давления в шинах.

Легкосплавные колёса

Некоторые производители выпускают колёса с небольшой или отсутствующей центральной канавкой (drop center). Такие типы колёс почти никогда не имеют одобрения Департамента транспорта (DOT).

Без центральной канавки (No Drop Center) канавки.

ОПАСНОСТЬ: Шина, колесо или оба элемента могут быть повреждены, и шина может взорваться под давлением, что может привести к серьёзным травмам или смерти. Производитель рекомендует не пытаться демонтировать или монтировать колёса данного типа. Если вы всё же выполняете демонтаж или монтаж таких колёс, действуйте с крайней осторожностью.

Европейские спортивные колёса

Некоторые европейские спортивные колёса имеют очень большие выступы (humps), за исключением области рядом с отверстием вентиля.

На таких колёсах борта шины следует сначала ослаблять в области отверстия вентиля как с верхней, так и с нижней стороны.

Колёса с системой контроля давления в шинах (TPMS)

Некоторые колёса оснащены датчиком давления, расположенным за вентилем. На таких колёсах борта шины сначала следует ослаблять с противоположной стороны от вентиля — как сверху, так и снизу — прежде чем разбортовывать остальную часть шины.

Спортивные колёса некоторых автомобилей (включая Corvette, BMW и Lamborghini Diablo) имеют датчик давления, закреплённый на ободе напротив отверстия вентиля. На таких колёсах борта шины

сначала следует ослаблять в области отверстия вентиля с верхней и нижней сторон, а затем выполнять разбортовку остальной части шины.

Этапы замены шины

Замена шины состоит из нескольких этапов:

Установите колесо на поворотный стол. Используйте подъёмник шины и педаль подъёма, чтобы поднять колесо на поворотный стол.

Зафиксируйте колесо. Очень важно, чтобы колесо оставалось неподвижным на поворотном столе. Для этого используйте быстрозажимную гайку (Quick-Nut).

ОПАСНОСТЬ: Крайне важно надёжно фиксировать каждое колесо, с которым вы работаете. При разрушении накачанных шин возможен буквальный взрыв. Чем надёжнее закреплено колесо, тем безопаснее для всех находящихся в мастерской в случае отказа накачанной шины. Обратите внимание: даже если колесо тщательно зафиксировано с помощью быстрозажимной гайки, необходимо всё равно соблюдать меры предосторожности (описанные в данном руководстве) при работе с накачанными

шинами.

Быстрозажимная гайка в большинстве случаев удерживает колесо, но не может контролировать то, что произойдёт с самой шиной в случае её взрыва. Посторонние лица могут получить серьёзные травмы или даже погибнуть при взрыве накачанной шины.

Спустите воздух из шины. В накачанной шине хранится большое количество энергии. Перед заменой шины необходимо полностью спустить воздух. Если этого не сделать, эта энергия высвободится во время работы, что может привести к взрыву шины и травмам или даже смерти оператора либо находящихся рядом людей. Никогда не работайте с шиной, пока лично не убедитесь, что она полностью спущена. Лучший способ — убедиться, что золотник удалён из корпуса вентиля.

Разбортируйте шину. Шина удерживается в рабочем положении благодаря тому, что её борт правильно установлен между удерживающим выступом борта и кромкой обода (так называемое посадочное место борта — Bead Seat). Чтобы заменить шину, необходимо вывести борт шины из посадочного места по всему периметру с обеих сторон. Это называется разбортовкой.

Демонтируйте шину. После разбортовки необходимо провести шину через кромку обода колеса, чтобы полностью снять её. После демонтажа шину можно убрать в сторону и установить новую.

Смонтируйте новую шину. Монтаж шины в основном является обратной последовательностью описанных выше этапов. Сначала необходимо надеть шину на колесо

обратный процесс по сравнению с демонтажем шины), затем посадить борт шины в посадочное место борта (обратный процесс по сравнению с разбортовкой), а затем накачать шину (обратный процесс по сравнению со спуском воздуха).

Накачайте шину: герметизация борта, посадка борта, накачивание.

Процесс накачивания шины состоит из трёх этапов, которые часто рассматриваются как единый процесс.

Герметизация борта (Bead Seal) — подача небольшого количества воздуха, чтобы прижать шину к ободу и предотвратить утечку воздуха.

Посадка борта (Bead Seat) — подача большего давления воздуха для «щелчка» и установки бортов шины в посадочное место.

Накачивание (Inflation) — доведение давления до значения, рекомендованного производителем шины, после посадки борта.

Снимите колесо с поворотного стола.

Снимите быстрозажимную гайку (Quick-Nut), переместите колесо на подъёмник шины, затем с помощью педали опускания опустите его на пол.

Установка колеса на поворотный стол

Если вы хотите снять шину с колеса (демонтаж), сначала необходимо установить колесо на поворотный стол шиномонтажного станка.

Чтобы установить колесо на поворотный стол:

Убедитесь, что вы используете одобренные средства защиты глаз: защитные очки, лицевой щиток или защитные очки.

Ознакомьтесь с требованиями раздела «Перед заменой шины».

Переместите колесо на подъёмник шины.

Нажмите и удерживайте педаль подъёма.

Подъёмник шины поднимается и перемещает колесо над поворотным столом.

Убедитесь, что узкая сторона колеса направлена вверх.

Отпустите педаль подъёма и расположите центральное отверстие колеса непосредственно над поворотным столом.

Совместите одно из отверстий под крепёжный болт (lug hole) на колесе с установочным штифтом на поворотном столе.

Фиксация колеса

Фиксация колеса необходима для того, чтобы оно оставалось на месте во время демонтажа или монтажа шины.

Чтобы зафиксировать колесо на поворотном столе:

Выберите подходящий адаптер или конус.

Адаптер или конус должен входить в центральное отверстие колеса, но не проходить насквозь и не касаться поворотного стола.

Если вы используете конус, необходимо также установить проставку поворотного стола (Turntable Spacer) на поворотный стол под центральным отверстием колеса; это предотвращает соприкосновение конуса с поворотным столом.

Установите быстрозажимную гайку (Quick-Nut) на место.

Убедитесь, что используется правильный конус (и проставка поворотного стола) или адаптер вместе с быстрозажимной гайкой.

Рукоятка (Handle)

Поднимите рукоятку и отрегулируйте резьбовой вал так, чтобы он полностью вошёл в верхнюю часть поворотного стола.

Важно: Убедитесь, что резьбовой вал полностью вошёл в поворотный стол. Если этого не сделать, быстрозажимная гайка не сможет надёжно удерживать колесо.

Отведите рычаги быстрого освобождения в сторону, чтобы быстро пройти большую часть резьбы резьбового вала.

Когда адаптер или конус полностью опущен, отпустите рычаги быстрого освобождения и поверните лепестки (Wings) по часовой стрелке, пока быстрозажимная гайка не будет надёжно затянута.

После того как колесо зафиксировано быстрозажимной гайкой (Quick-Nut), поднимите лепестки (Wings) вверх, чтобы они не мешали.

Когда позже потребуется снять быстрозажимную гайку, выполните действия в обратном порядке: опустите лепестки вниз, поверните их против часовой стрелки до ослабления гайки, затем отведите рычаги быстрого освобождения в сторону и поднимите быстрозажимную гайку вверх.

Спуск воздуха из шины

Если это ещё не сделано, необходимо полностью спустить воздух из шины.

ОПАСНОСТЬ: Никогда не пытайтесь демонтировать или монтировать накачанную шину. Перед работой шина должна быть полностью спущена. Попытка работы с накачанной шиной может привести к травмам или смерти.

Чтобы спустить воздух из шины:

Если на вентиле установлен колпачок, снимите его.

Извлеките золотник из корпуса вентиля.

Для извлечения золотника можно использовать специальный инструмент для снятия золотника (Valve Core Tool). Если такого инструмента нет, можно воспользоваться тонкогубцами.

Убедитесь, что весь воздух полностью вышел из шины.

Важно: Не выполняйте никаких дальнейших операций по замене шины, пока шина полностью не спущена.

Разбортовка шины

Борт шины должен быть разбортован — с обеих сторон — прежде чем шину можно будет снять с колеса.

Важно: Не начинайте разбортовку, пока не убедитесь, что шина надёжно зафиксирована и полностью спущена.

Следующая процедура описывает сначала разбортовку верхней стороны шины, а затем нижней.

Чтобы разбортовать шину:

Убедитесь, что оба инструмента разбортовки находятся в положении для выполнения разбортовки.

Включите лазер.

Проверьте положение края верхнего инструмента разбортовки относительно края обода.

При необходимости используйте рабочий рычаг для корректировки положения верхнего инструмента разбортовки.

Используя управление верхним рабочим рычагом, опустите верхний инструмент разбортовки в шину примерно на один дюйм (25 мм).

Нажмите и удерживайте педаль вращения.

Поворотный стол начнёт вращаться по часовой стрелке.

Нажмите и удерживайте кнопку регулировки инструмента.

Верхний инструмент разбортовки опускается в шину, пока не окажется ниже кромки обода, после чего автоматически перемещается внутрь примерно на один–два дюйма в зависимости от геометрии шины.

Инструмент перемещается внутрь, поскольку нажата кнопка регулировки инструмента.

Продолжайте вращать поворотный стол.

Когда борт шины разбортован, отпустите педаль вращения и кнопку регулировки инструмента.

Инструмент разбортовки автоматически возвращается в исходное положение, в котором он находился до нажатия и удерживания кнопки регулировки инструмента.

до нажатия и удерживания кнопки регулировки инструмента.

Убедитесь, что борт шины полностью разбортован по всему периметру обода с верхней стороны шины.

Борт считается разбортованным, когда он полностью выходит из пространства между кромкой обода и удерживающим выступом (посадочным местом борта) по всей окружности шины.

После того как вы убедились, что верхний борт разбортован, можно перейти к нижнему борту.

Не изменяя положение верхнего рабочего рычага, проверьте по зеркалу, что инструмент разбортовки нижнего рычага расположен примерно на расстоянии от 1/8 до 1/4 дюйма (3–6 мм) от кромки обода с нижней стороны шины.

Верхний и нижний рабочие рычаги синхронизированы, поэтому если верхний инструмент разбортовки находится в правильном положении для разбортовки верхней стороны (что можно проверить с помощью лазера), то нижний инструмент разбортовки также находится в правильном положении для разбортовки нижней стороны.

После проверки положения нижнего инструмента разбортовки используйте управление нижним рабочим рычагом, чтобы поднять нижний инструмент разбортовки в шину примерно на один дюйм (25 мм).

Нажмите и удерживайте педаль вращения; поворотный стол начнёт вращаться.

Нажмите и удерживайте кнопку регулировки инструмента.

Нижний инструмент разбортовки входит в шину до тех пор, пока не окажется ниже

кромки обода, после чего автоматически перемещается внутрь примерно на один–два дюйма, в зависимости от геометрии шины.

Когда нижний борт шины разбортован, отпустите педаль вращения и кнопку регулировки инструмента.

Убедитесь, что борт шины полностью разбортован по всему периметру обода с нижней стороны.

Теперь борт шины разбортован. Следующий этап — снять шину с колеса, что называется демонтажом.

Демонтаж шины

После разбортовки можно снять шину с колеса — это называется демонтажом.

Важно: Производитель рекомендует использовать достаточное количество смазки; это облегчает снятие шины и помогает предотвратить повреждение колеса или шины.

ПРЕДУПРЕЖДЕНИЕ: Следующая процедура требует, чтобы борт шины был разбортован с обеих сторон. Не пытайтесь демонтировать шину, если борт не разбортован — это может привести к повреждению колеса, шины или к травме оператора либо находящихся рядом людей.

Следующая процедура описывает демонтаж шины с колеса.

Чтобы демонтировать шину:

Убедитесь, что борт шины полностью разбортован с обеих сторон.

Нанесите шинную смазку на верхний и нижний борта шины.

Это поможет снять шину с обода.

Переключите верхний рычаг в положение крюка демонтажа (Demount Hook Tool).

Опустите крюк демонтажа на верхнюю часть шины.

Нажмите и удерживайте педаль вращения, чтобы начать вращение поворотного стола.

Нажмите и удерживайте кнопку регулировки инструмента

С помощью управления верхним рабочим рычагом опустите крюк демонтажа в пространство между кромкой борта шины и ободом.

Когда крюк демонтажа зайдёт под кромку борта шины и зацепит её, отпустите педаль вращения, чтобы остановить поворотный стол.

Отпустите кнопку регулировки инструмента.

Крюк демонтажа автоматически переместится наружу.

С помощью управления верхним рабочим рычагом поднимите крюк демонтажа вверх.

Используя управление верхним рабочим рычагом, переместите крюк демонтажа внутрь.

Нажмите и удерживайте педаль вращения, чтобы запустить вращение поворотного стола.

Когда весь верхний борт шины окажется выше верхней кромки обода, отпустите педаль вращения, чтобы остановить поворотный стол.

Поднимите оба рычага достаточно высоко, чтобы нижний борт шины мог пройти над верхней кромкой обода.

Используйте управление нижним рабочим рычагом, чтобы поднять нижний инструмент разбортовки вверх.

Нажмите и удерживайте кнопку регулировки инструмента и педаль вращения.

Шина поднимается вверх.

Отпустите кнопку регулировки инструмента и педаль вращения, когда нижний борт шины окажется выше верхней кромки обода.

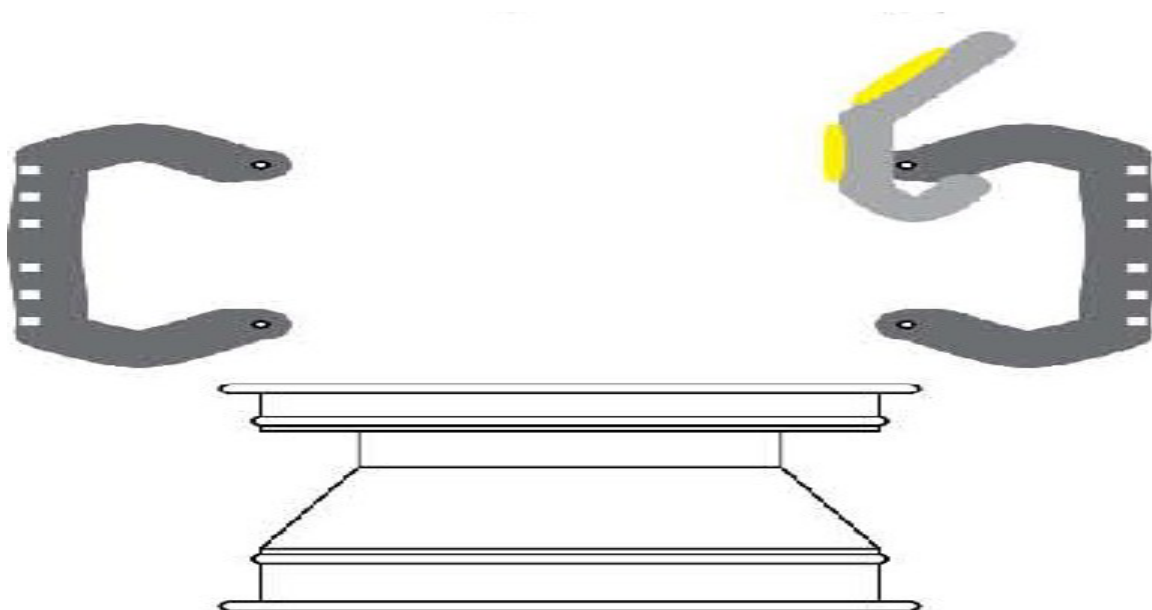

Шина теперь демонтирована. Следующий шаг — установка новой шины.

Несоответствие колеса и шины

Несоответствие колеса и шины — это установка шины, диаметр борта которой не совпадает точно с диаметром колеса.

Несоответствие колеса и шины опасно. Несоответствующие шина и колесо могут разъединиться или взорваться, что может привести к травмам или смерти.

Различия могут быть незначительными, поэтому необходимо внимательно проверять точное соответствие размеров. Например, шина 16 дюймов должна устанавливаться на колесо 16 дюймов, а не на колесо 15,5 или 16,5 дюйма. Возможно, удастся надеть шину 16 дюймов на обод 16,5 дюйма, но при накачивании она не сможет правильно сесть на обод.

ПРЕДУПРЕЖДЕНИЕ: Никогда не устанавливайте шину на колесо, пока точно не убедитесь, что диаметры шины и обода полностью соответствуют друг другу. Попытка посадить борт шины на несоответствующее колесо с помощью накачивания может привести к разрыву борта с взрывной силой, что может вызвать серьезные травмы или смерть.

Установка новой шины

В этом разделе описывается установка новой шины на колесо.

ПРЕДУПРЕЖДЕНИЕ: Установка новой шины может быть опасной, если выполняется неправильно. Не выполняйте замену

шину, если вы не прошли соответствующее обучение. Непонимание и несоблюдение правильных процедур может привести к травме или смерти.

Перед установкой новой шины обратите внимание на следующее:

Проверьте, что шина и колесо полностью соответствуют друг другу.

Осмотрите шину на наличие повреждений; не устанавливайте повреждённую шину.

Убедитесь, что шина чистая и на ней отсутствуют балансировочные грузики.

Проверьте расположение датчика TPMS и при необходимости скорректируйте положение шины.

Убедитесь, что шина полностью спущена.

Чтобы установить шину:

Убедитесь, что вы используете одобренные средства защиты глаз: защитные очки, лицевой щиток или защитные очки.

Если колесо ещё не зафиксировано на поворотном столе, установите его на поворотный стол и закрепите с помощью быстрозажимной гайки (Quick-Nut).

Убедитесь, что узкая сторона колеса направлена вверх.

При необходимости совместите одно из отверстий под крепёжный болт (lug hole) колеса с установочным штифтом на поворотном столе.

Обильно нанесите шинную смазку на верхний и нижний борта шины.

На нижнем рычаге установите монтажный инструмент в положение, направленное вверх.

Отрегулируйте монтажный инструмент так, чтобы его верхняя часть находилась примерно на один дюйм (25 мм) выше нижней части обода и примерно на полдюйма (12 мм) от кромки обода.